

OPEN R LINK



Användningsföreskrifter

Av säkerhetsskäl och för att undvika materialskador är det viktigt att följa nedanstående försiktighetsåtgärder vid användning av systemet. Respektera de lagar och förordningar som gäller i det land där du befinner dig.



Försiktighetsåtgärder vid hanteringen av systemet

- Du ska bara använda funktionerna och läsa informationen på skärmen vid lämpliga vägförhållanden.
- Ställ in volymen på ett läge där du fortfarande hör de omgivande ljuden.

Försiktighetsåtgärder för navigeringssystemet

- Om navigeringssystemet används ersätter det på inget sätt förarens ansvar eller uppmärksamhet när bilen körs.
- Beroende på geografiska zoner kan kartan sakna information om nya vägsträckor eller vägdragningar. Var uppmärksam. Vägtrafikförordningen och trafikskyltarna gäller alltid före anvisningarna från navigeringssystemet.

Materiella försiktighetsåtgärder

- Demontera eller ändra inte systemet för att undvika brandrisk eller skador på utrustningen.
- Vid funktionsstörningar och demontering, kontakta en representant för tillverkaren.
- Sätt inte i främmande föremål eller en skadad eller smutsig extern lagringsenhet (USB nyckel, SD kort osv.) i läsa-ren.
- Använd en extern lagringsenhet (USB-minne, Jack-uttag osv.) som är kompatibel med systemet.
- Rengör alltid skärmen med en mikrofibertrasa.
- Använd inte produkter som innehåller alkohol och/eller spruta inte vätska på området.



De allmänna försäljningsvillkoren måste godkännas innan systemet kan användas.

Beskrivningen av de versioner som omnämns i denna instruktionsbok har upprättats med utgångspunkt från de specifikationer som gällde vid bokens tillkomst. Beroende på telefonmärke och modell kan vissa hands-free-funktioner vara delvis eller helt inkompatibla med bilens multimediasystem. För mer information, rådfråga en auktoriserad återförsäljare.



Personuppgiftsskydd

Uppgifter från bilen behandlas av tillverkaren, av Google®, av godkända återförsäljare och andra enheter i tillverkarens grupp. Tillverkarens information finns på deras webbplats och på den sista sidan i bilens instruktionsbok.

Dina personuppgifter behandlas för följande ändamål:

- För att låta dig dra nytta av bilens inbyggda tjänster och appar.
- För att möjliggöra drift och underhåll av bilen.
- För att förbättra förarupplevelsen och utveckla produkterna och tjänsterna från tillverkarens grupp.
- För att tillämpa juridiska skyldigheter i tillverkarens grupp.

I enlighet med de regler som gäller för dig, särskilt om du befinner dig i Europa, kan du be om att:

- Få och kontrollera de uppgifter som tillverkaren har om dig.
- Korrigera felaktig information.
- Ta bort uppgifter som rör dig.
- Få en kopia av dina uppgifter för att återanvända dem någon annanstans.
- Motsätta dig användningen av dina uppgifter när som helst.
- Frysa användningen av dina uppgifter.

På bilens multimediaskärm kan du:

- Vägra att ge ditt samtycke till delning av dina personuppgifter (inklusive plats).
- Dra tillbaka ditt samtycke när som helst.

Om du bestämmer dig för att avbryta delningen av dina personuppgifter kommer vissa av bilens funktioner och/eller tjänster som levereras av tillverkaren stoppas eftersom de kräver ditt samtycke.



Personuppgiftsskydd

Oavsett om du bestämmer dig för att avbryta delningen eller ej, kommer användningsdata från bilen att vidarebefordras till tillverkaren och berörda partner/dotterbolag för följande ändamål:

- För att möjliggöra drift och underhåll av bilen.
- För att förbättra livscykeln för bilen.

Syftet med att använda dessa uppgifter är inte kommersiellt utan snarare kontinuerlig förbättring av tillverkarens bilar och förebyggande av problem som kan hindra deras dagliga drift.

För mer information finns dataskyddspolicyn tillgänglig på tillverkarens webbplats. Adressen hittar du i bilens instruktionsbok.



I manualen ingår alla de befintliga funktionerna i de modeller som beskrivs. Om de finns i just din bil beror på utrustning, tillval och försäljningsland. Likaså kan vissa funktioner som eventuellt kommer till under innevarande modellår vara beskrivna i denna instruktionsbok. Innehållet i de skärmbilder som visas i instruktionsboken kan variera.

→ sidhänvisning i instruktionsboken, gå till sidan.

INNEHÅLL

Allmän information.....	5	Körhjälpmedel.....	84
Allmän beskrivning.....	5	Hjälpalternativ vid parkering.....	89
Presentation av reglagen	9	Backkamera	92
Aktivera tjänster.....	12	360° Kamera	93
Användning	16	Multi-Sense.....	95
Rengöring.....	19	Sportchassi.....	98
Start, stopp.....	21	Stämningsbelysning	99
Lägga till och hantera widgets.....	23	Säten/backspeglar.....	101
Använda röstigenkänningen.....	25	Däcktryck för hjul.....	103
Navigation	33	My driving.....	105
Karta	33	Luftkvalitet.....	109
Ange en destination	38	Elbil	110
Navigeringsreglage.....	45	Nödsamtal.....	115
Ljud/multimedia	49	Inställningar	116
Ljudkällor.....	49	Användarinställningar.....	116
Lyssna på radion.....	51	Systeminställningar	121
Musik	55	Meddelanden.....	124
Ljudinställningar.....	58	Update	126
Telefon	60	Funktionsstörning.....	129
Para ihop och ansluta en telefon.....	60		
Hantering av samtal.....	64		
SMS.....	70		
Telefoninställningar.....	72		
Trådlös laddare	73		
Appar.....	75		
Android Auto™, CarPlay™	75		
Programhanterare.....	79		
My Renault.....	81		
Utlåning och överlåtelse av fordon.....	83		
Bil	84		

ALLMÄN BESKRIVNING

Display

 För mer information om värmekomforten, se bilens instruktionsbok.

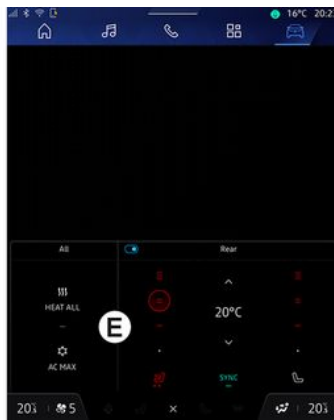

- A.** Åtkomst och statusfält.
- B.** Åtkomst till olika menyerna.

- C.** Visningsområde för vald meny.
- D.** Visning av indikering för värmekomforten
- E.** Inställning av värmekomforten (beroende på utrustning).

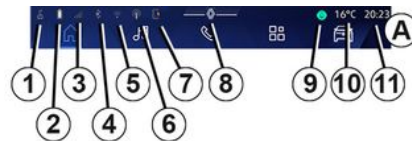

- 1.** Status om anslutningen och delning av data;
- 2.** Telefonbatteriets laddningsnivå.
- 3.** Telefonmottagningsstatus.
- 4.** Bluetooth® till det aktiverade multimediasystemet.
- 5.** Multimediasystemets WIFI-status.
- 6.** Åtkomstpunkt aktiverad.
- 7.** Status för den trådlösa laddaren.

ALLMÄN BESKRIVNING

1

8. Åtkomst till meddelandecenter.
9. Mikrofonstatus och mikrofonstyrning.
10. Yttertemperatur.
11. Tid
12. Indikator för värmemetemperatur på förarsidan.
13. Indikering för fläkthastighet.
14. Synkroniseringsreglage SYNC.
15. Knapp för sätesvärme på förarsidan.
16. Knapp för klimatanläggning.
17. Knapp för sätesvärme på passagerarsidan.
18. Knapp för uppvärmd vindruta.
19. Luftfördelning, indikering för kypén.
20. Indikator för värmemetemperatur på passagerarsidan.
21. Indikator för "Synkronisering" SYNC aktiverad.
22. Knapp för rattvärme.
23. Reglage för ventilerat förarsäte.
24. Öppna inställningarna för värmemnivå **E**.
25. Reglage för ventilerat passagerarsäte.

Världsskärmarna

Ditt system består av flera Världar

B:

- "Startskärm"  ,
- « Navigation »  ;
- « Ljud »  ;
- "Telefon"  eller "Smartphone-replikering"   ;
- « Appar »  ;
- « Fordon »  .

Obs! Vilka Världar som är tillgängliga beror på utrustningen. Du kan komma åt de olika Världarna när som helst via Världsfältet **B**, som är synligt och tillgängligt hela tiden på den aktiva skärmen.

Världen "Startsida"

(beroende på utrustning)





I världen "Startsida"  , som du kan nå via knapp **26**, kan du visa fyra anpassningsbara widgetar när multimediasystemet inte är utrustat med navigering.

"Navigation"-världen

(beroende på utrustning)

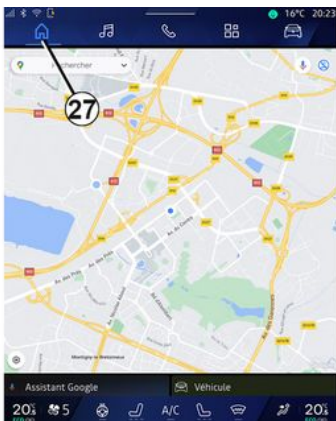
ALLMÄN BESKRIVNING



"Navigation"-världen  som kan nås med knappen **27** ger dig tillgång till navigationssystemet. Det går att visa två anpassningsbara widgets.

"Ljud"-världen



"Ljud"-världen , som kan nås med knapp **28**, kan användas för att komma åt radion och musiken.

"Telefon"-världen

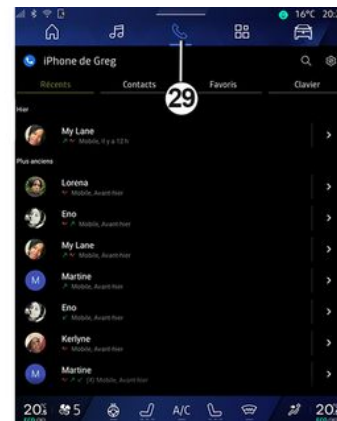

Världen "Telefon"  som kan nås via **29**-knappen ger dig åtkomst till samtal, mappar och andra telefonfunktioner som är anslutna till multimediasystemet.

Obs: Världsikonen "Telefon"  kan ändras medan smartphone-replikering pågår  .

ALLMÄN BESKRIVNING

1

"Appar"-världen

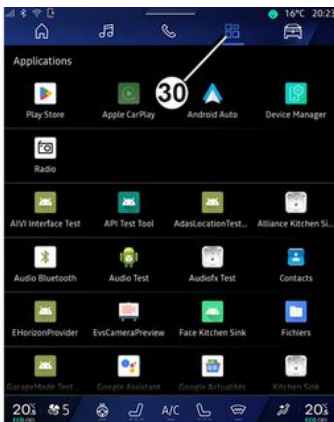

Världen "Appar" , som kan nås med knappen **30**, kan användas för att komma åt applikationer från multimediasystemet och de som är tillgängliga på "Play Store™" (beroende på utrustning).

"Fordon"-världen



I världen "Fordon" , som du når genom att trycka på knappen **31**, kan du hantera viss fordonsutrustning, som MULTI-SENSE, körhjälpmedel, 360°-kameran, My driving osv. och justera vissa inställningar för multimediasystemet, som display och språk.

OBS!

- Beroende på utrustningsnivån visas endast tillgängliga och valbara funktioner på hemskärmen;
- Du kan också komma åt de olika lägena genom att trycka upprepade gånger på bilens "MULTI-SENSE"-

reglage. Se instruktionsboken för ytterligare information.

Aviseringscenter

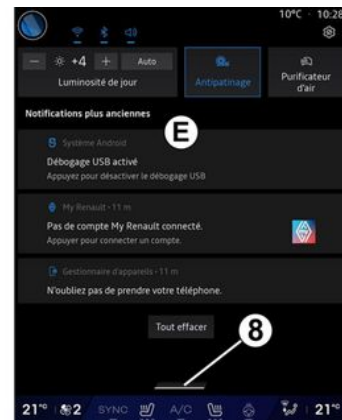

Meddelandecentret **E**, som kan nås med knappen **8**, eller genom att snabbt svepa multimediaskrämnen från zon **A** mot mitten av skärmen, gör att du kan komma åt aviseringarna, "Profil" och vissa funktioner. För att lämna aviseringscentret trycker du på **8** eller sveper snabbt uppåt från zon **D** mot mitten av skärmen.

PRESENTATION AV REGLAGEN

Skärmreglage

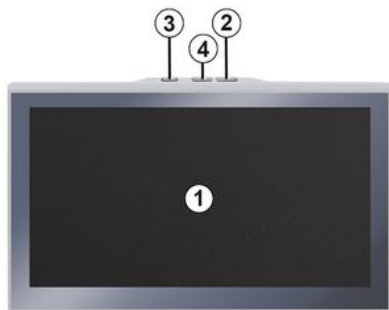

	Funktion
1	Multidisplay
2	Ökning av volymen.
3	Tryck och håll in (i ungefär fem sekunder): forcerad avstängning av multimediasystemet. Tryck kort: "Radio - Musik AV"/"Radio - Musik PÅ", "Display i standbyläge", "Display för rengöring", "Stand-by läge".
4	Sänkning av volymen.

PRESENTATION AV REGLAGEN

1 Reglage under ratten

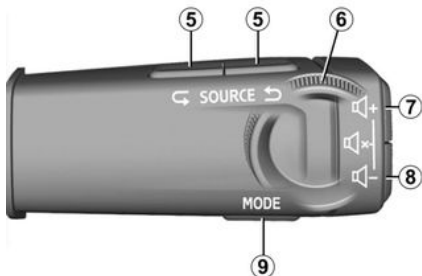

	Funktion
5	Välja ljudkälla.
6	Bläddra bland radiokanaler eller ljudspår och mappar (beroende på utrustning).
7	Tryck kort: - höja ljudvolymen för den ljudkälla som du lyssnar på. Tryck och håll inne (ungefär 10 sekunder): - inaktivera påtvingad avstängning av ljudet.

	Funktion
7 + 8	Tryck kort: - stänga av/sätta på radioljudet. - pausa eller spela ljudspåret. - avbryta röstigenkännings syntetiska röst. Tryck och håll inne (ungefär 10 sekunder): - inaktivera påtvingad avstängning av ljudet.
8	Tryck kort: - sänka ljudvolymen för den ljudkälla som du lyssnar på. Tryck och håll inne (ungefär 5 sekunder): - aktivera påtvingad avstängning av ljudet.
9	Ändra uppspelningsläget för radiokanaler ("Lista", "Favoriter").

Reglage under ratten



	Funktion
10	Om telefonen inte är ansluten till multimediasystemet: - öppna parkopplingsfunktionen på telefonen. Om telefonen är ansluten till multimediasystemet: - öppna världen "Telefon"  - svara/lägg på.
11	Kort tryckning (bilar utrustade med navigeringssystem):

PRESENTATION AV REGLAGEN

	Funktion
	<ul style="list-style-type: none">- aktivera/inaktivera "Google Assistent"-röstigenkänning i multimediasystemet. Tryck och håll inne knappen: <ul style="list-style-type: none">- aktivera/inaktivera telefonens röststyrning (endast tillgänglig när telefonen är ansluten till multimediasystemet via telefonreplikering).
12	Tryck kort: <ul style="list-style-type: none">- välj läge MULTI-SENSE. Tryck och håll inne knappen: <ul style="list-style-type: none">- komma åt konfiguration av MULTI-SENSE-läge som används. Se avsnittet "MULTI-SENSE" för mer information → 95.
13	Tryck kort: <ul style="list-style-type: none">- använd funktionen "Favoriter". Tryck och håll inne knappen: <ul style="list-style-type: none">- öppna urvalskonfigurationen för funktionen "Favoriter". För mer information, se kapitlet "Användarinställningar → 116.

	Funktion
14	Välja visningsläge för navigering på instrumentpanelen.

AKTIVERA TJÄNSTER

1

presentation

För att bilens uppkopplade tjänster ska fungera (t.ex. trafikinformation i realtid, sökning efter POI online, fjärrstyrning av bilen från din smartphone osv.) måste du först aktivera dem.

Om du aktiverar tjänsterna aktiveras även automatiska uppdateringar av systemet. Se avsnittet "Uppdatering" → 126.

När tjänsterna har aktiverats är de gratis att använda under en begränsad period från och med ditt fordon's leveransdatum.

Multimediasystemet erbjuder att konfigurera din profil i några få steg.

OBS!

- Konfigurationsguiden erbjuder hjälp varje gång en profil skapas.
- Konfigurationsguiden kan endast användas när bilen står stilla.

Inställningsassistent

 Tillverkaren ska, med hänsyn till tillämpliga regler, vidta alla nödvändiga försiktighetsåtgärder för att säkerställa en säkerhetsnivå som är lämplig i förhållande till riskerna.



Välj det språk du vill använda i listan som är tillgänglig i 1 och bekräfta sedan genom att trycka på 2.

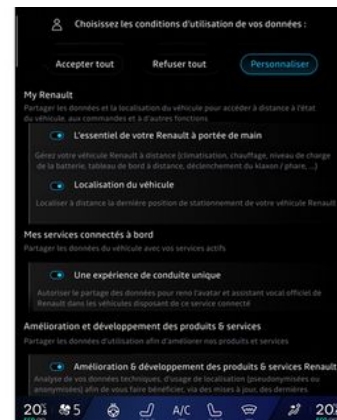

Multimediasystemet informerar dig och låter dig kontrollera dina personuppgifter.

För mer information om ikonen dattainsamling, tryck på "Information"-ikonen .

När du har kontrollerat den angivna informationen bekräftar du ditt val genom att trycka på "Bekräfta" fortsätta.

Välj sedan användarvillkor för dina personuppgifter bland följande alternativ:

- Acceptera alla Tillåter delning av dina personuppgifter och ger tillgång till alla tillgängliga anslutna tjänster

AKTIVERA TJÄNSTER

- Neka alla, Nekar delning av dina personuppgifter och tillåter inte tillgång till eller användning av anslutna tjänster (med undantag för funktioner kopplade till säkerhet för automatiskt nödsamtal vid en olycka)
- Anpassa, Gör det möjligt att anpassa användarvillkoren för dina personuppgifter genom att aktivera/stänga av vissa funktioner kopplade till följande uppgifter:
 - « My Renault »;
 - "Mina anslutna tjänster"
 - "Förbättring och utveckling av produkter och tjänster"
 - ...

Multimediasystemet använder programvara och tjänster från Google® som utbyter data med ditt multimediasystem. Du informeras om de rättsliga villkoren för Google®-tjänsterna.

Du kan godkänna eller neka:

- apparnas användning av din plats.
- att användnings-/diagnostikdata skickas.

OBS!

- Om du inte vill att applikationer ska använda din bils nuvarande position kommer du inte att ha tillgång till navigering med Google Maps™.
- Mer information om appbehörigheter och sekretess finns i "Apphan-

tering" → 79 och "Systeminställningar" → 121.

Anpassa din profil

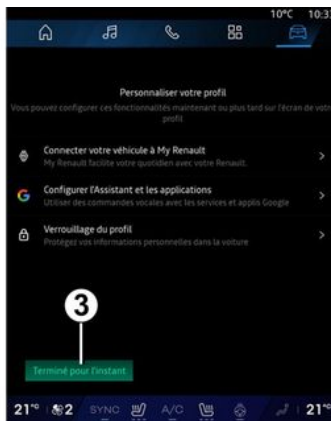

Du kan anpassa din profil genom att konfigurera följande funktioner:

- « My Renault-konto »;
- konfigurera "Google Assistant" och apparna.
- lås profilen.

OBS! Du kan avbryta konfigurationen genom att trycka på **3** och återuppta den senare från meddelandecentret eller din profil. För mer information om hur du konfigurerar profilen, se kapitlet "Användarinställningar" → 116.

« My Renault-konto »

Med multimediasystemet kan du ansluta till ditt "My Renault"-konto så att du kan hantera vissa funktioner i din bil och få tillgång till denna information via din smartphone.

För mer information om "My Renault", se kapitel "My Renault" → 81.

konfigurera "Google Assistant" och appar

Multimediasystemet erbjuder olika sätt att ansluta till ditt Google®-konto:

- med ditt Google®-konto-ID (e-post eller telefonnummer, sedan lösenord).
 - med hjälp av en QR Code som kan skannas på multimediasystemets skärm (beroende på telefonmodell).
- Följ instruktionerna som visas på multimediasystemets skärm.

Lås profilen

För att skydda dina personuppgifter och bevara din integritet rekommenderar vi starkt att du skyddar dina personuppgifter. För att göra det kan du i multisystemet låsa åtkomsten till din profil med följande metoder:

- « Mönster »;

AKTIVERA TJÄNSTER

1

- « PIN-kod »;
- « Lösenord »;
- "Använd inte profillåsning".

Följ instruktionerna som visas på multisystemets display för att slutföra konfigurationen.



För att bevara din integritet, inklusive sekretessen och integriteten för dina personuppgifter, rekommenderar vi starkt att du låser din profil.

Datainsamling

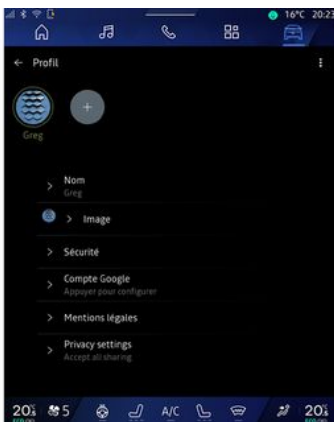

När din tjänsteaktiveringsbegäran har bekräftats kan du fortfarande aktivera eller inaktivera datainsamling eller för att ändra datadelningsnivå. Öppna aviseringscentret, välj din "Profil" och sedan "Sekretessinställningar" för att välja användarvillkor för dina personuppgifter.

Välj sedan bland följande datadelningsnivåer:

- "Acceptera alla": auktorisera delning av dina data
- "Neka alla": neka delning av dina data
- "Anpassa": auktorisera delning av data som du har valt i listan.

Obs! Om du inte vill dela dina data kanske tjänster som kräver ditt samtycke inte längre fungerar (förutom standardtjänster/-funktioner som rör automatiska nödsamtal vid en olycka).

Tillfällig inaktivering av datainsamling

Bildatansamling kan tillfälligt inaktiveras.

För att göra detta kan du pausa eller ändra datainsamlingsnivån när som helst från din "Profil", som är tillgänglig i meddelandecentret. Tryck på "Dela endast data". Du kan av-

bryta viss datainsamling genom att välja "Neka alla" eller avbryta viss datainsamling genom att välja "Anpassa" och sedan välja vilken insamling du vill avbryta.

Om du nekar till datadelning kanske tjänsterna som kräver ditt samtycke inte längre fungerar (förutom standardtjänster som rör automatiska nödsamtal vid en olycka).



Tillverkaren vidtar alla nödvändiga försiktighetsåtgärder för att säkerställa att dina personuppgifter hålls fullständigt säkra.

Dataskydd

Data från ditt fordon bearbetas av varumärkesrepresentanten och kan överföras till våra dotterbolag, medlemmar i vårt distributionsnätverk samt våra partners, beroende på målet. Data kan även samlas in av tredje part, till exempel Google®. I så fall tillämpas deras regler för skydd av personuppgifter av auktoriserade distributörer och andra enheter i varumärkesrepresentantens koncern. Varumärkesrepresentantens uppgifter finns på deras webbplats

AKTIVERA TJÄNSTER

och på den sista sidan i bilens instruktionsbok.

Dina personuppgifter behandlas för följande ändamål:

- för att låta dig fjärrstyra bilen, uppdatera bilen automatiskt eller tillhandahålla underhållningstjänster i bilen
- för att möjliggöra fordonsunderhåll
- för att tillhandahålla kör- eller navigeringsassistanstjänster
- för att förbättra körupplevelsen, tillhandahålla olika mobilitetsmetoder och utveckla produkter och tjänster
- för att uppfylla våra juridiska eller lagstadgade skyldigheter.

I enlighet med gällande lagstiftning om skydd av personuppgifter kan du:

- Få och kontrollera de uppgifter som tillverkaren har om dig.
- Korrigera felaktig information.
- Ta bort uppgifter som rör dig.
- Få en kopia av dina uppgifter för att återanvända dem någon annanstans.
- Motsätta dig användningen av dina uppgifter när som helst.
- Frysa användningen av dina uppgifter.

På bilens multimediaskärm kan du:

- Vägra att ge ditt samtycke till delning av dina personuppgifter (inklusive plats).
- Dra tillbaka ditt samtycke när som helst.

Om du bestämmer dig för att avbryta delningen av dina personuppgifter kommer vissa av bilens funktioner och/eller tjänster som levereras av tillverkaren stoppas eftersom de kräver ditt samtycke.

Oavsett om du bestämmer dig för att avbryta delningen eller ej, kommer användningsdata från bilen att vidarebefordras till tillverkaren och berörda partner/dotterbolag för följande ändamål:

- För att möjliggöra drift och underhåll av bilen.
- För att förbättra livscykeln för bilen.

Dessa data används inte för kommersiella tjänster utan för ständig förbättring av tillverkarens fordon och för att förhindra problem som kan hindra deras dagliga användning.

För mer information finns data-skyddspolicyn tillgänglig på tillverkarens webbplats. Adressen hittar du i bilens instruktionsbok.

Förfalldatum för tjänsterna

Tjänsterna är aktiverade under en begränsad period. När den perioden har löpt ut upphör tjänsterna att fungera. För att återaktivera tjänsterna, se avsnittet om "Onlinetjänster".



Tillverkaren ska, med hänsyn till tillämpliga regler, vidta alla nödvändiga försiktighetsåtgärder för att säkerställa en säkerhetsnivå som är lämplig i förhållande till riskerna.

ANVÄNDNING

1

Multidisplay



Av säkerhetsskäl bör du göra dessa inställningar när bilen står stilla.



Vissa inställningar måste ändras medan motorn är igång så att de kan sparas av multimediasystemet.

Förflytta sig i en meny



Multimediaskärmen kan användas för att komma åt systemets funktioner. Tryck på multimediaskärmen för att välja en meny.

Använda handrörelser



- Kort tryckning: Tryck på en del av skärmen med fingret och lyft sedan direkt fingret från skärmen.
- Tryck och håll inne: Tryck någonstans på skärmen i minst 1,5 sekunder.
- Zooma in/Zooma ut: dra ihop eller dra isär två fingrar på skärmen.

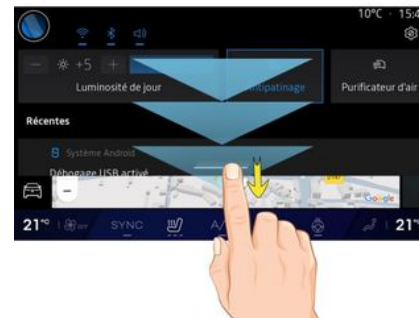

- Svep: drag fingret snabbt:
 - horisontellt, från vänster till höger eller från höger till vänster;

ANVÄNDNING

eller

- vertikalt, nedifrån och upp eller uppifrån och ned.

Presentation av "Värld"-sidorna



Ditt system har flera Världar. Gå från en Värld till en annan genom att trycka direkt på en av Världsknapparna **1**.

"Startsidan" eller Världen "Navigation" innehåller widgets som ger tillgång till funktioner som justering av däcktryck, radio osv.

Med dessa widgets kan du komma direkt till funktionens huvudska skärm eller, i vissa fall, kontrollera dem via

en av huvudska skärmar (byta radiostation till exempel).

Obs! Det går att ändra konfigurationen för "Home page" eller "Navigation"-sidan. För ytterligare information, se kapitlet "Lägg till och hantera widgets" → 23.

Presentation av "Menyer"



För att komma till en Värld trycker du på en av de fem knapparna **1** i fältet Värld **A**.

Systemet består av fem Världar som alla kan nå när som helst på multimediaskärm:

- "Startsida" (beroende på utrustning): ger dig möjlighet att visa fyra anpassningsbara widgets.

- "Navigation" (beroende på utrustning): omfattar alla guidningsfunktioner via satellit, vägkartor och trafikinformation.

- "Ljud": används för att komma åt radio och uppspelning av ljudfiler.

- "Telefon"/"Replikering":

- kan användas för att para ihop en eller flera telefoner med systemet, komma åt samtal, kontaktlistan och andra funktioner på telefonen som är ansluten till multimediasystemet.

- Kan användas för att aktivera smartphone spegling.

- "Appar": kan användas för att komma åt apparna.

- "Fordon": används för att hantera fordonsutrustning som MULTI-SENSE, körhjälpsystem, 360-graderskamera, My driving samt för att anpassa olika inställningar för multimediasystemet, t.ex. skärm, språk osv.)

Obs! Vilka "Världar" som är tillgängliga beror på utrustningen.

ANVÄNDNING

1

Aviseringscenter



Kan nås med hjälp av knappen **2** eller genom att snabbt svepa multi-mediaskärmen från området **B** mot mitten av skärmen. Meddelandecentret möjliggör åtkomst till aviseringshistoriken, till exempel:

- SMS;
- « Däcktryck »;
- uppdateringar tillgängliga
- ...

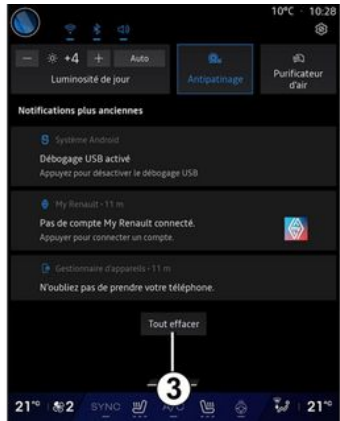

Välj en avisering för att öppna den. Svep snabbt på skärmen för att radera en avisering.

För att radera alla aviseringar trycker du på knappen **3**.

Du kan även skapa och konfigurera din användarprofil. För mer information, se kapitlet "Användarinställningar" → **116**.

För mer information om aviseringar, se kapitlet "Aviseringar" → **124**.

Funktioner inte tillgängliga

Det kan hända att funktioner som åtkomst till självstudieprogrammet och vissa inställningar inte är till-

gängliga under körning, beroende på landsspecifik lagstiftning.

Stanna bilen för att komma åt funktioner som inte är tillgängliga.

Anm.: I vissa länder kräver lagstiftningen att parkeringsbromsen ska vara åtdragen innan det går att komma åt apparna. För mer information, rådfråga en auktoriserad återförsäljare.

RENGÖRING

Rekommendationer för rengöring



Håll inte och spruta inte rengöringsmedlet på skärmen.

Använd inte kemiska rengöringsmedel eller hushållsprodukter. Enheten ska inte komma i kontakt med vätskor och får inte utsättas för fukt. Detta kan leda till att ytor eller elektriska komponenter förstörs eller skadas.



Använd inte produkter som innehåller alkohol och/eller spruta inte vätska på området.

Använd endast en ren, luddfri, mjuk och torr mikrofiberduk för att rengöra pekskärmen så att inte antireflexbehandlingen skadas.

Tryck inte för hårt på multimediaskärmen och använd inte rengöringsutrustning som kan repa skärmen (t.ex. borste, grov trasa).

Läget "Display för rengöring"



Om du vill använda en mikrofiberduk på multimediasystemets skärm när den är på trycker du kort på reglaget **1** på multimediapanelen och sedan på "Display för rengöring" **2** för att försätta pekskärmen i inaktivt läge.

Avsluta läget "Display för rengöring" genom att trycka på multimediaskärmen två gånger.

RENGÖRING

1

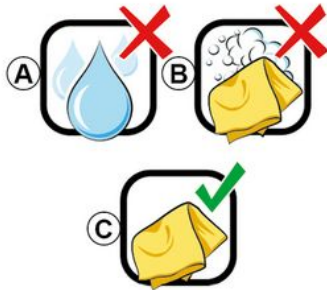

Följ dessa rengöringsrekommendationer:

A. : Använd inte alkoholbaserade vätskor, applicera eller spraya inte vätskor.

B. : Rengör inte med tvållösning på en lätt fuktad mikrofiberduk.

C. : Torka med en torr mikrofiberduk.

START, STOPP

Aktivering



Multimediasystemet sätts på:

- när dörrarna öppnas.
- med en kort tryckning på reglaget **1** på multimediepanelen.

Avstängning



START, STOPP

1



Multimediasystemet kan stängas av:

- genom att trycka kort på reglaget **1** på multimediapanelen och sedan trycka på "Stand-by läge"
- när du låser bildörrarna.

Minimumdisplay

Med hjälp av den här funktionen kan du visa endast yttertemperaturen, klockan och raden för värmenivå på skärmen.

Välj det här visningsläget genom att trycka kort på reglaget **1** på multimediapanelen och sedan trycka på funktionen "Display i standbyläge".

Andra funktioner visas när du trycker kort på reglaget **1**, som:

- « Radio - Musik AV »/« Radio - Musik PÅ »;
- « Display för rengöring ».

Omstart

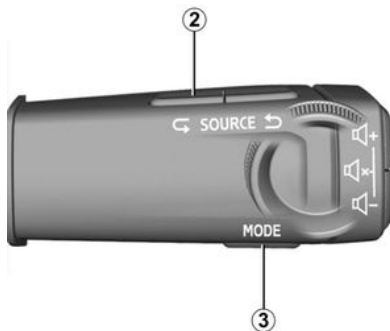

Multimediasystemet kan startas om genom att trycka på och hålla in (tryck på och håll in tills systemet startar om):

- reglaget **1** på multimediapanelen eller
- knappen "Mode" **3** och knappen "Source" till vänster **2** om reglaget under ratten.

LÄGGA TILL OCH HANTERA WIDGETS



Av säkerhetsskäl ska du göra inställningarna när bilen står stilla.



Konfigurationen av widgets kopplas till profilen. Om profilen ändras, ändras även visningen av widgets.

presentation



Ditt system har en anpassningsbar "Startsida" eller "Navigation". Den

består av ett visst antal widgets i område **A** som ger tillgång till information och funktioner som My driving, radio och justering av däcktryck.

Tryck på ett av widgetreglagen för att direkt styra funktionen via huvudskärmen (byt radiokanal, kom åt telefonen osv.).

Widgetstorlek



För att navigeringskartan ska synas bättre kan du minska widgetområdet.

Tryck på knappen **1** eller svep multimediaskärmen från widgetområdet **A** mot skärmens kant.



För att förstora widgetskärmen trycker du på widgeten eller sveper multimediaskärmen från widgetområdet **B** mot mitten av skärmen.

LÄGGA TILL OCH HANTERA WIDGETS

1 Anpassning av widgets



dan "Ändra widgets" kan du anpassa widgets.

Du kan också anpassa widgets:

– från "Home page"-världen  genom att trycka och hålla ned den widget som du vill anpassa;
eller

– från "Navigation"-världen  genom att "svepa" från zon **A** mot mitten av skärmen och sedan genom att trycka och hålla ned den widget som du vill anpassa.



Från världen "Fordon" World ,
"Fordon"-menyn, "Cockpit", se-

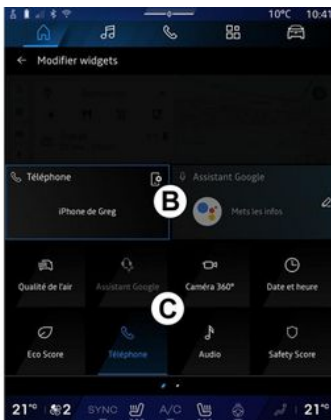

Välj sedan önskad plats i området **B** genom att helt enkelt peka på skärmen och välj den widget du vill visa från listan **C**.

ANVÄNDA RÖSTIGENKÄNNINGEN.

presentation

Beroende på utrustningen är ditt multimediasystem utrustat med ett röstigenkänningsystem:

- « Google Assistant »;
- "reno assistant";
- röstkommando via smartphone-replikering.

Röstigenkänningsystemet kan användas för att styra vissa funktioner på multimediasystemet och på din smartphone med röstkommando. Du kan använda multimediasystemet eller din smartphone samtidigt som du håller händerna på ratten.

Använd röstkommandot genom att tala till multimediasystemet som om du talade som vanligt med en person.

Obs! Placeringen av röstigenkänningsknappen kan variera. Se instruktionsboken för ytterligare information.

Du kan använda röststyrningssystemen:

- på multimediaskärmen;
- på din smartphone som är tillgänglig via smartphone-replikering.

För mer information om "smartphone-replikering", se "Android Auto™, CarPlay™" → 75.

Använda multimediasystemets röstigenkänning

Huvudfunktioner som styrs av röststyrningen i ditt multimediasystem

Vissa röstkommandon kan användas för att komma åt följande fordonsfunktioner:

- Navigering
- Musik
- Radio
- Telefon
- Fordonsfunktioner (luftkonditionering, MULTI-SENSE)
- Anslutna tjänster (väder, nyheter osv.)
- ...

Obs! Om du vill använda röststyrning ska du se till att du befinner dig i ett område med täckning. Vissa funktioner kan inte kommas åt med dålig täckning.

Genom att ansluta till ett Google®-konto kan du anpassa assistenten ytterligare när bilen är ansluten. Man kan till exempel ringa upp sparade kontakter eller ta reda på innehållet i kalendern Google®.

OBS!

- "Google Assistant" är inte tillgänglig på alla språk än. För mer information om tillgänglighet eller för att testa med ett annat språk (beroende

de på tillgänglighet), se support.google.com.

- Röstkommandona förbättras med programuppdateringar.
- Instruktionerna nedan är allmänna beskrivningar och inkluderar tredjepartsleverantörer. Tillgänglighet, version och funktion kan variera eller ändras.

Röststyrning

(beroende på utrustning)



Du kan använda röststyrning för att ringa ett nummer i din telefonbok, ange ett resmål och byta radiostation utan att vidröra skärmen. Tryck kort på knappen **1** så hörs en ljudsig-

ANVÄNDA RÖSTIGENKÄNNINGEN.

1

nal och en visuell bekräftelse visas på skärmen.

OBS!

- den här funktionen är bara tillgänglig på fordon med navigations-system;
- den här funktionen är inte tillgänglig med Reno Assistant, som endast kan manövreras genom att ange röstkommandot "Hey Reno".

"Google Assistant"-aktivering



Det finns flera sätt att aktivera röststyrningssystemet:

- Efter att ha angett röstkommandot "Ok Google" eller "Hey Google"

och fått hörbar feedback och visuell feedback på skärmen **3**, ange din begäran (t.ex. "Gå hem");

eller

- genom en kort tryckning på röstigenkänningsknappen **1** i bilen

eller

- genom att trycka på widgeten "Google Assistant" **2**

eller



- genom att trycka på **4**-ikonen i "Navigation".

"Röstigenkänningsmenyn"

Via världen "Fordon" , "Inställningar", "Google®" och "Google Assistant" kan du:

- välja önskat assistentspråk
- aktivera/inaktivera röstkommandot "Säg Ok Google"
- auktorisera anpassade resultat.
- proaktivt visa anpassade resultat.
- ta emot meddelanden från "Google Assistant".

Styra "navigeringen" med hjälp av röstigenkänning

Det finns flera sätt att ange en destination med röstkommandot som är integrerat i ditt multimediasystem.

Obs! För att du ska kunna använda funktioner måste du aktivera ditt Google®-konto och ha sparade adresser. För mer information, se kapitlet "Användarinställningar ➔ 116.

Om du vill starta ett röstkommando kopplat till navigering aktiverar du röstkommandot och efter pipet säger du ditt kommando kopplat till ett av följande ämnen:

- "Intressepunkter"
- "Destination"
- "Hem"
- "Arbete"
- "Ruttinformation"

ANVÄNDA RÖSTIGENKÄNNINGEN.

- "Guidning"

- ...

"Intressepunkter"

För att söka efter en POI (intressepunkt) med hjälp av röststyrningen.

Exempel:

- "Kör till bageriet".
- "Kör mig till Paris station".
- "Kör mig till Eiffeltornet".
- ...

"Destination"

För att ange en fullständig adress via röstkommando.

Exempel:

- "Kör till 7 rue de la Joie, Paris".
- "Kör till Paris".
- "Kör till Montmartre, Paris".
- ...

Obs! Exempelen kan anpassas efter land och språk.

"Hem" och "Arbete"

För att komma hem eller till arbetet med hjälp av röstkommando.

Exempel:

- "Kör hem"
- "Kör hem mig";
- "Kör till jobbet";
- ...

Obs! För att kunna använda röststyrningen för "Kör hem" eller "Kör till

jobbet" måste du först ange ett Google®-konto och spara en adress.

"Ruttinformation"

För att få information om den pågående rutten med röstkommando.

Exempel:

- "Vad är min rutt?" tågstation"
- "Vad är ankomsttiden?" tågstation"
- "Vad är det återstående avståndet?" tågstation"
- ...

"Guidning"

För att vidta åtgärder för den aktuella ruttguidningen med hjälp av röstkommando.

Exempel:

- "Aktivera/inaktivera röstguidningen"
- "Undvik avgiftsbelagda vägar"
- "Avbryt rutten".
- ...

"Ljud"-kommando med röstigenkänning

Du kan aktivera musik eller radion med hjälp av multimediasystemets röststyrning.

Om du vill starta ett röstkommando

kopplat till "Ljud"  aktiverar du röstkommandot och säger ditt kom-

mando kopplat till ett av följande ämnen efter pipet:

- "Ljudkälla";
- « Radio »;
- "Musik";
- "Uppspelningskommandon";
- ...

"Ljudkälla"

Du kan byta ljudkälla.

Exempel:

- "Spela radio";
- "Starta appen för musikstreaming";
- ...

« Radio »

Du kan välja radiokanal.

Exempel:

- "Spela Jazz radio".
- "Spela 91.8".
- ...

"Musik"

Du kan endast sätta på musik (ett ljudspår, spellistor osv.) för strömmande musik.

Exempel:

- "Lyssna på <namn på artist> med <namn på önskad applikation>";
- "Lyssna på <låttitel> med <namn på önskad applikation>";
- "Lyssna på <namn på album> med <namn på önskad applikation>";

ANVÄNDA RÖSTIGENKÄNNINGEN.

1

- "Spela <namn på artist> med <namn på önskad applikation>";
- ...

Obs! Vissa applikationer för musikströmning kräver att ett tillhörande konto är anslutet till dem.

"Uppspelningskommandon"

Du kan styra den aktuella spellistan.

Exempel:

- "Uppspelning";
- "Pausa";
- "Nästa";
- "Förra";

Obs! Kommandona kan variera eller kanske inte vara tillgängliga beroende på vilken applikation som används.

"Telefon"-kommando med röstigenkänning

Det går att ringa ett nummer eller en kontakt med hjälp av röstkommandot som integrerats i multimediasystemet.

Om du vill starta ett röstkommando

kopplat till "Telefon"  aktiverar du röstkommandot och säger ditt kommando kopplat till ett av följande ämnen efter pipet:

- "Ring";
- "Slå";

- "Samtalshistorik";
- « SMS »;
- ...

OBS!

- Du måste aktivera datadelning på din telefon. För mer information, se kapitlet "Aktivera tjänster" → 12.
- Du måste auktorisera de anpassade resultaten i Google®-inställningarna. Mer information finns i avsnittet "Systeminställningar" → 121.

"Ring" och "Slå"

Du kan ringa en kontakt som finns i kontaktlistan eller slå ett telefonnummer.

Exempel:

- "Ring Grégory".
- "Ring Grégory hem".
- "Ring till röstbrevlådan".
- "Slå 06 77 07...".
- "Slå 06 77 07...".
- ...

"Samtalshistorik"

Du kan visa samtalshistoriken för din telefon.

Exempel:

- "Samtalshistorik";
- "Visa samtal";
- "Senaste samtalen";
- ...

« SMS »

Du kan säga och skicka ett SMS eller få SMS uppläst.

Exempel:

- "Skicka till Fabien 'Ska vi ses senare och ...'".
- "Läs SMS";
- "Svara på SMS"
- ...

OBS!

- Du måste aktivera datadelning för att få ett SMS uppläst av multimediasystemet. För mer information, se kapitlet "Aktivera tjänster" → 12.
- Du måste auktorisera de anpassade resultaten i Google®-inställningarna. Mer information finns i avsnittet "Systeminställningar" → 121.
- endast SMS som tas emot under körning kan läsas upp av multimediasystemet.

Kommandot "Fordonsfunktioner" med röststyrning

Du kan aktivera vissa av bilens funktioner med röstkommandon som är integrerade i ditt multimediasystem.

För att starta ett röstkommando kopplat till världen "Fordon", aktivera röstkommandot och ange sedan ditt kommando kopplat till något av följande ämnen efter ljudsignalen:

- "Räckvidd"
- "Värmenivå";

ANVÄNDA RÖSTIGENKÄNNINGEN.

- « MULTI-SENSE »;

- ...

"Återstående körsträcka"

(beroende på utrustning)

Du kan få viss information om återstående batteri i bilen.

Exempel:

- "Kan jag ta mig till Dunkerque"
- "Hur mycket batteri har jag kvar".
- ...

"Värmenivå"

Du kan aktivera vissa funktioner kopplade till värmenivån.

Exempel:

- "Aktivera ventilation på fötterna."
- "Aktivera rattvärmaren";
- "Öka passagerarstolens uppvärmning";
- "Synkronisera temperaturen."
- "Sänk temperaturen";
- "Ställ in temperaturen på 21 grader";
- ...

« MULTI-SENSE »

Du kan aktivera de olika MULTI-SENSE-lägena.

Exempel:

- "Aktivera ECO-läget."
- "Ändra till Sport-läge"
- "Aktivera Comfort"-läget.
- ...

Kommandot "Ansluten tjänst" med röststyrning

Du kan ställa vissa frågor till de anslutna tjänsterna med hjälp av röststyrningen som ingår i ditt multimediasystem.

Om du vill starta ett röstkommando kopplat till "Anslutna tjänster" aktiverar du röstkommandot och säger ditt kommando kopplat till ett av följande ämnen efter pipet:

- "Väder";
- "Nyheter";
- "Sport";
- "Händelser";
- ...

Exempel:

- "Hur är vädret i Paris ? tågstation".
- "Vad är dagens nyheter?" tågstation"
- "Vad är ställningen i matchen?" Paris - Marseille ? tågstation".
- ...

Använda reno-avataren presentation

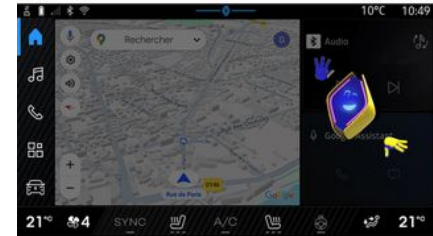

Beroende på utrustningsnivå kan multimediasystemet ha en avatar som heter "reno den officiella Renault avatar". Reno-avataren kan användas för att styra vissa av funktionerna i ditt fordon och vissa funktioner i multimediasystemet med röstkommandon.

Exempel:

- "Vilken är närmaste bensinstation? tågstationen";
- "Öppna fönstren [bak/fram/passagerare/förare/alla]".
- "Vad har jag för batteriräckvidd? tågstationen";
- "Aktivera luftkvaliteten";

ANVÄNDA RÖSTIGENKÄNNINGEN.

1

- "Öka passagerarstolens uppvärmning";
- "Ställ in temperaturen på 21 grader";
- ...

Reno-avataren kan också proaktivt föreslå rekommendationer för att förbättra komforten.

Exempel:

- "Jag föreslår att du stänger fönstren eftersom luftkonditioneringen är på";
- "Jag föreslår att du slår på luftkonditioneringen eftersom skillnaden mellan inomhus- och utomhustemperaturen är över 15 grader";
- "Jag föreslår att du kollar in säkerhetstipsen på säkerhetsresultatsidan för att förbättra ditt körbeteende";
- "Däcktrycket fram till höger måste justeras".
- "Jag har upptäckt ett fel i bromssystemet som kräver att bilen stannas så snart trafikförhållandena tillåter det".
- ...

Aktivera/avaktivera reno-avataren

Från "Fordon"-världen  trycker du på "Inställningar", "Uppdatering & assistans", "Avatar" och sedan på

"Aktivera reno" för att aktivera/avaktivera reno-avataren.

Du kan även få åtkomst till följande inställningar från menyn "Avatar":

- aktivera/inaktivera "Aktiverareno den officiella Renault avatar"
- « Förebyggande rekommendationer »;
- "Proaktivt kommunikationsläge";
- aktivera/inaktivera "Säg "Hej reno""
- « Språk »;
- « Upptäck reno den officiella Renault avatar »;
- ...

Obs! För att använda reno-avataren måste du "Tillåta uppgiftsdelning för reno den officiella avataren och röstassistenten för Renault i fordon som är utrustade med denna anslutna tjänst" och ladda ner Avatar-språkpaketet från "Språk".

Använda reno-avataren



Tack vare reno-avataren kan du använda multimediasystemet samtidigt som du håller händerna på rattet.

Använd funktionen för röstkommando genom att tala till reno-avataren som om du talade som vanligt med en person.

För att aktivera röstkommandot till reno-avataren, säg "Hey reno" och sedan, efter att ha fått hörbar och visuell feedback **1**, anger du din begäran (t.ex.: "Vad är batteritiden?").

Reno-avatarens utseende och läge ändras beroende på tid på dygnet.

ANVÄNDA RÖSTIGENKÄNNINGEN.

Använda röststyrning via smartphone-replikering

Huvudfunktioner som styrs av röstkommando i din smartphone

När din smartphone är ansluten till multimediasystemet via smartphone-replikering kan vissa röstkommandon användas för att komma åt områden och appar i din smartphone.

För mer information om "smartphone-replikering", se "Android Auto™, CarPlay™" → 75.

Vissa röstkommandon kan användas för att komma åt följande smartphone-funktioner:

- Navigation;
- Musik
- Telefon;
- ...

Obs! Om du vill använda din smartphones röstigenkänning ihop med multimediasystemet bör du kontrollera att du har täckning.

Kommandot smartphone-replikering med röststyrning

 När du använder röststyrning via smartphone-replikering använder du telefonens internetanslutning (med avgifter och begränsningar som bestämts av din mobiloperatör).

Om du vill använda din smartphones röststyrning ihop med multimediasystemet måste du:

- kontrollera att din smartphone har en röststyrningsfunktion som är kompatibel med multimediasystemet
- ansluta din smartphone till multimediasystemet via smartphone-replikering.

Mer information finns i "Ansluta/koppla ifrån en telefon" → 61 och "Android Auto™", "CarPlay™" → 75.

Röststyrning

(beroende på utrustning)



Du kan använda röstkommandot för smartphonereplikering utan att använda skärmen genom att trycka länge på knapp 1, en bekräftelse kommer då att ljuda och visas på skärmen.

Aktivering

För att aktivera röstigenkänningsystemet:

- tryck på och håll in röststyrningsknappen 1 i bilen

- Via världen "Replikering" 

 trycker du på röstkommandot som är kopplat till den applikation som används.

ANVÄNDA RÖSTIGENKÄNNINGEN.

1

Obs! När du använder röstigenkänning ska du alltid vänta tills du hör en ljudsignal innan du talar.

Om du vill starta ett röstkommando kopplat till applikationer som är kompatibla med röststyrning aktiverar du röstkommandot och säger sedan din begäran efter ljudsignalen.

Användning av telefonapplikationen via smartphone-replikering med hjälp av röstkommando.

Exempel:

- "Ring José";
- "Ring kontoret"
- ...

Använda navigeringsapplikationen för smartphone-replikering, använd röstkommando.

Exempel:

- "Kör till Champs-Élysées i Paris";
- "Kör hem"
- ...

Obs! Vilka kommandon som används för röststyrning beror på applikationen för smartphone-replikeringen.

KARTA

Karta



Av säkerhetsskäl ska du göra inställningarna när bilen står stilla.

Visa kartan

Tryck på världen "Navigation" 

7 för att komma åt kartan.

Du kan även komma åt kartan via

"Appar"-världen, , sedan "Maps".

Kartan visar din aktuella position och olika uppgifter som du har konfigurerat (display POI, intressepunkter, trafikinformation osv.).

För att förflytta dig på navigeringskartan, dra den i önskad riktning på skärmen.

Tryck på "Centrera" för att återgå till din aktuella position.

OBS!

- "Maps" är standardnavigeringsappen. Andra appar kan finnas tillgängliga för nedladdning från "Play Store™" som kan nås från världen

"Appar" .

- kartan uppdateras automatiskt utan att du behöver göra någonting.

Skärmen "Karta" utan aktiv resväg



1. Världen "Navigation" .
 2. Inställningar för guidningsröst.
 3. Visningsläge som ska visas som "Med norr längst upp på skärmen" (2D/Norr), "Användarvy" (2,5D) eller "Översikt".
 4. Zooma på kartan: tryck på knappen "+" / "-" för att zooma in/zooma ut på kartan.
- obs!** Du kan också zooma in eller ut genom att vidga eller minska avståndet mellan dina två fingrar på skärmen.
5. Namnet på gatan du befinner dig på. Tryck för att öppna ytterligare funktioner.

KARTA

6. Navigeringsreglage.
7. Din aktuella position.
8. Karta.
9. Destinationssökfält.
10. Centrera om kartan efter att ha studerat den.

Skärmen "Karta" med aktiv resväg



2. Inställningar för guidningsröst.
3. Visningsläge som ska visas som "Med norr längst upp på skärmen" (2D/Norr), "Användarvy" (2,5D) eller "Översikt".
4. Zooma på kartan: tryck på knappen "+" / "-" för att zooma in/zooma ut på kartan.
6. Navigeringsreglage.
7. Din aktuella position.
8. Karta med ruttvisning.
10. Centrera om kartan efter att ha studerat den.
11. Körfält och riktning som du ska följa för att fortsätta på den beräknade rutten.



12. Reseinformation som ankomsttid, trafikinformation och återstående körsträcka till nästa etapp eller slutdestinationen (beroende på konfiguration) osv.
13. "Välj en annan väg".
14. "Sök längs rutten".
15. "Ruttöversikt".
16. "Stoppa navigering".

Navigationsskärmen på instrumentpanelen



KARTA



Beroende på vilken vy som väljs via rattreglaget "VIEW" **17** finns det två

typer av navigeringsfönster på instrumentpanelen:

- ett mindre navigeringsfönster på de andra skärmarna **A**
- helskrämsnavigering på den dedikerade skärmen **B**.

Du kan visa navigationsinformation på instrumentpanelens skärm i två visningslägen:

- Klassisk vy **A**. Informationen visas på den övre delen av instrumentpanelens skärm **C**.
- Fullskärmsvy **B**.

Obs! Navigationsdisplayen på instrumentpanelens skärm är endast tillgänglig med "Google Maps™"-multimediasystemets navigering. Beroende på utrustning kan replikeringsnavigering via "Android Auto™" visas på instrumentpanelens skärm.

För mer information om inställningarna för instrumentpanelens display, se bilens instruktionsbok.

Inställningar för guidningsröst



För att ställa in guidningsrösten, tryck på **2** för att välja ett av följande alternativ:

- "Inaktiverad" **18**
- "Endast varningar" **19**
- "Återaktiverad" **20**.

Obs! Om du väljer funktionen "Avaktiverad" ges inga röstguidningsinstruktioner från multimediasystemet.

KARTA

Visningsläge

2



Du kan ändra kartvyn genom att trycka på knappen **3**.

Vyn "Norr längst upp" (2D/Norr) **21**

Kartan visar din aktuella position vänd mot norr.

"Användarvy" (2,5D) **22**



Kartan visar din aktuella position på en 3D-karta.

Den anpassas automatiskt efter färdriktningen.

Om du vill ändra lutningen på reliefkartan drar du dina två fingrar på skärmen från botten till toppen eller uppifrån och ned.

"Översikt" **23**



Kartan visar din nuvarande position mot norr samt översikten över den pågående ruten.

Obs! Den här vyn är endast tillgänglig när en rutt pågår.

Guidning

Guidningen aktiveras när resvägen har tagits fram. Multimediasystemet guidar dig längs din resväg och informerar dig vid varje korsning vilken väg du ska ta.

Steg 1: Förberedelser

Multimediasystemet informerar dig, med hjälp av navigeringsrösten, att du snart måste du göra en manöver.

KARTA

Steg 2: Varning

Multimediasystemet meddelar manövern som du behöver utföra.

Exempelvis "Ta nästa avfart om 400 m".

Steg 3: Manöver

Multimediasystemet indikerar vilken manöver som ska utföras.

Exempelvis "Sväng nästa höger".

Obs! Om du inte följer anvisningarna eller om du stänger den beräknade resvägen, beräknar multimediasystemet en ny resväg automatiskt.

"Ruttöversikt"



Den här funktionen används för att visa den aktuella ruttens detaljer.

Via ikonen "Ruttöversikt" **15** kan du se:

- den aktuella ruten i detalj
- startpunkten och destinationen samt olika föreslagna rutter
- de olika stegen, avstånden och varaktigheten för varje steg
- ...

ANGE EN DESTINATION

Ange en destination



Försiktighetsåtgärder för navigeringssystemet

Om navigeringssystemet används ersätter det på inget sätt förarens ansvar eller uppmärksamhet när bilen körs.



Av säkerhetsskäl ska du göra inställningarna när bilen står stilla.



Vissa funktioner är endast tillgängliga när bilen står stilla.

I världen "Navigation"  trycker du på destinationssökfältet **2**.

Använda röstigenkänningen för att ange en adress

Aktivera röstkommandot och säg sedan namnet på en stad, ett num-

mer och/eller ett gatunamn, ett destinationsområde.

Mer information finns i avsnittet "Använda röststyrning" ➔ **25**.

Obs! För att dra nytta av alla navigeringsfunktioner behöver du ansluta dig till ditt Google®-konto.



Från destinationssökfältet **2** kan du komma åt:

- senaste destinationerna;
- kategorier (POI: intressepunkter);
- sparade adresser (hem, arbete, favoriter osv.).

Obs! Aktivering av plats och data-delning krävs för att kunna använda destinationssökfunktionen online. Se avsnittet "Aktivera tjänster" ➔ **12**.

Destinationerna "Hem" och "Arbete"



Via sökfältet kan du starta navigering till ditt "Hem" eller "Arbete".

När du väljer "Hem" eller "Arbete" för första gången ber systemet dig att registrera en adress.

Obs! Det går endast att spara en adress för "Hem" och en adress för "Arbete" i multimediasystemet.

ANGE EN DESTINATION

Hitta en adress

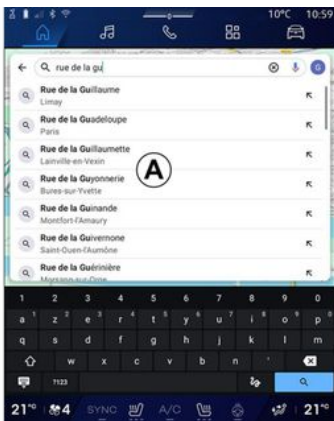

Via sökfältet **2** kan du ange hela eller en del av en adress (land, stad, postnummer, gata, gatunummer, korsning osv.).

När du börjar skriva bokstäver föreslår systemet liknande gatunamn.

Du kan:

- trycka på gatunamnet som visas på skärmen för att bekräfta ditt val
- bläddra i listan **A** med föreslagna gator för att se hela listan som motsvarar din sökning.

Söka efter en destination



Via destinationssökfältet **2** kan du komma åt flikarna för följande typer av destinationer:

- "Senaste" **3**
- "Kategorier" **4**
- "Spara" **5**.

Senaste destinationerna 3

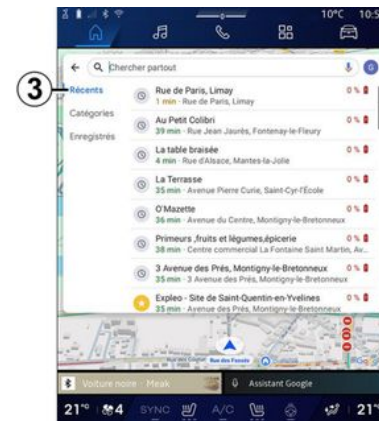

I sökfältet väljer du fliken "Nyligen" för att komma till listan med de senaste använda destinationerna. Dessa lagras automatiskt av multimediasystemet och dina enheter som är anslutna till ditt "Google®"-konto.

Välj en destination för att starta guidning.

ANGE EN DESTINATION

Destinationer efter kategori 4

2

4

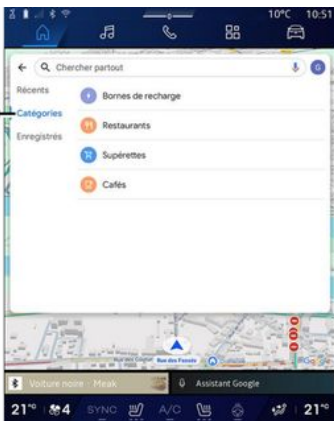

I sökfältet väljer du fliken "Kategorier" för att komma till en lista med POI-kategorier (intressepunkter):

- "Bensinstationer"/"Laddstationer".
- "Restauranger";
- "Närbutiker";
- "Kaféer".

En POI (intressepunkt) är en tjänst, en anläggning eller en turistattraktion i närheten av en plats (startpunkt, destinationsort, längs vägen osv.).



När du har valt en kategori visar multimediasystemet en lista med POI vid **B** och på kartan. Du kan:

- tryck på den POI som visas vid **B** för att bekräfta valet
- bläddra i listan **B** med POI som visas för att komma åt hela listan som motsvarar din sökning.

Obs! Listan med POI uppdateras i realtid av "Google Maps™".

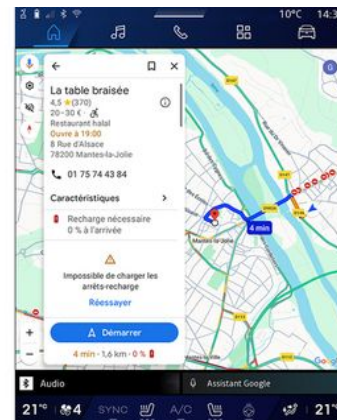

När du har valt en POI visar multimediasystemet följande information (om den är tillgänglig):

- adress, öppettider, åsikter osv.
- telefonnummer;
- ankomsttid, avstånd;
- ruttöversikt;
- ...

ANGE EN DESTINATION

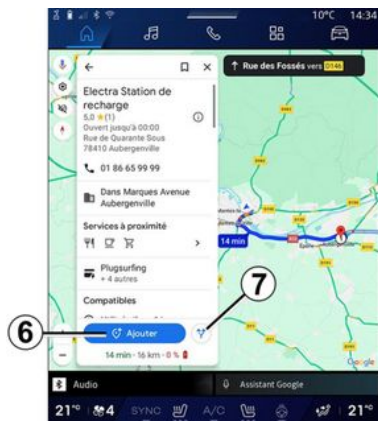

Du kan även söka efter en POI för en pågående rutt.

Obs! Sökning efter POI baseras på din position när begäran görs. Ange önskad plats om sökningen görs för ett annat geografiskt område.

Efter att ha sökt efter och valt en POI visar multimediasystemet informationen (om den är tillgänglig) och dess läge längs den pågående ruten.

För att visa den pågående ruten trycker du på **7**.

För att lägga till ett stopp vid en POI på den pågående ruten, tryck på **6**.

"Spara" 5

Du kan komma åt de platser du har sparat:

- "Med text";
- "Favoriter";
- "Sparade";
- "Vill besöka";
- "Kontakter".

Obs! De sparade platserna synkroniseras med ditt Google®-konto även om de används på andra enheter som är anslutna till ditt konto.

"Utforska kartan"



För att utforska kartan, flytta kartan genom att hålla fingret nedtryckt på skärmen medan du drar den.

Om du vill zooma in/ut på kartan trycker du på knapparna **9** eller vidgar/minskar mellanrummet mellan dina två fingrar på skärmen.

Om du vill centrera kartan igen trycker du på centreringsknappen **8**.

Ange en destination när en rutt pågår

När en rutt pågår kan du komma åt följande funktioner:

- "Välj en annan väg" **12**
- "Sök längs ruten" **10**
- "Navigeringsinställningar" **13**
- "Stoppa navigering" **14**;
- "Ruttöversikt" **11**
- ...

ANGE EN DESTINATION

"Välj en annan väg" 12



Om du vill se de andra rutter som föreslås av multimediasystemet trycker du på **12**.

"Sök längs ruten" 10

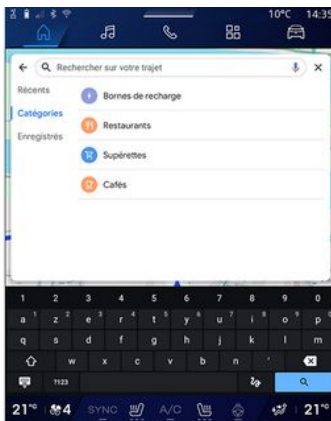

Med den här funktionen kan du söka efter och/eller lägga till en eller flera etapper till din pågående rutt. Du kan lägga till:

- en sökning med hjälp av röststyrning;
- "Bensinstationer"
- "Laddstationer".
- "Restauranger";
- "Närbutiker";
- "Kaféer".

"Inställningar" 13

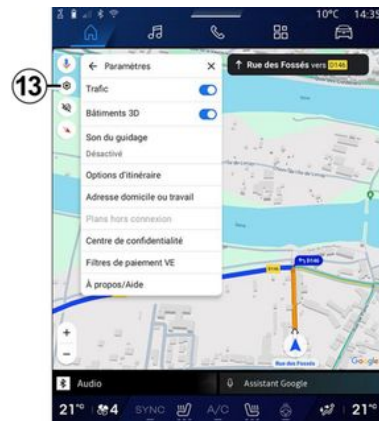

Använd denna meny för att komma åt följande navigeringsinställningar:

- "Trafik";
- "3D-byggnader"
- "Guidningsljud";
- "Ruttalternativ";
- "Ändra adressen till hemmet eller arbetsplatsen" (om den redan har sparats)
- "Offlinekartor";
- "Sekretesscentrum";
- "EV-betalningsfilter".
- "Om/hjälp".

För mer information om "Inställningar", se kapitlet "Navigeringsinställningar" ➔ **45**.

ANGE EN DESTINATION

"Stoppa navigering" 14;



Använd den här funktionen för att avbryta den aktuella ruten. Tryck på **14** för att stoppa den aktuella navigeringen.

"Ruttöversikt" 11



Via ruttöversikten **11** kan du se den pågående resvägen och andra alternativa resvägar.

Genom att trycka på en av rutterna kan du se resvägen och dess avstånd och varaktighet.

Världen "Navigation" för el- och hybridbilar

Konfigurationen av multimediasystemet beror på din bils motor:

- "Servicestation" för hybridbilar och bilar med förbränningsmotor;
- "Laddningsstation" för elbilar.

Extra menyer och andra inställningar visas.

OBS!

- Tjänster måste vara aktiverade för att kunna visa tillgängliga laddstationer. Se avsnittet "Aktivera tjänster" → **12**.
- Ange information om bilen (t.ex. typ av laddningsuttag) genom att ansluta till ditt Google®-konto för att dra nytta av alla navigeringsfunktioner.

Ange en destination



När du anger en destination informerar multimediasystemet dig om huruvida du kan ta dig till den med

ANGE EN DESTINATION

tanke på bilens återstående laddningsnivå.

Om destinationen kan nås visas den beräknade laddningsnivån i procent vid destinationen vid **15**.

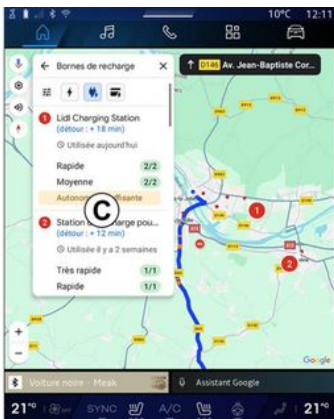

Om bara ett laddningsstopp krävs kan du välja laddstation.

Om mer än en laddning krävs för att nå destinationen beräknar multimediasystemet automatiskt en optimerad kombination av laddstationer för att hålla den totala rutten så kort som möjligt.

Du kan se namnen på offentliga laddstationer i listan **C** samt resan och de olika platser där laddstationerna finns på kartan.

Obs! Listan med laddstationer uppdateras i realtid av "Google Maps™".



Tryck på en av laddningsstationerna som visas i **C** för att se följande information:

- namn, klassificering, öppettider och adress;
- typ av och antal tillgängliga laddningsuttag;
- tid, avstånd och hur mycket som återstår av den beräknade laddningsnivån vid ankomst;
- betalningsmetod;
- ...

Obs! Informationen rörande tillgänglighet för laddningsuttagen som visas på skärmen kan komma att ändras under navigering.



Då kan du:

- starta navigering till stationen
- ring stationen;
- ...

NAVIGERINGSREGLAGE

Menyn "Inställningar"



Av säkerhetsskäl ska du göra inställningarna när bilen står stilla.



Via Världen "Navigation"  trycker du på ikonen "Inställningar" **1** för att komma åt navigeringsinställningarna.

Från ikonen "Inställningar" **1** kan du komma åt följande inställningar:

- "Trafik" **2**
- "Guidningsljud" **3**
- "Ruttalternativ" **4**
- "Offlinekartor" **5**
- "Sekretesscentrum" **6**
- "Om/hjälp" **7**.
- "3D-byggnader" **9**.
- "Hem- eller arbetsadress" **11**.
- "EV-betalningsfilter" **12** (elbil).

"Trafik" **2**

Med den här funktionen kan du ta emot trafikinformation i realtid, till exempel:

- trafikinformation och incidenter i ditt område
- olyckor, vägarbeten eller avstängning av vägar i närheten
- ...

Tryck på **8** för att aktivera/inaktivera funktionen "Trafik".

"Guidningsljud" **3**



Från denna inställning kan du:
- stänga av ljudet från "Navigation" **13**

2

NAVIGERINGSREGLAGE

- stänga av ljudet från "Navigation" och endast behålla ljud för "Trafik"-varningarna **14**
- slå på ljudet för röstguidningen igen **15**
- testa ljudet för "Navigation" för att justera volymen för röstguidning- en **16**.

"Ruttalternativ" 4



Från denna inställning kan du aktivera/inaktivera följande ruttalternativ:

- "Undvik stora vägar";
- "Undvik avgiftsbelagda vägar"
- "Undvik färjor";
- "Prioritera energieffektivitet".

"Offlinekartor" 5



Med offlinekartor kan du ladda ner och spara kartor i ditt multimediasystem så att du kan använda dem när du åker till en plats med långsam internetuppkoppling, utan internetåtkomst eller när du inte vill använda Internet.

Listan med offlinekartor finns vid **A**. För att lägga till en offlinekarta i "Anpassat val" trycker du på **17**.

Anpassat val

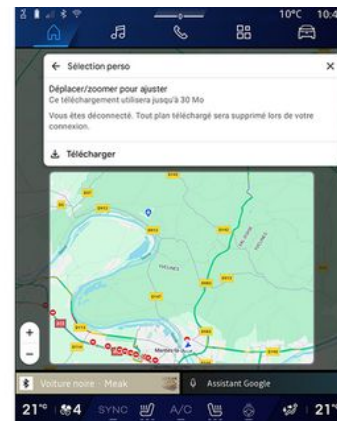

Denna funktion kan användas för att välja att ett område på kartan och information kopplat till det ska hämtas.

Panorera och zooma på kartan för att anpassa urvalet som ska hämtas.

NAVIGERINGSREGLAGE

"Sekretesscentrum" 6



I denna meny kan du konfigurera delning av följande data:

- "Dela kördata med Google®";
- "Offlinekartor".

Om du vill komma direkt till bilens platsinställningar trycker du på "Öppna platsinställningar" **18**.

"Dela kördata med Google®"



Dina kör- och platsdata kan delas med Google®. Dessa kan användas för att förbättra den information som Google® tillhandahåller dig och andra användare, t.ex. navigering, trafikinformation i realtid, tillgänglighet för offlinekartor osv.

Delning kan vara:

- "Inaktiverad";
- aktiverad endast "Under detaljerad navigering";
- "Alltid aktiverad".

Alternativ för "Offlinekartor"

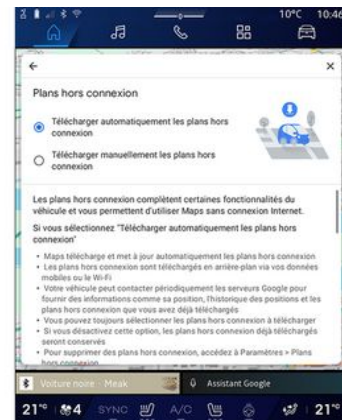

Du kan välja att ladda ner uppdateringar till offlinekartor på följande sätt:

- automatiskt;
- eller
- manuellt.

Obs! För mer information, se informationen och instruktionerna som visas på multimediaskärmen.

NAVIGERINGSREGLAGE

"Om/hjälp" 7

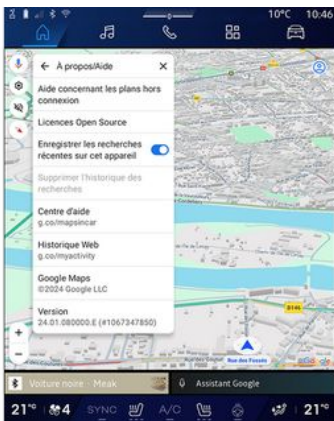

I denna meny kan du komma åt informationen och använda följande element:

- "Hjälp med offlinekartor"
- "Open Source-licens";
- "Hjälpcenter";
- "Webbhistorik";
- « Google Maps™ »;
- "Version";
- ...

"3D-byggnader" 9



Du kan välja att visa byggnader i 3D där kartläggningen tillåter det. Tryck på **10** för att aktivera/inaktivera funktionen.

"Hem- eller arbetsadress" 11.

Du kan ställa in din hem- och jobbadress från den här meny.

"EV-betalningsfilter" 12 (elfordon).



Från den här meny kan du välja betalningsalternativ för de laddningsstationer för elfordon som du vill filtrera från lista **B**.

LJUDKÄLLOR

presentation

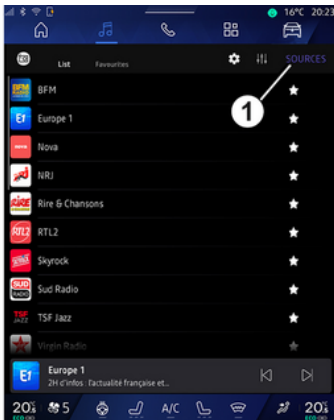

Från världen "Ljud"  kan du välja ljudkälla genom att trycka på "Källor" **1**.

Du kan också välja ljudkälla med hjälp av reglaget på ratten. För mer information, se avsnittet "Introduktion till kontrollerna" **➔ 9**.

Ljudkällorna kan variera beroende på utrustningsnivå.

Endast de ljudkällor som är tillgängliga och nedladdade från "Play Store™"-appen visas och kan väljas på multimediaskråmen.

Skärmen "Ljudkällor"



2. Källan "Android Auto™".
3. Källan "CarPlay™".
4. Källan "Bluetooth®-ljud".
5. Källan "App".
6. Stäng skärmen "Ljudkällor".
7. Källan "USB" (USB-port).
8. Källan "Radio".
9. Källan "Podcasts".
10. Källan "Google News".

« Android Auto™ »

Använd den här källan för att lyssna på musik från din smartphone, om den är utrustad med appen "Android

Auto™", via smartphone-replikering. Mer information finns i avsnitten "Android Auto™, CarPlay™" **➔ 75** och "Musik" **➔ 55**.

« CarPlay™ »

Använd den här källan för att lyssna på musik från din smartphone, om den är utrustad med tjänsten "CarPlay™", via smartphone-replikering. Se avsnittet "Android Auto™, CarPlay™" för mer information **➔ 75**.

"Bluetooth®-ljud"

Den här källan kan användas för att lyssna på musiken på din smartphone via Bluetooth®-anslutning. För mer information, se kapitlet "Musik" **➔ 55** och Ansluta/koppla ifrån en telefon **➔ 61**.

"App"

Använd den här källan för att lyssna på musik via streamingappar och för att komma åt dina ljudappar som laddats ned via appen "Play Store™". Mer information finns i avsnittet "Musik" **➔ 55** och "Programhanterare" **➔ 79**.

LJUDKÄLLOR

« Radio »

Du kan använda den här källan för att lyssna på radio. Se avsnittet "Radio" för mer information → 51.

3

"USB" (USB-port)

Använd den här källan för att lyssna på musik från en USB-enhet. För mer information, se avsnittet "Musik" → 55.

OBS!

- Vissa format kanske inte känns igen av systemet.
- USB-minnet måste vara formaterat i FAT32 eller NTFS och ha en lägsta kapacitet på 8 GB och en högsta kapacitet på 64 GB.

« Podcasts »

Använd den här källan för att lyssna på "Podcasts".

« Google News »

Använd den här källan för att lyssna på "Google News".

LYSSNA PÅ RADION

presentation



Av säkerhetsskäl bör du göra dessa inställningar när bilen står stilla.



Du kan välja en sparad station, bläddra mellan radiostationer i listan beroende på läge som valts med knappen på rattreglagen. För mer information om reglagen under ratten, se kapitlet "Presentation av reglagen" → 9.

Från världen "Ljud"  trycker du på knappen **3** för att välja källan "Radio".

Du kan även komma åt källan "Radio" från världen "Appar" .

Med hjälp av reglaget under ratten kan du välja ljudkälla, bläddra bland stationer och ändra läge för val ("Lista", "Favoriter"). För ytterligare

information, se kapitlet "Presentation av reglagen". → 9.

"Radio"-skärm



A. Lägesfliken "Lista".

B. Lägesfliken "Favoriter".

C. Kanallista.

D. Uppspelningsområde för den radiostation som för närvarande spelas och tillgång till fullskärmsvisning. Tryck på området för att visa spåret som för närvarande spelas i fullskärmsläge.



1. Öppna världen "Ljud" .

2. Öppna världen "Appar" .

3. Öppna ljudet "Källor".

4. Öppna "Ljudinställningar".

5. Öppna "Radioställningar".

6. Aktuell radiostation.

7. Spara en station i "Favoriter".

8. Stoppa radio/uppspelning av den aktuella stationen.

9. Gå till nästa kanal.

10. Gå till den sista kanalen.

11. Namnet på den aktuella radiostationen och frekvensen. Textinforma-

3

LYSSNA PÅ RADION

tion (radiologotyp, sångare, låt osv.).

12. Typ av "Källor" som du lyssnar på.

Obs! viss information är endast tillgänglig på vissa radiostationer.

Fullskärmsvisning E



Tryck på det här området för att visa den radiokanal som för närvarande spelas i området **D** i fullskärmsläge.

Tryck på **13** för att minimera fullskärmsvisningen **E**.

När bilen står stilla kan du aktivera "Automatisk bildvisning" genom att trycka på logotypen för den radio

som spelas, om den aktuella stationen DAB tillåter det.

Välja frekvensband

Tryck på knappen **5** för att ställa in följande frekvensområde.

- « FM »:
- « Alternativ frekvens (AF) »;
- « RDS-AF ».
- "DAB" (marksänd digital radio).
- « Växling(DAB ↔ FM) »;
- "Automatisk bläddring av bilder".

Radioprogram

Beroende på vilken kanal du lyssnar på kan du se en detaljerad vy över de program som spelas för närvarande och de som spelas under de närmaste 24 timmarna.

Tryck på knappen **15** för att visa listan med dessa program.

Obs! Den här funktionen är endast tillgänglig om kanalen spelas i DAB.

Stationssökning

Du kan söka efter radiokanaler på den aktuella radiofrekvensen i alfabetisk ordning i listan: gå framåt eller bakåt till nästa kanal genom att trycka på knapparna **14**.

Lägg till/ta bort en radiostation i/från "Favoriter"

Från helskrmsvisningen eller från läget "Lista" trycker du på knappen **7** för att lägga till/ta bort aktuell station i/från "Favoriter".

Läge "Lista" A



I det här läget kan du söka efter och visa de kanaler som fångats upp av multimediasystemet och som listas alfabetiskt.

Svep snabbt i listan **C** för att lista alla kanaler.

Välj en radiokanal i listan för att lyssna på den direkt.

LYSSNA PÅ RADION

Den radiokanal som för närvarande spelas visas i minispelaren **D**. Tryck på detta område för att visa den aktuella radiokanalen i fullskärmsläge.

Om radiokanalerna i "FM"-bandet inte använder RDS-systemet eller om bilen befinner sig i ett område med dålig mottagning visas inte radiokanalens namn och logotyp på skärmen, utan endast frekvensen.

Obs! viss information är endast tillgänglig på vissa radiostationer.

"Favoriter"-läge B



I det här läget kommer du åt tidigare sparade radiokanaler.

Välj en radiokanal i listan för att lyssna på den direkt.

Den radiokanal som för närvarande spelas visas i minispelaren **D**.

Menyn "Radioinställningar" 5

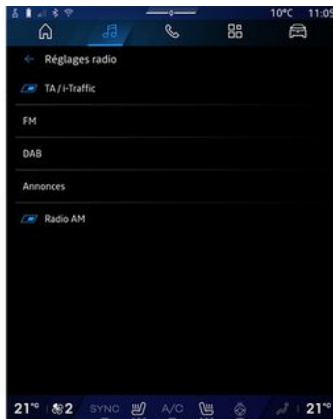

I "Radioinställningar"-menyn **5** kan du komma åt följande inställningar för radiofunktionen:

- "TA/I-Traffic (beroende på utrustning)".
- « FM »;
- "DAB" (beroende på utrustning);
- "i-meddelande" (beroende på utrustning och land).

"TA/I-Traffic" (trafikinformation)

(beroende på utrustning)

När den här funktionen är aktiverad kan du, beroende på land, ta emot och lyssna på trafikinformation så snart den sänds från vissa radiokanaler på FM- och DAB-bandet.

Du måste sedan välja frekvensen för den station som sänder trafikinformation. Om du lyssnar på en annan ljudkälla (USB, Bluetooth®) avbryts denna automatiskt vid trafikinformation.

« FM »

I inställningarna kan du aktivera eller inaktivera följande poster:

- « Alternativ frekvens (AF) »;
- « RDS-AF ».

« Alternativ frekvens (AF) »

Frekvensen för en radiostation på "FM"-bandet kan ändras beroende på det geografiska området.

Aktivera Alternativ frekvens (AF)-funktionen för att kunna fortsätta lyssna på samma radiostation medan du kör in i ett annat geografiskt område.

Ljudanläggningen följer automatiskt frekvensändringarna utan avbrott.

Obs! Det är inte alla radiostationer som har den här funktionen.

Ibland kan dåliga mottagningsförhållanden orsaka oavsiktliga och

LYSSNA PÅ RADION

oönskade frekvensändringar. Inaktivera då funktionen automatisk ändring av frekvensen.

« RDS-AF »

När "RDS-AF"-läget är aktiverat och signalstyrkan sjunker växlar radion till en ny frekvens som kan fungera som relä för den kanal du lyssnade på.

OBS!

- Kanaler i samma område sänder ibland olika program eller använder olika radiostationsnamn.
- Vissa radiokanaler sänds på regionala frekvenser. Se "Radiostyrd fjärrkontroll"
- Med "RDS-AF" aktiverat: systemet växlar inte till sändaren för den nya regionen, men systemet växlar vanligtvis mellan sändarna i det ursprungliga området.
- Med "RDS-AF" inaktiverat: systemet växlar till sändaren för den nya regionen, även om sändningsprogrammet är ett annat.

« DAB »

(beroende på utrustning)

I inställningarna kan du aktivera eller inaktivera följande poster:

- « Växling(DAB ↔ FM) »;
- "Automatisk bläddring av bilder" (beroende på utrustning).

« Växling(DAB ↔ FM) »

När denna funktion är aktiverad och mottagningen för DAB-radiokanalen som för närvarande spelas är dålig växlar radiosystemet automatiskt till motsvarande FM-kanal (om den är tillgänglig).

Ljudanläggningen återgår automatiskt till den digitala DAB-kanalen så snart det finns mottagning.

OBS! den här funktionen är endast tillgänglig om stationen har FM- och DAB-versioner.

"Automatisk bläddring av bilder"

När den här funktionen är aktiverad och den aktuella kanalen DAB tillåter det rullar ett bildspel på skärmen i helskärmssuppspelningsläge.

OBS! Denna funktion är endast tillgänglig i en stillastående bil, genom att trycka på logotypen för radion som spelas.

« i-meddelande »

(beroende på utrustning och land)

När den här funktionen är aktiverad kan du automatiskt lyssna på nyheter så snart de sänds av vissa "DAB"-radiokanaler.

Om du väljer andra källor, kan sändningar av typen av valt program väl-

ja att avbryta läsningen av andra källor.

I inställningarna kan du aktivera/inaktivera meddelanden för följande ämnen:

- "Nödsituation";
- "Trafikstörning";
- "Väder";
- "Nyheter";
- "Händelse";
- "Sport";
- "Övrigt".

« Ljudinställningar » 4

Via 4-ikonen kan du justera ljudinställningarna.

Mer information om tillgängliga inställningar finns i avsnittet om "Ljudinställningar" ➔ 58.

MUSIK

presentation



Av säkerhetsskäl ska du göra inställningarna när bilen står stilla.



Du kan ändra ljudkällan med hjälp av knappen på reglaget under ratten.

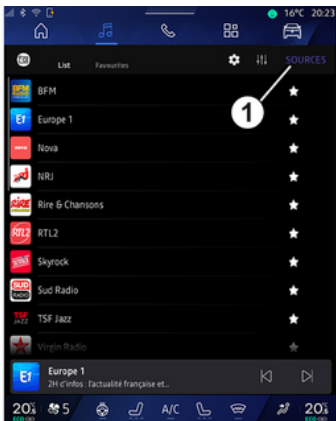

Från världen "Ljud"  trycker du på "Källor" **1** för att välja den musik-källa du vill lyssna på.

Med hjälp av reglaget under ratten kan du välja vilken ljudkälla du vill lyssna på och bläddra igenom musikspåren och mapparna. För ytterligare information, se kapitlet "Presentation av reglagen". ➔ 9.

Musikkällorna kan variera beroende på utrustningsnivå. Endast de källor som är tillgängliga visas och kan väljas på multimediaskärmen.

OBS!

- Beroende på vilket ljudströmningsprogram som används kan displayen och kontrollerna ändras;
- Vissa format kanske inte känns igen av systemet.
- USB-minnet måste vara formaterat i FAT32 eller NTFS och ha en lägsta kapacitet på 8 GB och en högsta kapacitet på 64 GB.

"Källor"-meny

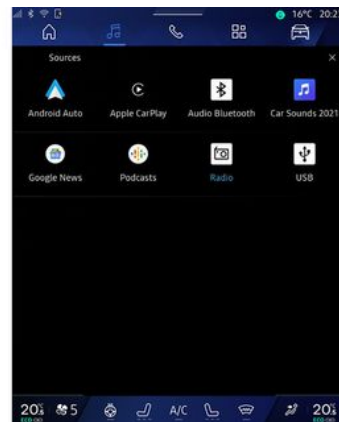

I menyn "Källor" **1** kan du välja musik från de olika tillgängliga källorna.

Välj en ingångskälla som är ansluten till multimediastystemet i följande lista:

- « Radio »;
- "USB" (USB-port)
- "Bluetooth®-ljud";
- « Podcasts »;
- « CarPlay™ »;
- « Android Auto™ »;
- ljudströmningsapp;
- ...

Musikkällorna kan variera beroende på utrustningsnivå.

MUSIK

Obs! Andra mediakällor kan installeras via "Play Store™" och visas i listan över tillgängliga källor. Mer information om hur du installerar appar finns i avsnittet "Hantera applikationer" → 79.

"Uppspelningsläge"



A. Information om det ljudspår du lyssnar på (lådens titel, artistnamnet, albumtitel och skivomslag, om dessa överförs från källan).

2. Öppna "Ljud" världen .

3. Åtkomst till aktuell spellista.

4. Tid och längd på uppspelat ljudspår.

5. Aktivera/avaktivera ljudspåret, upprepa en gång eller kontinuerlig upprepning.

6. Spela upp nästa ljudspår.

7. Pausa/återuppta ljudspåret.

8. Kort tryckning: Gå tillbaka till början på det aktuella spåret.

Kort tryckning igen (inom 3 sekunder efter den första korta tryckningen): Spela upp föregående ljudspår.

9. Aktivera/inaktivera slumpmässig uppspelning av ljudspår.

10. List med återstående uppspelningstid för ljudspår som för närvarande spelas upp.

11. Återgå till listläget med minispelare.

OBS!

– Du kan välja att visa musiken som spelas i fullskärmsläge **A** eller i minispelaren **B**.

– beroende på telefonen och programmet för streaming av musik kanske vissa funktioner inte är tillgängliga.

"Bluetooth®-ljud", "USB" och ljudströmningsapp

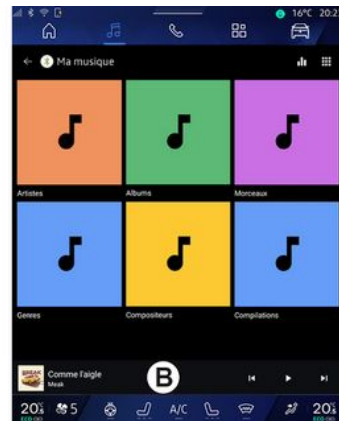

Via "Bluetooth®-ljud", "USB"-källan eller appen för musikstreaming kan du komma åt spellistorna ordnade efter kategori:

- « Artister » ;
- « Album » ;
- « Melodi » ;
- « Playlists » ;
- ...

Spåret som för närvarande spelas visas i minispelaren **B**. Tryck på området för att visa spåret som för närvarande spelas i uppspelningsläge **A**.

MUSIK

"Söka"

(Beroende på typen av "Källor")



Genom att trycka på "Sök"-ikonen **12**, (tillgängligheten beror på typen

av "Källor" i världen "Ljud"  kan du söka efter:

- titeln på ett ljudspår;
- ett album;
- en artist;
- en spellista;
- ...

Ange namnet med hjälp av tangentbordet.

Så snart du skriver in de första bokstäverna föreslår multimediasystemet lämpliga namn.

Välj namnet i listan med förslag.

"Ljudinställningar" 13

Via **13**-ikonen kan du justera ljudinställningarna.

Mer information om tillgängliga inställningar finns i avsnittet om "Ljudinställningar" → **58**.

LJUDINSTÄLLNINGAR



Av säkerhetsskäl ska du göra inställningarna när bilen står stilla.

3

presentation



Via 1-ikonen kan du justera följande ljudinställningar:

- « Atmosfär »;
- « Ljud ».

« Atmosfär »

(beroende på utrustning)



På fliken **A** kan du välja en av följande fördefinierade equalizers:

- « Studio »;
- « Concert »;
- « Podcast »;
- « Immersion »;
- « Club »;
- ...

Obs! Om equalizern är tillgänglig beror på utrustningen.

« Ljud »

(beroende på utrustning)

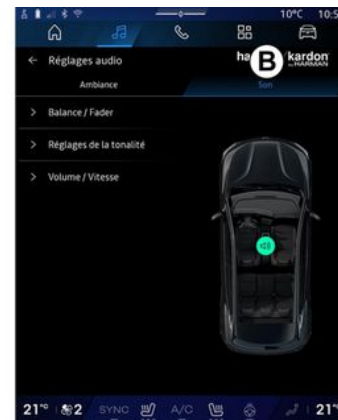

På fliken **B** kan du justera följande inställningar:

- « Balans / fader »;
- « Tonkontroll »;
- « Volym / Hastighet »;
- « Grundvolym ».

LJUDINSTÄLLNINGAR

« Balans / fader »



Med den här funktionen kan du ställa in ljudfördelningen. Tryck på "Centerad" eller "Fram" för att optimera ljudet för alla bilens passagerare eller enbart för passagerarna bak (avstängt ljud bak i bilen och måttlig volym fram).

När du rör displayen eller väljer "Manuell" kan du ändra inställningarna genom att flytta målet **2**.

« Tonkontroll »

Denna funktion kan användas för att balansera ut ljudet:

- aktivera/inaktivera "Bas boost"
- « Bas »;

- « Mellan »;
- « Diskant »;
- ...

« Volym / Hastighet »

Denna funktion kan användas för att justera volymen automatiskt efter bilens hastighet. Tryck på "Volym / Hastighet" och justera sedan känsligheten eller inaktivera den genom att trycka direkt på raden "Volym / Hastighet".

« Grundvolym »

Denna funktion kan användas för att upprätthålla en konstant ljudvolym från en ljudkälla till en annan.

"harman kardon"-ljudanläggning

Om bilen är utrustad med ett "harman kardon"-ljudsystem kan du komma åt ytterligare inställningar:

- aktivera/inaktivera "Subwoofer" och förstärkningsjustering;
- ytterligare equalizer;
- ...

Läget "Subwoofer" optimerar ljudelement för att skapa en ljudupplevelse med inlevelse i bilen.

PARA IHOP OCH ANSLUTA EN TELEFON

Sätta dit, ta bort en hopparad telefon



Av säkerhetsskäl bör du göra dessa inställningar när bilen står stilla.

4

presentation

Med den här funktionen kan du para ihop din telefon med multimediasystemet.

Du kan komma åt "Koppla en ny enhet"-menyn från:

– Världen "Telefon" , tryck på "Anslut via Bluetooth®" (om telefonen inte har parkopplats).

– världen "Appar" , och sedan "Hantera enhet";

– världen "Fordon" , "Inställningar" och sedan "Bluetooth®"

– världen "Telefon" , tryck på

ikonen "Inställningar" , och sedan på "Hantera enhet" (om en telefon redan är parkopplad).

– Världen "Ljud" , tryck på "Anslut via Bluetooth®" (om telefonen inte har parkopplats).

– aviseringscentret, ikonen "Inställningar" , och sedan "Bluetooth®".

Ann.: Om ingen telefon är ansluten till multimediasystemet är vissa menyer inaktiverade.

När du parkopplar din telefon till multimediasystemet kan systemet komma åt funktionerna i telefonen. Ingen information från din kontaktlista eller några personuppgifter sparas i multimediasystemet.

Om du vill kunna använda multimediasystemet för att hantera telefoner utrustade med "dual SIM" ska du konfigurera din telefon att använda ett standard-SIM. Se telefonens bruksanvisning.

OBS!

– innan du påbörjar parkopplingen ska du till att Bluetooth® på din telefon är aktiverad och ställa in statusen på "synlig"

– bilen måste stå stilla för att en telefon ska kunna parkopplas.



För mer information om listan över kompatibla telefoner, se <https://renault-connect.renault.com>.

Koppla ihop, para telefonen

För att kunna använda ditt hands-free-system måste du para ihop din Bluetooth®-telefon med multimediasystemet.

För mer information om hur du ställer in telefonens status på synlig, se telefonens instruktionsbok.

Din telefon kan begära auktorisering för att dela dina kontakter, samtalshistorik, meddelanden osv. Acceptera delningen för att komma åt den här informationen i multimediasystemet.

Från "Telefon"-världen , sedan "Anslut med Bluetooth®" eller "Ap-

par"-världen , sedan "Hantera enhet" i ditt multimediasystem:

– Ett meddelande med förslaget om parkoppling visas på displayen.
– tryck på "Koppla en ny enhet".

Multimediasystemet söker efter synliga telefoner med Bluetooth® aktiverat i närheten

PARA IHOP OCH ANSLUTA EN TELEFON

– Välj din telefon från listan med förslag eller välj multimediasystemet från din telefon.

Ett meddelande visas på multimediasystemets skärm samt på telefonen som uppmanar dig att acceptera parkopplingsförfrågan om den föreslagna koden är identisk på telefonen och multimediasystemet.

När din telefon har parkopplats med multimediasystemet kan du välja de tjänster du vill använda via "Hantera enhet". Se "Ansluta, koppla från en telefon" för mer information → 61.

OBS: Telefonen är länkad till profilen som används vid parkoppling. Telefonen kanske inte är tillgänglig på andra användarprofiler.

Ihopparning av en ny telefon



I menyn "Hantera enhet" kan du parkoppla en ny telefon med multimediasystemet:

- tryck på "Koppla en ny enhet"-ikonen **1**
- välj din nya telefon i listan med förslag och slutför sedan parkopplingen.

Du kan också lägga till en ny telefon

från världen "Fordon" , "Inställningar", "Bluetooth®", "Koppla en ny enhet" och sedan välja din nya telefon från listan med förslag och slutföra parkopplingen.

Din nya telefon har nu parats ihop med multimediasystemet.

Det finns ingen begränsning av antalet telefoner som kan parkopplas.

Ta bort en ihopparad telefon

I menyn "Hantera enhet" kan du koppla bort telefonen från multimediasystemet:

- tryck på ikonen **2** för telefonen för att koppla bort den
- tryck på "Ja" för att bekräfta.

Ansluta, koppla från en telefon



Av säkerhetsskäl bör du göra dessa inställningar när bilen står stilla.



Vissa funktioner är endast tillgängliga när bilen står stilla.

Ansluta en telefon

Om du vill ansluta en telefon måste den först parkopplas. För mer information, se avsnittet om "Parkoppling, ta bort en telefon" → 60.

PARA IHOP OCH ANSLUTA EN TELEFON

Anm.: Om ingen telefon är ansluten till multimediasystemet är vissa menyer inaktiverade.

När du ansluter din telefon till multimediasystemet kan systemet komma åt funktionerna i telefonen. Ingen information från din kontaktlista eller några personuppgifter sparas i multimediasystemet.

Om du vill kunna använda multimediasystemet för att hantera telefoner utrustade med "dual SIM" ska du konfigurera din telefon att använda ett standard-SIM. Se telefonens bruksanvisning.

Automatisk anslutning

När multimediasystemet slås på söker systemet efter parkopplade telefoner med aktiverad Bluetooth® som finns i närheten (upp till 10 meter bort). Systemet visar automatiskt data från den senast anslutna telefonen (telefonbok, musik osv.).

Obs! När din telefon ansluts automatiskt till multimediasystemet visas data (kontaktlista, SMS, kontakter osv.) endast om du aktiverade data-delning vid parkoppling av telefonen och multimediasystemet. För mer information, se avsnittet om "Parkoppling, ta bort en telefon" → 60.



Se <https://renault-connect.renault.com> för en lista med kompatibla telefoner.

Manuell anslutning

Du kan manuellt ansluta/koppla från telefonen till/från multimediasystemet med hjälp av "Bluetooth®"-menyn, som kan nås från:

- världen "Fordon" , "Inställningar" och "Bluetooth®"
- aviseringscentret, "Inställningar"



, sedan "Bluetooth®".

I "Bluetooth®"-menyn väljer du "Parkopplade apparater" för att visa en lista med parkopplade telefoner.

Välj de tjänster och den telefon som du vill ansluta och se till att Bluetooth® är aktiverat.

Obs! Om ett samtal pågår när telefonen ansluts överförs det automatiskt till bilens högtalare.

Hantera tjänstedata



För att komma åt telefonlistan, musik och internetanslutning direkt via multimediasystemet måste du godkänna delning av tjänstedata från "Profiler" på dina "Parkopplade enheter", som finns i menyn "Bluetooth®". Tryck på namnet på den parkopplade enheten och aktivera/inaktivera sedan de tjänster som du vill använda:

- "Telefonsamtal": ring och ta emot samtal
- "Multimedia": lyssna på din musik
- "Internetåtkomst": kom åt delning av internetanslutning via Bluetooth® (se kapitlet "Systeminställningar" → 121).

PARA IHOP OCH ANSLUTA EN TELEFON

- "SMS": skicka och ta emot SMS
- "Kontaktindelning": komma åt telefonboken och samtalsloggen;
- ...

Obs! Om tjänsten är markerad innebär det att funktionen är aktiverad.



När du använder tjänsten "Internetåtkomst" kan du för att påskynda dataöverföringen även använda telefonens internetanslutning via "Åtkomstpunkt och anslutningsindelning" för WIFI (med avgifter och begränsningar som bestämts av din mobiloperatör).

« Hantera enhet »

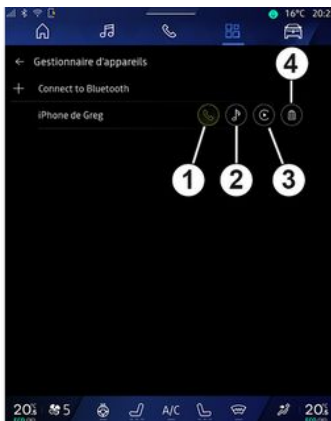

Från världen "Appar"  och sedan "Hantera enhet" väljer du din telefon i listan med förslag och sedan de telefonfunktioner som du vill aktivera/inaktivera:

- « Telefon » **1**;
- "Musik" **2**,
- applikationen för smartphone-replikering **3**
- koppla bort telefonen **4**.

OBS!

- Om ikonen för tjänsten är markerad innebär det att funktionen är aktiverad.
- vissa telefoner tillåter automatisk överföring av uppgifterna.

Du kan också komma åt "Hantera enhet" från ikonen "Hantera enhet" som finns i widgeten "Telefon" i världen "Hemsida" .

Ändra en ansluten telefon

I "Hantera enhet" väljer du tjänsterna som ska anslutas till en annan telefon som redan är parkopplad och finns i listan med enheter.

Obs! Om du vill ändra en ansluten telefon måste du först parkoppla fler än en telefon.

Koppla ifrån en telefon

På menyn "Bluetooth®" väljer du "Parkopplade enheter" och trycker på "Koppla bort" för att koppla bort telefonen.

Obs! Om ett samtal pågår när telefonen kopplas bort överförs samtalet automatiskt till din telefon.

HANTERING AV SAMTAL

Telefonsamtal

"Telefon"-världen

Från världen "Telefon" .

Obs! Om du vill ringa ett samtal måste telefonen vara ansluten till ditt multimediasystem. Se "Ansluta, koppla från en telefon" för mer information → 61.

Ringa ett samtal

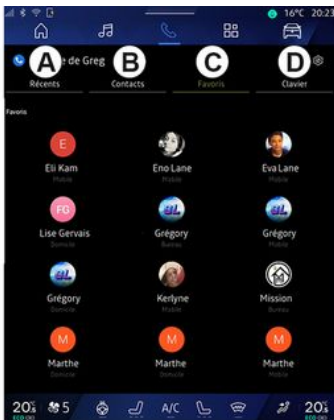

Du kan ringa ett samtal genom att välja:

- ett nummer från samtalsloggen genom att öppna fliken "Senaste samtalen" **A**
- en kontakt i kontaktlistan i menyn "Kontakter" **B**
- en kontakt i favoriter i "Favoriter"-menyn **C**
- knapparna på sifferknappsatsen i "Tangentbord"-menyn **D**.

Skärmen "Samtal pågår"



1. Kontaktens namn och telefonnummer.
2. Det pågående samtalets varaktighet.
3. Parkera pågående samtal.
4. Överför samtalet till telefonen.

5. Lagg på.

6. Komma åt knappsatsen för att slå ett nummer.

7. Inaktivera/aktivera mikrofonen.

Mottagning av samtal

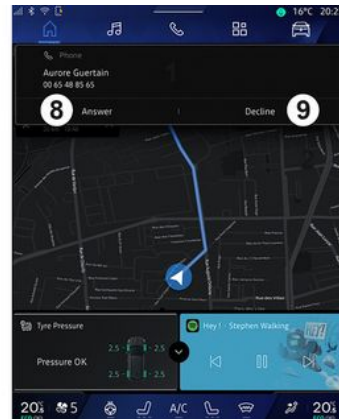

HANTERING AV SAMTAL



När ett samtal tas emot öppnas skärmen för samtalsmottagning och följande information visas:

- namnet på kontakten (om numret finns i listan med favoritnummer eller i dina kontakter)
- uppringarens nummer (om numret inte finns i din kontaktlista)
- "Privat nummer" (om numret inte kan visas).

"Svara"

För att besvara ett samtal trycker du på rattreglaget **10** eller på knappen "Svara" **8** på multimediasytemets skärm.

"Avvisa" ett samtal

För att avvisa ett inkommande samtal trycker du två gånger på rattreg-

laget **10** eller på knappen "Avvisa" **9** på multimediasytemets skärm.

Personen som ringer får då höra ditt röstmeddelande.

Under ett samtal



När ett samtal pågår kan du:

- justera volymen med hjälp av knapparna bakom ratten eller med hjälp av volymknapparna på multimediasytemets display
- avsluta ett samtal genom att trycka på "Avsluta samtal" **5** eller genom att trycka på knappen **10** på ratten
- parkera ett samtal genom att trycka på knappen **3**. För att åter-

uppta samtalet trycker du på knappen **3** igen

- överföra samtalet till den anslutna telefonen genom att trycka på knappen "Överför till telefon" **4**
- ta emot ett andra samtal och växla mellan de båda samtalen genom att trycka på **11**.

OBS!

- När du besvarar det andra inkommande samtalet parkeras det första automatiskt.
- Under ett samtal kan du ta emot ett andra samtal, men du kan inte ringa ett andra samtal.
- Öppna den digitala knappsatsen genom att trycka på "Tangentbord"-knappen **6**.
- Inaktivera/aktivera din mikrofon genom att trycka på knappen "Stäng av ljudet" **7**.

HANTERING AV SAMTAL



Under ett samtal kan du byta Värld utan att avsluta det pågående samtalet.

Tryck på **12** för att återgå till menyn

"Telefon"-världen .

Avsluta samtal

För att avsluta det pågående samtalet lägger du på genom att trycka på rattreglaget **10** eller knappen "Lägg på" **5** på multimediasystemets skärm.

Telefonlista



Av säkerhetsskäl bör du göra dessa inställningar när bilen står stilla.



Vissa funktioner är endast tillgängliga när bilen står stilla.

Menyn "Kontaktlista"

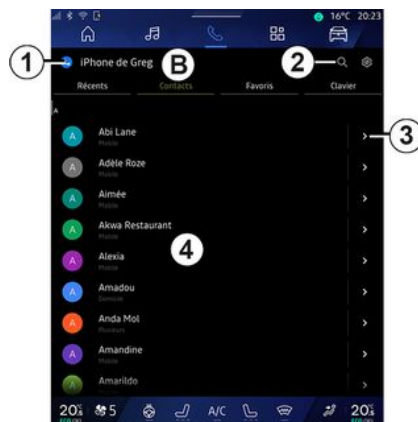

I världen "Telefon"  -världen trycker du på fliken "Kontakter" **B** för att komma åt kontaktlistan via ditt multimediasystem.

För att multimediasystemet ska kunna hantera telefoner som är utrustade med "dual SIM" behöver du konfigurera telefonen så att multimediasystemet kan komma åt rätt telefonlista i telefonen.

- 1.** Telefon ansluten.
- 2.** Söka efter en kontakt efter namn eller telefonnummer.
- 3.** Detaljerade kontaktuppgifter.
- 4.** Lista över kontakter i den anslutna telefonen.

Hämta telefonlistan

Som standard synkroniseras kontakterna automatiskt vid anslutning av en telefon om handsfreeanslutningen är aktiverad. Se "Ansluta, koppla från en telefon" för mer information ➔ **61**.

Obs! Om du vill komma åt kontakterna via multimediasystemet måste du godkänna datadelning på din telefon. Se kapitlet "Para ihop/ta bort en telefon" ➔ **60** samt telefonens instruktionsbok.

HANTERING AV SAMTAL

Kontakter "Favoriter"

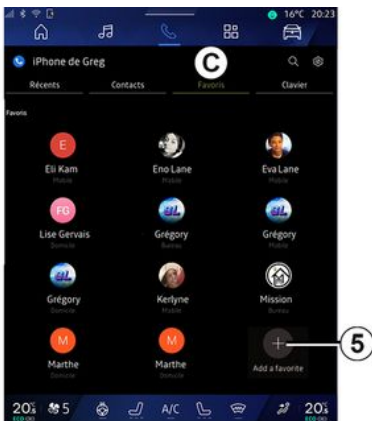

Från världen "Telefon"  trycker du på fliken "Favoriter" **C**-fliken för att komma åt de kontakter som sparats i telefonens favoriter eller lägger till dem manuellt från multimediasystemets lista "Kontakter".

Lägga till en kontakt "Favoriter"



Tryck på "Lägg till en favorit" **5** för att lägga till en kontakt i "Favoriter"-listan och följ sedan instruktionerna som visas på multimediasystemets skärm. Du kan även lägga till ett favoritnummer för kontakten genom att välja stjärnan **6**.

Sökning efter kontakter

Du kan söka efter en kontakt genom att mata in kontaktens namn eller telefonnummer.

Tryck på förstöringsglaset **2**. Ange några av siffrorna eller bokstäverna för den önskade kontakten med den digitala knappsatsen som visas på

skärmen. Telefonboken visar kontaktlistan från och med den första angivna bokstaven.

Sekretess

Ingen information från din kontaktlista eller några personuppgifter sparas i multimediasystemet.

Av sekretessskäl kan de nedladdade adressböckerna endast visas när den tillhörande telefonen är ansluten.

Samtalslogg

Öppna "Senaste samtalen"

I världen "Telefon"  tryck på fliken "Senaste samtalen" **A** för att komma åt historiken för alla dina samtal.

Samtalslistan visas från det senaste till den äldsta samtalet.

HANTERING AV SAMTAL

Menyn "Senaste samtalen"



1. Nummeretikett.
2. Kontaktens namn eller telefonnummer.
3. Samtal tid/datum.
4. Öppna kontaktuppgifter.
5. Utgående samtal (grön uppåtpil).
6. Inkommande samtal (grön nedåtpil).
7. Missat samtal (röd pil).

Obs! Beroende på multimediaskärmen är viss information kanske inte tillgänglig.

Navigera i samtalslistan

Svep uppåt eller nedåt på skärmen för att bläddra i samtalslistorna.

Ringa ett samtal från samtalshistoriken

Tryck på en av kontakterna eller numren som ska ringas. Numret rings upp automatiskt.

Slå ett nummer



Av säkerhetsskäl bör du göra dessa inställningar när bilen står stilla.



1. Numret har slagits.
2. Ta bort numren.
3. Föreslagna kontakter.
4. Ring.
5. Digital knappsats

Öppna "Tangentbord"

Från världen "Telefon"  trycker du på fliken "Tangentbord" **D**.

Ringa ett samtal genom att slå in ett telefonnummer

På fliken "Tangentbord" **D** slår du numret med hjälp av knappsatsen **5**. Tryck sedan på knappen **4** för att ringa samtalet.

HANTERING AV SAMTAL

Från och med den första inmatningen föreslår multimediasystemet en lista över dina kontakter med samma sifferserie **3**.

Välj den kontakt du vill ringa och tryck sedan på knappen **4** för att ringa samtalet.

Slå ett nummer med hjälp av röstkommandot

Du kan säga ett nummer med hjälp av röstkommandot som integrerats i multimediasystemet. För att göra detta startar du röstkommandot och säger sedan efter pipet:

– "Ring", och säg sedan telefonnumret du vill ringa;

eller

– "Ring" följt av namnet på kontakten som du vill ringa.

Multimediasystemet visar och ringer numret du har angett.

Obs! Om din kontakt har flera telefonnummer (arbete, hem, mobil osv.) kan du välja mellan dem. Till exempel: "Ring – Grégory – hem".

För mer information om röststyrning, se kapitlet "Använda röstigenkänningen" ➔ **25**.

SMS



Beroende på telefonens märke och modell kanske vissa funktioner inte fungerar.

4

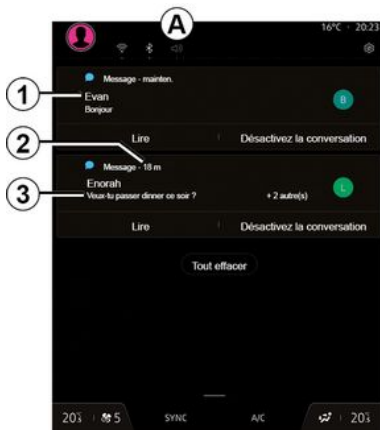

1. Namn/nummer till den som skickar meddelandet.
2. Tid för mottagande.
3. Start på meddelandet.

Obs! Det är inte tillåtet att förhandsgranska meddelanden under körning.

Öppna "SMS"

I aviseringscentret **A** kan du komma åt SMS på din telefon via multimediasystemet.

Telefonen måste vara ansluten till systemet för handsfree-telefoni. Du måste även godkänna överföring av meddelanden (med hjälp av dina telefoninställningar, beroende på modell) för att kunna använda telefonens alla funktioner.

Obs! Beroende på utrustningsnivå kan endast SMS som tas emot under körning läsas upp av multimediasystemet.

Ta emot SMS

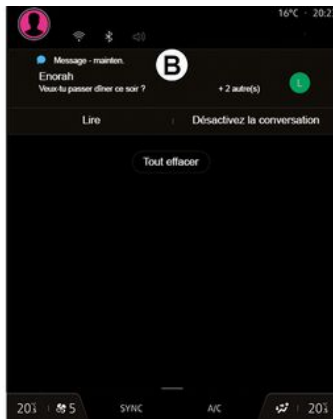

Multimediasystemet visar att ett nytt SMS har tagits emot via ett varningsmeddelande i **B** som visas i den meny som är öppen.

Efter ihopparning och anslutning av telefonen är det standard att ett nytt meddelande tas emot och är tillgängligt på multimediasystemet.

Anm.: Det går endast att komma åt meddelanden som tagits emot efter att telefonen parkopplades och anslöts till multimediasystemet.

Uppläsning SMS

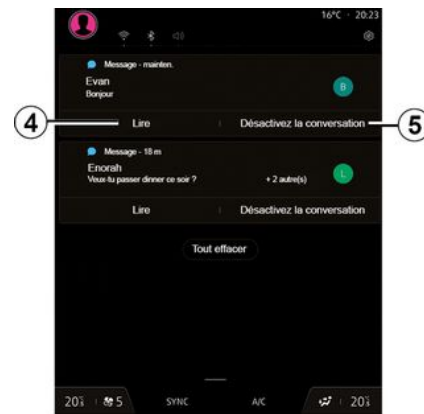

Med multimediasystemet kan du få SMS upplästa av en talsyntes genom att trycka på knappen "Spela upp" **4** och sedan svara på dem.

SMS

Du kan inaktivera samtalet och stoppa aviseringarna genom att trycka på knappen **5**.

För att stoppa uppläsningen av SMS säger du "Ok Google Stop".

Svara på SMS

Med multimediasystemet kan du svara på SMS genom att endast använda röststyrning.

För mer information om röststyrning, se kapitlet "Använda röstigenkänningen" → **25**.

TELEFONINSTÄLLNINGAR



Av säkerhetsskäl bör du göra dessa inställningar när bilen står stilla.



Dessa funktioner är endast tillgängliga när bilen står stilla.

"Inställningar"-meny

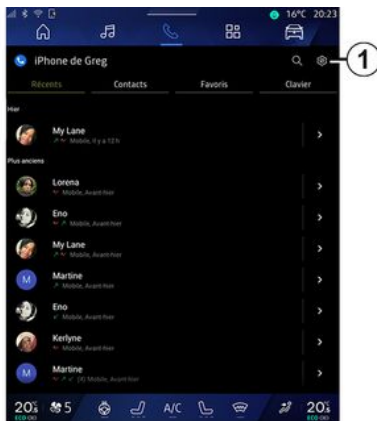

När telefonen är ansluten till systemet utgår du från världen "Telefon"



och trycker på ikonen "Inställningar"  1.

I menyn "Inställningar" kan du komma åt följande inställningar:

- "Telefon ansluten"
 - "Aktivt samtal"
 - "Sekreteress"
- "Startskärm"
- "Ordning i kontaktlistan"
- « Hantera enhet »;
- "Bluetooth®-inställningar".

"Startskärm"

Denna inställning kan användas för att välja vilken flik som ska visas när på välkomstkärmen för världen "Telefon"



när den öppnas:

- "Senaste" (standard)
- "Kontakter";
- « Favoriter »;
- « Tangentbord ».

"Ordning i kontaktlistan"

Denna inställning kan användas för att visa kontakterna i alfabetisk ordning, kategoriserade efter:

- "Förnamn";
- « Namn ».

Obs! Valet träder i kraft nästa gång multimediasystemet startas om.

"Ringsignal"



Via världen "Fordon" , menyn "Inställningar" och sedan "Ljud" kan du:

- justera "Volym för inkommande samtal" 2
- välja typ av "Ringsignal" 3.

Mer information finns i avsnittet "Systeminställningar" → 121.

TRÅDLÖS LADDARE

Induktionsladdningsområde



Det är viktigt att inga föremål (USB start, SD-kort, startkort, kreditkort, smycken, nycklar, mynt osv.) är placerade i induktionsladdningsområdet **1** när du laddar din telefon. Ta bort eventuella magnetiska kort och kreditkort från fodralet innan du placerar din telefon i induktionsladdningsområdet **1**.



Om föremål lämnas kvar i induktionsladdningsområdet **1** kan de överhettas. Det är lämpligt att placera dem i något av de andra förvaringsutrymmena. (förvaringsfacket, solskyddet förvaringsfack osv.)

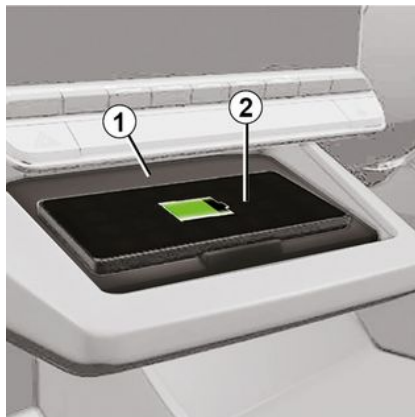

Induktionsladdningsområdet **1** kan användas för att ladda en telefon utan laddningskabel.

Om fordonet är utrustat indikeras laddningsområdet med (beroende på fordonet):

- En tillhörande symbol.

och/eller

- Laddningsstatusen visas automatiskt på skärmen så länge som telefonen är placerad i det dedikerade området.

Placeringen kan variera beroende på fordonet. Se instruktionsboken för ytterligare information.

OBS!

- Induktionsladdning initieras när tändningen slås på eller när motorn är på.

- se till att din telefon är kompatibel med induktiv laddning. För mer information om listan över kompatibla telefoner, kontakta en märkesrepresentant;

- Du bör ta bort telefonens skal eller fodral för att få så bra laddning som möjligt.

- För optimal laddning bör hela ytan på smarttelefonen sammanfalla med laddningsområdets maximala yta och placeras så centralt som möjligt.

Laddningsprocedur

Lägg telefonen **2** i området för induktionsladdning **1**. Laddningen startas automatiskt och laddningsprocessen **3** visas på skärmen.

Laddningsproceduren kan avbrytas om ett föremål upptäcks i induktionsladdningsområdet **1** eller om induktionsladdningsområdet **1** överhettas. När temperaturen har sjunkit återupptas laddningen av telefonen inom kort.

TRÅDLÖS LADDARE

Laddning pågår



Multimediasystemet visar telefonens **2** laddningsstatus **3**.

- laddning slutförd **4**
- laddning pågår **5**
- föremål registreras i laddningsområdet/föremål överhettat/laddningsprocedur avbruten **6**.

Obs! Multimediasystemet signalerar om laddningen av telefonen **2** avbryts.

Beroende på utrustning informerar en färgindikatorlampa i närheten av laddningszonen även om laddningsstatusen:

- Grön när laddningen är klar;
- Gul när laddning pågår;

- Blinkar gult, åtföljt av ett meddelande på multimediaskärmen, när ett metallföremål detekteras i induktionsladdningszonen;
- Blinkar gult, åtföljt av ett meddelande på multimediaskärmen och ett pip, när bilen står stilla och föraren öppnar dörren;
- Gul eller grön avstängd, åtföljd av ett meddelande på multimediaskärmen, när laddningszonens temperatur är för hög.

ANDROID AUTO™, CARPLAY™

Smartphonespegling

 När du använder appen "Android Auto™" eller tjänsten "CarPlay™" använder du din smartphones internetanslutning (med avgifter och begränsningar som bestämts av din mobiloperatör).

 "Android Auto™" appen och "CarPlay™" tjänstens funktioner kan variera beroende på din smartphones fabrikat och modell. För ytterligare information, se tillverkarens webbsida.

Android Auto™ 



CarPlay™ 



Med den här funktionen kan du spegla din smartphone för att använda vissa appar och funktioner på multidiplayen via:

- « Android Auto™ »  ;
- « CarPlay™ » .

OBS! När du använder "Android Auto™" eller "CarPlay™" kan du komma åt navigerings- och musikappar i din smartphone.

Dessa appar ersätter liknande appar som är inbyggda i multimediasystemet som redan används.

Endast ett navigeringssystem kan användas:

- « Android Auto™ »;
- « CarPlay™ »;
- det som finns i multimediasystemet.

Obs! När du använder applikationen "Android Auto™" eller tjänsten "CarPlay™" fortsätter vissa funktioner i multimediasystemet att köras i bakgrunden. Exempel: om du startar "Android Auto™" eller "CarPlay™" och använder navigeringen i din smartphone medan radion i multimediasystemet är på kommer radion att fortsätta att sända.

5

ANDROID AUTO™, CARPLAY™

Presentation Android Auto™



"Android Auto™" är en app som gör att du kan spegla din smartphone på displayen på ditt multisystem.

OBS!

- "Android Auto™" appen fungerar bara om din smartphone är ansluten till bilens USB port eller trådlöst via Bluetooth® för att aktivera automatisk WIFI anslutning till systemet.
- använd USB-kablar som rekommenderas av tillverkaren av din smartphone för att säkerställa att appen fungerar korrekt.

Första användning

Om du inte redan har gjort det ska du ladda ned och installera appen "Android Auto™" via t.ex "App/Play store" till din kompatibla smartphone.

Anslut din smartphone till multisystemets USB port eller anslut den med hjälp av Bluetooth® för att automatiskt initiera WIFI anslutningen.

För att kunna använda appen måste du godkänna förfrågningarna på din smartphone.

Obs! Du kan kontrollera kompatibiliteten för din smartphone och dess version av Android med "Android Auto™"-tjänsten: konsultera Google®-dokumentationen.

Multimediasystemet föreslår att du använder tjänsten "Android Auto™".

Appen öppnas på multisystemet och ska visas i området **A**. Smartphone-replikering ersätter världen

"Telefon"  och ikonen **1**  visas.

Om proceduren som beskrivs ovan misslyckas, upprepa åtgärden.

När den används för första gången startar smartphonereplikeringen automatiskt för ytterligare sessioner.

Från världen "Appar"  och sedan "Hantera enhet" kan du också aktivera/avaktivera smartphonereplikeringfunktionen genom att trycka på replikeringsikonen

"Android Auto™" .

Gå ur replikering

För att lämna "Android Auto™" trådlös replikering:

- Tryck på "Avsluta billäge" på skärmen för aviseringar på din smartphone;
- avaktivera smartphonereplikeringen genom att trycka på replike-

ringsikonen "Android Auto™"  eller aktivera tjänsten "Telefon"

-  från "Hantera enhet";
- välj den godkända återförsäljarens app bland apparna för smartphonereplikering.

ANDROID AUTO™, CARPLAY™

PresentationCarPlay™



"CarPlay™" är en tjänst som är förinstallerad i din smartphone och som kan hjälpa dig att använda vissa appar på din smartphone via multistystemets display.

OBS!

- "CarPlay™"-tjänsten fungerar bara om SIRI-tjänsten är aktiverad, fordonets mikrofon är aktiverad och din smartphone är ansluten till bilens USB port eller trådlöst via Bluetooth® för att aktivera automatisk anslutning till systemet via WIFI.
- använd USB-kablar som rekommenderas av tillverkaren av din smartphone för att säkerställa att appen fungerar korrekt.

Första användning

Anslut din smartphone till multistystemets USB port eller anslut med Bluetooth® för att aktivera automatisk WIFI anslutning till systemet.

Multistystemet föreslår att du:

- Tillåter anslutningen med data-delning;
- Ansluter automatiskt till tjänsten "CarPlay™" för framtida sessioner.

OBS Om du inte låter multimediasystemet komma ihåg dessa val visas ett påminnelsemeddelande varje gång du startar.

För att kunna använda appen måste du godkänna förfrågningarna på din smartphone.

Tjänsten öppnas på multimediasystemet och ska visas i området **B**. Smartphone-replikering ersätter

världen "Telefon"  och ikonen

2  visas.

Om proceduren som beskrivs ovan misslyckas, upprepa åtgärden.

Från världen "Appar"  och sedan "Hantera enhet" kan du också aktivera/avaktivera smartphone-replikeringfunktionen genom att

trycka på replikeringsikonen "CarPlay™" .

Gå ur replikering

För att lämna "CarPlay™" trådlös replikering:

- avaktivera WIFI på din smartphone;
- avaktivera smartphone-replikeringen genom att trycka på replike-

ringsikonen "CarPlay™"  eller

aktivera tjänsten "Telefon"  från "Hantera enhet";

- välj den godkända återförsäljarens app bland apparna för smartphone-replikering.

5

ANDROID AUTO™, CARPLAY™

Röstigenkänning



Tryck och håll nere reglaget **3** för att aktivera/inaktivera din smartphones röstigenkänningsfunktion för att styra vissa appar och funktioner med röstkommandon.

Mer information finns i avsnittet "Använda röststyrningen" ➔ **25**.

Android Auto™

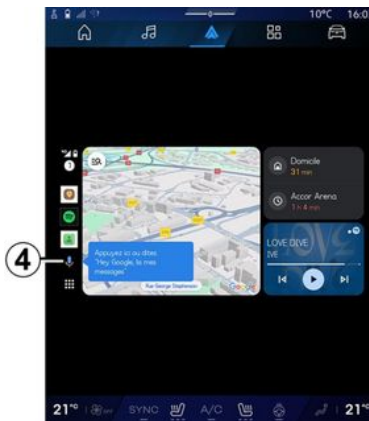

Med hjälp av "Android Auto™"-replikering kan du även styra några av din smartphones funktioner:

- genom att trycka på röstigenkänningsknappen **4**
- genom att säga röstkommandot: "Ok Google" eller "Hey Google".

CarPlay™



Med hjälp av "CarPlay™"-replikering kan du även styra några av din smartphones funktioner:

- genom en lång tryckning på knappen **5**
- Genom att ange röstkommandot "Dis Siri" eller "Say Siri", om bilens mikrofon är aktiverad **6**.

PROGRAMHANTERARE

"Appar"-världen



Av säkerhetsskäl ska du göra inställningarna när bilen står stilla.



Vissa inställningar är endast tillgängliga när bilen står stilla.

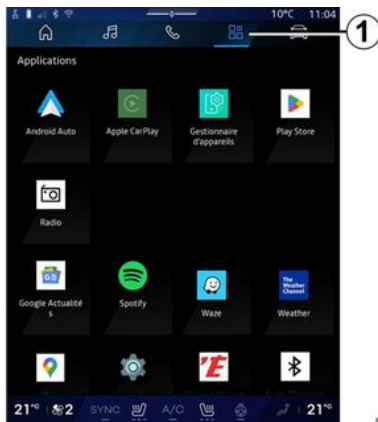

Via "Appar"  kan du få åtkomst till:

- appar installerade i ditt multimediasystem,
- smartphone-replikering;
- "Instruktionsbok"
- "Hantera enhet"
- "Play Store™"
- ...

Obs! Vissa tjänster är kostnadsfria under en provperiod. Du kan förlänga ditt abonnemang på www.myrenault.com.

Du kan ladda ner nya appar via "Play Store™"-appen.

"Appar"-meny

Du kan komma åt de appar som är installerade på ditt multimediasystem.

De två första raderna är avsedda för appar som är förinstallerade som standard.

Alla andra appar som laddas ner från "Play Store™" kommer att listas i alfabetisk ordning.

Om appen inte är tillgänglig kommer den inte att visas.

Tryck på appen för att öppna den.

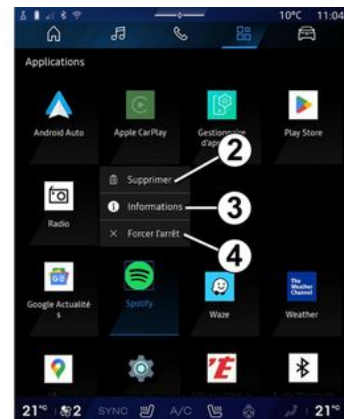

5

Genom att trycka på och hålla appen nedtryckt kan du:

- "Ta bort" appen **2**
- få tillgång till information om appen **3** (version, giltighetsdatum eller datum för skapande, titel osv.)
- tvinga appen att stänga **4**.

Obs! Endast appar som installeras från "Play Store™" kan tas bort.

"Appar"-inställningar

Du kan komma åt information och inställningar för "Appar" från "Inställningsmenyn" som är tillgänglig via:

- världen "Appar" , sedan appen "Inställningar".

PROGRAMHANTERARE

- världen "Fordon" , sedan "Inställningar";

- aviseringscentret, sedan ikonen

"Inställningar" .

"Appar" placering

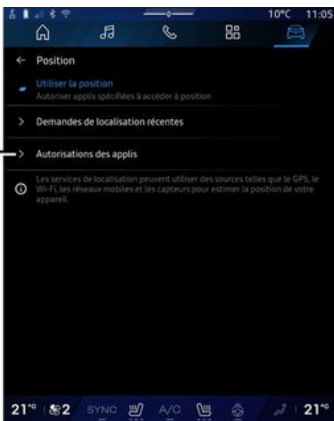

I menyn "Inställningar" väljer du "Plats", sedan "Appbehörigheter" **5** för att konfigurera platsbehörigheterna för de appar som är installerade på ditt multimediasystem.

"Appar och aviseringar"

I menyn "Inställningar" och sedan "Appar och aviseringar" kan du komma åt information och inställ-

ningar för "Appar" installerade på ditt multimediasystem:

- "Visa alla appar";
- "Standardappar";
- "Appbehörigheter";
- "Specifika åtkomsträttigheter för appar".

"Visa alla appar"

Du kan få tillgång till information om alla appar som finns i ditt multimediasystem:

- namn på apparna;
- storlek på apparna;
- appversion;
- appens giltighetsdatum och datum för skapande;
- ...

"Standardappar"

Du kan komma åt de standardappar som används för:

- startskärmen
- assistans;
- SMS
- telefonen
- navigeringssystemet.

Du kan även konfigurera öppningen av apparnas åtkomstlänkar.

"Appbehörigheter"

Du kan komma åt appanvändningsbehörigheterna för följande syften:

- "Fysisk aktivitet";
- "Kalender";
- "Kamera";
- "Karosensorer";
- "Kontakter";
- ...

"Specifika åtkomsträttigheter för appar"

Du kan aktivera/inaktivera de specifika åtkomsträttigheter som beviljas appar som används för:

- "Ändra systeminställningar";
- "Tillgång till aviseringar";
- "Tillgång till premium SMS";
- "Tillgång till användarinformation";
- "WIFI-reglage".

MY RENAULT

presentation



När du använder "My Renault"-appen använder du telefonens internetanslutning (med avgifter och begränsningar som bestämts av din mobiloperatör).

Ditt "My Renault"-kundkonto kan nås via webbplatsen <https://renault-connect.renault.com> eller via din smartphone genom att ladda ner "My Renault"-appen.

OBS!

- "My Renault"-appen är under ständig utveckling. Anslut regelbundet för att utöka ditt konto med nya funktioner.
- För mer information om vilka telefoner som är kompatibla, kontakta din återförsäljare eller besök webbplatsen: <https://renault-connect.renault.com>.
- För mer information, kontakta en märkesrepresentant eller se erbjudandet Renault Connect på respektive webbplats: <https://renault-connect.renault.com>.

Från ditt "My Renault"-kundkonto kan du interagera med fordonet och få information:

- Se din fordonsinformation.
- Få tillgång till historiken och kalendern för dina intervjuer och boka ett möte.
- Se information om var bilen är parkerad.
- Aktivera ditt fordons signalhorn och belysning på distans.
- Se och hantera dina kontrakt och tjänster.
- Rådfråga fordonet E-Guide.
- Hitta en godkänd återförsäljare i närheten.
- Skapa/ändra din "PIN-kod" "My Renault".
- ...

OBS!

- Vissa funktioner beror på fordons utrustning, prenumeration på servicekontrakt och lagarna i landet.
- Vissa funktioner är endast tillgängliga från din smartphone med hjälp av "My Renault"-appen.
- Tjänsterna måste aktiveras för åtkomst till fjärrstyrning av bilen. Se avsnittet "Aktivera tjänster" ➔ 12.

Anslutna tjänster i "My Renault"

För elbilar

Du kan dra nytta av de tillhörande tjänsterna i "My Renault"-appen, som:

- kontrollera batterinivån och laddningsstatus,
- programmera laddning,
- starta/programmera luftkonditionerings- eller värmesystemet;
- öppna "Mobilize charge pass" (betalningsmetod för laddningsstation).
- hitta tillgängliga laddningsstationer i närheten,
- Planera en resväg och identifiera laddningsstationerna längs resvägen
- ...

Anm.: Funktionerna för programmering av laddning, luftkonditionering och uppvärmning finns bara på vissa bilar. För mer information, rådfråga en auktoriserad återförsäljare.

Skapa ett "My Renault"-användarkonto

För att komma åt "My Renault"-funktionerna måste du skapa ett användarkonto via webbplatsen eller "My Renault"-appen.

MY RENAULT

Från webbplatsen:

- Välj "Skapa konto" från startsidan.
- Ange den information som krävs för att skapa kontot.

Från appen:

- Välj "Registrera dig" på appens huvudmeny.
- Ange den information som krävs för att skapa kontot.

Ett bekräftelsemeddelande skickas till den tidigare angivna e-postadressen.

Slutför skapandet av ditt "My Renault"-konto genom att klicka på länken som visas i bekräftelsemeddelandet.

Obs! Du kan använda samma användarnamn och lösenord för att logga in på webbanvändarkontot.

Synkronisera ditt "My Renault"-konto med bilen

För att kunna använda den "My Renault"-applikationen och interagera med bilen måste du synkronisera "My Renault"-applikationen med din bil. Synkronisering sker automatiskt när du startar din app.

OBS!

- Om du vill synkronisera "My Renault"-appen med bilen måste den vara parkerad i ett område där det

finns täckning och multimediasystemet i bilen måste vara påslaget.

- Anslutning till "My Renault"-kontot är endast tillgänglig från administratörsprofilen.
- Om "My Renault"-appen inte synkroniseras med bilen kan du inte komma åt dina serviceavtal.



Från meddelandecentret (öppna genom att trycka på **1**) väljer du "Profil", ditt "My Renault"-konto" och följer instruktionerna på multimediasystemets skärm.

När "My Renault"-kontot är kopplat till multimediasystemet sker synkroniseringen automatiskt när du startar din app.

Registrera ditt fordon på "My Renault"-kontot

Om du redan har synkroniserat ditt "My Renault"-konto med bilen sker registreringen automatiskt.

Du kan även registrera bilen på ditt "My Renault"-konto genom att klicka på "Lägg till en bil" och lägga till VIN (bilens identifieringsnummer) eller bilens registreringsnummer manuellt eller genom att skanna det.

Förnya tjänst

För att förnya en av tjänsterna när den närmar sig utgångsdatumet går du till "Renault CONNECT store"-fliken i "My Renault"-kontot och väljer "Mina tjänster".

Klicka på "Förnya" och följ instruktionerna steg för steg.

UTLÅNING OCH ÖVERLÅTELSE AV FORDON

Låna ut bilen

Rättslig information

När du lånar ut din bil ska du informera den/de personer som lånar din bil att bilen ansluts och att personlig information såsom bilens position samlas in (se Allmänna försäljningsvillkor för anslutna tjänster).

Datainsamling

Bildatainsamling kan tillfälligt inaktiveras.

För att göra detta ska du när bilen startas och fönstret Säkerhet och sekretess visas mitt på skärmen välja "OFF" för att avbryta datainsamlingen.

Tjänsterna inaktiveras, förutom nödvändiga tjänster och tjänster som är kopplade till säkerhet, såsom det automatiska nödsamtalet vid en eventuell olycka.

Överlåtelse av bilen

När du lämnar ifrån dig bilen måste du informera den nya köparen om att bilen är ansluten och samlar in personuppgifter, t.ex. var bilen befinner sig.

Ta bort personuppgifter

När bilen överläts (t.ex. försäljning, köp) är det viktigt att radera alla personuppgifter som lagras i och utanför bilen.

För att göra detta, återställ bilens system och radera bilen från ditt "My Renault"-konto.

Nyinitiering av systemet

När bilen överlämnas måste säljaren återställa systemet. För att göra detta, starta bilens multimediasystem.

Från världen "Fordon" , "Inställningar", "System", "Återställningsalternativ", sedan "Återställa fabriksinställningarna" (radera data).

OBS! Det går bara att återställa systemet från administratörsprofilen.

Ta bort bilen från sitt My Renault konto

När bilen överläts är det även viktigt att radera det från ditt "My Renault" konto.

Gör detta genom att logga in på ditt "My Renault" konto, välja relevant bil i det virtuella garaget och sedan

klicka på "Ta bort denna bil" längst ned på startsidan.

KÖRHJÄLPMEDEL

"Körhjälp"-meny



Dessa funktioner ger ytterligare körhjälp. De kan aldrig ersätta förarens uppmärksamhet och ansvar (föraren ska alltid vara redo att bromsa).



Av säkerhetsskäl ska du göra inställningarna när bilen står stilla.



Vissa körhjälp-tjänster är endast tillgängliga med abonnemang och tillgängliga under en bestämd tidsperiod. Du kan förlänga din prenumerationsperiod via webbplatsen www.myrenault.com.



Vissa inställningar måste ändras medan motorn är igång så att de kan sparas av mediasystemet.

presentation

Bilen är utrustad med körhjälpmedel som ger extra hjälp när du kör bilen. Se instruktionsboken för ytterligare information.

Obs! Vissa "Körhjälp"-inställningar är tillgängliga när bilen står stilla.

Öppna "Körhjälp"

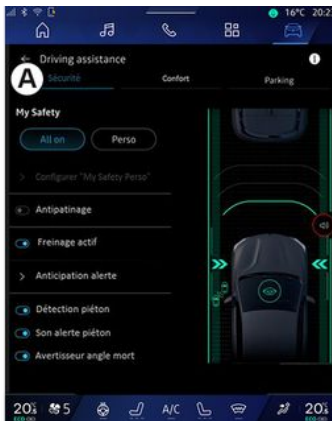

Från världen "Fordon"  väljer du "Körhjälp" och sedan fliken "Sä-

KÖRHJÄLPMEDEL

kerhet" **A** för säkerhetsrelaterade körhjälpmedel eller fliken "Komfort" **B** för komfortrelaterade körhjälpmedel.

Fliken "Parkering" **C** är avsedd för parkeringsassistans.

För mer information om fliken "Parkering" **C**, se avsnittet "Parkeringshjälp") ➔ 89.

« Säkerhet »

"Säkerhet" A



Från fliken "Säkerhet" **A** kan du aktivera/stänga av och/eller ställa in körhjälpmedel kopplade till säkerhet:

- "Alla på" **1**
- « Perso » **2** ;
- « Inställning My Safety Perso » **3** ;
 - « Hörbar varning vid för hög hastighet » ;
 - « Ljud för ändring av begränsning » ;
 - « Förhindra byte av körfält » ;
 - "Åtgärder vid väglinjer"
 - « Vingelvarning inställningar » ;
 - « Vibreringsintensitet » ;
 - "Förebyggande av filbyte vid nödsituationer"
 - « Dödvinkelvarning » ;

- « Körhjälp » ;
- « Antispinnreglering » ;
- « Nödbromsning » ;
 - « Förebyggande varning » ;
- « Fotgängare upptäckt » ;
- « Varningsljud för fotgängare » ;
- « Dödvinkelvarning » ;
- ...

OBS! Funktionen är aktiv när knappen är markerad, aktivera/stänga av via knappen.

"Min säkerhet"

"Alla på" 1

När Min säkerhet "Alla på" är aktiverad är alla körhjälpmedel för säkerhet aktiverade. Det här läget aktiveras som standard varje gång bilen startas.

Funktionen Min säkerhet "Alla på" kan även aktiveras genom att du trycker en gång på kontrollen bil



Mer information om kontrollen  finns i avsnittet om "Min säkerhet" i bilens instruktionsbok.

« Perso » 2

När funktionen Min säkerhet "Perso" är aktiverad aktiveras körhjälpmedel för säkerhet som du har ställt in och an-

KÖRHJÄLPMEDEL

passat "Inställning My Safety Perso" **3**.

Funktionen Min säkerhet "Perso" kan även aktiveras genom att du trycker två gånger på kontrollen bil



Mer information om kontrollen  finns under avsnittet "Min säkerhet" i bilens instruktionsbok.

« Inställning My Safety Perso » 3

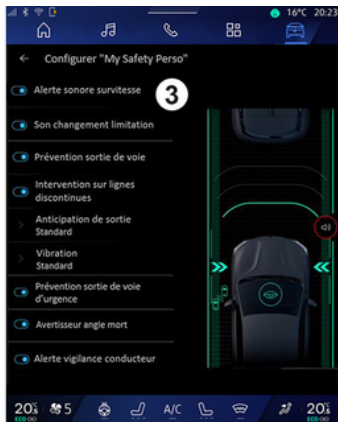

Från den här menyn kan du välja och/eller ställa in de funktioner du vill ha aktiverade under Min säkerhet "Perso":

– « Hörbar varning vid för hög hastighet »;

- « Ljud för ändring av begränsning »;
- « Förhindra byte av körfält »;
- "Åtgärder vid väglinjer"
 - « Vingelvarning inställningar »;
 - « Vibreringsintensitet »;
- "Förebyggande av filbyte vid nödsituationer"
 - « Dödvinkelvarning »;
 - « Körhjälp »;
 - ...

« Hörbar varning vid för hög hastighet »

Denna funktion varnar föraren med en ljudsignal när bilen överskrider den tillåtna hastighetsgränsen.

« Ljud för ändring av begränsning »

Denna funktion varnar föraren med en ljudsignal när den tillåtna hastighetsgränsen ändras.

« Förhindra byte av körfält »

Denna funktion aktiverar rattvibrationer (eller en ljudsignal, beroende på utrustning) som varnar föraren om bilen avviker från körfältet och korsar en linje (heldragen eller streckad) utan att körriktningsvisarna har aktiverats.

För ytterligare information, se kapitlet "Vingelvarning" i bilens instruktionsbok.

"Åtgärder vid streckade linjer"

Denna funktion korrigerar bilens bana när det avviker från körfältet och korsar en streckad linje utan att körriktningsvisarna har aktiverats om det finns en överhängande risk för kollision (t.ex. risk för att krocka med ett annat fordon vid filbyte utan att körriktningsvisarna har aktiverats). Du kan välja önskad känslighet för systemet:

- « Tidig »;
- « Standard »;
- « Sen ».

Du kan även välja önskad vibrationsintensitet:

- « Låg »;
- « Standard »;
- « Hög ».

"Förebyggande av filbyte vid nödsituationer"

Denna funktion varnar föraren genom rattvibrationer (eller en ljudsignal, beroende på utrustning) när bilen avviker från körfältet och korsar linjen (heldragen eller streckad) utan att körriktningsvisarna har aktiverats om det finns risk för kollision

KÖRHJÄLPMEDEL

(t.ex. risk för att krocka med ett annat fordon vid filbyte utan att körriktningsvisarna har aktiverats).

För ytterligare information, se kapitlet "Vingelvarning" i bilens instruktionsbok.

« Dödavinkelvarning »

Funktionen varnar föraren om ett annat fordon befinner sig i döda vinkeln.

För ytterligare information, se kapitlet "Varningssystem för döda vinkeln" i bilens instruktionsbok.

« Körhjälp »

Denna funktion upptäcker när föraren reagerar långsammare. Den tar hänsyn till:

- Plötsliga och slumpmässiga ratt-rörelser;
- Frekvent aktivering av varningen för vingelkorrigeringen.

Funktionen meddelar föraren via en ljudsignal och ett varningsmeddelande på instrumentpanelen som ber föraren att ta en paus.

För ytterligare information, se kapitlet "Alert förare" i bilens instruktionsbok.

« Antispinnreglering »

Denna funktion begränsar drivhjulens slirning och kontrollerar bilen vid start, acceleration eller fartminskning.

Mer information finns i avsnittet "Regleringssystem och assistans vid körning" i bilens instruktionsbok.

« Nödbromsning »

Via den här menyn kan du aktivera/stänga av funktionen "Aktiv bromsning". Du kan även välja känslighet för varningen genom att trycka på "Förebyggande varning":

- « Tidig »;
- « Standard »;
- « Sen ».

För ytterligare information, se avsnittet "Avancerad säkerhet" i bilens instruktionsbok.

« Fotgängare upptäckt »

Denna funktion upptäcker och varnar föraren när det finns risk för kollision med en fotgängare.

För ytterligare information, se kapitlet "Säkert att kliva ur bilen" i bilens instruktionsbok.

« Varningsljud för fotgängare »

Denna funktion varnar föraren med en ljudsignal när det finns risk för kollision med en fotgängare.

För ytterligare information, se kapitlet "Säkert att kliva ur bilen" i bilens instruktionsbok.

« Komfort »

"Komfort" B

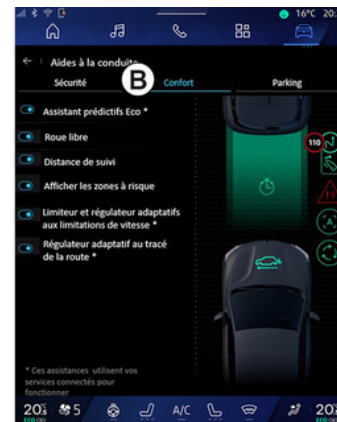

Från fliken "Komfort" **B** kan du aktivera/stänga av och/eller konfigurera körhjälpen kopplade till komfort:

- « ECO förberedande assistans * »;
- « Rullande »;
- « Avståndsvarning »;

KÖRHJÄLPMEDEL

- « Visa riskabla områden »;
- "Adaptiv hastighetsbegränsning" eller "Adaptiv hastighetsbegränsare och farthållare *", beroende på utrustning;
- "Adaptiv farthållare efter väglayout*".
- ...

OBS! Funktionen är aktiv när knappen är markerad, aktivera/stänga av via knappen.

« ECO förberedande assistans * »

Denna funktion ger föraren råd om när foten ska lyftas från gaspedalen i väntan på en framtida händelse (t.ex. kurva, rondell osv.) för att undvika sen inbromsning och dra nytta av bilens rullning för att begränsa förbrukningen och öka räckvidden.

« Rullande »

Denna funktion möjliggör en minskning av motorbromsningen under retardationsfaserna för att komma längre utan att accelerera och på så sätt spara bränsle.

För ytterligare information, se kapitlet "Råd vid körning, ECO-körning" i bilens instruktionsbok.

« Avståndsvarning »

Funktionen varnar föraren om denne ligger för nära ett annat fordon.

För ytterligare information, se kapitlet "Avståndslarm" i bilens instruktionsbok.

« Visa riskabla områden »

Denna funktion möjliggör visning av riskområden.

För mer information, se kapitlen "Stop and GoAdaptiv farthållare" och "Trafikskyltsavkänning" i bilens instruktionsbok.

"Adaptiv hastighetsbegränsning" eller "Adaptiv hastighetsbegränsare och farthållare *" (beroende på utrustning)

Denna funktion möjliggör begränsning och kontroll av bilens hastighet utifrån vägen.

För mer information, se kapitlen "Stop and GoAdaptiv farthållare" och "Trafikskyltsavkänning" i bilens instruktionsbok.

"Adaptiv farthållare efter väglayout*"

Denna funktion möjliggör kontroll av bilens hastighet utifrån vägens layout (t.ex. rondell, kurva osv.).

För mer information, se avsnittet "Stop and Go Adaptiv farthållare" i bilens instruktionsbok.

HJÄLPALTERNATIV VID PARKERING

presentation



Dessa funktioner ger ytterligare körhjälp. De kan aldrig ersätta förarens uppmärksamhet och ansvar (föraren ska alltid vara redo att bromsa).



Vid manövrering kan ratten vridas snabbt. Placera inte händerna i ratten och se till att ingenting har fastnat i den.



Av säkerhetsskäl ska du göra inställningarna när bilen står stilla.

Bilen har parkeringshjälp som ger extra stöd vid parkering.

Beroende på utrustning, från "For-

don"-världen  trycker du på "Körhjälp"-menyn och sedan på fli-



ken "Parkering" för att komma åt menyn för parkeringshjälp:

- « Parkerings assistans »;
- « Handsfree-parkering ».

Se instruktionsboken för ytterligare information.

"Parkerings assistans"-meny



Via världen "Fordon"  väljer du menyn "Körhjälp" och sedan fliken "Parkering" . Använd den här menyn för att komma åt inställningarna för parkeringsassistansen. För ytterligare information, se avsnittet "Parkerings assistans" i bilens instruktionsbok.

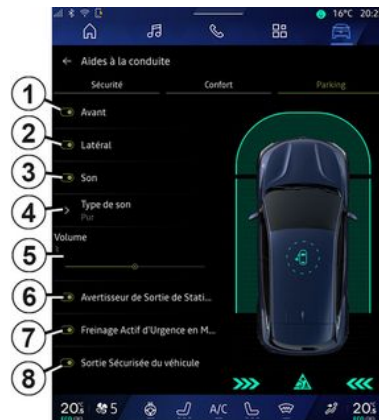

1. « Fram ».
2. « Sida ».
3. « Ljud ».
4. « Ljudtyp ».
5. « Volym ».
6. « Varning för trafik bakom bilen ».
7. « Nödbromsning aktiverad vid backning ».
8. « Passagerare säker utgång ».

"Parkerings assistans"-avkänningsområden

Du kan aktivera eller inaktivera följande parkeringsassistanszoner:

- « Fram » **1**;
- « Sida » **2**.

HJÄLPALTERNATIV VID PARKERING

« Ljud » 3

Tryck på "Ljud" **3** för att aktivera eller inaktivera ljudsignalerna för parkeringsassistenten.

Du kan ändra följande inställningar:

- "Ljudtyp" **4**: välj typ av ljudsignal bland de som erbjuds
- "Volym": justera varningsvolymen för avkänning av hinder genom att använda stapeln "Volym" **5**.

« Varning för trafik bakom bilen » 6

"Varning för trafik bakom bilen"-funktionen **6** upptäcker föremål när de närmar sig bilens sida bakifrån.

Den aktiveras när backväxeln är ilagd och bilen står stilla eller kör i låg hastighet.

En kontinuerlig ljudsignal, en indikering på multimediaskärmen och en lampa i backspeglarn varnar dig om föremål närmar sig.

Obs! Stillastående föremål registreras inte.

Mer information om funktionen "Varning för trafik bakom bilen" finns i avsnittet om "Varning för trafik bakom bilen" i bilens instruktionsbok.

« Nödbromsning aktiverad vid backning » 7

När backväxeln är ilagd upptäcker "Nödbromsning aktiverad vid backning" **7** stillastående hinder bakom bilen.

Mer information om funktionen "Nödbromsning aktiverad vid backning" finns i avsnittet om "Nödbromsning aktiverad vid backning" i bilens instruktionsbok.

« Passagerare säker utgång » 8

"Passagerare säker utgång"-varningen **8** upptäcker en potentiell fara och varnar föraren och/eller passagerarna om de öppnar en dörr när bilen står stilla.

Detta aktiveras när bilen är parkerad.

Om ett hinder närmar sig bilen visas en varning på instrumentpanelen, en ljussignal visas på backspeglarna och insidan av dörrarna och ett pip hörs.

Obs! Stationära hinder och fotgängare upptäcks inte.

Mer information om funktionen "Passagerare säker utgång" finns i avsnittet om "Passagerare säker utgång" i bilens instruktionsbok.

"Handsfree-parkering"-meny

"Handsfree-parkering"-funktionen hjälper dig utföra parkeringsmanövrar genom att kontrollera styrning, bromsar, motor och växelspaken.

Följ under hela manövern instruktionerna som visas på multimediasystemets skärm (t.ex. "Lägg i backväxeln", "Backa" etc.) och ta händerna från ratten.

Du kan när som helst återta kontrollen över fordonet genom att röra på ratten.

Du kan komma åt "Handsfree-parkering"-menyn från:

- I "Fordon"-världen  trycker du på "Körhjälp"-menyn och sedan fliken "Parkering" **C**.
- "Handsfree-parkering"-widgeten genom att trycka på "Öppna" " (för att konfigurera, se avsnittet "Lägg till och hantera widgets" **➔ 23**).
- via "Handsfree-parkering"-genvägen på 360°-kameravyn (mer information finns i avsnittet "360° Kamera" **➔ 93**).
- "Favoriter"-knappen på ratten (för att konfigurera, se avsnittet "Användarinställningar" **➔ 116**).

HJÄLPALTERNATIV VID PARKERING

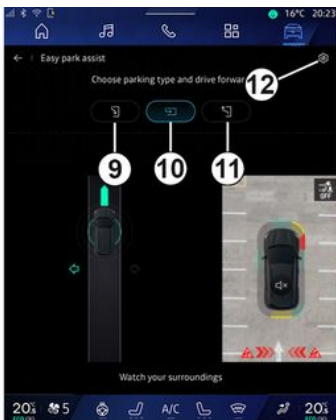

Via den här menyn kan du välja följande:

- fickparkering **9**
- vinkelrät parkering **10**
- att lämna en parkeringsficka **11**.

För ytterligare information, se avsnittet "Handsfree-parkering" i bilens instruktionsbok.

Med ikonen **12** kan du välja standardmanövertyp:

- « Fickparkering »;
- eller
- « Parkeringsruta ».



Beroende på utrustningen visas olika vyer på multimediasystemets skärm under manövern:

- Mätare som indikerar manöverförloppet **D**
- Instruktionerna för manöverriktningen **E**
- Vy över fordonet, omgivande miljö och tillgängliga parkeringsplatser **F**
- Framre/bakre kameravy **G**.

Om villkoren som krävs för åtgärden inte uppfylls visas ett varningsmeddelande på skärmen.

Om du vill avbryta den aktuella manövern trycker du på "Avbryt manövern".

BACKKAMERA



Av säkerhetsskäl ska du göra inställningarna när bilen står stilla.



När backväxeln läggs i aktiveras backkameran som sitter baktill på bilen för att överföra vyn bakom bilen till multimediaskrmen.

När backkameran visas på skärmen för multimediasystemet kan du komma åt inställningarna genom att trycka på "Inställningar"-ikonen



1.

Mer information om backkameran finns i bilens instruktionsbok.

OBS!

- Se till att kamerorna inte är täckta (av smuts, lera, snö osv.).
- Backkameran är inte längre tillgänglig (svart skärm) när bilens hastighet överstiger cirka 10 km/h, beroende på lokal lagstiftning.

"Bildinställningar"



Du kan ställa in följande parametrar:

- ljusstyrka **2**
- kontrast **3**
- färg **4**.

För att gå ur inställningarna trycker du på **9**.

"Vägledningslinjer"

Du kan aktivera eller stänga av:

- de rörliga vägledningslinjerna **5** som visar bilens körriktning i enlighet med rattens position
- de fasta vägledningslinjerna **6** som visar avståndet bakom bilen
- släpvagnens rörliga vägledningslinjer **7** som visar släpvagnens körriktning i enlighet med rattens position.

"Automatisk zoom"

(beroende på utrustning)

Du kan aktivera eller inaktivera "Autozoom" **8**.

360° KAMERA



Funktionen är ett extra hjälpmedel. Det kan alltså aldrig befria föraren från dennes ansvar och skyldighet att visa uppmärksamhet.

Föraren bör alltid vara beredd på plötsliga händelser som kan inträffa under körningen. Kontrollera alltid att inga små, smala föremål (barn, djur, barnvagn, cykel, sten, stolpe osv.) finns i döda vinkeln vid manövern.



Displayen representerar en inverterad bild av vyn bakåt.

Mallarna är en återgivning som visas på ett plant underlag. Informationen ska inte tas med i beräkningen när den läggs över ett vertikalt föremål eller ett föremål på marken.

Föremålen som visas på displayen kan vara förvrängda. Vid alltför starkt ljus (snö, bil i direkt solsken osv.) kan kamerabilden försämrats.

presentation

Bilen är utrustad med fyra kameror, fram, i sidespeglarna och bak på bilen för att hjälpa dig vid svåra manövrar.

För ytterligare information, se avsnittet "360° Kamera" i bilens instruktionsbok.

OBS! Se till att kamerorna inte är täckta (av smuts, lera, snö osv.).

Åtgärd



Systemet kan aktiveras från världen

"Fordon"  genom att trycka på menyn "360° Kamera" eller genom att lägga i backväxeln (och upp till fem sekunder efter att du har lagt i en annan växel).

En vy över området bakom bilen visas i zon **A** på skärmen för multimediasystemet, tillsammans med riktlinjer **1**, en silhuett av bilen och ljudsignaler.

Bilens ultraljudsdetektorer mäter avståndet mellan bilen och ett föremål.

360° KAMERA

När det röda området uppnåtts, ta hjälp av displayen bild för att stanna på exakt plats.

En fågelperspektiv över bilen och dess omgivning visas i zon **B** på skärmen för multimediasystemet.

Du kan justera "360° Kamera"-displayen med ikonen **2**.

För ytterligare information, se avsnittet "360° Kamera" i bilens instruktionsbok.

Val av kamera



Du kan även välja vilken typ av vy som ska visas på skärmen:

- Standardvy framifrån/bakifrån och fågelperspektiv **3**

- Panoramavy fram/bak **4**
- Sidovyer **5**
- 3D-vy **6**.

Obs! Du kommer åt "360° Kamera" via "Favoriter"-knappen på rattreglaget.

Inställningar

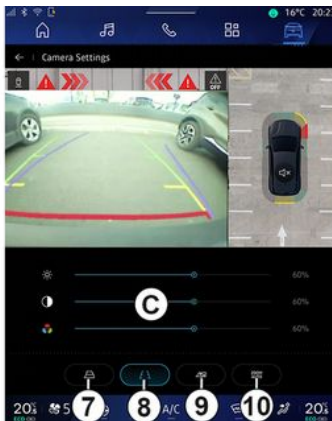

I "360° Kamera"-menyn trycker du på ikonen för kamerainställningar **2**. Använd den här menyn för att konfigurera kameran:

- tryck på **7** för att aktivera eller inaktivera visningen av de rörliga vägledningslinjerna
- tryck på **8** för att aktivera eller inaktivera visningen av de fasta riktlinjerna

- tryck på **9** för att aktivera eller inaktivera visningen av släpavgrensningens riktlinjer
- tryck på **10** för att aktivera eller inaktivera automatisk zoom
- flytta justeringsfälten **C** för att ställa in bildens ljusstyrka, kontrast och färger.

MULTI-SENSE

"MULTI-SENSE"-meny



Av säkerhetsskäl ska du göra inställningarna när bilen står stilla.



Från "Fordon"-världen , kan du få åtkomst till "MULTI-SENSE". Med den här menyn kan du anpassa köregenskaperna för vissa fordonsburna system.

Val av läge

Tillgängliga lägen kan variera beroende på bilmodell och utrustningsnivå. I menyn "MULTI-SENSE" väljer du önskat **1**-läge:

- « Comfort »;
- « Eco »;
- « Sport »;
- « Perso »;
- « Snow »;
- « All Terrain »;
- ...

För mer information om de här lägena, se bilens instruktionsbok.

« Konfigurera »

Tryck på "Konfigurera" **2** för att anpassa de olika parametrarna för följande ombordsystem i bilen:

- « Komfort styrning »;
- « Köregenskaper »;
- « Klimat »;
- « Kupébelysning »;
- ...

OBS!

- vissa konfigurationsmenyer kan variera beroende på bil och utrustningsnivå;
- Du kan också komma åt de olika lägena genom att trycka upprepade gånger på bilens "MULTI-SENSE"-reglage. Se instruktionsboken för ytterligare information.

"Konfigurera" "MULTI-SENSE"



Skärmen "MULTI-SENSE" "Konfigurera" innehåller följande flikar:

MULTI-SENSE

- "Kör" **A** visar funktioner relaterade till körning
- "Kupékomfort" **B** visar de funktioner som är relaterade till upplevelsen ombord.

Obs! De tillgängliga inställningarna kan variera beroende på "MULTI-SENSE"-läget, bilmodell och utrustningsnivå.

På fliken **3** kan du "Återställ inställningar".

"Kör"-inställningar



På fliken "Kör" **A** kan du konfigurera följande utrustning:

- « Motor »;
- « Komfort styrning »;
- « Köregenskaper »;

- ...

« Motor »

I den här menyn finns flera motorsvarsinställningar:

- « Normal »;
- « Sport »;
- « ECO ».

Beroende på vilken inställning du väljer kan effekten och motorns vridmoment justeras för att bli mer kännbara och responsiva.

« Komfort styrning »

I den här menyn finns flera styrvarsinställningar:

- « Låg »;
- « Medel »;
- « Hög ».

Beroende på vilken inställning som har valts kan styrningens känslighet anpassas så att den blir mer reaktiv eller tyngre för att få en så bra balans som möjligt mellan en mjuk och korrekt styrupplevelse.

« Köregenskaper »

Den här menyn finns på 2-hjulsdrivna bilar och erbjuder flera driftsinställningar:

- « Normal »;
- « Komfort »;

- « Sport ».

Beroende på vald inställning varierar bromsningen av hjulen i förhållande till hjulens vinkel för att ge en optimal bana.

« 4Control Advanced »

Den här menyn finns på 4-hjulsdrivna bilar och erbjuder flera driftsinställningar. För att ändra justerar du nivåfältet direkt genom att dra fingret åt vänster för att öka stabiliteten eller åt höger för att öka smidigheten.

Beroende på vald inställning varierar bromsningen av hjulen i förhållande till hjulens vinkel för att ge en optimal bana.

« Contrôle châssis »

Den här menyn, som är tillgänglig på fordon med kamerastyrd kontinuerlig dämpningskontroll och fyrhjulsdrift, erbjuder flera driftsinställningar:

- « Komfort »;
- « Sportig »;
- « Sport ».

Beroende på vald inställning, bromsning och hjulstyrning varierar styrningen och fjädringen för att erbjuda en mer eller mindre dynamisk körupplevelse.

MULTI-SENSE

"Kupékomfort"-inställningar



På fliken "Kupékomfort" **B** kan du konfigurera följande utrustning:

- « Kupébelysning »;
- « Ljusintensitet »;
- « Klimat »;
- ...

För mer information om "Kupébelysning" och "Ljusintensitet", se avsnittet "Omgivningsbelysning". → 99.

SPORTCHASSI



Dessa funktioner ger ytterligare körhjälp. De kan aldrig ersätta förarens uppmärksamhet och ansvar under manövern (föraren ska alltid vara redo att bromsa).

- Genväg till menyn "Kamera" (beroende på utrustning) **2**
- Däckens rotationsriktning **3**
- Fördelning av vridmoment fram/bak för bilar med fyrhjulsdraft (4WD) **4**
- Lutningsmätare sida **5**
- Lutningsmätare för backe **6**
- Kompass **7**.

Mer information om "Körhjälp nedförsbacke (HDC)(HDC)" finns i avsnittet "Regleringssystem och assistans vid körning" i bilens instruktionsbok.

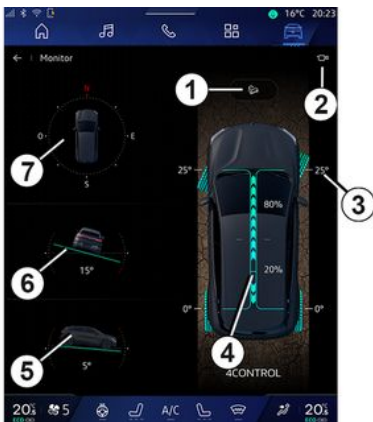

Från menyn "Fordon"  trycker du på "Sportchassi" för att komma åt följande:

- Aktivering/avstängning av systemet "Körhjälp nedförsbacke (HDC) (HDC)" (beroende på utrustning) **1**

STÄMNINGSBELYSNING



Av säkerhetsskäl bör du göra dessa inställningar när bilen står stilla.

Från världen "Fordon" , trycker du på knappen "Konfigurera" på menyn "MULTI-SENSE", fliken "Kupé-komfort" och sedan på "Kupébelysning".

Använd denna meny för att ställa in stämningbelysningen i kupén:

- « Ändra »;
- « Personlig ».

« Ändra »



För att ändra omgivningfärgen gradvis trycker du på "Ändra". Multim mediasystemet justerar automatiskt stämningbelysningen åt dig så att du får den belysningsfärg som passar bäst för tiden på dygnet.

« Personlig »



För att ändra färg på bilens stämningbelysning trycker du på "Personlig" och sedan på ikonen 1. Välj en av färgerna i färgcirkeln 2 genom att flytta knappen 4.

Den inre cirkeln 3 representerar stämningbelysningen för multimediaskärmen och instrumentpanelen i bilen.

Tryck på "OK" för att bekräfta ditt färgval eller tryck på "Avbryt" för att ta bort den valda färgen.

STÄMNINGSBELYSNING

« Ljusintensitet »

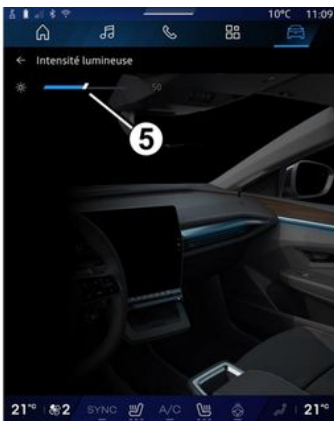

6

Du kan ställa in styrkan på stämningbelysningen.

Från världen "Fordon" , trycker du på knappen "Konfigurera" på menyn "MULTI-SENSE", fliken "Kupékomfort" och sedan på "Ljusintensitet".

Flytta markören **5** på raden för ljusstyrka för att justera ljusstyrkan för stämningbelysningen.

Obs! Ljusstyrkan för stämningbelysningen lagras och kopplas till bilens dag- eller nattläge enligt inställningen när den justeras.

SÄTEN/BACKSPEGLAR



Från världen "Fordon" , tryck på "Säten" för att komma åt sätesjusteringsfunktionerna "Förare" **A** och "Passagerare" **B** i bilen:

- « Ländryggen aktiverad »;
- « Säte, Easy access »;
- « Visuell feedback »;
- « Körläge »/« Relax position ».

Du kan även komma åt "Säten"-menyn direkt genom att trycka på knappen på sätet. Tryck och håll in knappen för att starta massagefunktionen.

För mer information om säteskontrollerna, se bilens instruktionsbok.

För att välja "Förare"- eller "Passagerare"-sätet:

- tryck på flik **A** eller **B**
- svep multimediaskärmen snabbt i sidled för att flytta från ett säte till ett annat.

« Ländryggen aktiverad »

På fliken "Förare" kan du välja sekvenstyp:

- « Låg »;
- « Förlängd »;
- « Alternativ ».

Flytta markören på raden "Intensitet" för att justera massagens "Intensitet".

« Säte, Easy access »



Inaktivera funktionen "Säte, Easy access" innan du monterar en bilbarnstol på passagerarsätet fram och/eller i baksätet.

Risk för allvarliga skador

När den här funktionen är aktiverad åker sätet automatiskt tillbaka då föraren och/eller passageraren lämnar bilen. Sätet återställs i samma läge igen nästa gång bilen startas.

« Visuell feedback »

Om den här funktionen är aktiverad dyker ett popup-fönster med inställningarna upp på displayen då föraren eller passageraren ställer in läget på stolen.

"Körläge" / "Sparat läge"

« Spara »

Den här funktionen sparar lägena för framstolarna och dörrspeglarna i "Förare" och/eller "Passagerare".

Från menyn "Säten":

- välj "Förare"- eller "Passagerare"-sätet
- ställ in önskat läge på sätet med hjälp av reglagen på sätet,
- Justera de yttre backspeglarnas läge med hjälp av fönsterreglagen.
- tryck på "Spara" för att spara det aktuella läget.

Använda justeringsreglagen för berört säte:

- ställ in önskat läge på sätet med hjälp av reglagen på sätet,
- efter några sekunder visas ett meddelande om att spara det nya läget på multimediaskärmen;
- tryck på "Spara" för att spara det aktuella läget eller på "Spara inte" för att inte spara det aktuella läget.

SÄTEN/BACKSPEGLAR

Obs! Ytterbackspeglarnas läge sparas tillsammans med sätenas position (beroende på fordon).

Se instruktionsboken för ytterligare information.

« Hämta »

När bilen står stilla kan den här funktionen hämta läget för det sparade sätet och dörrspeglarna:

- För förarsätet: tryck på "Hämta".
- För passagerarsätet: välj önskat sparat "Sätteställning" och tryck sedan på "Hämta".

Obs! Av säkerhetsskäl är vissa funktioner endast tillgängliga när bilen står stilla.

« Relax position »



Medan bilen står stilla kan du automatiskt flytta och luta förarsätet bakåt till en avkopplande position medan du tar en paus. Tryck på "Aktivera" för att göra detta.

Du kan anpassa "Relax position" genom att justera sätets position med hjälp av sätesjusteringsknapparna och sedan trycka på "Spara" för att spara positionen.

Du kan avbryta rörelsen genom att trycka på en av säteställningsknapparna eller genom att trycka på "Återgå till körposition" på multi-mediaskärmen.

För att återställa sätet till körpositionen, tryck på "Återgå till körposition".

Obs! Medan bilen laddas visas ett meddelande automatiskt på multi-mediaskärmen där du tillfrågas om du vill aktivera positionen. Under aktiveringen kan du komma åt "Relax position"-inställningarna.



Innan du använder "Relax position" eller hämtar en körställning (positionsminne, ändring av profilen), kontrollera att ingen befinner sig i närheten av någon av de rörliga delarna (särskilt i baksätena).

Risk för skador.

DÄCKTRYCK FÖR HJUL



Av säkerhetsskäl bör du göra dessa inställningar när bilen står stilla.



För mer information om däcktryck, se kapitlet "Övervakningssystem för däcktryck" i bilens instruktionsbok.

Från världen "Fordon" , trycker du på "Fordon" och sedan fliken "Däcktryck" för att kontrollera däcktrycksnivå och nollställa övervakningssystemet "Däcktryck".

Det finns olika styrsystem för "Däcktryck" beroende på fordon:

- TPMS: övervakningssystem för däcktryck eller
- TPW: varningssystem för däcktrycksförlust.

Displayen på instrumentpanelen visar om däckstrycket är felaktigt.

Däcktrycksnivå med TPMS-system



Från multimediasystemet kan du kontrollera däcktrycksnivå.

Symbolen **2** använder färger för att ange däcktrycksnivån:

- Grönt - däcktrycket är korrekt eller oförändrat sedan senaste ominiering
- Orange - däcktrycket är otillräckligt
- Rött - ett av däcken är punkterat eller har lågt tryck
- Grått - ingen information mottagen från däcksensorn.

Du hittar mer information om styrsystemet för "Däcktryck" som är in-

stallerat i ditt fordon genom att trycka på ikonen .

Däcktrycksnivå med TPW-system



Från multimediasystemet kan du kontrollera däcktrycksnivå.

Symbolen **3** använder färger för att ange däcktrycksnivån:

- Grönt - däcktrycket är korrekt eller oförändrat sedan senaste ominiering
- Orange- trycket på ett av däcken är för lågt.

Du hittar mer information om styrsystemet för "Däcktryck" som är in-

DÄCKTRYCK FÖR HJUL

stallerat i ditt fordon genom att tryc-

ka på ikonen .

Initiera om styrsystemet för "Däcktryck" vid **1**.

Proceduren för att initiera om systemet visas vid **4**.

Nyinitiering

Den här funktionen möjliggör omini-
tivering genom att du trycker på
knappen "Återställ" **1**.

Återställningsproceduren måste ut-
föras medan bilen står stilla och
tändningen är aktiverad.

Starta omini-
tierungsproceduren ge-
nom att trycka på "Ja" eller återgå
till däcktrycksnivån genom att tryc-
ka på "Nej".

När inlärningen är slutförd visas en
bekräftelse på displayen.

6

MY DRIVING

"My driving"-meny



Vissa funktioner är endast tillgängliga när bilen står stilla.



Från världen "Fordon" trycker du på "My driving" för att komma åt följande information och funktioner:

- Startdatum, körd sträcka och medelhastighet för den aktuella resan **A**.
- "Säkerhetsresultat" **B** (beroende på utrustning och land).
- "ECO poäng" **C**.

- "Energiförbrukning" **D**.

Du kan också komma åt den från widgeten "Säkerhetspoäng" på "Hemskärmen" eller i världen "Navigation" .



Från ikonen "Information" kommer du åt information kopplad till "My driving".

OBS!

- Informationen som är tillgänglig via menyn "My driving" kan variera beroende på bilens utrustningsnivå.
- Data som visas återställs automatiskt när motorn har varit avstängd i minst två timmar eller när du ändrar "Profil".

"Säkerhetsresultat"

(beroende på utrustning och land)



MY DRIVING

"Pågående resa"

Från "Aktuell resa" **E** kan du visa kör-säkerhetsdata sedan avfärd och längs den aktuella resan.

Vid resans början håller resultatet på att initieras och visas därför inte. Resultat är kopplade till profiler. Om du ändrar "Profil" återställs resultatet för resan.

Genom att välja informationsikonen "i" kommer du åt information kopplad till "Säkerhetsresultat".

Obs! Data som visas beräknas från den senaste återställningen av fordonsdata, antingen automatiskt efter att bilen inte har använts på två timmar eller när "Profil" ändras.

Sammanlagt resultat 1

Dessa data indikerar ditt sammanlagda resultat (från 0 till 100) för den aktuella resan.

Färgen som är kopplad till totalresultatet beskriver din körprestation i förhållande till de uppmätta kriterierna:

- Grön mätare: Ditt resultat är bra, din körprestation är tillfredsställande i förhållande till dessa kriterier.
- Gul mätare: Ditt resultat är genomsnittligt. Din körning är inte alltid tillfredsställande i förhållande till dessa kriterier.

- Orange mätare: Ditt resultat är lågt. Din körning är ibland riskfylld.
- Röd mätare: Ditt resultat är för lågt. Din körning är riskfylld.

Beräkning av delresultat 2

Delresultat är bedömningar av din körsäkerhet på den aktuella ruten baserat på följande kriterier:

- "Säker hastighet" bedömer skillnaden mellan din uppmätta hastighet och den rekommenderade hastigheten.
- "Avståndsvarning" bedömer avståndet mellan din bil och fordonet framför.
- "Bana" bedömer tvär- och längsgående accelerationer samt användningen av körriktningvisarna vid filbyte.
- ...

Obs! Om du vill ha mer information om hur du definierar de olika delresultaten trycker du på ett av dem.

Råd vid körning och säkerhet 3

Med hjälp av dina delresultat ger denna information dig en klassificering av körsäkerheten som hjälper dig att köra säkrare.

Tryck på "Tips" för att komma åt ytterligare råd.

"Historik F"

Från visningsläget "Historik" **F** kommer du åt följande historikloggar:

- Dina reseresultat för aktuell månad **4**.
- Ditt månadsresultat **5**.
- Din säkerhetsklassificering för aktuell månad **6**.
- Introduktion till månadens råd **7**.

Denna information tillhandahålls utifrån resultatet för den aktuella månaden.

Råd ges baserat på det lägsta månadsresultatet.

Tillgång till historiken är kopplad till Profil.

MY DRIVING

"ECO resultat"

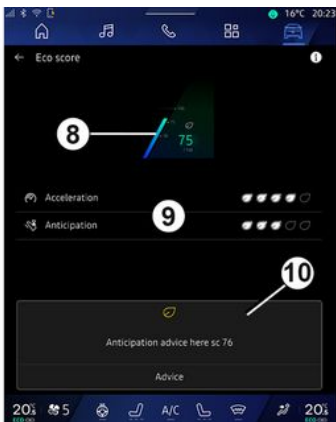

Från visning av "ECO resultat" **C** kan du se ditt körbeteende med avseende på energibesparing sedan starten för den aktuella resan.

Obs! Data som visas beräknas från den senaste återställningen av fordonens data, antingen automatiskt efter att bilen inte har använts på två timmar eller när "Profil" ändras. Genom att använda ikonen "Infor-

mation" **i** kommer du åt information kopplad till "ECO resultat".

Sammanlagt resultat **B**

Dessa data indikerar ditt sammanlagda resultat (från 0 till 100) för den aktuella resan.

- Resultat mellan 76 till 100: "Grattis, du är en ECO-förare"
- Resultat mellan 51 till 75: "Din körstil är normal"
- Resultat mellan 0 till 50: "Du har en sportig körstil".

Det sammanlagda resultatet beräknas utifrån delresultaten.

Beräkning av delresultat **B**

Delresultat är bedömningar av ditt körbeteende på den aktuella rutten baserat på följande kriterier:

- "Acceleration" Bedömer ditt beteende i förhållande till acceleration och hastighet.
- "Förtutseende" Bedömer din förmåga att förtutse och undvika hård inbromsning.
- "Växelbyte" Bedömer ditt beteende när det gäller växlingar i förhållande till indikatorn för växelbyte som visas på instrumentpanelen.

OBS! Denna bedömning är endast tillgänglig med manuella växellådor.

- ...

Råd vid körning och stil **10**

Med hjälp av dina delresultat ger denna information dig en klassificering av din körstil som hjälper dig att köra mer effektivt.

Tryck på "Tips" för att komma åt ytterligare råd.

« Energiförbrukning »



Från visningsläget "Effektförbrukning" **D** kan du visa följande energiförbrukningsdata för din körning:

- Data om aktuell resa **11**.
- Data sedan senaste återställning **12**.
- Historik för genomsnittlig förbrukning **13**.

MY DRIVING

Med hjälp av ikonerna "Information"

i kommer du åt information kopplad till "Energiförbrukning".

Data om aktuell resa 11

Beroende på version kan följande data vara tillgängliga:

- "Genomsnittlig förbrukning"
- "Sträcka EV" körsträcka med enbart eldrift (hybridfordon).
- ...

OBS! De data som visas beräknas från den senaste återställningen av "ECO-poäng", automatiskt efter att bilen inte har använts på två timmar och när du ändrar "Profil".

Data sedan senaste återställning 12

Beroende på version kan följande data vara tillgängliga:

- "Genomsnittlig förbrukning"
- Körsträcka med enbart eldrift (hybridfordon).
- Förbrukning för klimatanläggning och kringutrustning (eldrift).
- datum för den senaste ominiteringen,
- ...

OBS! De data som visas återställs tillsammans med data på instrumentpanelen.

Förändring av genomsnittlig förbrukning 13

En graf visar utvecklingen av din genomsnittliga förbrukning per minut under de sista trettio minuterna av resan.

Rad och associerat värde motsvarar den genomsnittliga förbrukningen sedan den senaste manuella återställningen.

OBS! Data i diagrammet återställs tillsammans med data sedan den senaste manuella återställningen.

LUFTKVALITET

Från världen "Fordon"  trycker du på "Luftkvalitet".

Från den här menyn kan du skapa en hälsosam miljö och luftkvalitet i kupén genom att aktivera följande funktioner:

- « Luftrening »;
- « Automatisk luftrecirkulation ».

« Luftrening »



Du kan starta en luftreningscykel med:

- "Luftrening"-knappen **3**
- "Luftrening"-knappen på "Luftkvalitet"-widgeten från "Navige-

rings"-världen  eller

"Startskärmen" .

När "Luftrening"-knappen är markerad indikerar detta att luftreningscykeln pågår (ungefär fem minuter).

« Automatisk luftrecirkulation »



Du kan aktivera/inaktivera automatisk luftrecirkulation genom att trycka på "Automatisk luftrecirkulation" **2**.

Genom att använda informationsikonen **1** när bilen står stilla kan du komma åt information om funktionerna "Luftrening" och "Automatisk luftrecirkulation".

Tryck på **4** för att återgå till menyn "Luftkvalitet".

"Elektrisk"-meny



Av säkerhetsskäl bör du göra dessa inställningar när bilen står stilla.



Tillgängligheten för vissa funktioner beror på biltyp (el- eller hybridbil).



Vissa inställningar är endast tillgängliga när bilen står stilla.

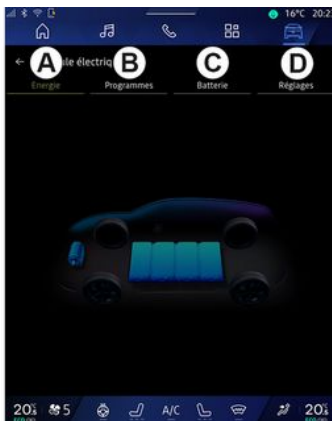

Från världen "Fordon"  kan du komma åt menyn "Elektrisk".

Du kan också komma åt den med hjälp av ikonen "Elektrisk" i widgeten "Fordon" i "Startskärm"-världen



Du kan använda denna meny för att se och ställa in funktioner relaterade till din hybrid- eller elbil.

Från menyn "Elektrisk" kommer du åt följande flikar:

- "Energj" **A**
- "Program" **B**;
- "Batteri" **C**
- "Inställningar" **D**.

«Energj»

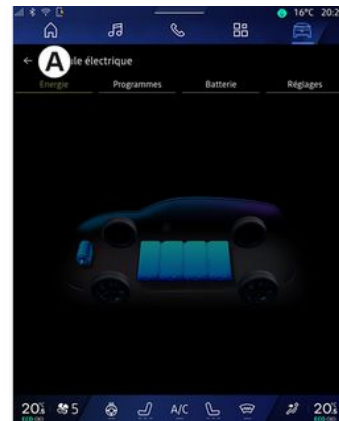

På fliken "Energj" **A** kan du via mediasystemet se bilens energiflöden.

Obs! Informationen som visas här kan variera utifrån bilens motor (el-motor eller hybrid).

ELBIL

« Program »



Från fliken "Program" **B** och "Mina tidsinställningar" eller "Lägg till" om inget annat program har ställts in, kan du konfigurera komfort- och laddningsprogrammet för din bil.

Från den här menyn kan du visa och justera:

- information om "Nästa tidsinställning" **1**
- Tidsinställning för laddningsprogram **2**.
- Inställningen för värmekomfort i samband med luftkonditioneringsprogram **3**.
- lista och inställningar för lagrade "Mina tidsinställningar" **4**
- "Lägg till" ett schema **5**.

För mer information om ikonen dattainsamling, tryck på "Program"-ikonen "Information" **i**.

När du har lagt till ett program kan du visa information om den kommande "Nästa tidsinställning" **1** från fliken "Program" **B**.

Obs! Laddningen påbörjas när motorn stängs av, bilen är ansluten till en strömkälla och åtkomsten är auktoriserad. Se instruktionsboken för ytterligare information.

"Lägg till" ett schema

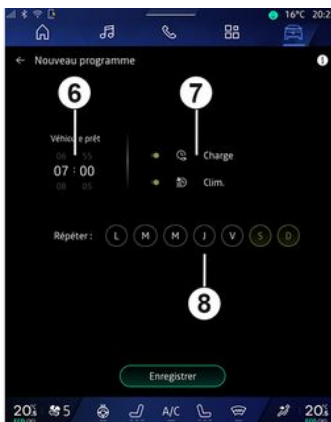

Du kan spara upp till tre scheman.

För att lägga till ett schema trycker du på "Lägg till" **5** och ställer in följande:

- tidpunkten då bilen måste vara klar **6**
- typ av schema, om det är ett laddnings- och/eller klimatkontrollschema **7**
- veckodagen/veckodagarna du vill använda schemat för **8**.

Tryck på "Spara" för att bekräfta.

« Inställningar för laddning » 2



ELBIL

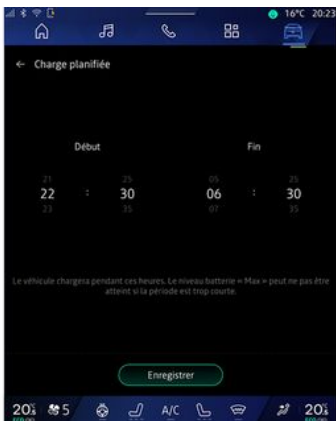

6

Från "Inställningar för laddning" **2** kan du:

– aktivera/avaktivera "Schemalagd laddning" genom att välja start- och sluttid för laddningen och tryck sedan på "Spara" för att bekräfta.

eller

– aktivera/avaktivera tjänsten "V2G laddning" (beroende på utrustning). Denna tjänst omfördelar energin som lagras i elbilens batteri till ditt hem och till elnätet. Du måste ha en kompatibel tvåvägs AC-laddnings-terminal och ha abonnerat på tjänsten. Se erbjudandet "Mobilize" på webbplatsen <https://renault-connect.renault.com>. För mer information, rådfråga en auktoriserad

återförsäljare. Denna funktion är också tillgänglig från din smartphone via appen "My Renault".

OBS!

- Om samma tid anges som start- och sluttid gäller schemat i 24 timmar.
- "Max" batterinivå kanske inte uppnås om laddningsperioden är för kort.
- Du kan inte bekräfta ett schema innan du har valt en veckodag.

« Inställningar för klimat » **3**

(beroende på utrustning)

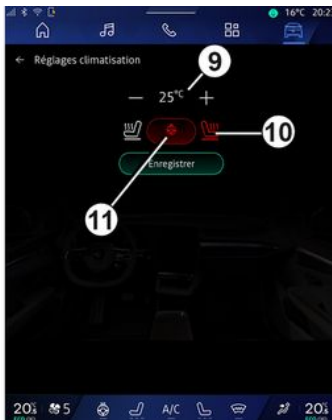

Från "Inställningar för klimat" **3** justerar du temperaturerna:

- i kupén **9**
- för de eluppvärmda sätena **10**
- för rattvärmaren **11**.

Tryck på "Spara" för att bekräfta.

Ställa in dag **8**

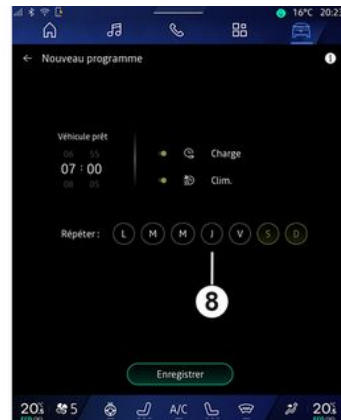

Välj de dagar **8** som du vill använda detta schema för.

När dagen är markerad indikerar det att den är vald.

Tryck på "Spara" för att bekräfta.

ELBIL

« Mina tidsinställningar » 4



I listan **4** kan du se en översikt över alla aktiva laddnings- och/eller värmnivåscheman.

Tryck på ett av programmen för att visa, ändra eller ta bort det.

Du kan ta bort ett schema genom att trycka på papperskorgsikonen **12** för schemat som ska raderas.

« Batteri »

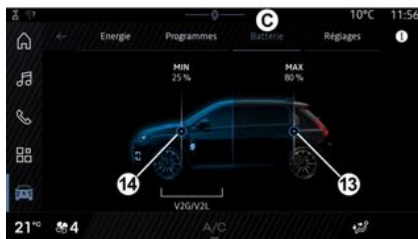

Från "Batteri" **C** kan du konfigurera:

- den maximala laddningsnivån för ditt fordon's batteri, genom att flytta knappen **13**.
- den lägsta nivån på ditt fordon's batteri som inte får överskridas när du använder funktionerna "V2G laddning" och "V2L" genom att flytta knappen **14**.

« Inställningar »



På fliken "Inställningar" **D** kommer du åt följande inställningar:

- « Varningsljud för fotgängare » ;
- « Beräknad hybriddrift » ;
- "Plug & Charge".
- ...

« Varningsljud för fotgängare »

När du kör kan du välja ljudet på ljudsignalen för fotgängare för att varna andra på vägen, särskilt fotgängare och cyklister, om din närvaro.

För mer information om ljudsignalen för fotgängare, se kapitlet "Elbil" i bilens instruktionsbok.

ELBIL

"Plug & Charge".

Du kan aktivera/avaktivera funktionen "Plug & Charge" som gör att du kan ladda bilen på en offentlig laddstation direkt efter att du har anslutit laddaren. Du måste tidigare ha tecknat ett laddningsavtal på offentliga laddstationer och aktiverat alternativet "Plug & Charge" via ditt "My Renault"-konto. Se erbjudandet "Mobilize Charge Pass" i appen "My Renault" eller på webbplatsen <https://renault-connect.renault.com>.

6

För mer information, kontakta en godkänd återförsäljare eller se paketet på den särskilda Renault-webbplatsen.

« Beräknad hybriddrift »

Du kan aktivera/inaktivera "EV City"-funktionen för hybridbilar, vilket prioriterar eldrift vid körning i stadsområden.

Obs! Denna funktion är endast tillgänglig med abonnemang och är tillgänglig under en bestämd tidsperiod. Du kan förlänga din abonnemangsperiod från "My Renault"-kontot.

NÖDSAMTAL

Om bilen har sådan utrustning möjliggör nödsamtalssystemet automatiskt eller manuellt samtal till räddningstjänsten vid en olycka eller sjukdom, för att förkorta väntetiden.

När räddningstjänsten anropas stängs ljudkällans/radions volym av automatiskt.

Användning av "Nödsamtal"-funktionen inaktiverar vissa kommandon i multimediasystemet i nästan en hel timme för att prioritera nödsamtal.

Se instruktionsboken för ytterligare information.

ANVÄNDARINSTÄLLNINGAR

"Fordon"-meny



Av säkerhetsskäl ska du göra inställningarna när bilen står stilla.



I "Fordon"världen  väljer du menyn "Fordon".

Via den här menyn kommer du åt följande flikar:

- "Ute" **A**
- "Cockpit" **B**
- "Däcktryck" **C**.

Obs! Vilka inställningar som är tillgängliga kan variera beroende på utrustningsnivån.

"Ute" A

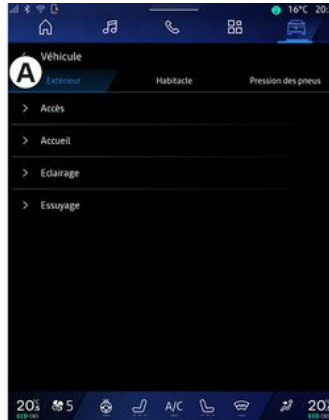

« Åtkomst »

Med den här menyn kan du aktivera/inaktivera följande alternativ:

- « Automatisk dörrlåsning under färd »;
- « Handsfree låsning / upplåsning »;
- « Utan signal vid låsning »;

Obs! Vissa alternativ är endast tillgängliga om de tidigare funktionerna är aktiverade.

- "Access och start via telefon" (digital nyckel);

OBS!

- När funktionen är inaktiverad får du inte längre meddelanden kopplade till den.
- se instruktionsboken för ytterligare information.

- ...

« Välkommen »

Med den här menyn kan du aktivera/inaktivera följande alternativ:

- « Utvändig belysningssekvens »;
- « Kupéfunktioner ljudsekvens »;
- « Yttre backspeglar fälls ut »;
- « Belysning kupé »;
- ...

« Belysning »

Med den här menyn kan du aktivera/inaktivera följande alternativ:

- "Adaptiv belysning";
- « Val av körsida »:
 - « Vänster »;
 - « Höger ».
- ...

Obs! Vissa alternativ är endast tillgängliga om de tidigare funktionerna är aktiverade.

ANVÄNDARINSTÄLLNINGAR

« Vindrutetorkare »

Med den här menyn kan du aktivera/inaktivera följande alternativ:

– "Bakrutetorkare på vid backning": bakrutetorkaren aktiveras när backen läggs i.

Obs! Denna funktion fungerar endast om vindrutetorkarna är aktiverade.

– « Automatisk framrutetorkare »;
– ...

« Cockpit" B

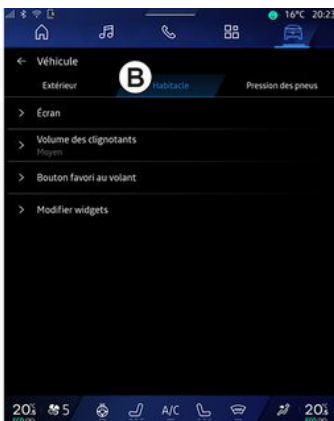

« Skärm »

Använd denna meny för att aktivera/inaktivera "Automatisk ljusstyr-

ka" (beroende på utrustning) och för att justera följande inställningar:

– « Multimedia: Ljusstyrka dag »;
– « Multimedia: Ljusstyrka natt »;
– « Ljusstyrka i kupén »;
– ...

Obs! Vissa alternativ är endast tillgängliga om de tidigare funktionerna är aktiverade.

« Head up-display »

(beroende på utrustning)

Använd denna meny för att aktivera/inaktivera och justera följande inställningar:

– Aktivera/stänga av head-up displayen;
– justera ljusstyrkan;
– justera bildens position på head-up-displayen;
– aktivera/inaktivera navigeringsinformationsdisplayen;
– aktivera/inaktivera informationsdisplayen för körhjälp;
– ...

Obs! Beroende på utrustningsnivå lagras head-up-displayens position automatiskt i "Profiler".

« Ljudvolym körriktningssvisare »

Använd den här menyn för att justera volymen på indikatorerna i kupén:

– « Låg »;
– « Medel »;
– « Hög ».

« Favoritknapp på ratten »

Använd den här menyn för att konfigurera "Favoritknapp på ratten" genom att tilldela dess funktion som en av följande:

– « Klimat »;
– « ECO läge »;
– « 360° Kamera »;
– « Luftrening »;
– ...

Obs! Tillgängliga alternativ kan variera beroende på utrustningsnivån.

« Ändra widgets »

Från den här menyn kan du ändra "Hemskärm" eller "Navigation"

Världswidgets  som är tillgängliga beroende på ditt fordon's utrustning:

– « Luftkvalitet »;
– « Google Assistant »;
– « 360° Kamera »;
– « Datum och tid »;
– « Däcktryck »;
– « Ljud »;
– ...

ANVÄNDARINSTÄLLNINGAR

"Däcktryck" C



7 Använd den här menyn för att kontrollera bilens däcktrycksnivå och göra en återställning. För mer information om däcktryck, se:

- avsnittet om "Däcktryck" ➔ 103
- bilens instruktionsbok.

Meny "Profil"

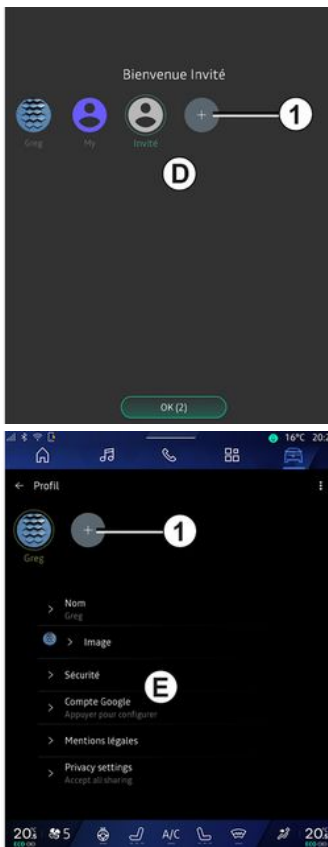

När multimediasystemet startas kan du välja eller lägga till en användarprofil för systemet och bilen D.

Välj önskad användarprofil.

Obs! Det går endast att ändra profil när bilen står stilla.

Du kan när som helst komma åt menyn "Profil" E från aviseringscentret genom att trycka på bilden på din profil.

Användarprofilens funktioner

Följande parametrar finns på användarprofilen:

- Systemets språk.
- Google®-konto;
- "My Renault"-konto;
- Inställningar för användarvillkor för personuppgifter.
- Skärminställningar.
- MULTI-SENSE-inställningar
- Inställningar av stämningsbelysning.
- Inställningar för förarsätet.
- Inställningar för ytterbackspegel.
- Ljudinställningar.
- Navigeringsinställningar.
- Navigeringshistorik.
- Navigeringsfavoriter.
- ...

Obs: den första profilen som skapas kommer att vara standardadministratörprofilen. Vissa inställningar är

ANVÄNDARINSTÄLLNINGAR

endast tillgängliga via administratörprofilen.

Lägga till en "Profil"

För att lägga till en ny "Profil" trycker du på **1** och följer sedan instruktionerna som visas på multimediasystemets skärm.

OBS!

- du kan lägga till upp till fem "Profil";
- varje gång du skapar ett nytt "Profil" krävs en konfigurering: se avsnittet "Aktivera tjänster" ➔ 12.

"Profil"-inställningar



För att bättre skydda dina personuppgifter rekommenderar vi att du låser din profil.

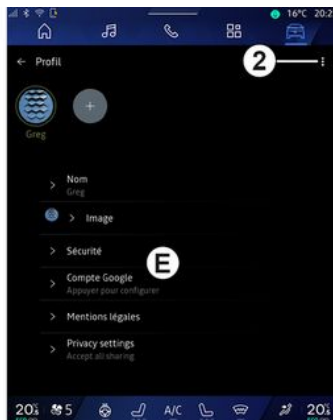

Du kommer åt följande funktioner från **2**:

- « Hantera profiler »;
- « Hantera konton »;
- « Ta bort profil »;
- « Gästprofil ».

I menyområdet **E** kan du ändra följande:

- « Namn »;
- « Bild »;
- « Säkerhet »:
 - "Välj låsningsläge";
 - "Radera ID";
 - "Lås upp profil med telefon".

Du kan använda den här funktionen för att låsa upp din "Profil" med din smartphone, om den finns i ditt fordon.

För ytterligare information, se avsnittet "Systeminställningar" ➔ 12.

- "My Renault-konto" (endast tillgängligt på administratörprofilen);
- "Google@"-konto";
- « Sekretessvillkor »;
- « Sekretessinställningar »:
 - « Acceptera alla »;
 - « Neka alla »;
 - « Anpassa ».

För mer information, se kapitlet "Aktivera tjänster" ➔ 12.

- ...

Profil « Gäst »

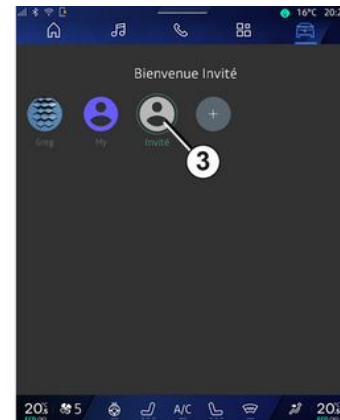

ANVÄNDARINSTÄLLNINGAR

Profilen "Gäst" (GUEST) kan användas för att komma åt några av mediasystemets funktioner, som användarprofilen.

För att komma åt den trycker du på **2** och sedan på "Gästprofil" eller **3** under start.

"Gäst"-profilen återställs varje gång systemet startas om och inställningarna sparas inte.

SYSTEMINSTÄLLNINGAR



Av säkerhetsskäl ska du göra inställningarna när bilen står stilla.

"Inställningar"-meny

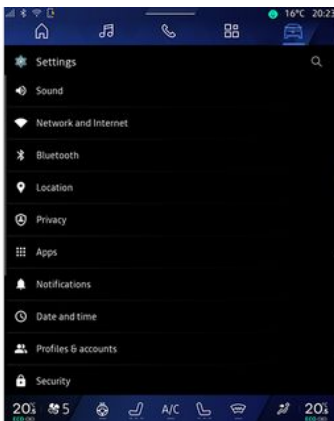

Från världen "Fordon"  trycker du på "Inställningar".

Du kan även komma åt menyn "Inställningar" från meddelandecentret genom att trycka på ikonen "Inställningar".

OBS!

- Vilka inställningar som är tillgängliga kan variera beroende på utrustningsnivån.

- vissa inställningar är tillgängliga när bilen står stilla.

Via den här menyn kan följande parametrar ställas in:

- « Ljud »;
- "Nätverk och Internet";
- « Bluetooth® »;
- "Plats";
- "Sekretess"
- "Appar"
- "Meddelanden".
- « Datum och tid »;
- "Profiler och konton"
- « Säkerhet »;
- « System »;
- « Uppdatering & assistans »;
- « Google® »;
- ...

« Ljud »

Denna meny kan användas för att ställa in och justera följande volyminställningar:

- « Mediavolym »;
- "Volym för inkommande samtal";
- « Varningsvolym »;
- "Aviseringsvolym"
- "Navigeringsvolym";
- « Assistansvolym »;
- "Ringsignal";
- ...

"Nätverk och Internet"



När du använder anslutningsdelning på din telefon använder du telefonens internetanslutning via Wi-Fi-anslutningen (med avgifter och begränsningar som bestämts av din mobiloperatör).

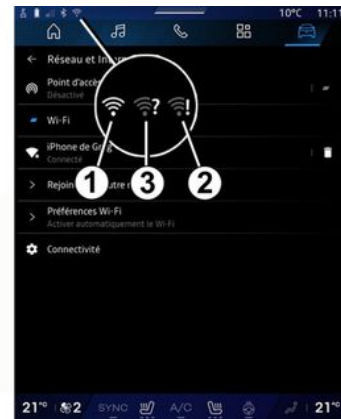

SYSTEMINSTÄLLNINGAR



Den här menyn kan användas för att konfigurera följande Internetnätverk:

- "Åtkomstpunkt":
 - aktivera/avaktivera "Åtkomstpunkt",
 - åtkomstpunktdetaljer;
 - aktivera/inaktivera åtkomstpunkten automatiskt
 - ...
- « WIFI »:
 - aktivera/inaktivera "WIFI" på multimediasystemet för att använda en fjärransluten internetåtkomstpunkt
 - visa tillgängliga nätverk;
 - "Lägg till ett nätverk".
- "WIFI-inställningar"

- "Anslutning" ger information om:
 - anslutningsdata och anslutningsstatus;
 - för "Nätverkstyp"
 - system-ID;
 - ...

När du aktiverar multimediasystemet "WIFI", meddelas du om dess status via ikonen i statusfältet:

- **1** "WIFI" aktiverad och ansluten till ett nätverk utan begränsad anslutning
- **2** "WIFI" aktiverad och ansluten till ett nätverk men utan internetåtkomst eller med begränsad anslutning
- **3** "WIFI" aktiverad men inte ansluten till ett nätverk.

Obs: om "WIFI" är inaktiverat kommer ingen WIFI-ikon att visas i statusfältet.

Du kan också se information om statusen för datadelning genom att trycka på ikonen i statusfältet:

- **4** "Acceptera alla", dela all data;
- **5** "Neka alla": delar inte några data
- **6** "Anpassa", dela endast de uppgifter som du har godkänt.

För mer information om datadelning, se kapitlet "Aktivera tjänster" → 12.

Obs! Om du avstår från att dela data visas ingen ikon i statusfältet.

« Bluetooth® »

Denna meny kan användas för att justera multimediasystemets Bluetooth®-funktioner:

- aktivera/inaktivera multimediasystemet "Bluetooth®";
- « Koppla en ny enhet ».

"Plats"

Denna meny kan användas för att justera bilens platsinställningar:

- "Senaste platsförfrågningar";
- "App-behörigheter".

« Appar »

Använd den här menyn för att konfigurera multimediasystemets applikationer:

- "Visa alla appar";
- "Standardappar";
- "Appbehörigheter";
- "Specifika åtkomsträttigheter för appar".

"Meddelanden"

Använd den här menyn för att konfigurera multimediasystemsaviseringar:

SYSTEMINSTÄLLNINGAR

– « Förebyggande rekommendationer ».

« Datum och tid »

Denna meny kan användas för att justera datum och tid för multimediasystemet:

- "Ställa in tidszon automatiskt";
- "Ställa in tidszon" (manuellt);
- "Använd 24-timmarsformatet".

"Profiler och konton"

Ger åtkomst till multimediasystemets profilmeny.

« Säkerhet »

Den här menyn kan användas för att justera multimediasystemets säkerhetsinställningar:

- "Lås profilen"
- "Radera ID";
- "Säkerhetsuppdatering".
- "Lås upp profil med telefon".

« System »

Den här menyn kan användas för att justera multimediasystemets inställningar:

- "Språk och inmatning";
- "Enheter" (km eller miles per timme):

Obs! Hastighetsmätaren och viss avståndsinformation som visas på instrumentpanelen konverteras. Om du vill återgå till föregående läge, gör om samma moment.

- "Fack":
 - "Musik och ljud";
 - "Andra appar";
 - "Filer";
 - « System ».
- "Om";
- "Rättslig information";
- "Återställningsalternativ";
- ...

« Uppdatering & assistans »

I den här menyn kan du konsultera och/eller konfigurera följande funktioner:

- "Proaktiva förslag"
Mer information finns i avsnittet "Meddelanden" ➔ 124.
- "Avatar" (beroende på utrustning):
 - aktivera/inaktivera "Aktiverareno den officiella Renault avatar"
 - « Förebyggande rekommendationer »;
 - "Proaktivt kommunikationsläge";

- aktivera/inaktivera "Säg "Hej reno""
- « Språk »;
- « Uppträckreno den officiella Renault avatar »;
- ...
- « Min betrodda enhet »;
- « Biluppdatering »;
Mer information finns i avsnittet "Uppdatering", ➔ 126.
- ...

« Google® »

Via den här menyn kan du justera Google®-tjänsterna:

- « Google Assistent »;
- "Skicka kommentarer till Google®".

« Min betrodda enhet »

Med den här menyn kan du justera den smartphone som är kopplad till användarprofilen via "My Companion".

Mer information finns i avsnittet "Användarinställningar" ➔ 116.

MEDDELANDEN



Av säkerhetsskäl bör du göra dessa inställningar när bilen står stilla.



Meddelandecentret ger aviseringar under körning samt vissa funktioner, förslag och inställningar som:

- tillgång till användarens "Profil" **3**
- status för tjänster **B**:
 - aktivera/inaktivera WIFI
 - aktivera/inaktivera Bluetooth®
 - Stänga av/slå på ljudet.
- "Inställningar"  **4**
- genvägar till reglage för skärmbelysning och fordonsutrustning **C**

Obs! Vilka genvägar och kommandotyper som är tillgängliga beror på utrustningen och kan inte ändras.

- listan över mottagna aviseringar **D**
- nyligen använda appar;
- ...

Genom att trycka på knapp **1** eller genom att snabbt svepa multimediaskärmen vertikalt från zon **A** mot mitten av skärmen kan du komma åt meddelandecentret för att se meddelanden och tillgängliga funktioner.

När en oläst avisering är tillgänglig visas en symbol **2** i mitten av knappen **1**.

Obs! Beroende på utrustning kan punkt **2** ersättas med en annan logotyp.

Genom att trycka på **2** öppnar du automatiskt meddelandecentret och kan läsa alla olästa aviseringar. Då försvinner symbolen.

När meddelandecentret är öppet kan du välja ett meddelande i listan **D** för att öppna det.

Du kan radera aviseringen genom att snabbt svepa horisontellt på skärmen.

För att radera alla aviseringar trycker du på knappen **5**.

Obs! Vissa aviseringar kräver en åtgärd för att kunna raderas från meddelandecentret.

MEDDELANDEN

För att lämna aviseringsscentret trycker du på **1** eller sveper snabbt uppåt från skärmens nedre kant mot mitten av skärmen.

Aviseringsinställningar

Från "Inställningar"-ikonen **4** eller

från världen "Fordon"  och sedan "Inställningar" kommer du åt menyn "Appar och aviseringar".

Använd den här menyn för att konfigurera multimediasystemsaviseringar.

Mer information om menyn "Appar och aviseringar" finns i kapitlet "Systeminställningar" » **121**.

« Proaktiva förslag »

Funktionen "Proaktiva förslag" informerar dig genom en avisering att ett "MULTI-SENSE"-läge som är bättre anpassat efter din nuvarande körstil är tillgängligt.

Multimediasystemet föreslår följande alternativ:

- « Ja »;
- « Nej »;
- « Alltid nej ».

Från "Inställningar"-ikonen  **4**

eller från världen "Fordon" ,

och sedan menyn "Inställningar" kommer du åt menyn "Uppdatering och assistent", sedan "Proaktiva förslag".

Den här menyn kan användas för att konfigurera aviseringar om proaktiva rekommendationer i multimediasystemet.

Obs! Du måste aktivera datadelning för att kunna använda funktionen "Proaktiva förslag": för mer information kan du se avsnittet "Aktivera tjänster" **→ 12**.

UPDATE

"Uppdatering av fordonet"-meny

 Vissa uppdateringsinstallationer kan göra att det inte går att använda din bil på en stund. Om så är fallet, se anvisningarna på skärmen.

 Bilen ska stå stilla, vara säkrad på en plats och tändningen ska vara avstängd. I vissa fall kan du inte starta bilen under den tid som anges i multimediasystemet.

 Av säkerhetsskäl bör du göra dessa inställningar när bilen står stilla.



Innan du påbörjar installationen, parkera bilen långt ifrån trafik och dra åt parkeringsbromsen.



Från världen "Fordon" väljer du menyn "Fordon", "Inställningar", "Uppdatering & assistans" och sedan "Uppdatering av fordonet".

Den här menyn kan användas för att visa olika typer av information och för att uppdatera bilen, till exempel:

- Multimediautrustning.
- Hjälpfunktioner vid körning.
- ...

Uppdateringar kan erbjudas av systemet automatiskt. Du kan även söka efter uppdateringar manuellt beroende på bilens uppkopplingsstatus.

Skärmen "Biluppdatering"



1. « Söker efter uppdatering ».

2. « Uppdatering pågår ».

3. « Uppdatera historiken ».

4. « Information ».

OBS!

- Du meddelas via "Aviseringar" när det finns en uppdatering tillgänglig. Se kapitlet "Meddelanden" ➔ 124;
- om det finns en uppdatering tillgänglig startar nedladdningen automatiskt;
- Det går bara att söka efter och hämta uppdateringar när din bil befinner sig i ett geografiskt område med mobiltäckning. För mer infor-

UPDATE

mation, se avsnittet "Systeminställningar" ➔ 121.

– Om uppdateringen inte är tillgänglig i det land där bilen befinner sig är menyerna "Söker efter uppdatering" och "Uppdatering pågår" inte tillgängliga.



När en uppdateringsinstallation är klar måste du godkänna och bekräfta innan installationen kan slutföras.

För att uppdateringen ska gå att starta måste alla villkor som visas på multimediasystemets skärm A uppfyllas.

Följ instruktionerna som visas på multimediasystemets skärm.

OBS!

– beroende på uppdateringen kan skärmarna stängas av;
– vissa installationer kräver att du kliver ut ur och låser bilen.

Vid omstart av multimediasystemet visas ett meddelande som bekräftar att uppdateringen har slutförts.

Vid fel, se avsnittet "Driftstörningar" ➔ 129.

« Söker efter uppdatering » 1

Du kan också söka efter uppdateringar direkt genom att trycka på "Söker efter uppdatering" 1.

Efter att ha sökt i multimediasystemet kan du komma åt nästa uppdatering om det finns en sådan tillgänglig.

Följ instruktionerna som visas på multimediasystemets skärm.

Uppdateringen kan ta flera dagar, men under den tiden kan du använda din bil som vanligt.

« Uppdatering pågår » 2

Den här menyn är tillgänglig när en uppdatering är tillgänglig.

När en uppdatering pågår trycker du

på ikonen "information" **i** för att komma åt information om innehållet i uppdateringen.

OBS! När ingen "Uppdatering pågår" är tillgänglig är "Söker efter uppdatering" inte tillgänglig.

« Uppdatera historiken » 3

Den här menyn kan användas för att visa uppdateringshistorik och status.

Om du vill hitta information om tidigare uppdateringar väljer du en uppdatering.

« Information » 4

Den här menyn låter dig komma åt information kopplad till uppdateringar, visa "VIN" (bilens identifikationsnummer) osv.

Specialfunktioner relaterade till el- och laddningsbara hybridfordon

i Uppdatering gör att bilen inte kan användas på en stund och laddningsfunktionen spärras under installation av uppdateringen.

UPDATE



Om du precis har godkänt en systemuppdatering via multimediasystemet kommer laddningen av fordonsbatteriet att fördröjas eller avbrytas. Vänta tills uppdateringen är klar innan du ansluter laddkabeln till bilen.

Börja inte ladda bilen under installationen av fordonsuppdateringen.

Följ anvisningarna som visas på multimediasystemets skärm.

7 Obs!

- Uppdateringarna kan inte installeras medan bilen laddas med likström (DC). Om en uppdatering pågår måste du vänta tills den är slut innan DC-laddning av bilen påbörjas. Om laddningen pågår kan dock uppdateringen startas, men den kommer först att slutföras när laddningen är klar.
- Om en uppdatering startas före/under fordonsladdning med växelström (AC) avbryts laddningen och återupptas automatiskt när uppdateringen är klar.

För mer information, se kapitlet "Elbil: laddning" eller "Hybridbil: laddning" i bilens instruktionsbok.

FUNKTIONSTÖRNING

-system

-system		
Beskrivning	Orsak	Lösning
Det visas ingen bild.	Skärmen är i standby-läge.	Kontrollera att skärmen inte är i standby-läge.
Skärmen förblir fryst.	Systemminnet är fullt.	Starta om systemet genom att trycka på och hålla in: – multimedia-stopp/start-knappen (tryck och håll in den tills systemet startar om); eller – Knappen "Mode" och knappen "Source" till vänster om reglaget under ratten (tryck och håll in tills systemet startar om).
Kameran visas felaktigt på skärmen.	Kameran är täckt av smuts som skymmer linsen.	Kontrollera att det inte är någon lera eller smuts på kameran.
Det hörs inget ljud.	Volymen står på lägsta nivå eller på paus.	Höj volymen eller avaktivera pausen.
Det kommer inget ljud från vänster eller från höger högtalare, eller från högtalarna fram eller bak.	Inställningarna Balans eller fader är inkorrekta.	Reglera ljudet Balans eller fader korrekt.
De anslutna tjänsterna i My Renault-appen fungerar inte.	Dålig nätverksmottagning för multimediasystem/telefon. Synkroniseringsproblem med My Renault-tjänsten.	Flytta bilen och telefonen till ett område med internettäckning. Gå till onlinehjälp på webbplatsen: https://renault-connect.renault.com .

FUNKTIONSSTÖRNING

-system		
Tjänsterna eller applikationerna fungerar inte.	Abonnemanget har avbrutits. Multimediasystemets internetanslutning är inte längre tillgänglig.	Kontrollera status för ditt abonnemang på internetleverantörens portal som är tillgänglig via din My Renault-kontosida (du måste först ansluta till ditt My Renault-konto i bilen). Använd telefonens funktion "Åtkomstpunkt och anslutningsdelning" för att komma åt en internetanslutning (se kapitlet "Systeminställningar" → 121).

7

FUNKTIONSTÖRNING

Navigering

Navigering		
Beskrivning	Orsak	Lösning
Bilens position på skärmen motsvarar inte dess faktiska placering eller GPS-varningslampan på skärmen förblir grå eller gul.	Felaktig identifiering av bilens position på grund av GPS-mottagningen.	Flytta bilen så att du får en korrekt mottagning av GPS-signalerna.
Informationen om trafiksituationen visas inte på skärmen.	Guidningen är inte aktiv. Anslutna tjänster är inte aktiverade.	Kontrollera att guidningen är aktiv. Välj en destination och påbörja guidningen. Kontrollera att de anslutna tjänsterna är aktiverade och aktivera datainsamling.
Vissa menyrubriker är inte tillgängliga.	Vissa rubriker är inte tillgängliga för den pågående åtgärden. Vissa funktioner är inte tillgängliga när bilen är i rörelse.	Stanna bilen.
Röstguidningen är inte tillgänglig.	Röstguidningen eller guidningen är inaktiverad.	Höj volymen. Kontrollera att röstguidningen är aktiv. Kontrollera att vägledning är igång.
Den föreslagna resvägen startar på fel ställe eller slutar inte på den önskade destinationen.	Destinationen känns inte igen av systemet.	Ange en väg som ligger nära den önskade destinationen.

FUNKTIONSTÖRNING

Telefon

Telefon		
Beskrivning	Orsak	Lösning
Det hörs inget ljud eller någon signal.	Mobiltelefonen är inte ansluten till systemet. Volymen står på lägsta nivå eller på paus.	Kontrollera att mobiltelefonen är ansluten till systemet. Höj volymen eller avaktivera pausen.
Det går inte att ringa ett samtal	Mobiltelefonen är inte ansluten till systemet. Låsningen av telefonens knappsats är aktiverad.	Kontrollera att mobiltelefonen är ansluten till systemet. Lås upp telefonens knappsats.
CarPlay™ eller Android Auto™-replikering inte är igång.	Telefonen är inte ansluten eller är inte kompatibel med systemet.	Kontrollera telefonens kompatibilitet med dessa applikationer. Kontrollera att telefonen är korrekt ansluten till systemet.

7

FUNKTIONSSTÖRNING

Röstigenkänning

Röstigenkänning		
Beskrivning	Orsak	Lösning
Systemet känner inte igen röstkommandot som gavs.	Röstkommandot som gavs känns inte igen. Den utsatta taltiden har gått ut. Röstkommandot störs av en bullrig miljö.	Kontrollera att röststyrningen är tillgänglig (se avsnittet "Använd röststyrning"). → 25). Tala under den utsatta taltiden. Tala i en tyst omgivning.

FUNKTIONSSSTÖRNING

Update

Update		
Beskrivning	Orsak	Lösning
Hämtningen av ny SW (programvara) tar väldigt lång tid.	Dålig internetanslutning. Nedladdningen kräver en minsta körtid.	Flytta bilen till ett område med internetanslutning. Utför ytterligare körfaser.
Slutförande av uppdateringen begärs aldrig.	Fordonet är inte säkrat.	Kontrollera att fordonet har stoppats korrekt (parkeringsbromsen åtdragen).
Skärmarna är avstängda, förlust av ljud, förlust av vissa funktioner under uppdateringen.	Uppdateringen pågår.	Vänta tills uppdateringen har slutförts.
Begäran om att slutföra uppdateringen visas inte.	Inget svar under månaden efter början av uppdateringen.	Servern startar om åtgärden senare. Du kan manuellt kontrollera om uppdateringen fortfarande är tillgänglig.
Uppdateringen slutfördes inte.	Uppdatering av internt systemfel: övriga funktioner påverkas inte. Inkompatibilitet med likströmsladdning (specifikt för el-/hybridfordon).	Kontakta en märkesrepresentant. Vänta tills uppdateringen är klar innan du utför en likströmsladdning. Mer information om varningslamporna finns i bilens instruktionsbok.
Uppdateringen kunde inte slutföras på grund av ett fel och  -varningslampan visas.	Kritiskt fel.	Fordonet får inte startas om. Kontakta din återförsäljare. Mer information om varningslamporna finns i bilens instruktionsbok.

FUNKTIONSTÖRNING

Update		
Uppdateringen kunde inte slutföras på grund av ett fel och  -varningslampan visas.	Fel under uppdatering (icke-kritiskt).	Kontakta en godkänd återförsäljare för att lösa problemet. Mer information om varningslamporna finns i bilens instruktionsbok.

ALFABETISKT INDEX

Symboler

360-graderskamera, [93](#)

4-hjulsdrift (4WD), [98](#)

A

Adress: Arbete, [38](#)

Adress: Hem, [38](#)

Aktivering av backkamera: Stödlinjer, [92](#)

Android Auto™, Carplay™, [25](#), [55](#), [75](#)

Ange ett nummer med knappsatsen, [68](#)

Anpassade inställningar, [23](#), [116](#)

Anpassningsinställningar: multi-sense, [95](#)

Ansluta en telefon, [61](#)

Avböja ett samtal, [64](#)

Avsluta samtal, [64](#), [66](#)

Avstängning, [21](#)

B

Backkamera, [92](#)

Backkamera inställningar: Bildinställningar, [92](#)

Besvara ett samtal, [64](#)

Bilatmosfär: Anpassning, [99](#)

Bluetooth®, [55](#)

D

Display 2D/3D: Lägen 2D/3D, [33](#)

Displayknappar, [9](#)

Däcktryck för hjul, [103](#)

E

ECO körning, [105](#)

Elbil, [110](#)

Elbil: laddning, [110](#)

Energibesparing, [105](#)

F

Funktionsstörning, [129](#), [132](#), [133](#), [134](#)

G

Google Assistance™, [25](#), [64](#)

Google Maps™, [25](#), [33](#), [38](#), [45](#)

Google Play™, [79](#)

H

Handsfree-parkering, [89](#)

Hybrid- och elbil, [110](#)

I

Inställningar, [72](#), [121](#)

Inställningar: anpassning, [121](#)

Inställningar: navigering, [45](#)

Inställningar för bilen, [116](#)

Intressepunkt, [38](#)

K

Karta: Inställningar, [33](#)

ALFABETISKT INDEX

Karta: Kartikoner, [33](#)
Karta: Visa, [33](#)
Knappar, [9, 16](#)
Koppla ifrån en telefon, [61](#)
Källa, [55](#)
Källa: ljud, [49](#)
Körhjälpmedel, [84](#)

L

Luftkvalitet, [109](#)

M

Meddelanden: förslag och meddelanden, [18, 124](#)
Meny: startsida, [23](#)
Miljö, [105](#)
Mobile phonebook, [66](#)
Mottagning av samtal, [64](#)
Multidisplay, [5](#)
Multimediasystemets konfiguration, [116](#)
Multimediautrustning, [5](#)
Multi-Sense, [95](#)
Multivykamera, [93](#)
Musik, [55](#)
My Renault, [81](#)

N

Navigering: ange en destination, [38](#)
Navigering: navigeringshistorik, [38](#)

Navigering: navigeringsinställningar, [45](#)
Navigeringssystem, [33](#)
Nödsamtal, [115](#)

P

Parkeringsassistent, [89](#)
Parkoppla en telefon, [60](#)
Personuppgifter: lagra, [12, 60, 66](#)

R

Radio: automatisk lagring av kanaler, [51](#)
Radio: förinställa kanal, [51](#)
Rattreglage och paneler, [9](#)
Reglage, [9, 16](#)
Reno, [29](#)
Röstigenkänning, [25](#)
Röstmeddelande(n), [68](#)
Röststyrning, [25](#)

S

Sammanhangsberoende knappar, [5](#)
Samtalslogg, [67](#)
Samtal väntar, [64](#)
Skärm: meny, [5](#)
Skärm: vänteläge, [21](#)
Slå ett nummer, [64, 68](#)
smartphone replikering, [25, 75](#)
SMS, [70](#)

ALFABETISKT INDEX

SMS: ta emot SMS, [70](#)

SMS: uppläsning av SMS, [70](#)

Starta multimediasystemet, [21](#)

Ställa in ljudvolymen, [72](#)

System: uppdatering, [126](#)

Säten: inställningar av framsäten, [101](#)

Säten: masserande framsäte, [101](#)

T

Ta bort en ihopparad telefon, [60](#)

Telefoninställningar: telefonens ringsignal, [68](#), [72](#)

Tillhörande tjänster, [12](#)

Trådlös laddare: Induktionsladdning, [73](#), [73](#), [74](#)

U

USB-enhet, [55](#)

W

Wifi, [75](#), [121](#)

Visning på instrumentpanelen, [33](#)

Vägledning: karta, [33](#)

Välja radiokanal: lyssna på radio, [51](#)



7711416752

