

ARKANA

bilens användarhandbok



Välkommen ombord på ditt fordon

Denna instruktionsbok innehåller nödvändig information:

- lära känna din bil så att du på bästa sätt kan utnyttja alla dess möjligheter.
- försäkra dig om att den bibehåller sin höga tillförlitlighet genom att du följer de föreskrivna serviceoch skötsel­anvisningarna.
- själv och utan större tidsför­lust kunna avhjälpa sådana driftstörningar som inte behöver åtgärdas på verkstad.

Om du ägnar lite tid åt att läsa denna instruktionsbok kommer du att få del av viktig information och tekniska nyheter. Det finns många trevliga, praktiska och nyttiga tillbehör, som du kan extrautrusta din bil med. Om du fortfarande har frågor kan teknikerna i märkeskontaktnätet ge ytterligare information.

För vägledning, se följande symboler:



Syns på bilen och indikerar att du ska läsa igenom instruktionsboken för att få detaljerad information om bilen och/eller om utrustningens driftbegränsningar.

→ i instruktionsboken står för ett hopp till en sida.



i instruktionsboken anger en risk, fara eller säkerhetsanvisning.

Beskrivningen av de modeller som omnämns i denna handbok baseras på de tekniska specifikationer som gällde när handboken skrevs. **Handboken omfattar all utrustning (både standard och tillval) som finns tillgänglig för dessa modeller, men om dessa är monterade eller inte beror på bilmodellen, de alternativ som har valts och landet där bilen såldes.**

Den här manualen kan också innehålla information om utrustning som tillkommer senare under modellåret.

Tabellerna i instruktionsboken är endast avsedda som exempel.

Lycka till med din nya bil!

Översatt från franska. Kopiering eller översättning, även delvis, är förbjuden utan föregående skriftligt godkännande från biltillverkaren.

INNEHÅLL

INSTRUKTIONSBOK	4
Exteriört.....	4
Kupé.....	6
Förarplats.....	8
Körhjälpmedel.....	10
Säkerheten i bilen.....	12
Identifiering av fordon – etiketter	14
Motorrummet (löpande underhåll).....	16
starthjälp.....	18
E-Tech full hybrid-bilen.....	20
Lär känna din bil	22
E-tech full hybrid-bil (HEV)	22
Kort.....	28
Dörrar och luckor	37
På framsätessplatserna	43
Platser bak.....	47
SÄKERHETSBÄLTEN	49
Ytterligare säkerhetsanordningar.....	53
Barnsäkerhet.....	61
Barnsäten	66
Barnsäkerhet: Avaktivering, aktivering passagerarairbag fram	76
Förarplats.....	79
Kontroll och varningsindikeringar	83
Färd dator	88
Styrning.....	106
Bakre vy.....	108
Belysning och signaler	110
Ljud- och ljussignaler.....	115
Torkare	116
Bränsletank.....	120

Körning.....	123
Inkörning.....	123
Start/stopp av motorn.....	124
Växelspak	131
Funktioner för bensinversioner	140
Parkeringsbroms.....	142
Råd vid körning, ECO-körning.....	147
Miljö.....	153
Miljö- och underhållsråd.....	154
Varningssystem för däcktrycksförlust	155
Regleringssystem och assistans vid körning	158
Ytterligare körhjälpsfunktioner	161
Fartbegränsare	197
Farthållare	200
Stop and Go med anpassningsbar farthållare.....	203
Hjälpalternativ vid parkering.....	216
Nödsamtal.....	240
Din komfort.....	243
Multi-sense.....	243
Ventilationsmunstycken, värme och klimatanläggning	244
Multimediautrustning.....	254
Utrustning i kupén.....	257
Fack, förvaring i kupén.....	265
Transport av föremål.....	269
Underhåll	273
Åtkomst till motorn, nivåer.....	273
Batteri:.....	281
Rengöring.....	285
Praktiska råd.....	289

INNEHÅLL

Däck.....	289
startjälp.....	301
Strålkastare: Byte av lampor	308
Torkarblad: byte	314
Säkringar	316
Installation och användning av tillbehör.....	318
Funktionsstörning.....	319
Tekniska specifikationer	324
Information om bilen.....	324
ORIGINALUTRUSTNING OCH RESERVDELAR.....	330
Underhållsschema	331
Rostskyddskontroll.....	337

EXTERIÖRT

1

56496

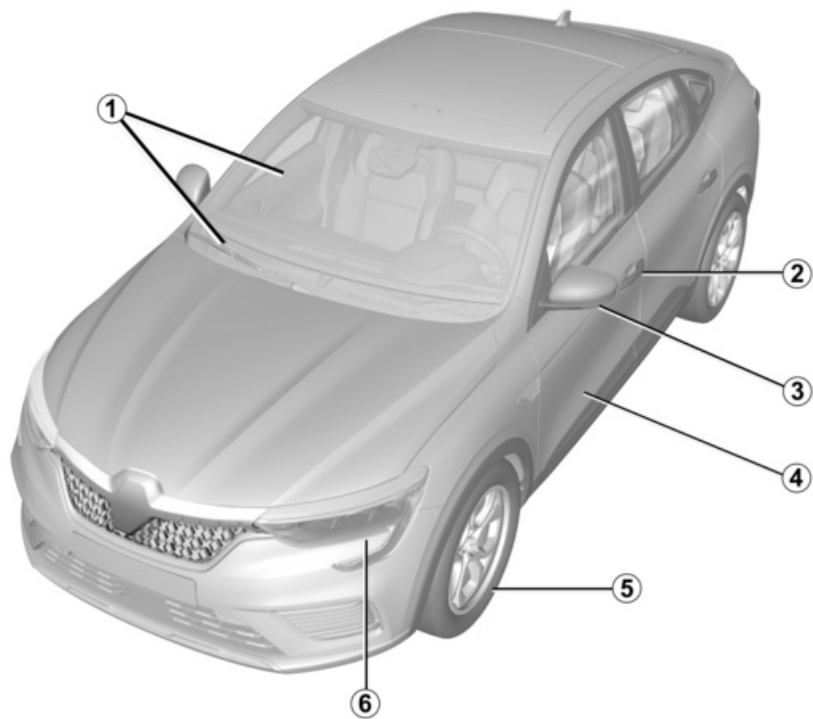

EXTERIÖRT

1 Elfönsterhiss → **257**

Vindrutetorkning → **116**

Borttagning av imma → **246** eller
→ **248**

2 Kort → **28**

låsning och upplåsning av dörrar
och luckor → **38**

3 Backspeglar → **108**

4 Karossunderhåll → **285**

5 Däck → **289**

6 Belysning: funktion → **110**

Belysning: byte → **308**

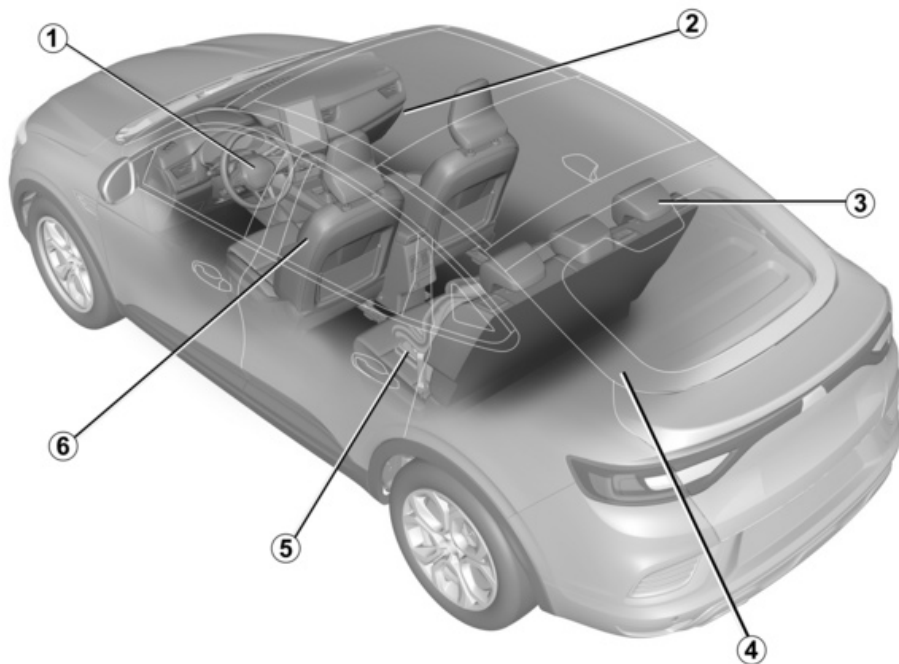

KUPÉ

1 Inställning av körställning → **49**

2 Fack/Förvaring i kupén → **265**

3 Baksäte → **48**

Nackskydd bak → **47**

4 Fack/förvaring i bagagerummet
→ **41**

5 Barnsäkerhet → **61**

6 Framstolar → **43**

Nackskydd fram → **43**

FÖRARPLATS

1

52635

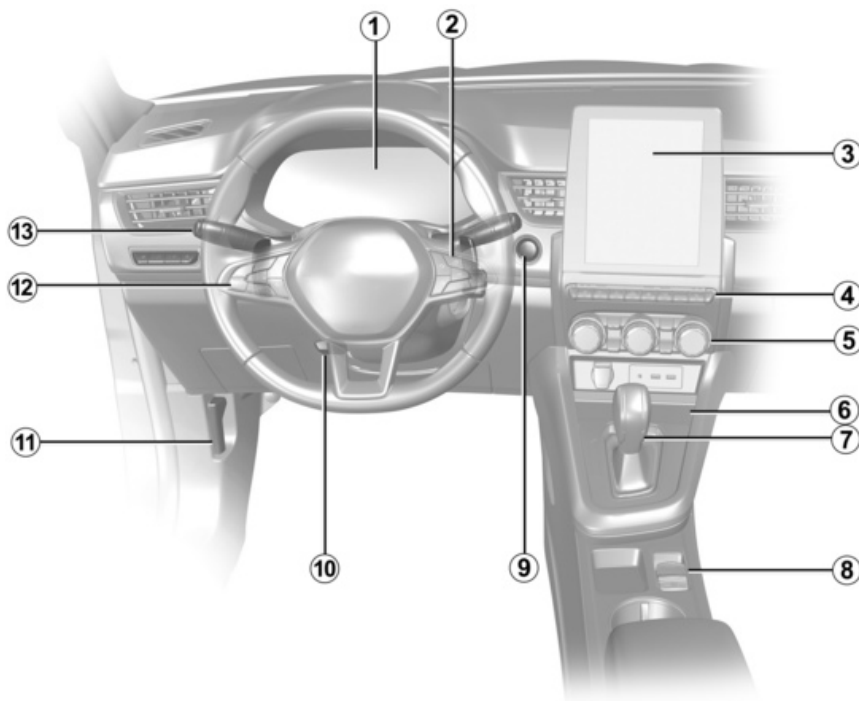

FÖRARPLATS

- 1** Instrumentpanel → **83**
- 2** Reglage för färddator → **88**
- 3** Multidisplay → **254**
- 4** Eluppvärmda säten → **43**
- 5** Värme/klimatanläggning → **246** eller → **248**
- 6** Telefonladdningsområde → **265**
- 7** Växelspak → **131**
- 8** Parkeringsbroms → **142**
- 9** Start-/stoppknapp för motor → **124**
- 10** Ratt: inställning → **106**
- 11** Upplåsning av motorhuven → **273**
- 12** Fartbegränsare → **197**
- Farthållare → **200**
- Stopp och kör med anpassningsbar farthållare → **203**
- 13** Ytterbelysning → **110**

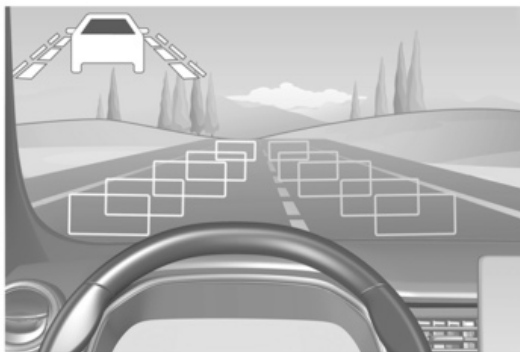

KÖRHJÄLPMEDEL

- ABS (låsning fria bromsar) → **158**
- elektroniskt stabiliseringssystem (ESC, Electronic Stability Control) → **158**
- Starthjälp i backe → **160**
- AUTOHOLD → **145**
- Förebyggande av körfältsavvikelse → **162**
- Aktiv panikbromsning → **173**
- Varning för döda vinkeln → **167**
- Stopp & Start → **127**
- Avståndsvarning → **171**
- Fartbegränsare → **197**
- Igenkänning av vägs skyltar → **181**
- Farthållare → **200**
- Stopp och kör med anpassningsbar farthållare → **203**
- Aktiv förarassistans → **185**
- Parkeringsassistans → **216**
- Backningskamera → **221**
- 360-graderskamera → **229**
- Varning vid utkörning från parkering → **236**
- Aktiv parkeringsassistans → **224**
- Varningssystem för däcktrycksförlust → **155**

SÄKERHETEN I BILEN

1

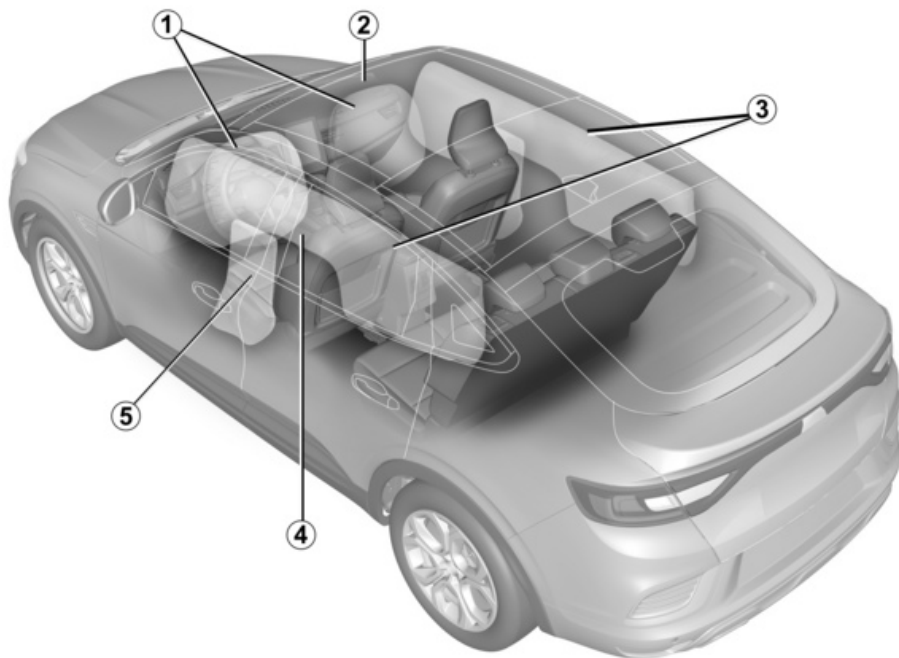

526140

SÄKERHETEN I BILEN

- 1** Krockkuddar fram → **53**
- 2** Urkoppling av krockkudden på passagerarsida fram → **76**
- 3** Sidokrockgardiner → **58**
- 4** Bilbälten → **49**
- 5** Sidokrockkuddar → **58**

IDENTIFIERING AV FORDON – ETIKETTER

1

56487

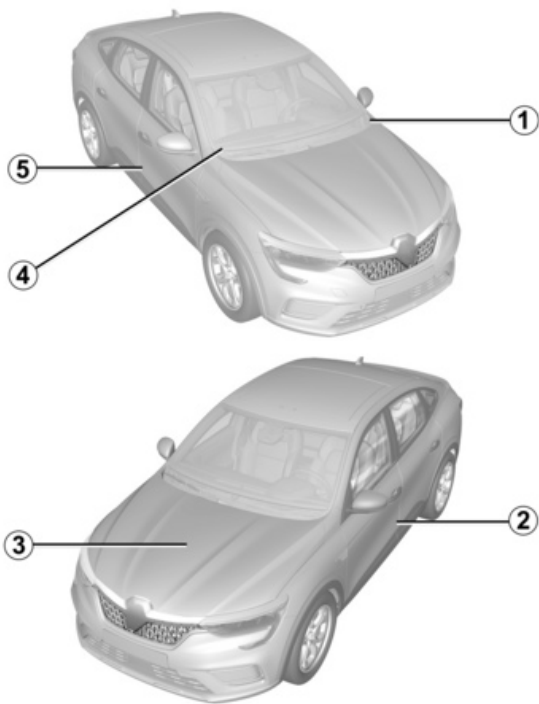

IDENTIFIERING AV FORDON – ETIKETTER

1 Se bilens identifieringsnummer

➔ **324**

2 Etiketter för däcktryck ➔ **155** och

➔ **291**

3 Motor: märkskylt ➔ **325**

4 Teknisk information för rädd-

ningstjänst ➔ **324**

5 Tillverkarskylt ➔ **324**

MOTORRUMMET (LÖPANDE UNDERHÅLL)

1

595530

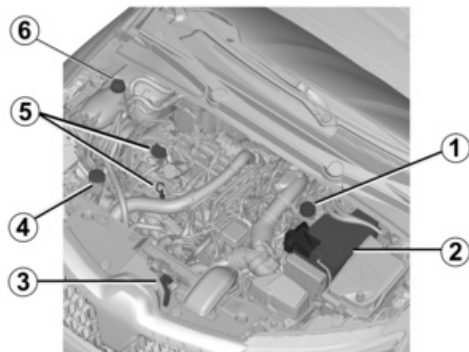

MOTORRUMMET (LÖPANDE UNDERHÅLL)

- 1** Bromsvätska → **279**
- 2** 12 volts-batteri → **281**
- 3** Öppning av motorhuv → **273**
- 4** Vindrutespolarvätska → **280**
- 5** Oljepåfyllningslock → **275**
- Oljesticka → **274**
- 6** Kylvätskenivå → **277**

STARTHJÄLP

1

56734

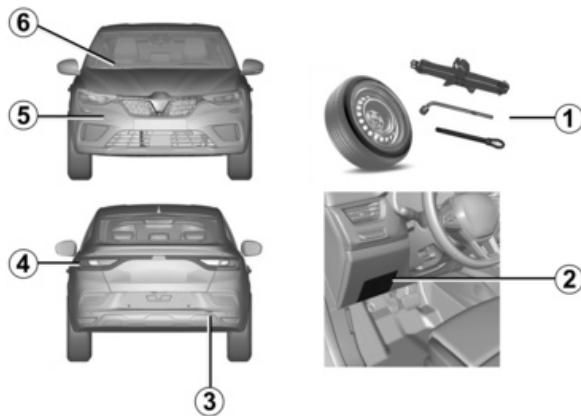

STARTHJÄLP

1 Punktering:

Verktyg → **296**

Reservhjul → **297**

Hjulbyte → **298**

2 Säkringar → **316**

3 Bogserpunkt bak → **301**

4 Byte av körriktningvisare → **308**

5 Bogseringspunkt fram → **301**

6 Byte av vindrutetorkarblad → **314**

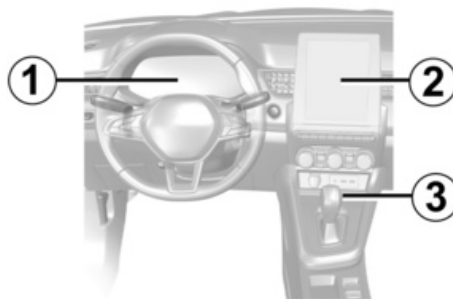
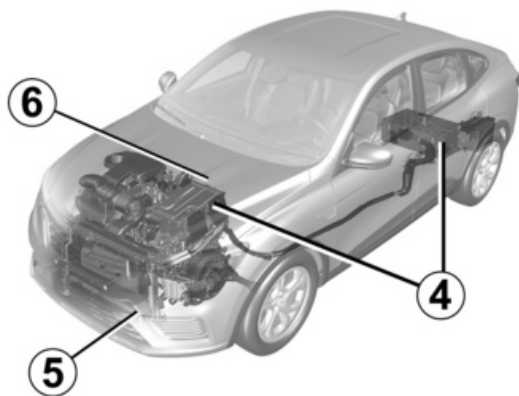

E-TECH FULL HYBRID-BILEN

E-Tech Full Hybrid-bilsystem: introduktion → **22**

E-Tech-hybridbilsystem: Viktiga rekommendationer → **27**

1 Varningslampor → **83**

Displayer och indikatorer → **97**

Ekonometer → **150**

2 Multidisplay

3 Körning i läge **B** → **132** eller → **136**

4 Batterier → **23**

5 Bogsering, starthjälp → **301**

6 Kylvätska för eldriftsystemet → **278**

E-TECH FULL HYBRID-BIL (HEV)

presentation

2

54280

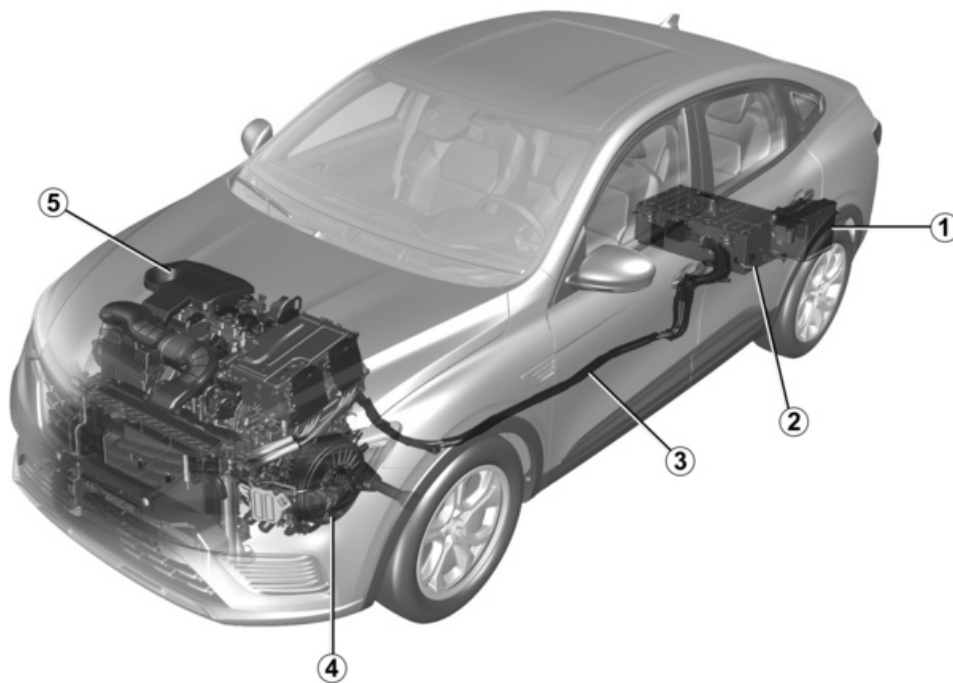

E-TECH FULL HYBRID-BIL (HEV)

7 12 V tillbehörsbatteri

2 230-volts fordonsbatteri

3 Orangefärgad elkabel

4 Elmotor

5 Förbränningsmotor

Hybridsystemet använder sig av en elmotor för att öka förbränningsmotorns prestanda (accelerationer, start osv.).

Bilen har mer vridmoment tillgängligt för acceleration och en lägre bränsleförbrukning.

Bilen kan även köras med enbart eldrift utan stöd av förbränningsmotorn. Bilen använder energi som finns lagrad i 230 V-fordonsbatteriet.

Batterier

Hybridbilen är utrustad med två typer av batteri:

- ett fordonsbatteri på 230 V,
- ett sekundärt 12 V batteri.

230-volts fordonsbatteri

Detta batteri, som är placerat under golvet bak i bilen, lagrar den energi som behövs för att elmotorn ska fungera korrekt.

Som med alla batterier laddas de ur under användning. Drivbatteriet laddas:

- under bilens retardationsfaser,
- När förbränningsmotorn startar automatiskt för att fungera som en generator.

Din bils räckvidd i eldriftläge beror på drivbatteriets laddningsnivå samt på hur du kör och vilka energiförbrukande komponenter som används (luftkonditionering, värmesystem m.m.).

Om drivbatteriet skulle laddas ur helt drivs bilen enbart av förbränningsmotorn tills drivbatteriet är tillräckligt laddat igen.

Om bilen står parkerad under en längre tid ska du starta motorn med jämna mellanrum (ungefär en gång i månaden) och kontrollera att var-

ningslampan  lyser blått på instrumentpanelen.

Om detta händer måste batteriet laddas. Låt motorn vara på tills varningslampan lyser blått. → 97

Underlåtenhet att göra detta kan leda till skador på drivbatteriet och göra det omöjligt att starta bilen.

Bilens klimatanläggning används för att kyla drivbatteriet.

För att bevara livslängden på ditt drivbatteri bör du låta kontrollera ditt luftkonditioneringssystem av en

kvalificerad fackman. Särskilt om du märker av en försämrad funktion.

Sekundärt 12 V-batteri

Det sekundära 12 V-batteriet är placerat bagageutrymmet. Det tillför den energi som behövs för att öppna/stänga bilen och för att använda utrustningen.

Obs! Det sekundära 12-volts batteriet används inte när motorn startas. Detta försäkras av hybridsystemet.



Elsystemet i hybridbilen använder likspänning på ungefär 230 V.

Systemet kan vara

varmt under och efter att tändningen stängts av. Respektera etiketterna med varningssymbolerna som finns på bilen.

Alla slags arbeten eller modifieringar på 230 V-elsystemet (komponenter, kablar, kontakter eller fordonsbatteri) är absolut förbjudna på grund av säkerhetsriskerna. Kontakta din återförsäljare.

Risk för allvarliga brännskador eller elchocker som kan leda till döden.

E-TECH FULL HYBRID-BIL (HEV)

2

A

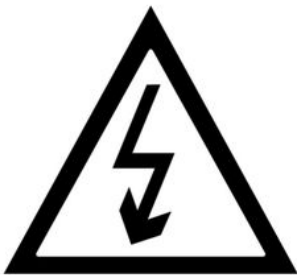

Symbolen **A** visar de elektriska komponenterna på bilen som kan skapa risker för din säkerhet.

334136

Elkretsen "230 volt"

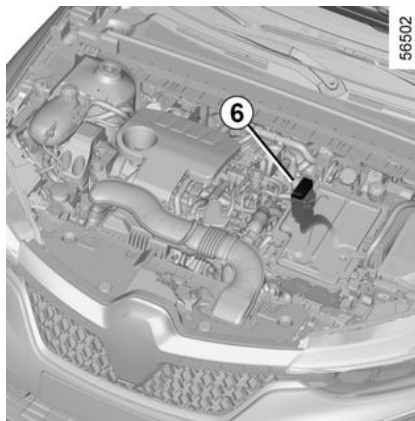

260 V elkretsen identifieras genom de orangea kablarna **6** och komponenter med symbolen

Buller

Hybridbilen går mycket tyst i eldriftläge.

Du och övriga trafikanter kanske inte är vana vid detta ännu. Det är svårt att höra bilen även när den är i rörelse.

Din bil är utrustad med en ljudsignal som varnar fotgängare i närheten. I eldriftläge aktiveras systemet automatiskt. Ljudet hörs när bilens hastighet är mellan 1 och 30 km/h.

Eftersom elmotorn är tyst kan du höra ljud som kan verka ovanliga (aerodynamiska ljud, däck osv.) såväl som ljud på grund av hybridsystemets funktion (t.ex. kylning av fordonsbatteriet).



Din hybridbil är väldigt tyst. När du lämnar bilen, kontrollera att växelväljaren står i läget P, ansätt parkeringsbromsen och stäng av tändningen.

RISK FÖR ALLVARLIGA SKADOR.

Åtgärd

Hybridsystemet väljer förbränningsmotorn och/eller elmotorerna efter körstilen (jämn, sportig körning osv.), trafikförhållandena och valt köräge. → 243

Dåligt väder, vägen är översvämmad:



Var försiktig om du måste köra på en översvämmad väg. Vattnivån får inte överskrida fälgens nedre kant.

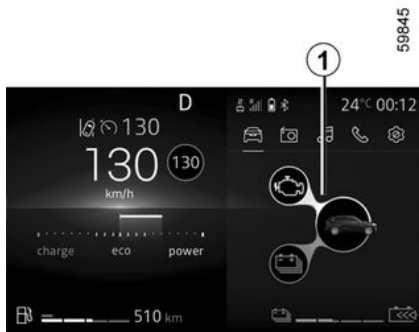

E-TECH FULL HYBRID-BIL (HEV)

Energiflödesindikator 1



59845

Beroende på vilket körsläge som är valt visar **1**-indikatorn energiflödena mellan:

-  Den elektriska enheten (drivbatteriet och elmotor).
-  -förbränningsmotorn.



59844



59846



2

Färgen på flödena varierar:

- Blå: Elektrisk energi.
- Vit: Energi från förbränningsmotorn.

Flöde A "Eldrift"

Den elektriska enheten används för att driva bilen.

Flöde B "Förbränningsmotor"

Förbränningsmotorn används för att driva bilen.

Flöde C "Energiåtervinning"

När du lyfter foten från gaspedalen eller trycker på bromspedalen omvandlar elmotorn och/eller det regenererande bromssystemet energin som produceras genom retardation av bilen till elektrisk energi.

Detta används för att bromsa bilen och ladda fordonsbatteriet.

Flöde D "Energiproduktion"

Förbränningsmotorn laddar upp drivbatteriet.

Obs! en kombination av olika flöden är möjlig (t.ex. att koppla **A**-flödet med **B**-flödet betyder att både förbränningsmotorn och elmotorn driver bilen).

E-TECH FULL HYBRID-BIL (HEV)



Anm.:

När drivbatteriet når full laddningsnivå reduceras motorbromsen tillfälligt. Anpassa din körning till dessa förhållanden.



Motorbromsen ersätter inte på något vis bromspedalen.

Full eldrift



2

Varningslampan **2 EV** visas på instrumentpanelen för att informera dig om att hybridsystemet endast använder den elektriska enheten för att driva bilen.

Obs! EV-läget kan endast aktiveras i My Sense- eller ECO-läget.

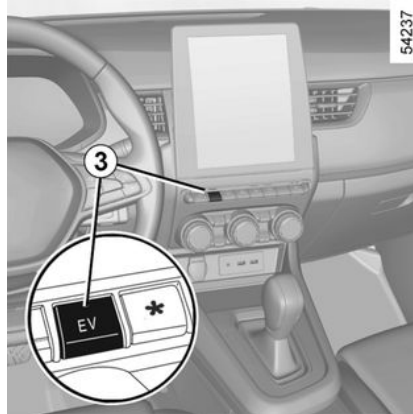

När hybridsystemet använder förbränningsmotorn med eller utan elmotorn för att driva bilen går det att växla manuellt till helt elektriskt läge.

Detta läge kan användas om:

- fordonsbatteriet är inte tillräckligt laddat,
- bilens hastighet understiger ca 50 km/h.

Tryck på strömställaren **3**.

Indikeringen i knappen **3** lyser och

indikeringen **2 EV** visas på instrumentpanelen.

Annars visas meddelandet "EV ej tillgänglig" på instrumentpanelen.

Tryck igen på **3** för att stänga av eldriftläget. Knappens **3** indikering

slocknar. Varningslampan **2 EV** visas inte längre på instrumentpanelen när bilen växlar till hybridläge och förbränningsmotorn startar.

Obs! När fordonsbatteriets nivå är låg växlar fordonet automatiskt till hybridläge och förbränningsmotorn

startar. Varningslampan **2 EV** försvinner från instrumentpanelen och varningslampan på knappen **3** släcks för att bekräfta detta.

Viktiga rekommendationer



Läs noggrant igenom instruktionerna. Om dessa instruktioner inte följs kan det medföra en **risk för brand, allvarliga skador eller elchockar som kan leda till döden.**

Vid en olycka eller krock

Vid en olycka eller om bilen stöter emot en trafikdelare, en hög trottoarkant eller dylikt kan elsystemet eller fordonsbatteriet skadas.

Låt din återförsäljare kontrollera bilen.

Rör aldrig komponenterna "230 volt" eller de orangea kablarna som kan komma åt och syns inifrån eller utifrån bilen.

Vid en större skada på bilens drivbatteri kan det uppstå läckor:

- Vidrör aldrig vätskor som kommer från drivbatteriet;
- Vid kontakt måste du genast spola med mycket vatten och omedelbart kontakta läkare.

Vid brand

Vid brand måste alla omedelbart lämna bilen. Kontakta räddningstjänsten och uppge att det rör sig om en hybridbil. Använd endast brandsläckningsmedel av typ ABC, eller BC som är kompatibla med bränder på elsystem. Använd inte vatten eller andra brandsläckningsmedel.

Vid skador på elkretsen, kontakta din återförsäljare.

För all slags bogsering

Se avsnittet Bogsering (haveri). → 301

Tvättning av bilen

Tvätta aldrig motorrummet och 230 V-fordonsbatteriet med en högtryckstvätt.

Risk för skada på elkretsen.

Risk för elchocker som kan leda till döden.

KORT

Allmän information

2

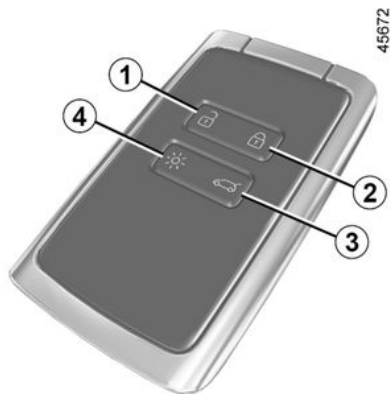

1 Upplåsning av alla dörrar.

2 Låsning av alla dörrar.

3 Låsning/upplåsning av bagage-
rummet.

4 Fjärrstyra belysningen.

Kortet används för:

- Låsa/låsa upp dörrarna, bakluc-
kan (dörrar, baklucka) och tankluc-
kan
- Tända bilens belysning med fjärr-
kontroll
- Automatisk fjärrstängning av
fönsterhissar → 257.

Räckvidd

Se alltid till att batteriet är i gott skick, av rätt typ och korrekt monterat. Batteriets livslängd är cirka två år: byt den när meddelandet "Kortbatteri lågt" visas på instrumentpa-nelen → 34.



När batteriet är urladdat kan du ändå låsa/låsa upp och starta bilen → 38 och → 124.

Aktiveringsområde för kortet

Det varierar beroende på omgivningen: undvik slumpmässiga tryckningar på kortet eftersom de kan orsaka oönskad låsning eller upplåsning av bilen.

Anm.: Om en dörr eller bagageluckan är öppen eller inte stängs ordentligt, går det inte att låsa bilen. En ljudsignal hörs och korriktningssvi-sarna blinkar inte.

Funktion "Fjärrbelysning"



Om du trycker på reglagen **4** tänds bilens halvljus och ytterbelysning i cirka 20 sekunder. På så sätt kan man se bilen på långt håll, om den är parkerad.

Tryck och håll på **4**-knappen i cirka 2 sekunder för att aktivera ytterbelysningen. Ett ljud hörs.

ANM.: Om du trycker på knappen **4** en gång till slocknar belysningen.

KORT



Råd

Se till att kortet aldrig hamnar i hetta, kyla eller fukt.
Förvara inte kortet på en plats där det kan böjas eller skadas, t.ex. i bakfickan.



Ersättningskort: Behov av ett extra kort

Om du skulle bli av med ditt kort eller om du vill ha ytterligare ett kort ska du vända dig till en märkesrepresentant. Vid byte av ett kort ska bilen **och alla dess kort** lämnas in hos en märkesrepresentant för nyinkodning. Du kan använda upp till fyra kort per bil.

Störningar

Beroende på närliggande högspänningsanläggningar eller vid användning av elektriskt drivna apparater som arbetar på samma frekvens som kortet kan kortets funktion störas.



Förarens ansvar vid parkering eller när bilen står stilla

Lämna aldrig bilen med nyckeln i när barn, personer med funktionshinder eller djur finns i bilen, inte ens för en kort stund.

Det finns risk att de kan låsa dörrarna eller skada sig själva eller andra personer genom att sätta igång motorn eller den elektriska utrustningen, som t.ex. fönsterhissarna.

Dessutom stiger temperaturen i kupén mycket snabbt vid varmt och soligt väder.

LIVSFARA ELLER RISK FÖR ALLVARLIGA SKADOR.

Montering av rem 7



För det bakre skalet **5** nedåt medan du trycker på område **A**.

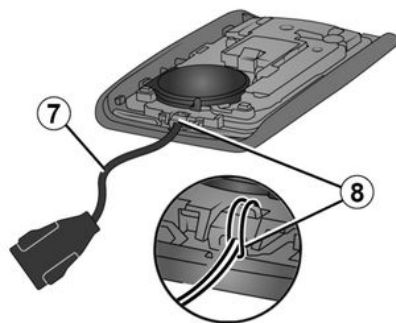

2

KORT

Sätt in handremmen i **8**-komponenten och för remmens ände genom spännen.

Placera remmen vid **6**-öppningen och stäng insatsen.

Anm.: Kontrollera att bandets **7** diameter passar öppningen **6**.

Användning

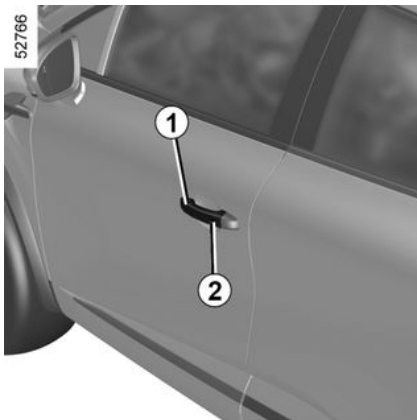

Du kan låsa upp/låsa bilen på tre sätt:

- "handsfree", när du närmar dig och går ifrån bilen.
- beroende på bilmodell, "hands-free", med hjälp av knappen **2** på **1**-handtaget på en av framdörrarna.
- med kortet i fjärrkontrollläge.

Inaktivering/aktivering av handsfree-läget

På vissa bilar kan du inaktivera/aktivera följande:

- Upplåsning när du närmar dig och låsning när du går ifrån bilen.
- Låsning och upplåsning genom att trycka på knapparna på dörrhandtaget.

Du kan även inaktivera/aktivera ljudsignalen som hörs vid låsning när du går ifrån bilen. → **102**



Se till att kortet inte kommer i kontakt med annan elektronisk utrustning (dator, telefon osv.) som kan störa dess funktion.



Lämna aldrig bilen med kortet kvar i kupén.



Förarens ansvar vid parkering eller när bilen står stilla

Lämna aldrig bilen med nyckeln i när barn, personer med funktionshinder eller djur finns i bilen, inte ens för en kort stund.

Det finns risk att de kan låsa dörrarna eller skada sig själva eller andra personer genom att sätta igång motorn eller den elektriska utrustningen, som t.ex. fönsterhissarna.

Dessutom stiger temperaturen i kupén mycket snabbt vid varmt och soligt väder.

LIVSFARA ELLER RISK FÖR ALLVARLIGA SKADOR.

KORT

Handsfree-upplåsning när du närmar dig bilen.

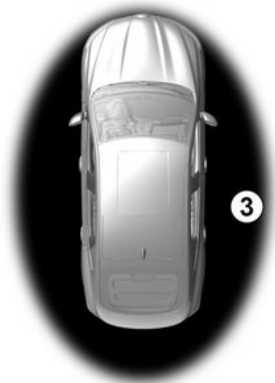

52343

När kortet är inom aktiveringsområdet **3**, låses bilen upp. Upplåsningen bekräftas genom att körriktningssvetsarna blinkar **en gång**.



Ytterbackspeglarna fälls in/ut automatiskt när bilen låses/låses upp (beroende på utrustningsnivå). ➔ **108**

Handsfreelåsning när du går iväg ifrån bilen



52344

När du har kortet med dig och går ifrån bilen med dörrar och bagagelucka stängda, låses bilen automatiskt när du kommer utanför aktiveringsområdet **3**.

Obs! Vid vilket avstånd bilen låses beror på omgivningen.

Låsningen indikeras genom att varningsblinkrarna **blinkar två gånger för att sedan tändas** i cirka fyra sekunder och en ljudsignal hörs.



45672

2

Om kortet fortfarande är kvar i aktiveringsområdet **3** efter cirka 15 minuter, inaktiveras fjärrlåsningsfunktionen. Lås bilen genom att trycka på knappen **2** på **1** handtaget beroende på bilmodell, eller knappen **5** på kortet.

Bilen kan inte låsas med handsfreelåsning om kortet finns inom aktiveringsområdet **4**.

KORT

Handsfreeupplåsning/-låsning med hjälp av knapp 2

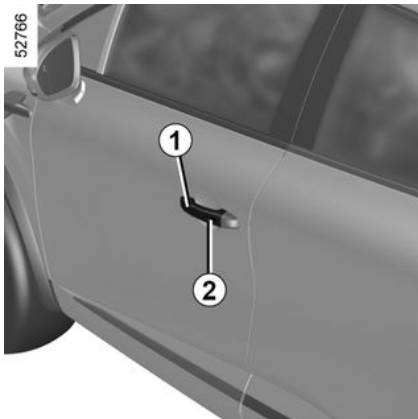

Med kortet i området **3** och bilen låst, tryck på knappen **2** på en av framdörrarnas handtag **1**: bilen låses upp. Du kan även låsa upp bilens alla dörrar och bagagelucka genom att trycka på knappen **2**.

Varningsblinkar och sidoblinkljus **blinkar en gång** för att indikera att dörrarna har låsts upp och på vissa bilar fälls backspeglarna ut automatiskt.

Om du trycker på knappen **2** igen låses bilen.

Varningsblinkern **blinkar två gånger** för att indikera att fordonet är låst

och, beroende på fordonet, sidobackspeglarna fälls in automatiskt.

Specialfunktioner för upplåsning

Under vissa omständigheter inaktiveras funktionen som låser upp när du närmar dig bilen:

- Om du inte använder bilen på åtta dagar.
- Om kortet är kvar i närheten av bilens zon 3 i ungefär fem minuter efter att bilen har låsts.
- Efter att du flera gånger passerar bilens zon 3 utan att låsa upp dörrarna.

Tryck på knapp **2** (framdörrens handtag) eller använd fjärrkontrollkortet för att låsa upp bilen och återaktivera handsfreeläget.

Specialfunktioner för handsfreelåsning



Om du har låst bilen i handsfreeläget måste du vänta i cirka 3 sekunder innan du kan låsa upp bilen igen. Under dessa tre sekunder går det att kontrollera så att bilen verkligen är låst genom att känna på dörrhandtagen.

Anm.: Om en dörr eller bagageluckan är öppen eller inte stängs ordentligt, går det inte att låsa bilen. En ljudsignal hörs och körriktningssvetsarna blinkar inte.

KORT

Användning av kortet via fjärrkontroll

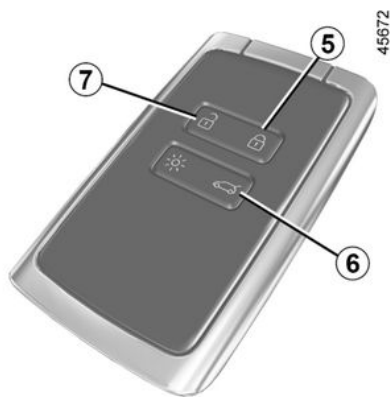

Låsa upp med kortet

Tryck på knappen **7**.

Varningsblinken och sidoblinkljus **blinker en gång** för att indikera att dörrarna har låsts upp och på vissa bilar fälls backspeglarna ut automatiskt.



Kortets knappar är inte aktiverade, när motorn är igång.

Låsa med kortet

Stäng dörrarna och bagageluckan och tryck på knappen **5**: bilen låser sig.

Varningsblinken **blinker två gånger** för att indikera att fordonet är låst och, beroende på fordonet, sidobackspeglarna fälls in automatiskt.

Om du trycker på knappen **5** två gånger låses bilen och rutorna fram och bak stängs, beroende på bilmodell.

Obs!

- Vid vilket avstånd bilen låses beror på omgivningen.
- Om en dörr eller bakluckan är öppen eller inte stängd ordentligt, går det inte att låsa bilen. En ljudsignal hörs och körriktningsvisarna blinkar inte.



Om du öppnar och stänger en dörr när **motorn är i gång** och kortet inte längre finns kvar i området **4**, under rättar meddelandet "Nyckelkort ej identifierat" dig om att kortet inte längre finns i bilen. Detta gör, till exempel, att du inte kan starta bilen när en passagerare har lämnat bilen med kortet på sig.

Varningen försvinner när kortet registreras.

Låsning/upplåsning av endast bagageluckan

Tryck på knappen **6** för att låsa/låsa upp endast bagagerummet.

KORT

2

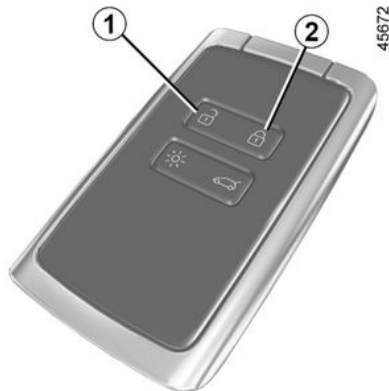

Använd aldrig funktionen blockerat låsläge om någon sitter kvar i bilen.

Om bilen är utrustad med blockerat låsläge kan det användas för att låsa dörrarna och hindra att de öppnas inifrån (om någon t.ex. krossar en ruta och försöker öppna dörren inifrån).

Aktivering av det blockerade låsläget

För att göra detta, tryck på knappen **2** två gånger i snabb följd.

Låsningen bekräftas genom att varningsblinkrarna och sidoblinkljusen **blinker långsamt två gånger** och sedan snabbt tre gånger.

Särskilda anvisningar: Blockerat låsläge kan inte användas om varningsblinkrarna eller bilens parkeringsljus är tända.



Beroende på utrustningsnivå fälls ytterbackspeglarna in automatiskt när man låser bilen. → 108

Avaktivering av blockerat låsläge

Lås upp bilen med knappen **1** på kortet.

Upplåsningen bekräftas genom att körriktningvisarna blinkar **en gång**.

Handsfree-kort: batteri

Byte av batteri

40303



När meddelandet "Kortbatteri lågt" visas på instrumentpanelen byter du batteriet i kortet:

- För det bakre skalet **1** nedåt medan du trycker på område **A**.
- Ta bort batteriskyddet **2**.
- Ta bort batteriet genom att trycka på ena sidan och lyfta den andra,
- byt ut det enligt anvisningen och mallen på insidan av luckan.

KORT

43532

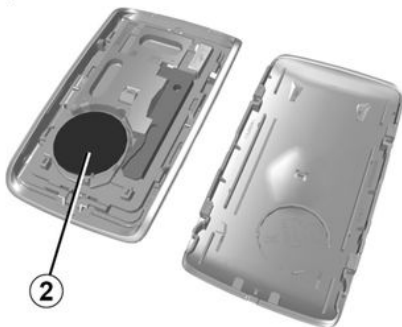

Hopsättningen sker i omvänd ordning, ställ dig sedan nära bilen och tryck fyra gånger på någon av kortets knappar: Nästa gång bilen startas, försvinner meddelandet.

Se till att locket sitter fast ordentligt.

Obs! Rör inte vid elkretsen eller kontaktarna på kortet när du byter batteriet.



Batterier finns hos din återförsäljare och byts vart annat år. Kontrollera att det inte finns spår av bläck på batteriet: Risk för dålig kontakt.



Om de behöver bytas bör du använda samma eller motsvarande typ av batteri (kontakta en auktoriserad återförsäljare).



Vid byte:

– Se till att batteriet är korrekt isatt.

Risk för explosion.

– Om locket inte stängs ordentligt, använd inte enheten och håll den på avstånd från barn.

Funktionsstörning

Om batteriet är för dåligt laddat för att kunna fungera kan du fortfarande starta och låsa/låsa upp bilen
➔ 38.

26913



Kassera inte dina använda batterier som hushållsavfall. Ta dem till en godkänd återförsäljare eller kontakta din lokala myndigheter för information om lämpliga återvinningsanläggningar.

2



Försiktighetsåtgärder vid hantering av batterier:

- Förvara (nya och använda) batterier utom räckhåll för barn.
- Svälj inte batterier.

Risk för kemiska brännskador som kan leda till döden.

- Vid inandning eller förtäring, uppsök en läkare snarast möjligt.

DÖRRAR OCH LUCKOR

Öppning och stängning av dörrarna

Öppning utifrån



Framdörrar

Med dörrarna upplåsta eller med kortet på dig, dra **1**-handtaget mot dig.

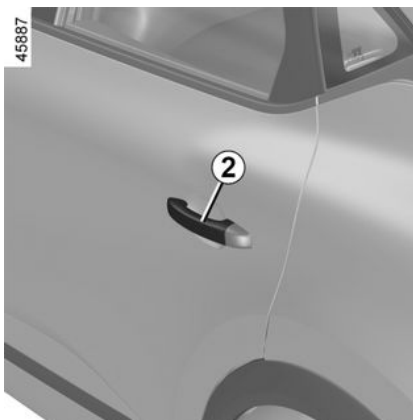

Bakdörrar

Med dörrarna upplåsta eller med kortet på dig, dra **2**-handtaget mot dig.

Öppning inifrån

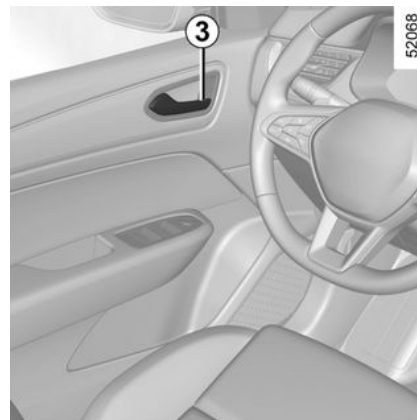

Dra i handtaget **3** en gång.

Beroende på utrustningsnivå kan du behöva dra i handtaget **3** två gånger: första gången för att låsa upp dörren och andra gången för att öppna den.



Av säkerhetsskäl bör dörrarna endast öppnas och stängas när bilen står stilla.

DÖRRAR OCH LUCKOR

Ljudsignal för glömt ljus

När en dörr öppnas hörs en ljudsignal som talar om att ljusen är tända trots att motorn har stängts av.

Påminnelse om öppen dörr

När bilen står stilla visas varnings-

lampan  på instrumentpanelen tillsammans med en varningslampa som indikerar vilken av dörrarna (sidodörrar eller baklucka) som är öppen eller inte riktigt stängd.

När bilen har nått en hastighet på ca 10 km/h indikerar en varningsindikering om en dörr eller bagageluckan är öppen eller inte ordentligt stängd och meddelandet "Bagagelucka öppen" eller "VARNING: Dörr öppen" visas, och en ljudsignal hörs i ca 40 sekunder tills dörren eller bagageluckan är stängd.

Barnsäkerhet

45661



För att inte bakdörrarna ska kunna öppnas inifrån, kan du ställa om spaken **4** för varje dörr. Kontrollera sedan inifrån att dörrarna är ordentligt låsta.



Förarens ansvar vid parkering eller när bilen står stilla

Lämna aldrig bilen om det finns barn, funktionshindrade personer eller djur i bilen, inte ens en kort stund.

Det finns risk att de kan låsa dörrarna eller skada sig själva eller andra personer genom att sätta igång motorn eller den elektriska utrustningen, som t.ex. fönsterhissarna.

Dessutom stiger temperaturen i kupén mycket snabbt vid varmt och soligt väder.

LIVSFARA ELLER RISK FÖR ALLVARLIGA SKADOR.

Låsning, upplåsning av dörrar och luckor

Om kortet inte fungerar

I vissa fall fungerar inte kortet korrekt:

- Kortbatteriet slitet eller urladdat, fordonsbatteriet tomt osv.
- Apparater på samma frekvens som kortet används (t.ex. mobiltelefoner).

DÖRRAR OCH LUCKOR

– bilen befinner sig i ett område med stark magnetisk strålning.

Då kan du:

- använda hjälpnnyckeln som är inbyggd i kortet för att låsa upp förardörren
- använda dörrarnas inre låsnings-/upplåsningreglage.

Kortets nyckel



Den **2**-integrerade nyckeln kan användas för att låsa eller låsa upp förardörren när kortet inte fungerar.

Tillgång till nyckel 2

För det bakre skalet **1** nedåt medan du trycker på område **A**.



Använda nyckeln i kortet

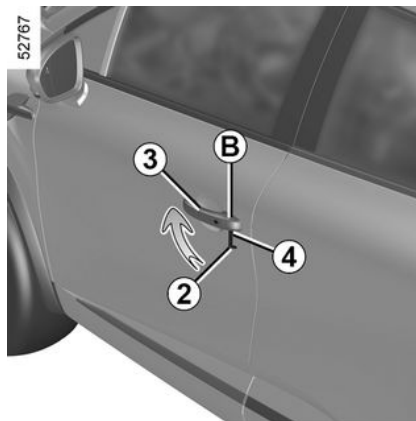

- Dra i handtaget **3**.

- Tryck locket **B** på förardörrens handtag nedåt.
 - För in nyckeländen **2** i skåran **4** på undersidan av locket **B**.
 - Vrid uppåt för att ta bort locket **B**.
 - Sätt in nyckeln **2** i låset på förardörren för att låsa eller låsa upp.
- Efter att du har öppnat bilen, lägg tillbaka nyckeln på dess plats i kortet.

Manuell låsning av dörrarna

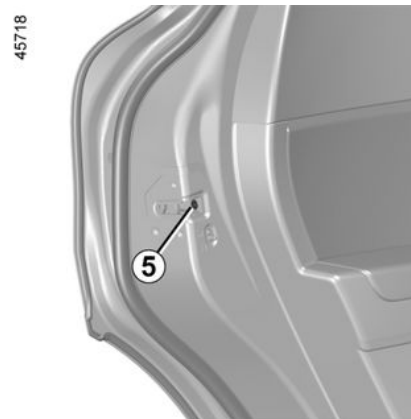

Öppna dörren och vrid på skruven **5** (med hjälp av nyckeln) och stäng dörren.

Dörren är nu låst utifrån.

DÖRRAR OCH LUCKOR

Dörrarna kan endast öppnas inifrån eller med hjälp av nyckeln i förardörren.

2 Reglage för låsning/upplåsning inifrån

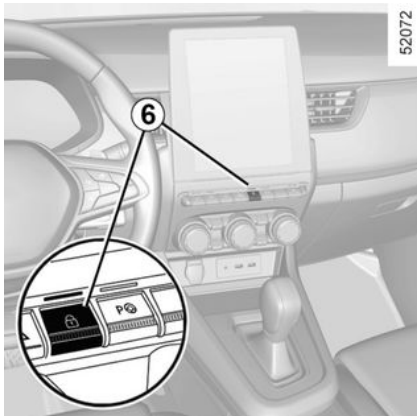

Omkopplaren **6** används för samtidig låsning/upplåsning av dörrarna, bakluckan och tankluckan.

Om en dörr eller bakluckan är öppen eller inte riktigt stängd, sker en snabb låsning/upplåsning av dörrarna och bakluckan.

Om du transporterar föremål med bagageluckan öppen kan du ändå låsa övriga dörrar och luckor: stäng av motorn, tryck på reglaget **6** för att låsa övriga dörrar och luckor.

Kontrollampa för dörrarnas och luckornas låsstatus

När tändningen är påslagen visar **6**-reglagets kontrollampa dörrarnas och luckornas låsstatus:

- Om lampan är tänd, är dörrarna är låsta.
- Om lampan är släckt är dörrarna och bakluckan inte låsta.

När du låser dörrarna lyser lampan en stund och slocknar sedan.



Förarens ansvar

Om du bestämmer dig för att köra med dörrarna låsta, tänk då på att detta kan göra det svårare för räddningspersonal att ta sig in i bilen vid en eventuell olycka.

Låsning av dörrarna utan kortet

Till exempel om batteriet är urladdat eller om kortet tillfälligt är ur funktion.

Med motorn avstängd och en dörr eller lucka öppen, tryck på kontakten **6** i minst 5 sekunder.

När dörren stängs är alla dörrar låsta.

Obs! Upplåsning från utsidan kan endast utföras när kortet befinner sig i bilens åtkomstområde eller med hjälp av nyckeln.



Lämna aldrig bilen med kortet kvar i kupén.

AUTOMATISK LÅSNING AV DÖRRARNA UNDER KÖRNING

Funktionsprincip

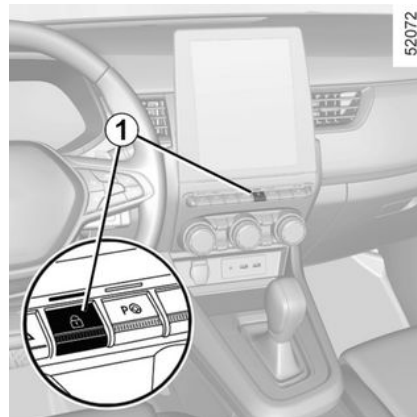

När du har startat bilen låser systemet automatiskt dörrarna när bilen

DÖRRAR OCH LUCKOR

uppnår en hastighet av cirka 10 km/h.

Upplåsning sker automatiskt:

- för upplåsning av dörrarna vid genom en tryckning på strömställaren **1**,
- då bilen står stilla och en av framdörrarna öppnas inifrån.

Obs! Om en dörr öppnas eller stängs aktiveras låset automatiskt igen när bilen uppnår en hastighet av cirka 10 km/h.

Aktivering/stänga av funktionen

Aktivera: tryck på omkopplaren **1**, när bilen står stilla och motorn är igång, tills du hör en ljudsignal.

För att inaktivera: med bilen stillastående och motorn igång trycker du på reglaget **1** tills du hör två ljudsignaler.

Funktionen kan även aktiveras eller stängas av via multimediaskrmen → **102** (beroende på bil).

Funktionsstörning

Om ett fel uppstår (ingen centrallåsning, kontrollampen i knappen **1** tänds inte vid låsning av dörrar och luckor osv.), kontrollera att centrallåsningen inte har inaktiverats av misstag och att alla dörrar och luckor är ordentligt stängda. Om de är

stängda, kontakta din återförsäljare.



Förarens ansvar

Om du bestämmer dig för att köra med dörrarna låsta, tänk då på att detta kan göra det svårare för räddningspersonal att ta sig in i bilen vid en eventuell olycka.

Bagagerum

Öppning på glänt

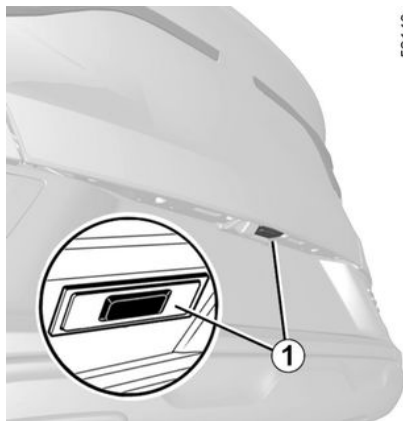

Tryck på knappen **1** för att öppna bakluckan några centimeter.

Lyft upp bakluckan.

Stängning

För ner bakluckan med hjälp av de inre handtagen **2**.



Använd aldrig stagen för att stänga bakluckan.

Manuell öppning inifrån

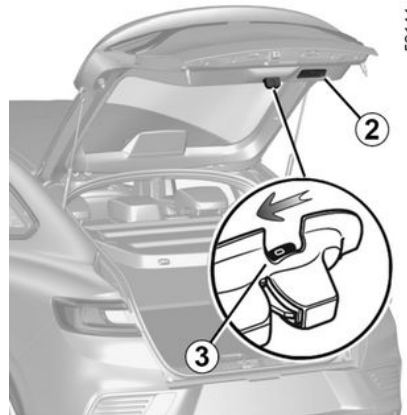

Om bakluckan inte låses upp kan du låsa upp den manuellt inifrån bilen:

- du kommer åt bagagerummet om du fäller ner baksätets ryggstöd,

DÖRRAR OCH LUCKOR

- stick in en penna eller något liknande föremål i urtaget **3** och skjut framåt så som visas på bilden,
- tryck på bakluckan så öppnas den.

2



Det är inte tillåtet att montera en fästanordning (cykelhållare, bagagebox osv.) som ligger an mot bakluckan. Kontakta en märkesrepresentant när du ska montera en fästanordning på bilen.

PÅ FRAMSÄTESPLATSERNA

Nackskydd fram

Borttagning av nackskyddet

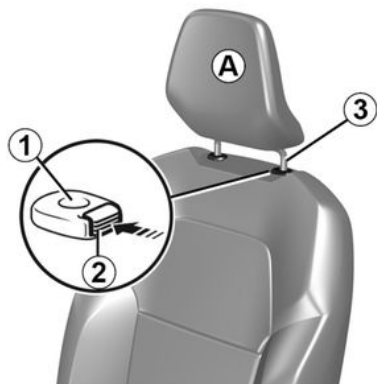

Dra nackskyddet uppåt till önskad höjd. Kontrollera att det har spärrats ordentligt.

Nedsänkning av nackskyddet

Tryck på knappen **2** och för ner nackskyddet till önskad höjd. Kontrollera att det har låsts ordentligt.

Borttagning av nackskyddet

Ställ nackskyddet i det högsta läget (luta eventuellt ryggstödet bakåt). När nackskyddet är i det högsta lä-

get, tryck på knappen **2** och höj nackskyddet så att det frigörs.

Ditsättning av nackskyddet

Se till att nackskyddets stänger är rena **3**.

För in nackskyddets stänger i hylsorna **1** (luta eventuellt ryggstödet bakåt). Sänk nackskyddet tills det spärras. Tryck sedan på knappen **2** för att ställa in det på önskad höjd. Kontrollera att alla stänger **3** på stolens ryggstöd har låsts ordentligt.

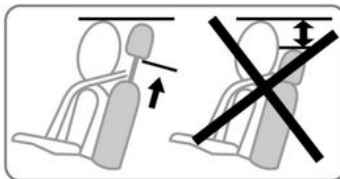

Nackstödet är viktigt för säkerheten. Se till att den är på plats och i rätt läge: nackstödet överkant ska vara så nära huvudets ovansida som möjligt och det måste finnas ett minimalt avstånd mellan huvudet och nackstödet **A**.

2

På framsättesplatserna

Inställning av sittdynan



Flytta stolen framåt eller bakåt

PÅ FRAMSÄTESPLATSERNA

Flytta strömställaren **1** framåt eller bakåt eller, beroende på bil, lyft upp och håll kvar handtaget **4** för att låsa upp sätet. Släpp handtaget när du har ställt in önskat läge och kontrollera att stolen har spärrats ordentligt.

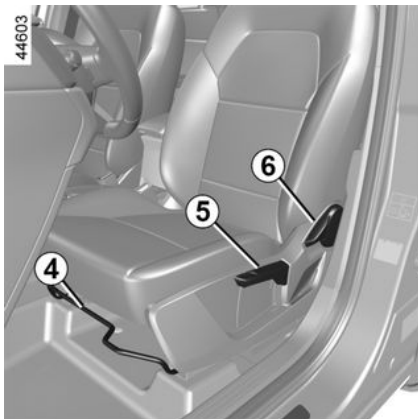

Höja eller sänka sittdynan

Flytta **1**-reglaget uppåt eller nedåt eller, beroende på utrustningsnivå, flytta **5**-väljaren uppåt eller nedåt till önskat läge.

Inställning av ryggstöd

Lutning av ryggstödet

Aktivera **2**-reglaget framåt eller bakåt eller, beroende på utrust-

ningsnivå, lyft **6**-spaken uppåt och luta ryggstödet till önskat läge.

När du ställt in önskat läge, släpp handtaget och kontrollera att det låst ordentligt.

Inställning av stolens svankstöd

Tryck till vänster eller höger om knappen **3** för att öka eller minska stödet.



Av säkerhetsskäl ska du göra inställningarna innan du börjar köra.

För att bilbältena ska fungera ordentligt bör inte ryggstöden lutas för mycket bakåt. Inga föremål får finnas på golvet framför förarplatsen. Vid en häftig inbromsning kan lösa föremål glida in under pedalerna och hindra deras funktion.

Mittarmstöd 7

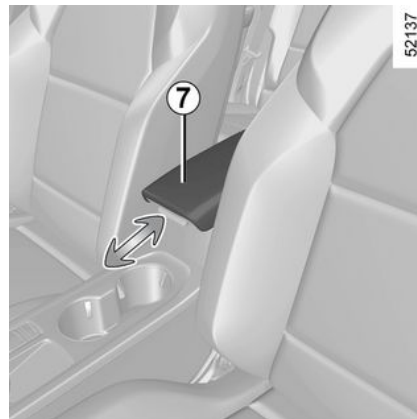

(kan variera från bil till bil)

För att justera i mittarmstödet **7**, skjut det framåt eller bakåt.

Eluppvärmda säten

(kan variera från bil till bil)

Bilar med enbart sätesvärmare

Tändningen ska vara påslagen:

- När du trycker på knappen **8** på stolen första gången aktiveras värmesystemet på hög nivå. Knappens båda inbyggda varningslampor tänds.

PÅ FRAMSÄTESPLATSERNA

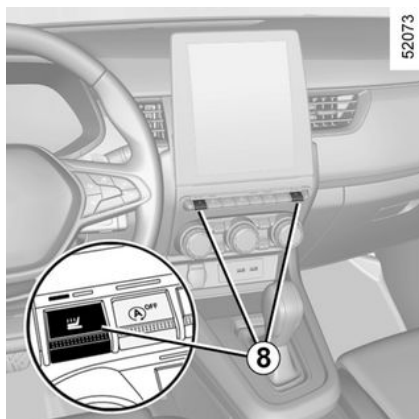

- när du trycker på knappen en andra gång ändras värmenivån till låg. En av de inbyggda varningslamporna lyser.
- Om du trycker en tredje gång på knappen stängs värmen av.

Bilar med sätesvärmare och ventilerade säten

Tryck på **8** medan motorn är igång visar inställningen på multimedieskärmen. Om du trycker på **9** aktiveras sätesvärmaren på förar- eller passagerarsidan.

Om du trycker på **10** en eller två gånger aktiveras sätesvärmaren på låg eller hög nivå. Varningsslampan tänds.



Om du trycker på **8** igen stängs sätesvärmaren av. Dess kontrollampor släcks.

Funktionsstörning

Om ett systemfel registreras släcks kontrollamporna i **8**-reglaget för det aktuella sätet efter cirka 5 sekunder. Frågor, kontakta din återförsäljare.

Ventilerade stolar

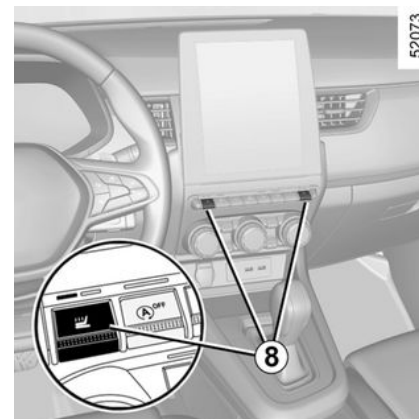

(kan variera från bil till bil)

Ventilerade stolar fungerar genom att absorbera och förflytta luften i kupén utan att använda bilens luftkonditionerings- och värmefunktioner. För bästa effekt rekommenderar vi att den här funktionen används när luftkonditioneringen är igång.

Obs! Funktion inaktiveras när motorn stängs av och sätts på.

PÅ FRAMSÄTESPLATSERNA



Medan motorn är igång:

- Om du trycker på **8** visas inställningen på multimediaskärmen. Om du trycker på **9** aktiveras det ventilerade på förar- eller passagerarsätet.
- Om du trycker på **11** en eller två gånger aktiveras det ventilerade sätet på låg eller hög nivå. Varningslampan tänds.
- Om du trycker på **8** igen stängs sättesvärmaren av. Dess kontrollampor släcks.

Funktionsstörning

Om ett systemfel registreras släcks kontrollampan i **8**-reglaget för det aktuella sätet efter cirka 5 sekunder. Frågor, kontakta din återförsäljare.

PLATSER BAK

Nackskydd bak

Användningsläge

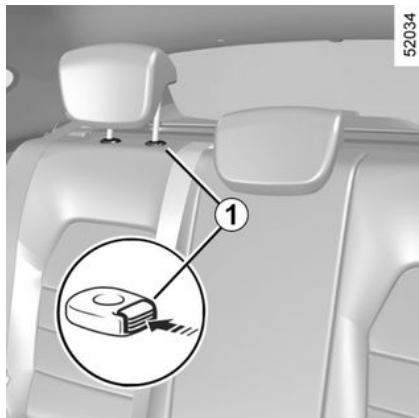

Tryck upp nackstödet så långt som möjligt tills det låser fast. Kontrollera att det har spärrats ordentligt.

Borttagning av nackskyddet

Lyft nackstödet så långt det går och tryck sedan på knappen **1** och dra ut nackstödet.

Obs! Nackstödet **2** är fast och kan inte höjas.

Ditsättning av nackskyddet

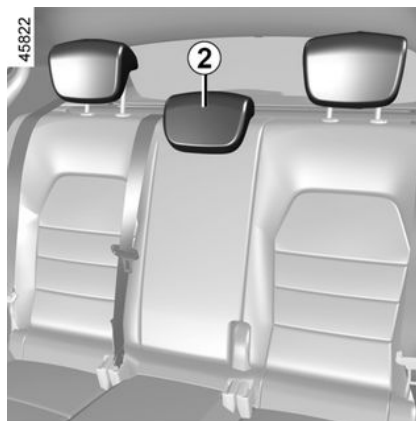

För in stängerna i hålen, tryck ner nackstödet tills det tar stopp för att ställa in det i höjt läge. Kontrollera att det har låsts ordentligt.

Fällbara lägen

Tryck på knappen **1** och sänk ner nackskyddet så långt det går.

Fast nackstöd 2 för den bakre mittplatsen

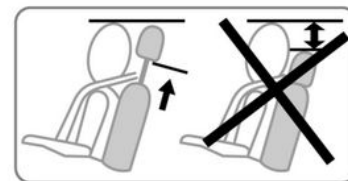

Nackskyddet i helt nedfällt läge är ett förvaringsläge. Detta läge får inte användas om någon passagerare sitter på platsen.



Då nackskydd är en mycket viktig säkerhetsutrustning, ska de vara korrekt monterad samt vara rätt inställda.

26342

2

PLATSER BAK

Baksäte: Funktioner

Funktioner

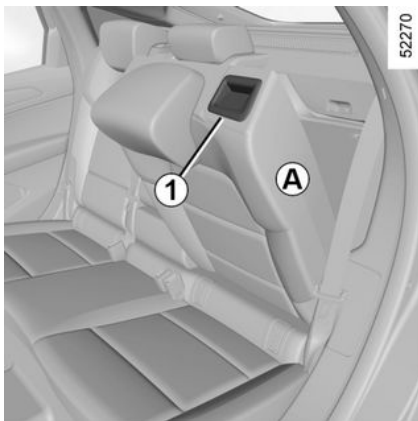

Fällning av ryggstödet

Se till att framstolarna är tillräckligt långt framskjutna.

Sänk ned nackstöden helt och hållet.

Dra i spärren **1** och fäll ned ryggstödet **A**.

Innan du fäller ned någon del av baksätet ska du sätta fast det berörda sätets bältesspänne i dess bälteslås. Det här förhindrar att bilbältet fastnar när sätet fälls upp igen.

Kontrollera under alla omständigheter att bilbältena fungerar som de ska.

Ryggstödet sätts tillbaka, på omvänt sätt mot nedfällning.

Lyft upp ryggstödet igen tills det når låsläget. Var försiktig så att bilbältet inte fastnar mellan ryggstödet och avlastningshyllan.



När du handskas med bakstolarna, se till att ingenting är i vägen vid förankringspunkterna (personer, djur, grus, trasor, leksaker etc).



Av säkerhetsskäl ska du göra inställningarna innan du börjar köra.



Kontrollera när du sätter tillbaka ryggstödet, att det låses fast ordentligt.

Om du använder överdragskläder, se till att den inte kommer i vägen när du låser ryggstödet.

Se till att bältena kommer i rätt position.

Sätt tillbaka nackskydden.

SÄKERHETSÅLLEN

SÄKERHETSÅLLEN

Vid all slags körning och för allas säkerhet ska du be dina passagerare att de också tar på sig bilbälte. Följ landets lagkrav du befinner dig i, skiljer mellan olika länder beträffande säkerhet.

Före start ska du först ställa in kör läget och sedan ställa in bilbälte för alla passagerare för att få högsta möjliga skydd.

Inställning av körställning

- **Sätt dig ordentligt i stolen** (när du har tagit av dig ytterkläderna). Det är viktigt för att ryggen ska hamna i rätt läge.
- **Ställ in stolens läge i längdled i förhållande till pedalstället.** Stolen ska vara så långt bakåtskjuten det går när pedalerna är helt nedtryckta. Ryggstödet ska ställas in så att armarna är lätt böjda.
- **justera nackskyddet.** För maximal säkerhet bör avståndet mellan din nacke och nackskyddet vara minsta möjliga.
- **Justera sittedynans höjd.** Med den här inställningen kan du optimera sikten vid körning.
- **ställ in rattläget.**



För att bilbältena bak ska fungera effektivt ska du se till att baksätet är ordentligt låst i rätt läge. ➔ 48



Feljusterade eller vridna bilbälten kan orsaka skador vid en eventuell olycka.

Ett bälte får endast användas för en vuxen person eller barn med rätt längd.

Även gravida kvinnor ska använda bilbälte. Se till att höftbandet inte trycker för hårt på magens nedre del, men inte heller sitter för löst.

Inställning av säkerhetsbälte



För korrekt justering och placering av säkerhetsbältena vid alla säten:

- Justera sätena (sätetsposition och ryggstödvinkel om tillgängligt).
- Luta dig mot ryggstödet.
- Flytta axelremmen **1** så nära halsen som möjligt utan att den verkligen vilar mot den (om nödvändigt, justera höjden på säkerhetsbälte) och se till att bröstremmen **1** är i kontakt med axeln.
- placera midjebälte **2** så att det ligger platt mot låren och mot bakenet.

Säkerhetsbälte ska ligga så nära kroppen som möjligt. Undvik: alltför

SÄKERHETSÅLTEN

tjocka kläder och föremål mellan bältet och kroppen.

2

Låsning

Rulla ut bandet **långsamt utan ryck** och se till att tungan **3** knäpps fast i låset **5** (kontrollera spårningen genom att dra i tungan **3**).

Om bältet blockerar, släpp tillbaka det något innan du försöker rulla ut det på nytt.

Om ditt bälte är helt blockerat, dra långsamt men bestämt ut bandet cirka 3 cm. Släpp sedan tillbaka bältet något innan du försöker rulla ut det på nytt.

Om problemet kvarstår, kontakta din återförsäljare.

Upplåsning

Tryck på knappen **4**, bältet dras in av bältesrullen. Följ rörelsen med handen.



Varningslampa för ej fastspänt bilbälte på förarsidan och, beroende på bilmodell, passagerarsidan fram

Den visas på mittdisplayen när tändningen slås på och om förarens eller framsättespassagerarens bilbälte inte är fastspänt (så länge någon sitter i passagerarsätet).

Beroende på bil: om någon sitter på sätet och ett av de två bilbältena inte är fastspänt eller lossas när bilen körs i en hastighet över cirka 20 km/

h blinkar varningslampan  och en ljudsignal hörs i cirka 120 sekunder.

Obs! Om ett föremål ligger på passagerarsätet kan varningslampan i vissa fall tändas, beroende på bilmodellen.

Varning för att säkerhetsbältet bak inte är fastspänt (varierar från bil till bil)

Bilden **6** visas på instrumentpanelen när tändningen slås på. Detta informerar föraren om fastspänningsstatuser för vart och ett av de bakre bilbältena varje gång:

- Tändningen är på.
- En dörr öppnas.
- Fastsättning eller lossning av ett bilbälte bak.

För att förstå bilden **6**:

- Grön indikator: säkerhetsbälte fastspänt.
- Röd indikator: En passagerare sitter på sätet och bilbältet är inte fastspänt
- Grå indikator: plats används ej.



Varningslampan  visas också på mittdisplayen när tändningen slås på om en passagerare sitter i baksätet och bilbältet inte är fastspänt.

När bilens hastighet är lägre än cirka 20 km/h visas varningslampan



på mittdisplayen om någon sitter i baksätet och det bakre bilbältet inte är fastspänt.

Det åtföljs av symbolen **6** som visas cirka 60 sekunder varje gång något av de bakre bilbältena spänts fast eller lossas.

När bilens hastighet når eller överstiger ca 20 km/h och något av de

SÄKERHETSÅLTEN

bakre bilbåltena inte är fastspånda eller lossas under fården:

- varningslampan  blinkar på mittdisplayen, och
- ett pip hrs i cirka 120 sekunder, och
- symbolen **6** visas i cirka 180 sekunder och symbolen fr det aktuella stet blir rd.

Kontrollera alltid att bakstespassagerarna r ordentligt fastspånda och att antalet fastspånda bilbålten som visas motsvarar antalet platser som anvnds i bakstana.

Obs! I vissa fall kan varningarna aktiveras om det ligger ett fremål p ngot av de bakre stana, beroende p bilmodell.

Instllning i hjled av skerhetsbålten fram



Anvnd justertappen **7** och stll in hjden p bltets axelband s att det lper rtt enligt tidigare beskrivning. Tryck p knappen **7** fr att hja eller snka skerhetsbltet. Se till att bltet r ordentligt lst.

Bilbålten bak

Bilbålten p sidorna bak **8**

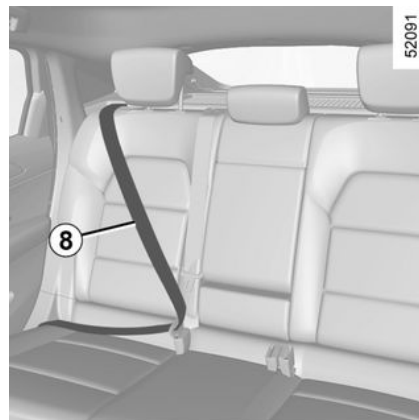

De tas p, justeras och tas av p samma stt som bilbåltana fram.



Kontrollera att bilbltana bak sitter korrekt och fungerar som de ska varje gng du gjort ngon ndring av bakstet.

SÄKERHETSÅLTEN

MittbÅlte bak

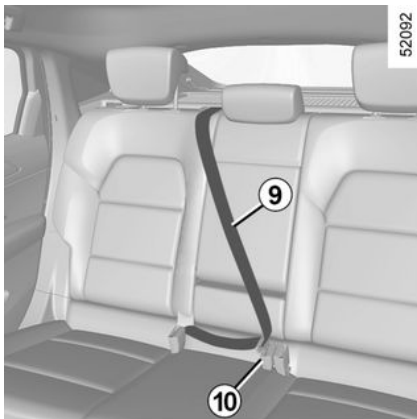

Rolla ut bandet **9** långsamt.

SÅtt fast tungan i det svarta låset **10**.

Nedanstående information gÅller sÅkerhetsbÅlten bÅde fram och bak.



– Ingen Åndring fÅr gÅras pÅ delarna i det originalmonterade krockskyddssystemet: bilbÅlten, sÅten och sÅtesfÅsten. I sÅrskilda fall (t.ex. vid installation av barnstol), rÅdgjor med en mÅrkesrepresentant.

– AnvÅnd aldrig nÅgonting som hindrar bÅltets ordinarie spÅnning (klÅdnypa, klÅmma etc.). Ett bÅlte som inte År riktigt spÅnt kan fÅrorsaka skador i hÅndelse av olycka.

– Axelbandet fÅr aldrig lÅpa under armen eller bakom ryggen.

– Ett hÅftbÅlte År endast avsett fÅr en person. Barn fÅr inte sitta fastspÅnda i knÅt pÅ nÅgon vuxen med dennes sÅkerhetsbÅlte.

– BÅltet fÅr inte vara vridet.

– Efter ett olyckstillbud, kontrollera och byt eventuellt bÅltena. Samma sak gÅller om bÅltet År slitet eller skadat.

– NÅr baksÅtet sÅtts tillbaka ska du se till att bilbÅltena och spÅnna År korrekt placerade, sÅ att de kan anvÅndas pÅ rÅtt sÅtt.

– Se till att bÅltets tunga sÅtts fast i rÅtt lÅs.

– Placera aldrig nÅgot fÅremÅl sÅ att det hindrar korrekt funktion hos bilbÅltets lÅsenhet.

– FÅrsÅkra dig om att lÅsningsenheten År i rÅtt position (den fÅr inte vara dold, nedtyngd, sitta fast etc., p.g.a. personer eller fÅremÅl).

YTTERLIGARE SÄKERHETSANORDNINGAR

KOMPLETTERANDE KROCKSKYDDSSYSTEM TILL SÄKERHETSÅLTAEN FRAM

Beroende på bil kan systemet ha olika utformning:

- **bältessträckare till bältesrulle,**
- **nedre bältessträckare,**
- **belastningsbegränsare i bröst-höjd,**
- airbags **Förare och passagerare fram.**

Dessa system är avsedda att arbeta såväl separat som i samverkan vid en frontalkrock.

Beroende på hur kraftig krocken är, ska systemen träda i funktion och aktivera:

- låsningen av bilbältet,
- bältessträckaren till bältesrullen (som aktiveras för att späanna bältet),
- nedre bältessträckare som håller kvar passageraren i sätet,
- Främre airbag.

Bältessträckare

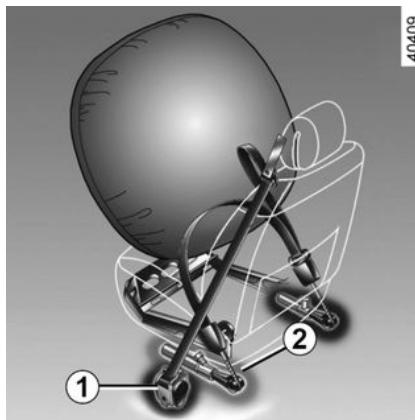

Bältessträckarna späanna åt bältet mot kroppen och passageraren mot stolen och ökar på så sätt effektiviteten.

Med tändningen påslagen, vid en häftig frontalkrock och beroende på hur kraftig krocken är, kan systemet aktivera:

- bältessträckaren i bältesrullen **1**, som omedelbart sträcker bältet.
- den nedre bältessträckaren **2** i framsätena.



- Efter en krock eller annat tillbud ska du låta kontrollera krockskyddssystemet.

- Inga ingrepp på systemets komponenter (bältessträckare, airbags, elektroniska styrenheter, kablage) får göras. Inte heller får systemet återanvändas på någon annan bil, även om den är identisk.

- För att undvika oavsiktlig aktivering som kan orsaka skador får arbete på airbags endast utföras av en auktoriserad märkesrepresentant.

- Kontroll av tändarens data får endast företas av en auktoriserad märkesrepresentant, som förfogar över anpassat material.

- När bilen ska skrotas bör du kontakta din märkesrepresentant så att gasgeneratorerna till bältessträckare och airbags tas bort.

YTTERLIGARE SÄKERHETSANORDNINGAR

Belastningsbegränsare

Från och med en viss våldsamhetsnivå vid själva krocken ska denna mekanism träda i funktion för att begränsa bilbältets tryck på kroppen och därmed även minska skador på bröstkorgen.

Förar- och passagerarkrockkud-dar fram

De sitter fram, på förar- och passagerarplatserna.

En symbol på nedre delen av vindrutan visar om utrustningen är installerad (beroende på utrustningsnivå).

Alla airbag-system består av:

- en airbag med tillhörande gasgenerator inbyggd i bilens rattcentrum för föraren och i instrumentbrädan för passageraren;
- en elektronisk styrenhet för övervakning av systemet som styr den elektriska tändaren eller gasgeneratortorn;
- fristående givare;
- En  indikering på instrumentpanelen.

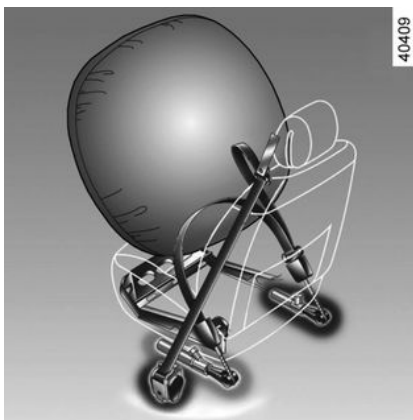

40409

Åtgärd

Systemet fungerar endast när tändningen är aktiverad.

Vid en kraftig frontalkrock blåses airbags snabbt upp och förhindrar att förarens huvud och överkropp slungas mot ratten och passagerarens mot instrumentbrädan. Därefter töms luften ur direkt efter krocken, så att inte de åkande förhindras att lämna bilen.

Funktionsstörning



Denna indikering tänds när motorn startas och slocknar sedan efter cirka 3 sekunder.

Om indikeringen inte tänds vid aktivering av tändningen, eller om den förblir tänd, tyder det på fel i systemet.

Kontakta en märkesrepresentant så snart som möjligt.

Varje dröjsmål kan innebära att skyddssystemet mister sin effektivitet.



Detta airbag system är utrustat med och använder pyrotekniska funktioner. Detta

märks genom att det skapas värme och rök (vilket inte betyder brand) när airbagen blåses upp samt att en hög smäll hörs. När airbagen aktiveras, vilket ska ske omedelbart, kan ytliga hudskador eller andra obehag uppkomma.

YTTERLIGARE SÄKERHETSANORDNINGAR

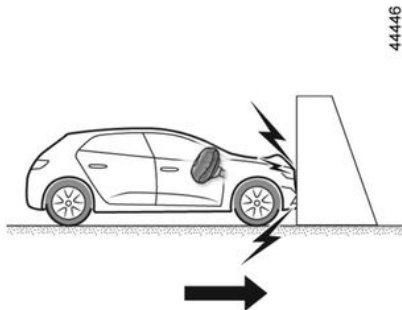

Följande förhållanden utlöser bältessträckarna eller airbags.

Vid en frontalkrock mot en fast (icke-deformerbar) yta i en kollisionshastighet lika med eller högre än 25 km/h.

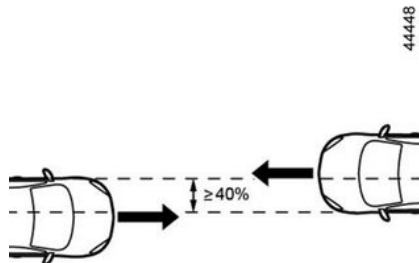

Vid en frontalkrock med ett annat fordon av motsvarande eller högre kategori, med en kollisionssyta lika med eller större än 40 %, där hastigheten för båda fordonen är lika med eller högre än 40 km/h.

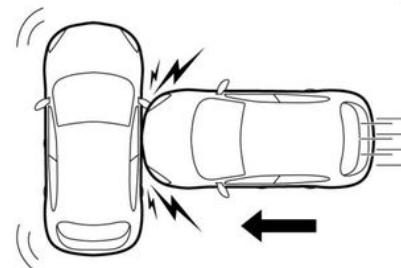

Vid en sidokrock med ett annat fordon av motsvarande eller högre kategori, med en kollisionshastighet lika med eller högre än 50 km/h.

YTTERLIGARE SÄKERHETSANORDNINGAR

2



44449

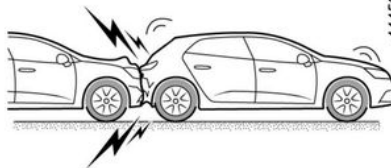

44450

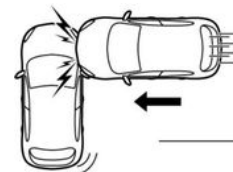
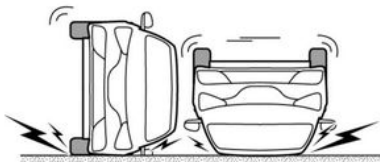

44451

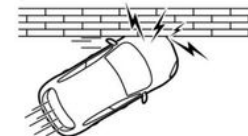

I följande exempel kan bältessträckarna eller airbags lösas ut:

- stöt under bilen t.ex. trottoarkant,
- väggropar,
- fall eller hårt nedslag,
- stenar,
- ...

Följande exempel visar en situation där det finns en risk att bältessträckare eller airbags **kanske inte utlöses**:

- krock bakifrån, kraftig,
- bilen valtar,

- sidokrock som berör bilens framparti,
- frontalkrock, under bakpartiet på en lastbil,
- frontalkrock mot ett hinder med en kraftig vinkel,
- ...

Alla dessa varningar syftar till att klargöra hur viktigt det är att uppblåsningen av airbag inte hindras och att allvarliga skador på så sätt undviks.

YTTERLIGARE SÄKERHETSANORDNINGAR



Varningar rörande förarens airbag

- Ändra varken ratten eller kudden.
- Rattens airbag får inte täckas över.
- Inga föremål eller tillbehör får fästas, klistras eller monteras på rattkudden (nålar, märken, klocka, mobiltelefonhållare).
- Ratten får endast tas bort av en auktoriserad återförsäljare.
- Sitt inte för nära ratten när du kör. Håll armarna en aning böjda (se "Ställa in körställning" → 49). Då finns det tillräckligt utrymme så att airbagen kan aktiveras på ett korrekt sätt.

Varningar rörande på passagerarsidan airbag

- Inga föremål får fästas eller monteras på instrumentbrädan (t.ex. nålar, märken, klocka, mobiltelefonhållare etc.) i närheten av denna airbag.
- Passageraren får inte ha något föremål mellan sig och instrumentbrädan (djur, paraply, paket etc.).

- Sätt inte fötterna på instrumentbrädan eller på sätet, då detta kan innebära risk för allvarliga skador. Sitt så långt ifrån instrumentbrädan det går.
- Koppla tillbaka krockskyddssystemet på passagerarplatsen fram när du tar bort barnstolen så att passageraren skyddas i händelse av krock.

INSTALLERA ALDRIG EN BARNSTOL PÅ PASSAGERARPLATSEN FRAM OM INTE KROCKSKYDDSSYSTEMEN OCH BILBÄLTET TILL PASSAGERARSÄTET FRAM FÖRST HAR KOPPLATS UR. → 76

Kompletterande krockskyddssystem till bilbälten bak

Beroende på bil kan systemet ha olika utformning:

- **bältessträckare till bältesrulle för sidosäte;**
- **mittre belastningsbegränsare.**

Dessa system är avsedda att arbeta såväl separat som i samverkan vid en frontalkrock.

Beroende på hur kraftig krocken är, ska systemen träda i funktion och aktivera:

- låsningen av bilbältet,
- bältessträckaren till bältesrullen (som aktiveras för att spänna bältet).

Belastningsbegränsare

Från och med en viss våldsamhetsnivå vid själva krocken ska denna mekanism träda i funktion för att begränsa bilbältets tryck på kroppen och därmed även minska skador på bröstorgnen.

Bältessträckare för sidosäte

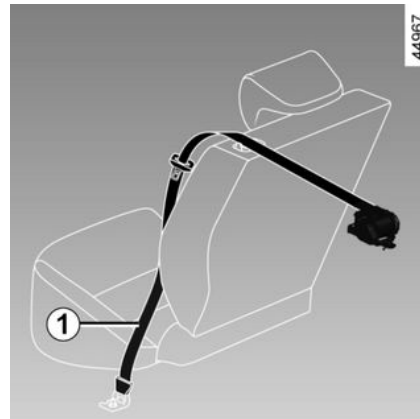

YTTERLIGARE SÄKERHETSANORDNINGAR

Bältessträckarna spänner åt bältet mot kroppen och passageraren mot stolen och ökar på så sätt effektiviteten.

När tändningen är påslagen kan systemet vid en kraftig krock frami-från, och beroende på kraften i krocken, aktivera bältessträckaren **7** som omedelbart stramar åt bältet.



– Efter en krock eller annat tillbud ska du låta kontrollera krockskyddssystemet.

– Inga ingrepp på systemets komponenter (bältessträckare, airbags, elektroniska styrenheter, kablage) får göras. Inte heller får systemet återanvändas på någon annan bil, även om den är identisk.

– För att undvika oavsiktlig aktivering som kan orsaka skador får arbete på airbags endast utföras av en auktoriserad märkesrepresentant.

– Kontroll av tändarens data får endast företas av en auktoriserad märkesrepresentant, som förfogar över anpassat material.

– När bilen ska skrotas bör du kontakta din märkesrepresentant så att gasgeneratorerna till bältessträckare och airbags tas bort.

Kompletterande krockskyddssystem på sidorna

Sidokrockkudde

Detta är en airbag som kan sitta i varje framsäte och som löses ut på stolarnas sidor (på dörrsidan) för att skydda förare och passagerare vid en kraftig sidokrock.

Sidokrockgardin

Det här är en airbag som är monterad högst upp på vardera sida av bilen. De utlöses utmed sidorutorna fram och bak för att skydda passagerarna vid en sidokrock.

YTTERLIGARE SÄKERHETSANORDNINGAR



Varning angående sido airbag

– **Montering av överdragsklädsel:** Om sätena är försedda med airbag kräver de särskild överdragsklädsel. Rådfråga en märkesrepresentant angående överdragsklädseln. Användning av all annan överdragsklädsel (eller överdragsklädsel avsedd för annan bilmodell) kan påverka funktionen i dessa airbag och äventyra säkerheten.

– Placera ingenting mellan ryggstödet, dörren och klädseln. Lägg inte heller någonting på ryggstödet. Detta kan hindra funktionen hos krockkudden eller orsaka skador om airbag aktiveras.

– Framsätena och klädseln får endast tas bort eller ändras av en auktoriserad märkesrepresentant.

– I springorna på framstolarnas ryggstöd (på dörrsidan) löses en airbag ut. Därför får springorna inte täppas för.

Kompletterande säkerhetsanordningar

Alla dessa varningar syftar till att klargöra hur viktigt det är att upplåsningen av airbag inte hindras och att allvarliga skador på så sätt undviks.



Denna airbag är avsedd att komplettera bilbältet. Denna airbag och bilbältet måste användas i samverkan för att optimera säkerheten. Det är alltså viktigt att alltid använda bilbältet. Om bilbältet inte används kan de åkande få allvarliga skador vid en olycka. De mindre skador som kan uppkomma på huden när en airbag aktiveras kan också förvärras om inte bilbältet används.

Bältessträckarna och airbags aktiveras inte alltid om bilen voltar eller utsätts för kraftig krock bakifrån. Vid stötar under bilen vid ojämn vägbeläggning, stenar etc. kan dessa system aktiveras.

– **Alla** ingrepp eller ändringar på airbag-systemets komponenter (airbags, bältessträckare, elektronisk styrenhet, kablage etc.) som kan orsaka felaktig funktion med risk för allvarliga personskador är absolut inte tillåtna (utom för en kvalificerad märkesrepresentant).

YTTERLIGARE SÄKERHETSANORDNINGAR

2

- För att airbag-systemets funktion inte ska försämrats och för att undvika oavsiktlig inkoppling får arbeten på systemet endast utföras av en kvalificerad märkesrepresentant.
- Har din bil varit föremål för stöld eller inbrottsförsök bör du av säkerhetsskäl låta kontrollera hela airbag systemet.
- Om fordonet säljs eller hyrs ut bör den nye ägaren informeras om bruksanvisning och skötsel.
- Då bilen ska skrotas, kontakta din återförsäljare så att gasgeneratorerna tas bort.

BARNSÄKERHET

Allmän information

Färd med barn

Följ lokala lagar i landet där du befinner dig.

Barnet ska precis som den vuxne sitta korrekt och vara fastspänd oavsett transport. Du är ansvarig för de barn du transporterar.

Barn är inte vuxna i miniatyr. De är utsatta för specifika skaderisker eftersom deras muskler och ben håller på att växa. Endast bilbältet är tillräckligt anpassat för färd med barn. Använd en lämplig barnstol.



Om du vill förhindra att dörrarna kan öppnas kan du använda barnlåsfunktionen. ➔ 37



En kollision i 50 km/h motsvarar ett fall på 10 m. Om du inte spänner fast barnet i bilen, kan detta jämföras med att du låter barnet leka på en balkong utan räcke på fjärde våningen! Låt aldrig barnet sitta i ditt knä. Vid en olycka kan du inte hålla fast barnet även om ni är fastspända. Om din bil har varit med om en olycka, byt barnstolen och kontrollera bältena och ISOFIX fästena.



Förarens ansvar vid parkering eller när bilen står stilla

Lämna aldrig bilen om det finns barn, funktionshindrade personer eller djur i bilen, inte ens en kort stund.

Det finns risk att de skadar sig själva eller andra personer genom att t.ex. motorn sätta igång eller den elektriska utrustningen, som t.ex. fönsterhissarna eller låser dörrlåsen.

Dessutom stiger temperaturen i kupén mycket snabbt vid varmt och soligt väder.

LIVSFARA ELLER RISK FÖR ALLVARLIGA SKADOR.

Användning av barnstol

Den skyddsnivå som barnstolen erbjuder beror på dess kapacitet att hålla kvar barnet och hur den är installerad. En felaktig installation äventyrar barnets skydd vid en kraftig inbromsning eller krock.

Innan du köper en barnstol, kontrollera att den är typgodkänd enligt lagstiftningen i det land du befinner dig och att den går att installera i din

BARNSÄKERHET

bil. Kontakta din märkesrepresentant för att få reda på vilka stolar som passar i din bil.

Bestämmelserna om färd med barn är specifika för varje land. Användningen av en bilbarnstol beror på barnets ålder och/eller storlek och/eller vikt.

För barn som inte behöver transporteras med bilbarnstol ska säkerhetsbältet vara korrekt justerat och fastspänt.

Oavsett måste du alltid följa lagstiftningen i det land du befinner dig i.

Innan du installerar en barnstol, läs dess bruksanvisning och följ instruktionerna. Om du har problem med installationen, kontakta barnstolens tillverkare. Spara bruksanvisningen.



Föregå med gott exempel och använd ditt bilbälte och lär barnet:

- att späanna fast sig ordentligt,
- att inte stiga i och ur bilen på den trafikerade sidan av vägen.

Använd ingen begagnad barnstol eller en barnstol som saknar instruktionsanvisning. Se till att ingenting är i vägen vid stolen när du ska installera den.



Lämna aldrig ett barn utan uppsikt i bilen. Förvissa dig om att ditt barn alltid är fastspänt

och att selen eller bältet är korrekt inställt och justerat. Undvik för tjocka kläder som gör att remmarna inte kan spännas ordentligt. → 49

Låt aldrig barnet sticka ut huvudet eller armarna genom bilrutan.

Se till att barnet sitter korrekt fastspänt under hela transporten även om det sover.

BARNSÄKERHET

Val av barnstol



31235

Bakåtvända barnstolar

Huvudet på ett spädbarn är proportionellt tyngre än en vuxens och barnets hals är mycket ömtålig. Låt barnet åka så länge som möjligt i detta läge (till minst 2 års ålder). Stolen stöder huvudet och halsen.

Väl en stol som omsluter barnet för bättre sidoskydd och byt ut stolen när barnets huvud sticker upp ovanför stolen.



38824

Framåtvända barnstolar

De kroppsdelar som är viktigast att skydda på ett barn är huvudet och buken. En ordentligt fastsatt framåtvänd barnstol minskar skaderisken på huvudet. Färdas med ditt barn i en framåtvänd barnstol med sele som passar barnet.

Välj en stol som omsluter barnet för att öka sidoskyddet.



31234

Förhöjningar

Från 15 kg eller 4 år kan barnet sitta på en förhöjning där bältet anpassas efter barnets storlek. Bälteskud-den sittdyna ska vara utrustad med styrningar som leder bältet över barnets lår och inte över magen. Ett ryggstöd, justerbart i höjled och utrustad med en bältesstyrning rekommenderas så att bältet kan placeras mitt på axeln. Det får aldrig löpa över halsen eller armarna.

Välj en stol som omsluter barnet för att öka sidoskyddet.

Välja fastsättning av barnstol

Barnstolar kan sättas fast på två sätt bilbältet eller ISOFIX-systemet.

2

BARNSÄKERHET

2

Fastsättning med bälte

Ett bilbälte måste justeras för att dess funktion ska säkerställas vid en kraftig inbromsning eller en krock.

Följ instruktionerna från barnstolens tillverkare när du ska trä in remmen.

Kontrollera alltid att bilbältet är spärrat genom att dra i det och spänn det så mycket som möjligt genom att dra åt det mot barnstolen.

Kontrollera stolens fastsättning genom att dra åt vänster / höger samt framåt / bakåt: Stolen ska sitta fast ordentligt.

Kontrollera att barnstolen inte är monterad snett och att den inte vilar mot en ruta.

Fästordning med ISOFIX systemet

Godkända bilbarnstolar ISOFIX är standardiserade enligt lag om något av följande fyra villkor uppfylls:

- ISOFIX, universell med 3-punktsfäste, framåtvänd.
- ISOFIX, semi-universell med 2-punktsfäste.
- Specifikation;
- i-Size som har antingen:
 - En rem som fäster i den tredje öglan på berört säte.
 - Eller ett stödstag som vilar mot golvet, anpassat till den i-Size godkända stolen, som hindrar bil-

barnstolen från att flytta sig vid en eventuell kollision.

När det gäller de tre sista: Kontrollera i listan över anpassade bilmodeller att bilbarnstolen kan monteras.



Använd inte barnstolen om den kan lossa bilbältet som håller fast den: Stolen får inte placeras på eller vila mot bälteslåset.



Bilbältet får aldrig vara slackt eller vridet. Låt aldrig bältet löpa under armen eller bakom ryggen.
Kontrollera att bältet inte är skadat.
Om bältet inte fungerar på rätt sätt kan det inte skydda barnet. Frågor, kontakta din återförsäljare. Använd inte denna plats så länge bältet inte är reparerat.



Inga ändringar får göras på skyddssystemets originalmonterade delar (säkerhetsbälten, ISOFIX och sätena och deras infästningar).



ISOFIX-fästpunkterna har skapats särskilt för barnstolar med ISOFIX-fästen. Fäst aldrig några andra barnstolar, bältet eller andra föremål i dessa fästen.
Förvissa dig om att ingenting är i vägen vid förankringspunkterna.
Om din bil har varit med om en olycka, kontrollera ISOFIX förankringarna och byt barnstolen.

BARNSÄKERHET

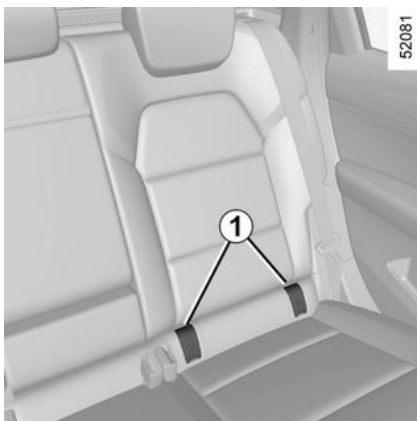

Fäst barnstolen med ISOFIX-hakarna i förekommande fall ISOFIX-systemet garanterar enkel, snabb och säker montering.

ISOFIX systemet består av två öglor och i vissa fall en tredje ögla.

De två öglorna är placerade mellan stolens ryggstöd och sittdyna, bakom dragkedjorna **1**, och har en



Innan du använder en ISOFIX barnstol som är avsedd för en annan bil, förvissa dig om att det är tillåtet att montera den. Kontrollera i den lista över bilar som kan utrustas med stolen hos utrustningens tillverkare.

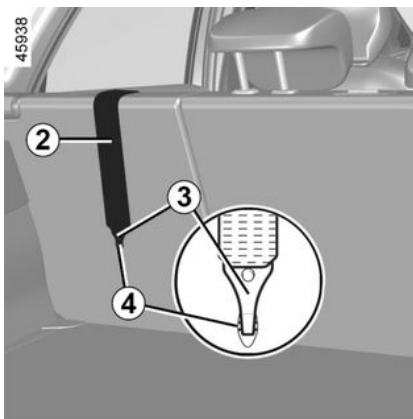

Fästning med ISOFIX-systemet (fortsättning)

Den tredje öglan **4** används för vissa barnstolar till att fästa den övre remmen **2**.

Ytterplatser bak

Den övre remmen **2** ska dras mellan ryggstödet och den bakre avlastningshyllan. Ta bort avlastningshyllan för att utföra åtgärden. → **270**

Fäst **3**-kroken på någon av de **4**-öglor som är märkta -symbolen.



ISOFIX-fästpunkterna har skapats särskilt för barnstolar med ISOFIX-fästen. Fäst aldrig några andra barnstolar, bältet eller andra föremål i dessa fästen. Förvissa dig om att ingenting är i vägen vid förankringspunkterna. Om din bil har varit med om en olycka, kontrollera ISOFIX förankringarna och byt barnstolen.



Förvissa dig om att den framåtvända barnstolens ryggstöd ligger an mot bilens ryggstöd. I detta fall vilar barnstolen inte alltid mot bilens sittdyna.

2

Montering av barnstol, allmänt

Vissa platser är inte godkända för montering av en barnstol. Diagrammet visar hur du sätter fast en bilbarnstol.



Montera helst barnstolen i baksätet. Kontrollera att barnstolen eller barnets fötter inte hindrar att framsätet spärras ordentligt. → 43

Vid montering av barnstolen i bilen, förvissa dig om att den inte riskerar att lossna från sitt fäste.

Om du måste ta bort nackskyddet, förvissa dig om att det förvaras väl så att det inte omvandlas till en projektil vid en häftig inbromsning eller krock.

Sätt alltid fast barnstolen i bilen även om den inte används, så att den inte omvandlas till en projektil vid en häftig inbromsning eller krock.

Det är inte säkert att de barnstolar som nämnts finns att få tag på. Innan du använder en barnstol, kontrollera med tillverkaren att den går att montera.

Fram

Regler för transport av barn i framsätet är specifika för varje land. Se gällande lagstiftning och följ anvisningarna i diagrammet.

Innan du installerar en barnstol på denna plats (om installationen är godkänd):

- Sänk ner bilbältet så mycket det går.
- Skjut tillbaka stolen så mycket det går.
- Luta ryggstödet något (cirka 25°).
- På bilar som har utrustningen, höj stolens sittdyna så mycket det går.

Höj alltid sätets nackstöd helt så att det inte är i vägen för barnstolen.

→ 43

När du har installerat barnstolen kan du om möjligt vid behov flytta sätet framåt (för att ge tillräcklig plats för passagerare i baksätet eller andra barnstolar). En bakvänd barnstol får inte vara i kontakt med instrumentpanelen eller på maximalt läge fram.

Ändra inte de andra inställningarna när du har monterat barnstolen.



LIVSFARA ELLER RISK FÖR ALLVARLIGA SKADOR

Kontrollera att passagerarsidans airbag fram är frånkopplad innan du monterar en bakåtvänd barnstol på det främre passagerarsätet. → 76

På ytterplatsen bak

Ett babyskydd placeras på tvären i bilen och tar två platser i anspråk. Barnet ska sitta vänt mot baksätets mitt.

Skjut fram bilens framsäte så mycket det går när du ska installera en bakåtvänd barnstol och skjut sedan tillbaka stolen framför så långt det går utan att den vidrör barnstolen. För barnets säkerhet i framåtvänt läge:

- Skjut det berörda sätet så långt bak som möjligt.
- skjut sätet framför barnet framåt och rätta upp ryggstödet så att barnets fötter inte kommer i kontakt med sätet.

BARNSÄTEN



Kontrollera att barnstolen eller barnets fötter inte hindrar att framsätet spärras ordentligt. ➔ 48

I samtliga fall ska nackstödet på baksätet där barnstolen placerats tas bort. ➔ 47 Vid behov, skjut baksätet så långt bak det går. Detta ska utföras innan barnstolen sätts på plats. Kontrollera att barnstolen ligger an mot baksätets ryggstöd.



Montering av bälteskudde (grupp 2 eller 3)

Kontrollera bilbältets funktion (rulla upp det). ➔ 49
Justera säkerhetsbältet genom att placera:
Axelremmen på barnets axel utan att det vidrör halsen.
Midjebältet så att det ligger plant mot låren och mot bäckenet.
Anpassa bilens säte vid behov.



Barnstolar med stödben får aldrig placeras i mittre baksätet.
**LIVSFARA ELLER RISK
FÖR ALLVARLIGA SKADOR.**



Montera helst barnstolen i baksätet.
För att installera en ISOFIX-stol på denna plats ska bilbältet kopplas loss innan spärrarna aktiveras.



Om en stol ISOFIX placeras bak till vänster kan inte den mittre platsen användas. Det mittre bältet kan inte kommas åt eller användas.

BARNSÄTEN

Bild av installationen

2

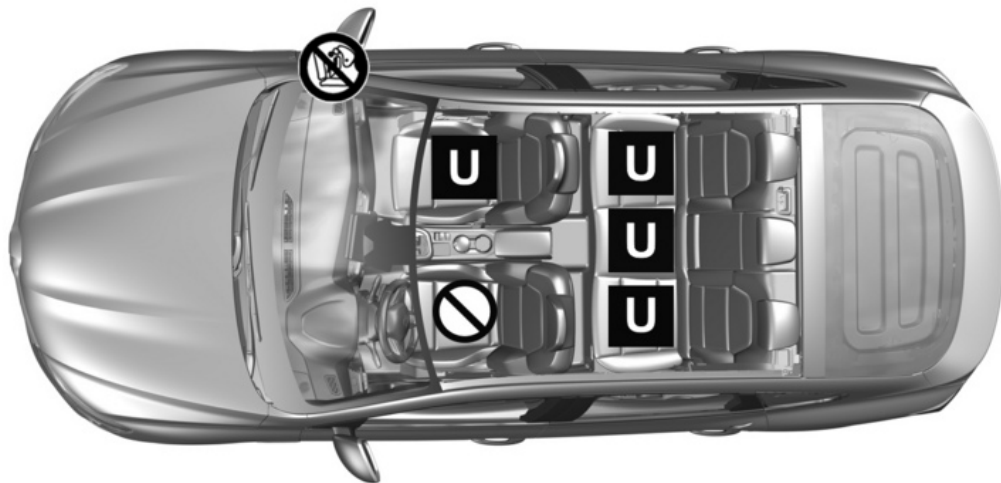

54217

BARNSÄTEN



LIVSFARA ELLER RISK FÖR ALLVARLIGA SKADOR: Kontrollera att passagerarsidans airbag fram är frånkopplad innan du monterar en bakåtvänd barnstol på det främre passagerarsätet. → 76

2



För mittsätet bak rekommenderas en barnstol utan golvstöd.



Om ett olämpligt barnsäkerhetssystem används i bilen skyddas inte barnet på rätt sätt. Risk för allvarliga skador

 Kontrollera den främre airbagen innan en passagerare sätter sig på sätet och innan du installerar en barnstol.

 Säte ej godkänt för montering av barnstol.

Barnstol fastsatt med bälte

U Plats som är godkänd för fastsättning med bälte av en godkänd stol av universaltyp.

B2: Säte som gör att en bilbarnstol med "B2"-godkännande kan installeras.

B3: Säte som gör att en bilbarnstol med "B3"-godkännande kan installeras.



Förvissa dig om att ditt barn alltid är fastspänt och att selen eller bältet är korrekt inställt och justerat. → 49
Justera vid behov sätets position därefter.

BARNSÄTEN

Monteringstabell

2 Tabellen nedan innehåller samma information som i diagrammet och syftar till att gällande lagstiftning ska kunna följas.

Typ av bilbarnstol	Barnets vikt	Passagerarplats fram		Ytterplatser bak	På den mittre platsen bak
		Med airbag inaktiverad	Med airbag aktiverad		
Babyskydd, tväreställt Grupp 0	< 10 kg	X	X	U (2)	X
Bakåtvänd bilbarnstol Grupp 0 eller 0 +	< - 10 kg och < - 13 kg	X	X	U (3)	U (3) (6)
bilbarnstol/ Bakåtvänd barnstol Grupp 0 + och 1	< än 13 kg och 9 - 18 kg	X	X	U (3)	U (3) (6)
Framåtvänd bilbarnstol Grupp 1	9-18 kg	U (5)	U (5)	U (3) (4)	U (4) (6)
Bälteskudde Grupp 2 och 3	15 - 25 kg och 22 - 36 kg	U (5)	U (5)	U (3) (4)	U (4)



(1) LIVSFARA ELLER RISK FÖR ALLVARLIGA SKADOR: innan du monterar en bakåtvänd barnstol på detta sätt, se till att det främre passagerarsätets airbag är inaktiverad. → 76

BARNSÄTEN

X = Plats ej godkänd för installation av barnstol av denna typ.

U = Plats som är godkänd för en typgodkänd universell stol, fastsatt med hjälp av bilbältet. Kontrollera att den går att montera.

B2 = Plats som är godkänd för en bilbarnstol med "B2"-godkännande, fastsatt med hjälp av säkerhetsbältet. Kontrollera att den går att montera.

B3 = Plats som är godkänd för en bilbarnstol med "B3"-godkännande, fastsatt med hjälp av säkerhetsbältet. Kontrollera att den går att montera.

(2) Ett babyskydd kan placeras på tvären i bilen och tar två platser i anspråk. Barnet ska sitta vänt mot baksätets mitt.

(3) Vid behov, skjut sätet så långt bak som det går. Vid montering av en bakåtvänd barnstol, skjut framsätet framåt så mycket det går. Skjut sedan framsätet bakåt så långt det går utan att den vidrör barnstolen.

(4) I samtliga fall ska nackstödet tas bort på det säte där barnstolen har placerats. Detta ska utföras innan barnstolen sätts på plats. → **47** Skjut stolen framför barnet så långt fram som möjligt och räta upp ryggstödet för att undvika att barnets fötter vidrör stolen.

(5) Ställ in bilstolen i det bakersta och högsta läget och luta ryggstödet något (cirka 25°).



(6) LIVSFARA ELLER RISK FÖR ALLVARLIGA SKADOR: En barnstol med stödben får aldrig installeras.

BARNSÄTEN

Monteras med ISOFIX

Nedanstående tabell innehåller samma information som diagrammet och syftar till att gällande lagstiftning ska kunna följas.

Typ av bilbarnstol	Barnets vikt	ISOFIX-stolens storlek	Passagerarplats fram		Ytterplatser bak	På den mittre platsen bak
			Med airbag inaktiverad	Med airbag aktiverad		
Babyskydd, tvärsällt Grupp 0	< 10 kg	L1 [F], L2 [G]	X	X	X	X
Bakåtvänd bilbarnstol Grupp 0 eller 0 +	< - 10 kg och < - 13 kg	R1 [E]	X	X	IL (3)	X
bilbarnstol/ Bakåtvänd barnstol Grupp 0 + och 1	< än 13 kg och 9 - 18 kg	R3 [C], R2 [D]	X	X	IL (3)	X
Framåtvänd bilbarnstol Grupp 1	9-18 kg	F3 [A], F2 [B], F2X [B1]	X	X	IUF - IL (3) (4)	X
Bälteskudde Grupp 2 och 3	15 - 25 kg och 22 - 36 kg	B2, B3	X	X	IUF - IL (3) (4)	X
Sits i-Size			X	X	i-U (3) (4)	X

X= Plats ej godkänd för installation av barnstol av denna typ.

IUF/IL = Säten där i förekommande fall en "Universal/Semi-universal"-godkänd barnstol eller en barnstol speciellt avsedd för en viss bil kan monteras med hjälp av ISOFIX-systemet Kontrollera att den kan monteras.

BARNSÄTEN

i-U = Passar till "Universal"-godkända framåtvända och bakåtvända i-Size -säkerhetsanordningar.

i-UF = Passar enbart "Universal"-godkända framåtvända och bakåtvända i-Size-säkerhetsanordningar.

(1) Ett babyskydd kan placeras på tvären i bilen och tar två platser i anspråk. Barnet ska sitta vänt mot baksätets mitt.

(2) Ställ in bilstolen i det bakersta och högsta läget och luta ryggstödet något (cirka 25°).

(3) Vid behov, placera sätet i det bakersta läget och räta upp ryggstödet (cirka 25°). Vid montering av en bakåtvänd barnstol, skjut framsätet framåt så mycket det går. Skjut sedan framsätet bakåt så långt det går utan att den vidrör barnstolen.

(4) I samtliga fall ska nackstödet tas bort på det säte där barnstolen har placerats. Detta ska utföras innan barnstolen sätts på plats. → **47** Skjut stolen framför barnet så långt fram som möjligt och räta upp ryggstödet för att undvika att barnets fötter vidrör stolen.

Storleken på ISOFIX-barnstolen markeras med en bokstav:

- A, B, B1 [F3, F2, F2X]: för framåtvända stolar i grupp 1 (9 till 18 kg),
 - C och D [R3, R2]: bilbarnstol eller bakåtvända stolar i grupp 0+ (under 13 kg) eller grupp 1 (9-18 kg).
 - E [R1] bakåtvända bilbarnstolar i grupp 0 (under 10 kg) eller 0+ (under 13 kg).
 - F och G [L1, L2]: babyskydd för grupp 0 (under 10 kg).
- [B2, B3]: bälteskuddar i grupp 2 och 3 (15 till 25 kg och 22 till 36 kg).



(5) LIVSFARA ELLER RISK FÖR ALLVARLIGA SKADOR: innan du monterar en bakåtvänd barnstol på detta säte, se till att det främre passagerarsätets airbag är inaktiverad. → **76**



Förvissa dig om att ditt barn alltid är fastspänt och att selen eller bältet är korrekt inställt och justerat. → **49**
Justera vid behov sätets position därefter.

BARNSÄTEN

Bild av installationen

2



52669

BARNSÄTEN



För det främre passagerarsätet rekommenderas användning av barnstol med golvstöd för att undvika aktivering av bilbältesvarningssignalen.



Om ett olämpligt barnsäkerhetssystem används i bilen skyddas inte barnet på rätt sätt. Risk för allvarliga skador



Plats som inte är avsedd för montering av en barnstol av denna typ.



LIVSFARA ELLER RISK FÖR ALLVARLIGA SKADOR:

Kontrollera att airbag är avstängd innan du monterar en bakåtvänd barnstol i passagerarsätet fram. → 76

Barnstol fastsatt med ISOFIX-fäste



= Plats som är godkänd för fastsättning av en ISOFIX-barnstol.



De bakre platserna är utrustade med en förankring för fastsättning av en framåtvänd universell ISOFIX-barnstol. Fästpunkterna är placerade på passagerarsätets ryggstöd för framsätet och på baksätets ryggstöd för baksätena.



Montera helst barnstolen i baksätet. För att installera en ISOFIX-stol på denna plats ska bilbältet kopplas loss innan spärrarna aktiveras.



Om en stol ISOFIX placeras bak till vänster kan inte den mittre platsen användas. Det mittre bältet kan inte kommas åt eller användas.

BARNSÄKERHET: AVAKTIVERING, AKTIVERING PASSAGERARAIRBAG FRAM

Urkoppling av airbag på passagerarsidan fram

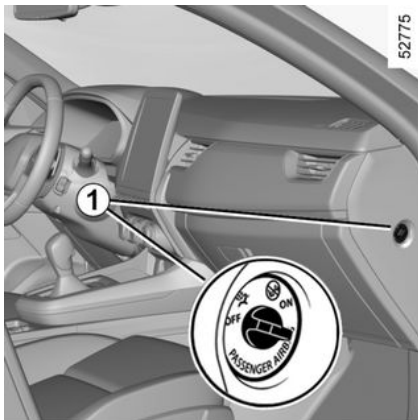

(Kan variera från bil till bil)

Innan du monterar en barnstol på främre passagerarsätet:

- Kontrollera att barnstolen kan monteras på detta säte:
- Det är viktigt **att avaktivera** airbag för en bakåtvänd barnstol.



För att avaktivera airbag : med bilen stillastående och tändningen frånslagen trycker du in och vrider låset **1** till läge OFF.

När du har slagit på tändningen **måste** du kontrollera att varnings-

lampan  lyser på displayen **2**.

Denna varningslampa lyser hela tiden och bekräftar att du kan installera en barnstol på sätet.



Passagerarsidans airbag får endast aktiveras eller inaktiveras när **bilen står stilla med**

frånslagen tändning.

Om du handskas med airbagen under körning, tänds varnings-

lamporna  och .

Stäng av tändningen och ställ in till airbag låst position.



VARNING!

Eftersom den främre passagerarens airbag inte är kompatibel med

en bakåtvänd barnstol, ska du **ALDRIG montera ett bakåtvänt skyddssystem för barn på ett säte som skyddas av en AKTIVERAD främre AIRBAG. Detta kan leda till LIVSHOTANDE eller ALLVARLIGA skador på BARNET.**

BARNSÄKERHET: AVAKTIVERING, AKTIVERING PASSAGERARAIRBAG FRAM

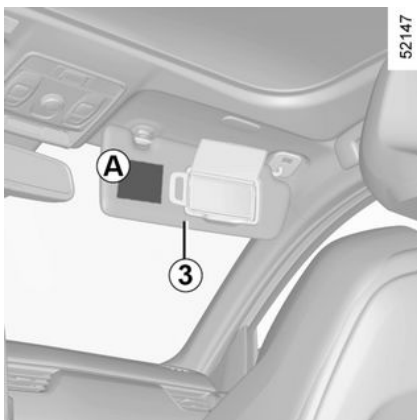

VARNING!

Eftersom den främre passagerarens airbag inte är kompatibel med en bakåtvänd barnstol, ska du **ALDRIG montera ett bakåtvänt skyddssystem för barn på ett säte som skyddas av en AKTIVERAD främre AIRBAG. Detta kan leda till LIVSHOTANDE eller ALLVARLIGA skador på BARNET.**

58034



Det finns påminnelsedekaler **A** på instrumentbrädan och på vardera sidan om passagerarsolskyddet **3** (se exempel på etiketten ovan).

Inkoppling av airbagen på passagerarsidan fram

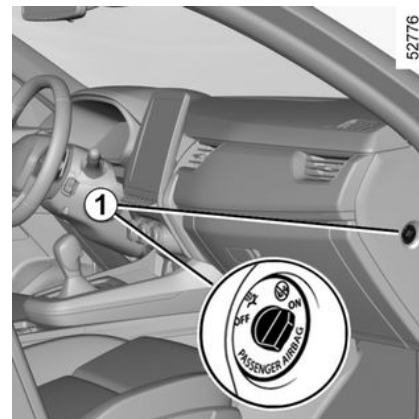

(kan variera från bil till bil)

Koppla in airbag direkt när du har tagit bort barnstolen så att passageraren i framsätet skyddas i händelse av krock.

2

BARNSÄKERHET: AVAKTIVERING, AKTIVERING PASSAGERARAIRBAG FRAM

2



För att starta om airbag: när bilen står stilla och tändningen är avslagen trycker du in och vrider låset till läge 1 ON.

Efter tändningen **måste** du kontrol-

lera att varningslampan  är släckt och att varningslampan

 tänds på displayen 2 efter varje start under ungefär 1 minut. airbag Passagerarplatsen fram är aktiverad.

Funktionsstörning

Vid fel på systemet inkoppling/urkoppling av airbag på passagerarplatsen fram får man absolut inte in-

stallera en bakåtvänd barnstol i passagerarsätet fram.

Ingen passagerare bör överhuvudtaget sitta på platsen.

Kontakta din återförsäljare snarast.



Passagerarsidans airbag får endast aktiveras eller inaktiveras när **bilen står stilla med**

frånslagen tändning.

Om du handskas med airbagen under körning, tänds varnings-

lamporna  och .

Stäng av tändningen och ställ in till airbag låst position.

FÖRARPLATS

FÖRARPLATS, VÄNSTER-STYRNING

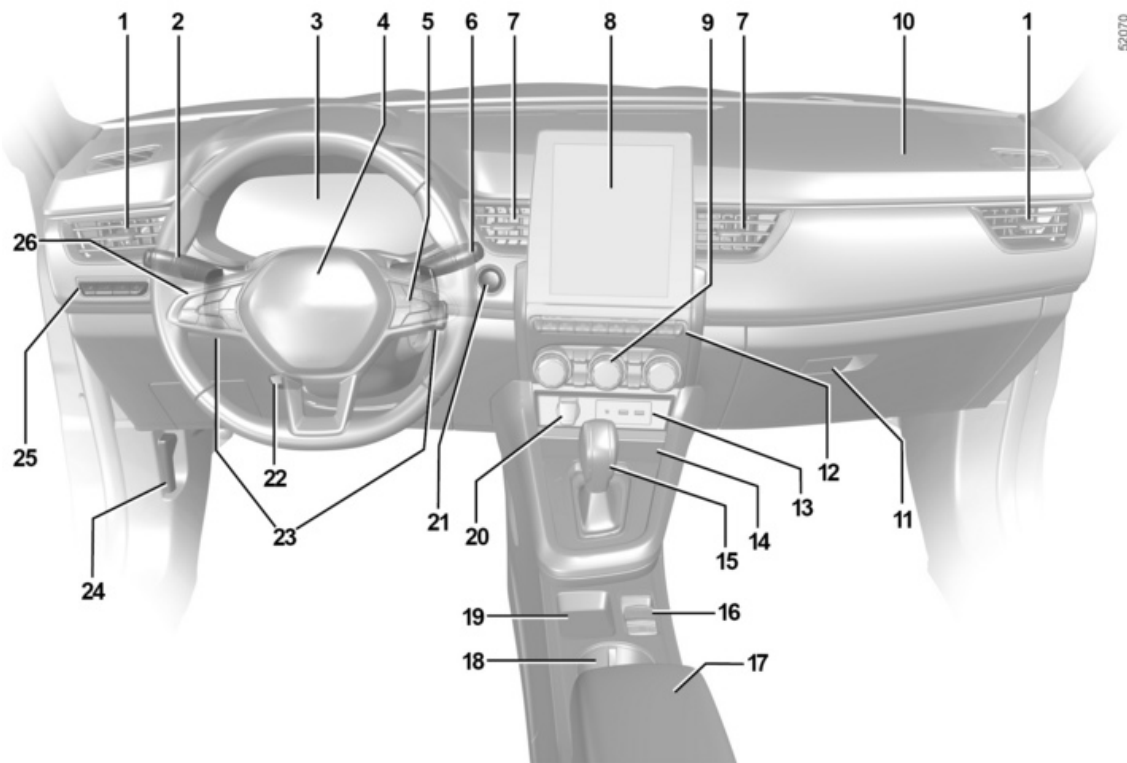

52070

FÖRARPLATS

Utrustningen som beskrivs nedan förekommer BEROENDE PÅ BILMODELLEN OCH LAND.

1. Sidoventilationsmunstycke.

2. Reglage för:

- kontrollampa för färdriktningsvisare
- ytterbelysning
- Dimbakljus

3. Instrumentpanel

4. Reglage på airbag förarsidan, signalhorn.

5. Knappar för:

- För styrning av färddator och meny för personliga inställningar
- Radio, navigering

6. Rattreglage för vindrutespolare och -torkare.

7. Mittre ventilationsmunstycken

8. Multidisplay

9. Reglage för värme eller klimatanläggning.

10. Plats för airbag på passagerarsidan.

11. Handskfack.

12. Knappar för:

- sätesvärmare/ventilation för framsäte;

- aktivering/avaktivering av funktionen Stop and Start;
- aktivering/inaktivering, beroende på bil för läge ECO eller MULTI-SENSE;
- varningsblinkers;
- centrallås;
- aktivering/inaktivering av parkeringsassistans;
- ...

13. USB uttag.

14. Laddningszon/telefonförvaring.

15. Växelspak

16. Knappar för:

- åtdragning/lossning av den elektriska parkeringsbromsen;
- aktivering/avaktivering av funktionen autohold.

17. Mittarmstöd.

18. Flaskhållare.

19. Förvaring för handsfreakort.

20. Eluttag.

21. Start/stopp knapp för motor.

22. Reglage för inställning av ratt i höjd och djupled.

23. Spakar för automatväxellåda.

24. Reglage för upplåsning av motorhuv.

25. Knappar för:

- Reostat för instrumentbelysning.

- Elektrisk inställning av höjden för strålkastarna.

- aktivera/avaktivera rattvärme;
- Funktionen "Min säkerhet".

26. Reglage för farthållare/fartbegränsare och Stopp och kör med adaptiv farthållare.

FÖRARPLATS

FÖRARPLATS, HÖGERSTYRNING

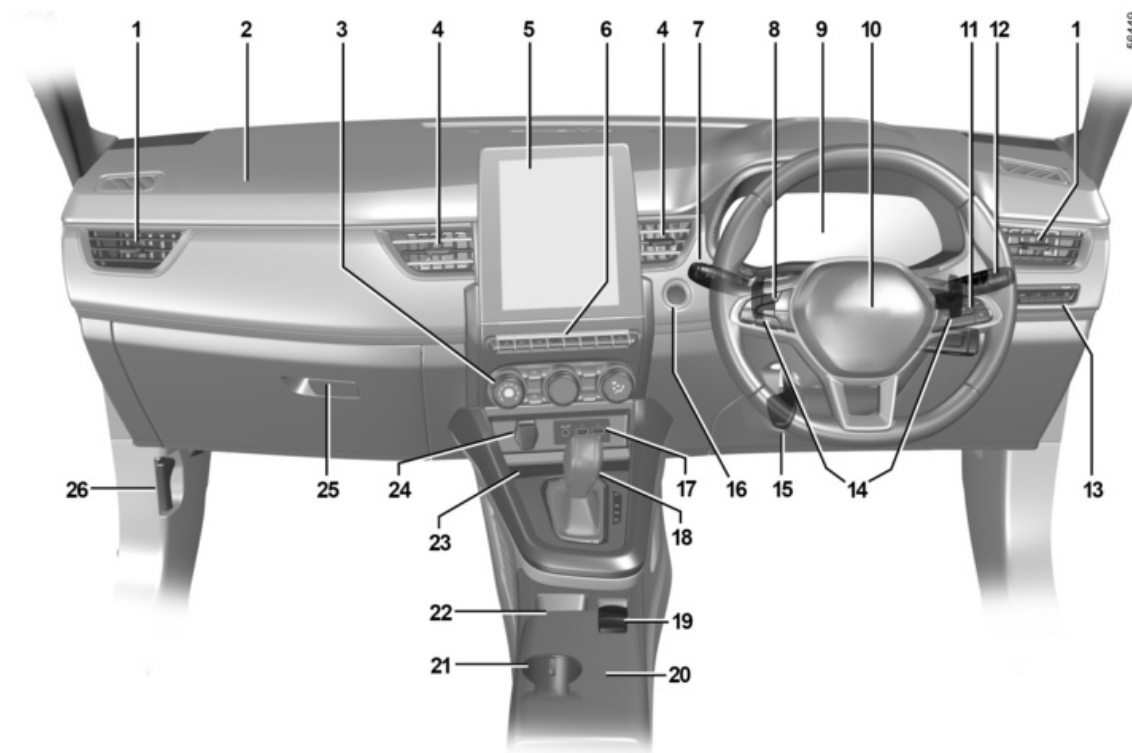

FÖRARPLATS

Utrustningen som beskrivs nedan förekommer BEROENDE PÅ BILMODELLEN OCH LAND.

- 1.** Sidoventilationsmunstycke.
- 2.** Plats för airbag på passagerarsidan.
- 3.** Reglage för värme eller klimatanläggning.
- 4.** Mittre ventilationsmunstycken
- 5.** Multidisplay
- 6.** Knappar för:
 - sätetsvärmare/ventilation för framsäte;
 - aktivering/avaktivering av funktionen Stop and Start;
 - aktivering/inaktivering, beroende på bil för läge ECO eller MULTI-SENSE;
 - varningsblinkers;
 - centrallås;
 - aktivering/inaktivering av parkeringsassistans;
 - ...
- 7.** Reglage för:
 - kontrollampa för färdriktningssvare
 - ytterbelysning
 - Dimbakljus
- 8.** Reglage för farthållare/fartbegränsare och Stopp och kör med adaptiv farthållare.

- 9.** Instrumentpanel
- 10.** Reglage på airbag förarsidan, signalhorn.
- 11.** Knappar för:
 - För styrning av färd dator och meny för personliga inställningar
 - Radio, navigering
- 12.** Rattreglage för vindrutespolare och -torkare.
- 13.** Knappar för:
 - Reostat för instrumentbelysning.
 - Elektrisk inställning av höjden för strålkastarna.
 - aktivera/avaktivera rattvärme;
 - Funktionen "Min säkerhet".
- 14.** Spakar för automatväxellåda.
- 15.** Reglage för inställning av ratt i höjd och djupled.
- 16.** Start/stopp knapp för motor.
- 17.** USB uttag.
- 18.** Växelspak
- 19.** Knappar för:
 - åtdragning/lossning av den elektriska parkeringsbromsen;
 - aktivering/avaktivering av funktionen autohold.
- 20.** Mittarmstöd.
- 21.** Flaskhållare.
- 22.** Förvaring för handsfreakort.

- 23.** Laddningszon/telefonförvaring.
- 24.** Eluttag.
- 25.** Handskfack.
- 26.** Reglage för upplåsning av motorhuv.

KONTROLL OCH VARNINGSINDIKERINGAR

Vilken information som visas **BEROR PÅ TILLVAL OCH LAND.**

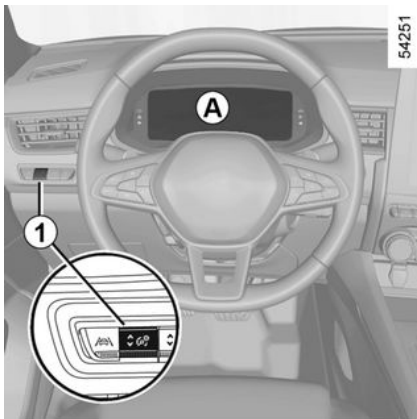

Instrumentpanelen **A** eller **B**: Tänds när tändningen aktiveras. Tryck eller lyft reglaget **1** tills ljusstyrkan är inställd.



Varningslampan  indikerar att du snarast möjligt ska **köra mycket försiktigt till en auktoriserad återförsäljare**. Om denna anvisning inte följs kan bilen skadas.

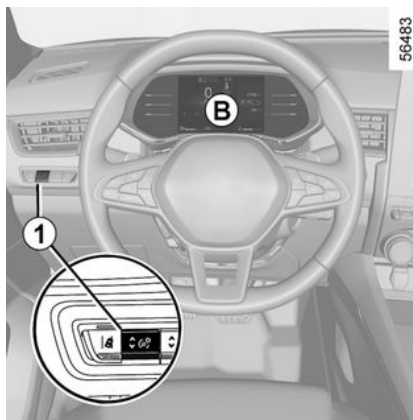

I vissa fall tänds en kontrollampa som åtföljs av ett meddelandet på instrumentpanelen.



Varningslampan



STOP indikerar att du för din egen säkerhet omedelbart ska stanna så snart trafiksituationen tillåter det. Stäng av motorn och tändningen samt starta inte igen. Kontakta din återförsäljare.



Om symbolen ej slocknar eller ljudsignalen ej upphör tyder det på ett fel till instrumentpanelen. Då måste du stanna bilen så snart trafiksituationen tillåter det. Kontrollera att bilen står säkert och kontakta din återförsäljare.



Indikering för parkeringsljus



Kontrollampa för helljus



Kontrollampa för halvljus



Indikering för dimbakljus



Kontrollampa för automatiska helljus → 110



Kontrollampa för vänster färdriktningsvisare



Kontrollampa för höger färdriktningsvisare



Körriktningsvisare airbag

2

KONTROLL OCH VARNINGSINDIKERINGAR

2

Den tänds när tändningen aktiveras eller när motorn startas och slocknar efter några sekunder.

Om lampan inte tänds vid påslagning av tändningen, eller om den tänds när motorn är igång, tyder det på fel i systemet.

Kontakta en märkesrepresentant så snart som möjligt.

STOP STOPP varningslampan

Den tänds när tändningen aktiveras eller vid start av motorn och slocknar så snart motorn är igång. Den tänds samtidigt som övriga indikeringar och/eller meddelanden och en ljudsignal hörs.

Det betyder att du för din egen säkerhet omedelbart bör stanna så snart trafiksituationen tillåter det. Stäng av motorn och tändningen samt starta inte igen.

Vänd dig till din återförsäljare.

(P) Felindikering för bromskretsen

Den tänds när tändningen aktiveras eller när motorn startas och slocknar efter några sekunder.

Om den tänds vid bromsning tillsam-

mans med varningslampan **STOP** och en ljudsignal hörs, tyder det på

läckage i någon bromskrets eller fel på bromssystemet.

Stanna genast och kontakta din återförsäljare.

(+) Varningsindikering för laddningen

Den tänds när tändningen aktiveras eller när motorn startas och slocknar efter några sekunder.

Om den tänds tillsammans med var-

ningslampan **STOP** och en ljudsignal hörs, tyder det på överladdning eller urladdning av elkretsen.

Stanna genast och kontakta din märkesrepresentant.

(O) Indikering för oljetryck

Den tänds när tändningen aktiveras eller när motorn startas och slocknar efter några sekunder.

Om den tänds under körning tillsam-

mans med varningslampan **STOP** och en ljudsignal hörs, stanna genast och slå av tändningen.

Kontrollera oljenivån. Om nivån är normal visas indikering för något annat.

Kontakta din återförsäljare.



Varningslampan för servostyrningssystem

Den tänds när tändningen aktiveras eller när motorn startas och slocknar efter några sekunder.

Om den tänds tillsammans med var-

ningslampan **STOP** under körning, tyder det på ett fel i systemet.

Fråga din märkesrepresentant.



"AUTOHOLD"-systemets funktionsvakt → 145



Varningsindikering

Den tänds när tändningen aktiveras eller vid start av motorn och slocknar så snart motorn är igång. Den kan tändas tillsammans med annan indikering och/eller meddelanden på instrumentpanelen.

Det innebär att du måste **köra försiktigt** till en märkesrepresentant så snart som möjligt. Om denna anvisning inte följs kan bilen skadas.



Varningsindikering

Om varningslampan visar rött under

körning och kontrollampan **STOP** tänds ska du för säkerhets skull stanna så fort trafikförhållandena

KONTROLL OCH VARNINGSINDIKERINGAR

tillåter det. Stäng av motorn och starta den inte igen. Kontakta din återförsäljare. Om den visar gult under körning och åtföljs av indikering-

en , måste du åka till en godkänd återförsäljare så snart som möjligt. **Under tiden - kör försiktigt.** Om denna anvisning inte följs kan bilen skadas.

 **Varningsindikering för elektrisk parkeringsbroms** → 142

  **Indikering för växelbyte**

De tänds för att ge dig rådet att växla upp (pilen pekar uppåt) eller ner (pilen pekar nedåt). → 147

 **Varningslampa för det elektroniska stabiliseringssystemet (ESC) och antispinnssystemet**

Den tänds när tändningen aktiveras eller när motorn startas och slocknar efter några sekunder.

Indikeringen kan tändas av olika anledning. → 158

 **Varningslampa som visar att det elektroniska stabiliseringssystemet (ESC) och antispinnssystemet inte är tillgängliga**

 **Indikering för öppen dörr**

 **Indikering för låsningsfria bromsar (ABS)**

Den tänds när tändningen aktiveras eller när motorn startas och slocknar efter några sekunder.

Tänds lampan under körning tyder det på fel i ABS-systemet.

Bromssystemet fungerar, men som på en bil utan ABS-system. Kontakta din märkesrepresentant så snart som möjligt.

 **Systemvarningslampa för partikelfilter** → 140

 **Indikering om att det är för lite luft i däcken**

Den tänds när tändningen slås på eller när motorn startar och slocknar efter några sekunder. → 155

 **Varningslampa för avgaskontroll**

För bilar som har den här funktionen tänds den här indikeringen när motorn startas och, beroende på utrustningsnivå, när tändningen aktiveras och motorn befinner sig i standbyläge → 127, och slocknar sedan.

– Om den lyser med fast sken, ta snarast kontakt med en märkesrepresentant.

– Om den blinkar, sänk motorvarvtalet tills den slutar blinka. Kontakta en märkesrepresentant så snart som möjligt. → 154

 **Indikering för låg bränslenivå**

Den tänds i orange när tändningen slås på eller när motorn startas och slocknar efter några sekunder.

Om indikeringen blir orange under körning och en ljudsignal hörs, tanka så snart som möjligt. Bränslet räcker till cirka 50 km.

 **Kontrollampa för ECO-läget**

Lampan tänds när ECO-läget är aktiverat. → 147

 **Indikering för frihjul**

Den är upplyst i ECO-läge (eller My Sense-läge beroende på bil) när "Frihjul i ECO-läge" är aktiverat (ON) i användarinställningarna. → 102

Indikeringen visas när funktionen är aktiverad:

– Grå när bilen inte är i frihjulsläge.
– Grön, beroende på bil, när bilen är i frihjulsläge (automatiskt neutralläge).

KONTROLL OCH VARNINGSINDIKERINGAR

2

Obs! För bilar, beroende på bilmodell, utrustade med Multi-Sense utförs aktivering/avaktivering genom att konfigurera olika My Sense-lägen eller Eco-lägen. → 243

Vilken information som visas BEROR PÅ TILLVAL OCH LAND.

 **Felindikering för kylvätsketemperatur**

Denna lyser blått när du slår på tändningen eller startar motorn beroende på bil.

Om den tänds röd stannar du och låter motorn gå på tomgång en till två minuter.

Temperaturen ska sjunka tills indikeringen blir blå. Om inte, stäng av motorn. Låt den svalna innan du kontrollerar kylvätskan.

Vänd dig till din återförsäljare.

  **Varningslampor för fartbegränsare → 197**

  **Indikering för farthållare → 200**

  **Kontrollampor för Stopp och kör med anpassningsbar farthållare → 203**

 **Varningslampa för motor på stand-by → 127**

 **Varningslampa för att motorn inte kan ställas på stand-by → 127**

 **Felindikering för bromsar**

Den tänds när du måste trycka ned bromspedalen. → 131

 **Indikator för assisterad parkering → 224**

 **Indikering för hög hastighet → 97**

  **Indikering för varning vid filbyte → 162**

 **Indikering för filcentrering → 185**

  (Beroende på bil) **Visar fel på aktiv panikbromsning eller att funktionen inte är tillgänglig → 173**

 **Varningslampa för att indikera att inga händer hålls på ratten → 162**

Följande kontroll och varningsindikeringar finns BEROENDE PÅ TILLVAL OCH LAND.

 **Felindikering för elsystem**

Den visas när temperaturen på den elektriska drivlinan är för hög. Stanna bilen utan att stänga av tändningen. Temperaturen ska sjunka och indikeringen slockna. Om så inte är fallet kontaktar du din återförsäljare.

En tändning av kontrollampen kan leda till en minskad prestanda för bilen.

 **Indikering för laddning av 12 V batteriet**

Om den tänds i kombination med

 **STOP**-varningslampan och en ljudsignal hörs indikerar detta att det föreligger en överladdning eller urladdning i elkretsen.

 **Felindikering för drivbatteriet**

Om den tänds i kombination med

 indikeringen indikerar detta att det föreligger ett fel på drivbatteriet. Kontakta omedelbart din återförsäljare.

KONTROLL OCH VARNINGSINDIKERINGAR



Drivbatterimätarens ljus

Den lyser gult när fordonsbatteriets laddningsnivå når reservgränsen.

→ 97



Varningslampan

STOP betyder att du för din egen säkerhet omedelbart bör stanna så snart trafiksituationen tillåter det. Stäng av motorn och tändningen samt starta inte igen. Kontakta din återförsäljare.

Följande kontroll och varningsindikeringar finns **BEROENDE PÅ TILLVAL OCH LAND**.



EV Indikering för eldrift

Den visas när bara elmotorn och fordonsbatteriet driver bilen. → 97



Indikering för fel på elmotorn

När indikeringen tänds indikerar detta att det föreligger ett elektriskt fel kopplat till den elektriska drivlinan (drivbatteri eller elmotor). Kontakta omedelbart din återförsäljare.



Indikering för fel på elmotorn

När indikering tänds indikerar detta att det föreligger ett fel i det elektriska systemet kopplat till elmotorn. Kontakta omedelbart din återförsäljare.



Om symbolen ej slocknar eller ljudsignalen ej upphör tyder det på ett fel till instrumentpanelen. Då måste du stanna bilen så snart trafiksituationen tillåter det. Kontrollera att bilen står säkert och kontakta din återförsäljare.

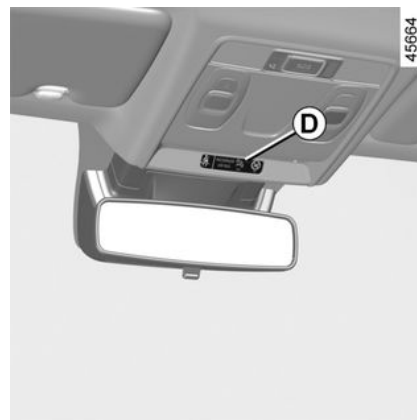

På displayen D



Passagerare Airbag ON → 76



Passagerare Airbag OFF → 76



Varningslampor för ej påtagna säkerhetsbälten → 49

FÄRDDATOR

Allmän information

2 Färd dator och varningssystem A eller B

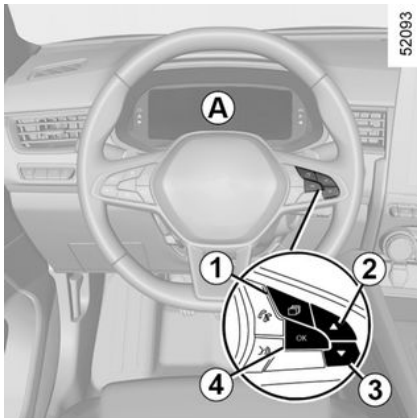

Beroende på bil kan följande funktioner visas:

- avverkad körsträcka,
- färdinställningar,
- informationsmeddelanden,
- meddelanden om fel (med tänd

varningsindikering ,

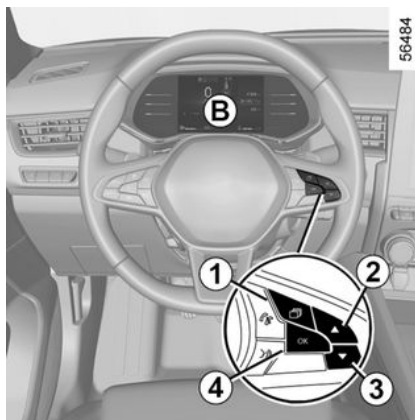

- varningsmeddelanden (med tänd

varningsindikering ,

- Meny för personliga inställningar.

➔ 102



Bil med instrumentpanel A

Funktionerna fördelas i områdena **5** **6**. Placeringen av områdena varierar beroende på vald stil.

Tryck på knappen **1** för att bläddra mellan olika menyer och välj funktio-

ner genom att trycka flera gånger på knappen **2** eller **3**. Tryck sedan vid behov på knappen **4** "OK" för att bekräfta.

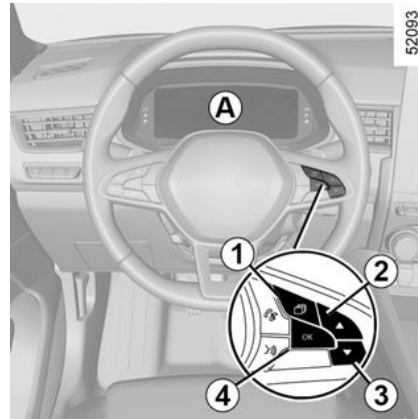

FÄRDDATOR

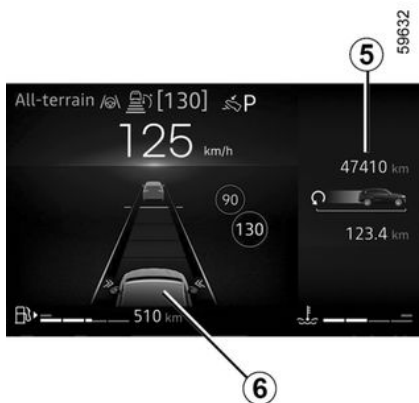

Bil med instrumentpanel B

Funktionen fördelas i områdena 5 och 6.

Tryck på knappen 1 för att bläddra mellan zoner och välj funktioner genom att flera gånger trycka på knappen 2 eller 3.

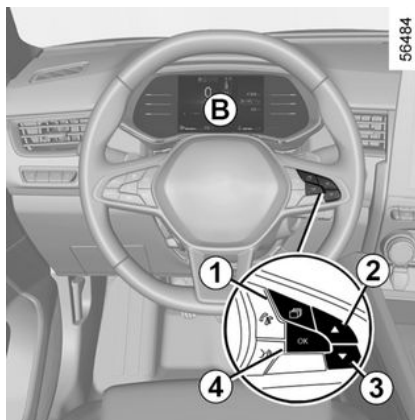

Val

(visningen beror på bilens utrustning och land)

- Informationstavla, informationsmeddelanden och meddelanden om driftstörningar.
- Aktuell bränsleförbrukning och genomsnittlig bränsleförbrukning.
- Trippmätare och medelhastighet.
- Nyinitiering av däcktrycket.
- Inställning av tid.
- Körsträcka till service.
 - Räckvidd till service.
 - Körsträcka till oljebyte.

Återställning av trippmätaren och reseparametrar (återställningsknapp)

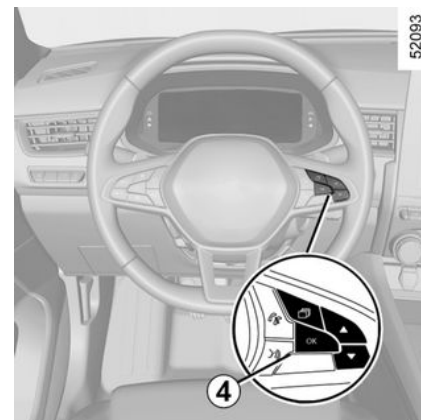

Med en körparameter vald, tryck länge på 4 reglaget "OK" tills displayen nollställs.

Automatisk nollställning av körparametrarna

Nollställning sker automatiskt när någon av parametrarnas kapacitet överskrids.

Tolkning av visade värden sedan senaste nollställning

Värdena för medelbränsleförbrukning, räckvidd och medelhastighet stabiliseras allteftersom körsträc-

FÄRDDATOR

kan ökar sedan senaste nollställning.

2





Under de första kilometerna efter en nollställning kan du se att räckvidden till tom tank ökar. Detta beror på att den tar med den genomsnittliga förbrukningen sedan den senaste nollställningen i beräkningen. Den genomsnittliga förbrukningen kan sjunka när:

- bilen kommer ur en accelerationsfas,
- motorn uppnår normal arbetstemperatur (nollställning vid kall motor),
- bilen övergår från stadskörning till landsvägskörning.

FÄRDDATOR

Körparametrar

Vilken information som visas BEROR PÅ TILLVAL OCH LAND.

Exempel på val	Visning av vald display
Fordonssystem OK	a) Färddator. Successiv visning av: <ul style="list-style-type: none">- Informationsmeddelanden (airbag för passagerare OFFosv.),- meddelanden om funktionsfel (Kontrollera insprutningen, osv.).
 7.4 L/100	b) Nuvarande förbrukning. Visat värde fr.o.m. en hastighet av 30 km/h.
 5.8 L/100	Medelförbrukning sedan senaste nollställning. Värdet visas när du har kört minst 400 meter sedan den senaste nollställningen.
 112,4 km	c) Vägmätare: körd sträcka sedan senaste nollställning.
 123.4 km/h	Medelhastighet sedan senaste nollställning. Värdet visas efter att du har kört 400 meter.
Justera däcktrycket [tryck och håll in]	d) Nyinitiering av däcktrycket. → 155
16 :30	e) Inställning av tiden.

FÄRDDATOR

2

Exempel på val	Visning av vald display
	→ 104

Exempel på val	Visning av vald display
Färddator med meddelande om körsträcka till service	
Service om 30 000 km / 12 månader	<p>f) Räckvidd till service. Räckvidd till service</p> <p>När tändningen är påslagen och motorn inte är startad, gå in på "Räckvidd till service". När tiden närmar sig för service kan flera alternativ förekomma:</p> <ul style="list-style-type: none"> - Om räckvidden är under 1 500 km eller en månad visas meddelandet "Dags för service" tillsammans med det som inträffar tidigast (sträcka eller tid). - återstående körsträcka lika med 0 km eller datum för planerad service: meddelandet "Service krävs" visas tillsammans med varningslampan . <p>Bilen måste då lämnas in på service snarast möjligt.</p>
Tid kvar till service 300 km / 24 dagar	
Service krävs	
<p>Återställning: återställ körsträckan före service genom att trycka på och hålla ned knappen OK i cirka 10 sekunder tills körsträcka före service visas på skärmen.</p> <p>Obs:: om en service görs utan motoroljebyte ska endast räckvidden före nästa service återställas. Vid motorns oljebyte ska både körsträckan fram till nästa service och oljebyte återställas.</p>	
Oljebyte om 30 000 km / 24 månader	<p>f) Räckvidd till service. Räckvidd till service</p> <p>När tändningen är aktiverad, motorn inte är startad: Gå in på informationen om körsträcka för att visa körsträcka till nästa oljebyte.</p>

FÄRDDATOR

Exempel på val	Visning av vald display
Färddator med meddelande om körsträcka till service	
<p>På vissa bilar anpassas körsträckan till oljebyte efter körsättet (körning i låg hastighet, tomgångskörning, bogsering mm.). Körsträckan till nästa oljebyte kan följaktligen i vissa fall sjunka snabbare än den faktiska körsträckan.</p> <p>Återställ: Återställ körsträckan före service genom att trycka på och hålla inne knappen OK i cirka tio sekunder tills körsträcka till nästa oljebyte visas på skärmen.</p> <p>Obs:: om en service görs utan motoroljebyte ska endast räckvidden före nästa service återställas. Vid motorns oljebyte ska både körsträckan fram till nästa service och oljebyte återställas.</p>	

2

FÄRDDATOR

Informationsmeddelanden

De kan vara till hjälp vid start av bilen eller informera om ett val eller en inställning.

Exempel på informationsmeddelanden ges nedan.

Exempel på meddelande	Visning av vald display
"Parkeringsbroms PÅ"	Anger att parkeringsbromsen är åtdragen.
"Vrid på ratten + START"	Vrid om ratten något samtidigt som du trycker in bilens startknapp för att låsa upp rattläset.
"Fordonskontroller pågår"	Visas med tändningen påslagen när bilen utför självkontroller.

FÄRDDATOR

Meddelanden om driftstörningar

De visas tillsammans med varningslampan  och betyder att du så snart som möjligt ska försiktig köra till en märkesrepresentant. Om denna anvisning inte följs kan bilen skadas.

De försvinner efter några sekunder eller om du trycker på displayens knapp för menyval och sparas i enhetens minne.

Varningsindikeringen  förblir tänd. Exempel på meddelanden om driftfel ges nedan.

Exempel på meddelande	Visning av vald display
"Kontrollera bilen"	Anger att det är fel på någon av pedalgivarna, batteriets styrsystem eller en oljenivågivare.
" VARNING: Kontrollera airbag "	Anger ett fel i de kompletterande säkerhetssystemen. Vid en olycka finns risk för att de inte löses ut.
"Kontrollera elsystemet"	Anger att det är fel på fordonsbatteriets system.

FÄRDDATOR

Varningsmeddelanden

2

De visas tillsammans med varningslampan **STOP** och betyder att du av säkerhetsskäl måste stanna bilen så snart trafiksituationen tillåter det. Stanna motorn och starta den inte igen. Vänd dig till din återförsäljare.

Exempel på varningsmeddelanden ges nedan. **Obs:** Meddelandena visas antingen ett i taget eller alternerande (när det finns flera meddelanden att visa på samma gång). Meddelandena kan visas tillsammans med en varningslampa och/eller en ljudsignal.

Exempel på meddelande	Visning av vald display
" VARNING: Risk för motorskada "	Anger ett fel på insprutningen, överhettad motor eller ett allvarligt problem i motorn.
" VARNING: Bromssystem "	Anger ett fel på bromssystemet.
" VARNING: Elsystem "	Anger att det föreligger problem i batteriets laddningskrets (generator etc.).
" Punktering "	Anger att minst ett av hjulen är punkterat eller har väldigt lite luft.
" Elmotorfel "	Anger en försämring av bilens prestanda.
" Kontrollera elsystemet "	Anger ett avbrott på elsystemet.

FÄRDDATOR

Displayer och indikatorer

Indikering för min. oljenivå



När motorn startas syns information på displayen i instrumentpanelen om oljenivån är på minimiläget.

➔ 274

Den första varningen kan du ta bort genom att trycka på **1** "OK".

De följande varningarna försvinner automatiskt efter cirka trettio sekunder.

Instrumentpanel i miles



(kan ändras till km/h)

Bilar utan multidisplay

- Stäng av tändningen och tryck på knappen **2** tills du kan välja inställning **5**.
- Tryck på **3** eller **4** flera gånger för att komma åt "Inställningar" och tryck sedan på **1** OK.
- Upprepa samma åtgärd för att nå "INSTRUMENTPANEL", sedan "Enheter".

Bilar med multidisplay.

Se multimediasystemets bruksanvisning för att välja ljudsystem.

Obs! I båda fallen återgår färddatorn automatiskt till den ursprungliga enheten efter ett batteriavbrott.

Om du vill återgå till föregående läge, gör om samma moment.

För mer information, se multimediasystemets bruksanvisning.

Instrumentpanel A



Tänds när tändningen aktiveras. När vissa indikeringar tänds visas även ett meddelande.

Du kan anpassa din instrumentpanel vad gäller innehåll och färger, beroende på bil.

FÄRDDATOR

För bilar med multimediaskärm, se multimediasystemets bruksanvisning.

För bilar som inte har en multidisplay →102.



Hastighetsmätare 6

Multimediaiinformation 7

Beroende på utrustningsnivå kan du visa information på multidisplayen (kompass, telefon, navigering osv.).

För mer information, se multimediasystemets bruksanvisning.

Varvräknare 8

(skalstreck × 1000)

Beroende på vald anpassning kanske den inte visas.

Ljudsignal för hastighetsvarning

Beroende på utrustningsnivå och

land visas en indikering  samt en ljudsignal hörs. Denna ljudsignal hörs när bilen kör i en hastighet över 120 km/h. Denna indikering lyser så länge bilen kör snabbare än 120 km/h.

Indikator för körstil 9 → 147

Kylvätsketemperaturmätare och varningslampa 11

Vid normal körning bör visaren 11 befinna sig framför området 10. Den kan närma sig området vid mera "intensiv" körning. Risk föreligger först

när indikeringen **STOP** tänds, ett meddelande visas på instrumentpanelen och en ljudsignal hörs.

Beräknad räckvidd med kvarvarande bränsle 12

Värdet visas efter att du har kört 400 meter.

Bränslenivåmätare 13

Om nivån är på minimiläget lyser in-

dikeringen , som är inbyggd i mätaren, orange och en ljudsignal hörs. Tankna snarast.

Instrumentpanel B

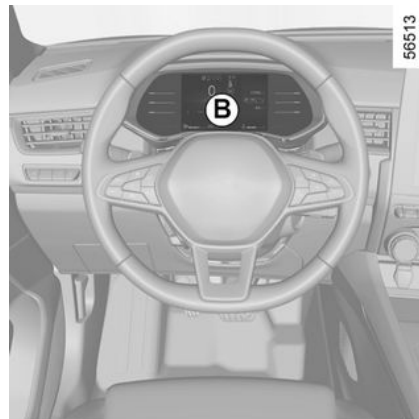

Tänds när tändningen aktiveras. När vissa indikeringar tänds visas även ett meddelande.

Beroende på bilmodell kan du anpassa instrumentpanelens innehåll och färger. För bilar med multimediaskärm, se multimediasystemets bruksanvisning.

För bilar som inte är utrustade med ett navigeringssystem →102

FÄRDDATOR

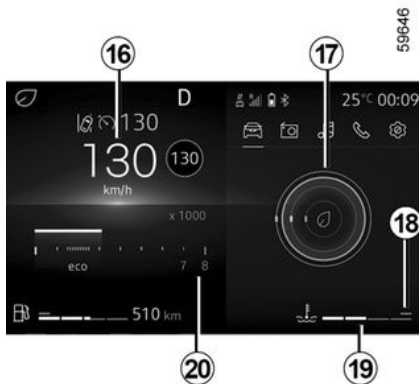

Ljdsignal för hastighetsvarning

Beroende på utrustningsnivå och

land visas en indikering  samt en ljdsignal hörs. Denna ljdsignal hörs när bilen kör i en hastighet över 120 km/h. Denna indikering lyser så länge bilen kör snabbare än 120 km/h.

Hastighetsmätare 16

Beroende på vilken stil som valts varierar displayen.

Indikator för körstil 17 → 147

Kylvätsketemperaturmätare och varningslampa 19

Vid normal användning bör mätaren 19 befinna sig innan det markerade området 18.

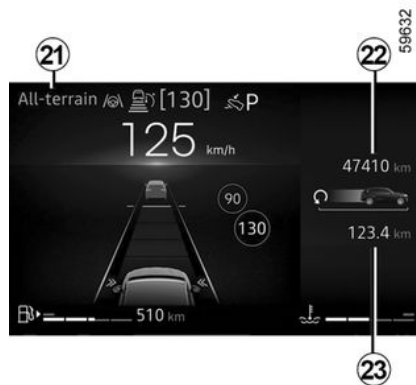

Den kan närma sig området vid mera "intensiv" körning. Risk föreligger

först när indikeringen **STOP** tänds, ett meddelande visas på instrumentpanelen och en ljdsignal hörs.

Varvräknare 20

(skalstreck × 1000)

Den ser olika ut beroende på de valda inställningarna för instrumentpanelen. Beroende på vilken stil som valts varierar displayen.

Valt körläge 21 → 243

Vägmätare 22 → 91

Färddatorzon 23 → 88

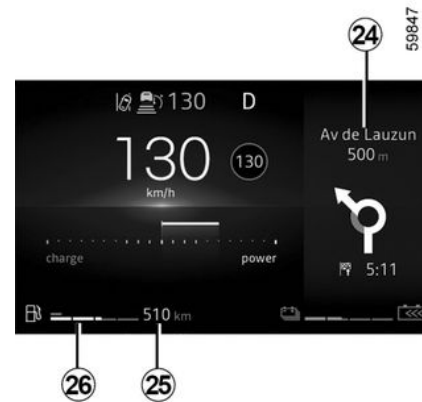

Multimediainformation 24

Beroende på utrustningsnivå kan du visa information på multidisplayen (kompass, telefon, navigering osv.).

För mer information, se multimediasystemets instruktionsbok.

Beräknad räckvidd med kvarvarande bränsle 25

Värdet visas efter att du har kört 400 meter. → 91

FÄRDDATOR

59648

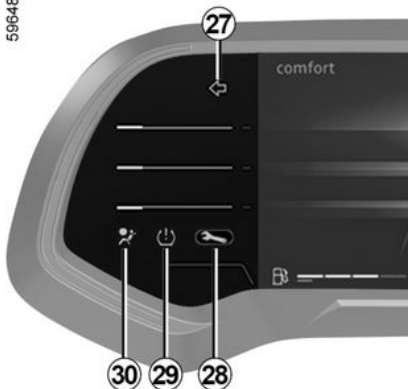

Bränslenivåmätare 26

Om nivån är på minimiläget lyser in-

dikeringen , som är inbyggd i mätaren, orange och en ljudsignal hörs. Tanka snartast.

Körriktningsvisare 27

Varningsindikering 28 → 83

Indikering om att det är för lite luft i däcken 29 → 155

Indikering för airbag 30 → 53

59697

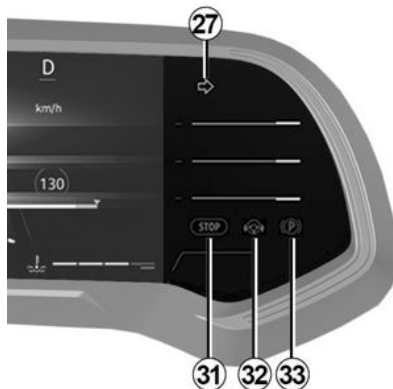

Varningslampa för omedelbart stopp 31 → 83

Indikering för avkänning av "släppte ratt" 32 → 162 → 185

Parkeringsbroms eller elektrisk parkeringsbroms 33 → 142

Specialfunktioner på E-Tech full hybridversion

Den tänds när förardörren öppnas.

När vissa indikeringar tänds visas även ett meddelande.

Obs! Placering av displayer och varningslampor skiljer sig mellan bilar. **"230 V" fordonsbatteri, återstående laddning 3**

Drivbatteri, låg nivå

Vid intensiv användning i låg hastighet kan drivbatteriets laddningsnivå sjunka till låg nivå.

4-varningslampan visas i gult för att varna dig.

Elmotorns prestanda begränsas för att hybridsystemet ska kunna fungera korrekt tills batteriets laddningsnivå blir tillräckligt hög igen.

Välj en mjukare körstil eller stanna om möjligt bilen och lämna tändningen på tills **4**-varningslampan lyser med blått sken igen.

59706

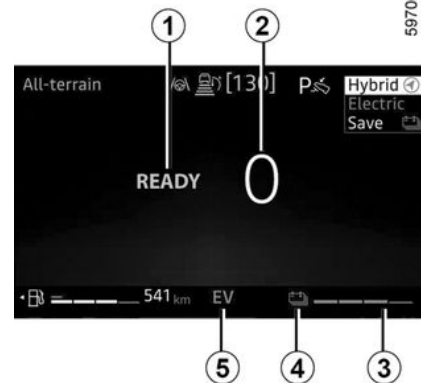

Gräns för omedelbart stopp

Vid intensiv och långvarig användning av bilen (t.ex. vid bogsering eller körning på mycket små vägar) i hastigheter under 10 km/h kan ladd-

FÄRDDATOR

ningsnivån börja närma sig gränsen för omedelbart stopp.

En ljussignal ljuder och indikeringen



lyser rött.

Om laddningsnivån fortsätter sjunka visas inte längre den elektriska räckvidden.

Stanna bilen om trafikförhållandena tillåter det.

Låt förbränningsmotorn gå tills indikeringarna släcks.

Detta är nödvändigt för att drivbatteriet ska laddas.

Varningslampa för eldriftläge 5

Den visas när bilen drivs enbart med hjälp av drivbatteriet.

Meddelande för körklar bil 7

Meddelandet READY visas när tändningen aktiveras och försvinner när bilen kommer upp i en hastighet över 5 km/h.

Hastighetsmätare 2

Beroende på vilken stil som valts varierar displayen.



Energiflödesindikator 6 → 0

Mätare laddningsnivå 7 → 147

Valt köräge 8 → 243



Färddator eller multimedia-information 9

Beroende på utrustningsnivå kan du visa information från färddatorn eller information från multimediaskrmen (kompass, telefon, navigering osv.).

För mer information, se multimedia-systemets instruktionsbok.

Beräknad räckvidd med kvarvarande bränsle 10

Visat värde efter körda 400 meter.

→ 91

Bränslenivåmätare 11

Om nivån är på minimiläget lyser in-

dikeringen , som är inbyggd i mätaren, orange och en ljussignal hörs.

Tanka så snart som möjligt, oavsett vad den återstående laddningsnivån är i drivbatteriet.

Om bilen är helt tom på bränsle, fyll tanken med minst 8 liter bränsle.

Annars kan inte hybridläget användas.

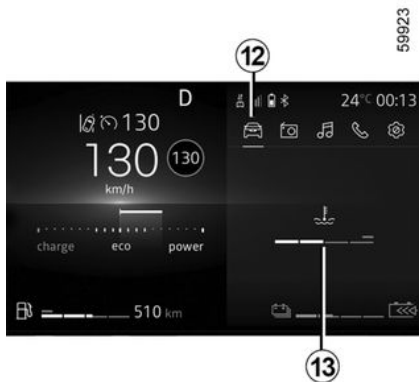

Visning av förbränningsmotorns temperatur 13

Tryck på brytaren **14** för att komma åt området "Fordon" **12**, tryck sedan på brytaren **15** eller brytaren **16** tills **13** visas.

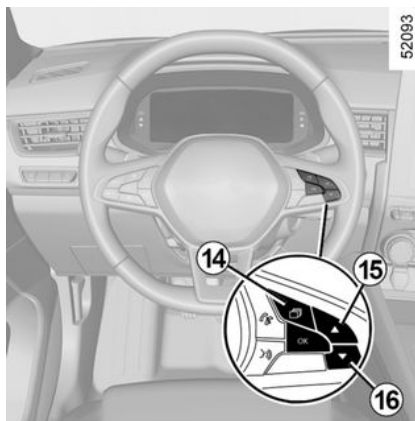

Meny för personlig inställning av bilens regler

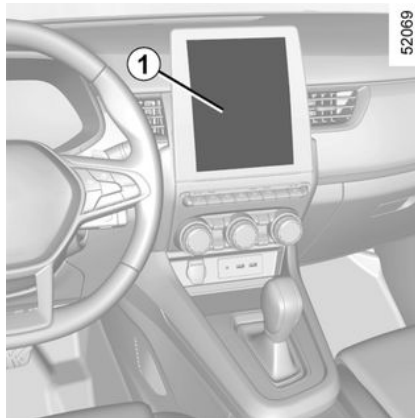

Med denna funktion kan du, beroende på bilens utrustning, aktivera/inaktivera och ställa in vissa av bilens funktioner.

Bilar med multidisplay 1

Åtkomst till menyn för inställning

Se anvisningarna för de olika multimediasystemen för information om de olika inställningarna.

Val av inställningar

Välj meny och sedan den funktion som ska justeras (visningen beror på bilens utrustning och land):

a) "Körning":

- Volym för körriktningsvisare
- Frihjul i ECO-läge.

b) "Åtkomst":

- Lås endast upp förardörren.
- Lås dörrarna under körning.
- Öppning/stängning i handsfreläget.
- Låsning på avstånd/upplåsning vid närmande till bilen.
- Tyst läge.
- Automatisk låsning,

c) "Torkning och belysning":

- Torkning vid backning.
- Automatisk vindrutetorkning.
- Torkning efter tvätt.

d) "Välkommen":

FÄRDDATOR

- Yttre uppstartsljud.
- Automatisk utfällning av back-
speglar.
- Inre välkomnande.
- Automatiskt läge för innerbelys-
ning.

Beroende på funktionen, välj:

- "ON" eller "OFF" för att aktivera el-
ler inaktivera

eller

- en tidslängd för att justera hur
länge belysningen är på (t.ex. för
funktionen "Ledljus").

För mer information, se multimedia-
systemets instruktionsbok.



Av säkerhetsskäl ska
du göra inställningarna
innan du börjar köra.

Bilar utan multidisplay

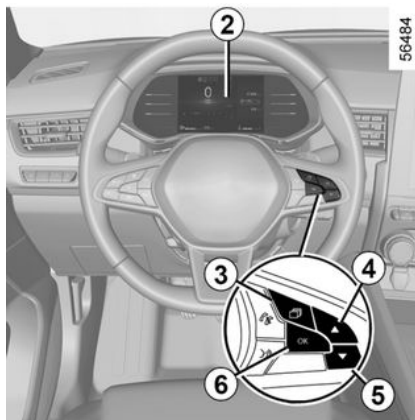

Åtkomst till meny för inställning av displayen 2

När bilen står stilla, tryck på knap-
pen **3** så många gånger som krävs
för att komma till meny "Bil". Tryck
flera gånger på knappen **4** eller **5**
för att komma åt meny "Inställningar"
och bekräfta sedan genom att tryc-
ka på **6** "OK".

Val av inställningar

Navigera med hjälp av knappen **4**
eller **5** för att välja den funktion som
ska justeras och tryck på **6** "OK" för
att bekräfta (visningen kan variera
beroende på bilens utrustning och
land):

a) "INSTRUMENTBRÄDA":

- Språk,
- Enhet,
- Stil,
- Färg,

b) "BIL":

- Bakrutetorkning vid backning.
- Automatisk vindrutetorkning.
- Extra torkarsvep fram och bak.
- Frihjul i ECO-läge.
- Yttre uppstartsljud.

c) "Parkeringsassistans":

- Volym för ljudsignal.

d) "KÖRINGSASSISTANS":

- Känslighet för filbyte.
- Vibration vid filbyte.
- Känslighet för filhållning.
- Varning för döda vinkeln.
- Nödbromsning.
- Överskriden hastighetsgräns: var-
ning
- Avståndsvarning.

e) "BELYSNING":

- Automatiskt läge för innerbelys-
ning.

f) "ÅTKOMST":

- Lås dörrarna under körning.
- Öppning/stängning i handsfrelä-
get.
- Upplåsning av enbart förardörren.
- Automatisk återlåsning.
- Tyst låsning.

FÄRDDATOR

- Automatisk öppning/stängning.
- Automatisk utfällning av backspeglar.

g) "ÅTERSTÄLLNING".

funktionen är aktiverad

funktionen avstängd



Välj en rad och tryck sedan på **6** "OK" för att justera funktionen.

Om du väljer antingen "PARKERINGSHJÄLP" och sedan "VOLYM" eller "INSTRUMENTPANEL" och sedan "SPRÅK" måste du göra ett ytterligare val (parkeringsassistentens ljudvolym eller språk på instrumentpanelen). Om så är fallet, välj och bekräfta genom att trycka på "**6**

OK", det valda värdet visas med

framför raden.

Om du vill gå ur menyn trycker du på **4** eller **5** för att komma åt "TILLBÄCKA" och bekräftar genom att trycka på **6** "OK". Du kan behöva göra detta flera gånger.

i Menyn för personliga inställningar av bilen kan inte användas under körning. När hastigheten överstiger 20 km/h övergår instrumentpanelen automatiskt till läget färddator.

KLOCKA OCH YTTERTEMPERATURMÄTARE

Bil med multidisplay

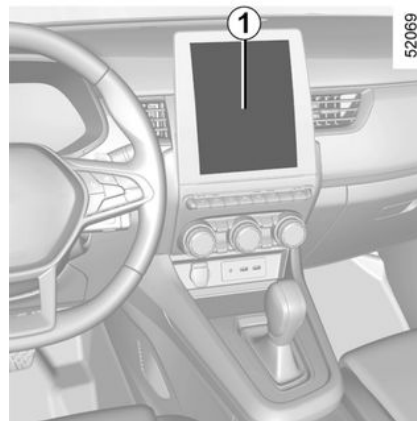

Tid och yttertemperatur visas på multidisplayen **1**.

Se multimedieinstruktionerna.

FÄRDDATOR

Bilar utan multidisplay



Tryck på reglaget **2** tills du kommer till fliken "Inställningar".

Tryck på knappen **3** eller **4** upprepade gånger för att komma till meny "Tidsinställning" och tryck sedan på **5** "OK".

Tryck en längre stund på strömställaren **5** "OK" tills tidsdisplayen blinkar.

Ställ in timmarna med hjälp av knappen **3** eller **4** och tryck på **5** "OK" för att bekräfta.

Ställ in minuterna med hjälp av reglaget **3** eller **4**, tryck sedan på **5** "OK" för att bekräfta.



Om eltilförseln bryts (batteriet kopplas bort, trasig matningsledning osv.) ställs klockan om automatiskt till korrekt tid efter några minuter (beroende på utrustningsnivå) när systemet kan ta emot GPS-information igen.

Yttertemperaturmätare

Särskilda anvisningar:

När yttertemperaturen är mellan $-3\text{ }^{\circ}\text{C}$ och $+3\text{ }^{\circ}\text{C}$ blinkar symbolerna $^{\circ}\text{C}$ (anger att det finns risk för halka).



Yttertemperaturmätare

Den är inte någon halvkvarnare, risk för halka betingas av flera faktorer än enbart temperatur (bl.a. nederbörd, fuktighet, skuggläge m.m.).

STYRNING

Justering av ratten i höjdoch djupled

2

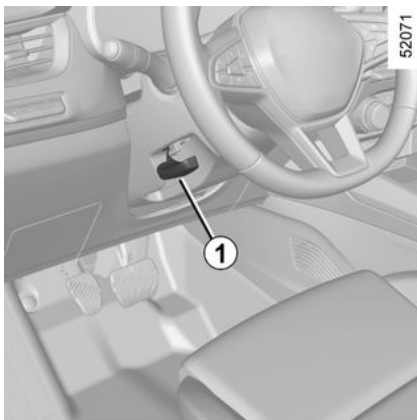

Dra ned spaken **1** och placera ratten i önskat läge.

Lyft sedan spaken så långt det går, mot spärrläget, för att låsa ratten.

Kontrollera att ratten är ordentligt spärrad.



Av säkerhetsskäl bör du göra inställningen, innan du börjar köra.

Rattvärme

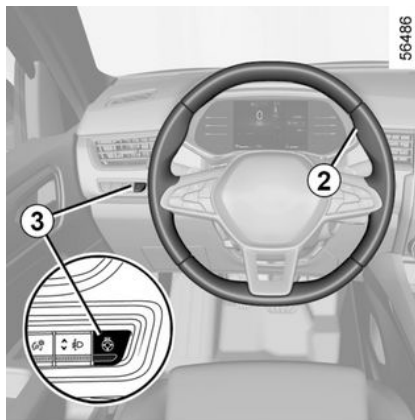

(Kan variera från bil till bil)

Den här funktionen värmer upp ratten **2**.

Funktionsprincip

När temperaturen har uppnåtts reglerar funktionen temperaturen i ungefär 30 minuter och stängs sedan av automatiskt.

Start av funktionen

Tryck på strömbrytaren **3** med tändningen på. Kontrollampen som är inbyggd i strömbrytaren tänds.

Avstängning av funktionen

- **Automatisk:**

Funktionen stängs av automatiskt efter aktiveringsfasen som är på cirka 30 minuter. Kontrollampen som är inbyggd i reglaget **3** fortsätter lysa.

Anm. Om funktionen stängs av automatiskt trycker du på strömställaren **3** två gånger för att aktivera den igen.

Om du inte trycker på knappen **3** igen aktiveras funktionen igen nästa gång tändningen aktiveras.

- **Manuellt:**

Om du vill stänga av funktionen under aktiveringsfasen trycker du på knappen **3**. Indikatorn i knappen **3** släcks.

Servostyrning

Kör aldrig med ett dåligt laddat batteri.

Hastighetskänslig servostyrning

Den hastighetskänsliga servostyrningen styrs elektroniskt och anpassar servoeffekten efter bilens hastighet.

Styrningen är lättare vid parkeringsmanövrer (för att förhöja komforten) medan servoverkan minskar successivt i takt med bilens hastighet (för en bättre säkerhet vid högre farter).

STYRNING

Särskilda funktioner för Stop and Start

När motorn är avstängd fungerar inte servostyrningen. I detta fall fungerar funktionen som vanligt igen när motorn startas om eller när hastigheten överstiger 1 km/h (backe, lutning o.s.v.).

Obs! Servostyrningen varierar beroende på vilket körläge som har valts i "MULTI-SENSE"-menyn. → 243



Håll inte kvar ratten i fullt rattutslag längre än nödvändigt.



Om motorn är avstängd eller ett fel har uppstått i systemet går det ändå att vrida på ratten. Man måste ta i lite mer än vanligt.



Stäng aldrig av motorn i nedförsbacke och slå inte av tändningen under körning.

Ytterbackspeglar

2

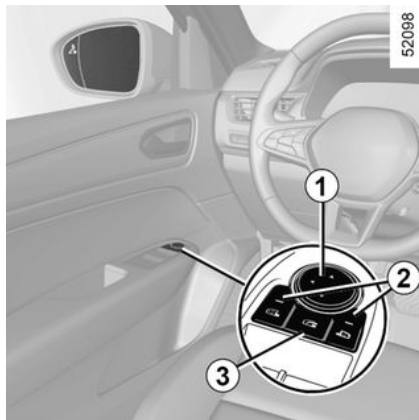

Inställningar

När du väljer backspegeln med hjälp av knappen **2** kommer det inbyggda varningsljuset att visas. Justera sedan med knappen **1** till önskat läge.

Eluppvärmda backspeglar

Isborttagning sker samtidigt på backspeglarna och bakrutan.

→ 246 → 248.

Infällbara ytterbackspeglar

Backspeglarna fälls ut automatiskt när bilen låses upp. Backspeglarna fälls in när bilen låses.

Du kan alltid fälla in eller ut ytterbackspeglarna genom att trycka på strömställaren **3**.

Obs! Du kan aktivera/inaktivera automatisk utfällning av backspeglarna → 102.

Anm.:

När en backspegel har fällts ut eller in manuellt går det att återställa den till bruksläge.

Gör detta genom att trycka på knappen **3**. Ett mekaniskt knackande ljud kan höras från backspegeln.

Om inget knackande ljud hörs, tryck på strömställaren **3** igen tills ljudet hörs.



Av säkerhetsskäl ska du göra inställningarna innan du börjar köra.



Objekt som syns i backspegeln befinner sig närmare än vad det ser ut som. Av säkerhetsskäl ska du därför ta hänsyn till detta så att du kan bedöma avståndet på rätt sätt innan du utför en manöver.

Innerbackspegel

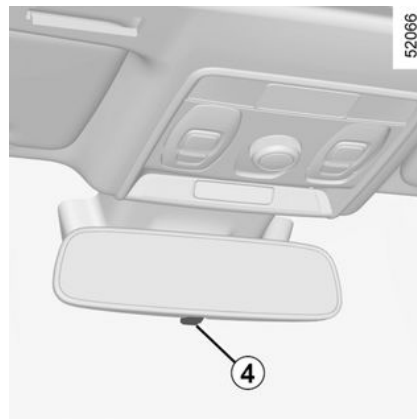

Den är vridbar.

Backspegel med spak **4**

För att undvika att bli bländad av strålkastarljuset från bakomliggande fordon vid mörkerkörning, kan du

BAKRE VY

justera spaken **4** som sitter på backspgelns baksida.

Backspegel utan spak 4

Backspegeln mörknar automatiskt när bakomvarande fordon bländar dig och vid mycket starkt ljus.



Av säkerhetsskäl ska du göra inställningarna innan du börjar köra.



Objekt som syns i backspiegeln befinner sig närmare än vad det ser ut som. Av säkerhetsskäl ska du därför ta hänsyn till detta så att du kan bedöma avståndet på rätt sätt innan du utför en manöver.

BELYSNING OCH SIGNALER

Belysning och dimljus



52955



56489

Beroende på bil tänds halvljusen automatiskt efter att torkkarbladen använts flera gånger.



Innan du kör i mörker, kontrollera att den elektriska utrustningen fungerar som den ska och justera strålkastarnas höjd (om lastförhållandena inte är de vanliga). → 114. Se till att strålkastarna inte är skymda (smuts, lera, snö, föremål som transporteras etc.).

Parkeringsljus

 Vrid på ringen **2** tills symbolen syns mitt för märkningen **3**.

Indikeringen tänds på instrumentpanelen.

Tändning av dagbelysning

Varselljusen tänds automatiskt då motorn sätts på och släcks automatiskt då motorn stängs av, utan att du behöver använda spaken **1**.

Halvljusstrålkastare



Manuell funktion

Vrid på ringen **2** tills symbolen syns mitt för märkningen **3**. Indikeringen tänds på instrumentpanelen.

Automatisk funktion

(kan variera från bil till bil)

Vrid på ringen **2** tills symbolen AUTO syns mitt för märkningen **3**: med motorn igång tänds eller släcks halvljusen automatisk beroende på de yttre ljusförhållandena, utan att man rör reglaget **1**.



52955

BELYSNING OCH SIGNALER

Helljus:

 Med tätt halvljus och motorn igång, tryck på spaken **1**. Indikering-
en tänds på instrumentpanelen.

Om du vill återgå till halvljusläget, dra reglaget **1** mot dig igen.

Funktionen "Höj ljus under körning"

När helljusen aktiveras förbättrar funktionen "Höj ljus under körning" förarens sikt genom att automatiskt höja halvljusen och helljusen.

När helljusen inaktiveras återgår halvljusen till sin vanliga position.

Automatiska helljus

 Beroende på bil tändar och släcker det här systemet helljuset automatiskt. Funktionen använder en kamera som sitter bak på den invändiga backspegeln för att detektera fordon som du ligger bakom och mötande fordon.

 Systemet kan störas under vissa villkor, bland annat:

- Extrema klimatförhållanden (regn, snö, dimma m.m.).
- Smutsig vindruta eller kamera.
- När ett fordon bakom eller framför har en dålig eller dold belysning.
- Felaktig inställning av strålkastarna.
- Reflexsystem.
- ...

Helljusen tänds automatiskt om:

- Det externa ljuset är lågt.
- Inget annat fordon, eller belysning detekteras.
- Bilens hastighet är högre än ca 40 km/h.

Om ett av villkoren nedan inte uppfylls går systemet över till halvljusen.

OBS! Se till att vindrutan inte är smutsig (av lera, snö, imma etc.).

För att aktivera automatiska helljus:

- Vrid ring **2** tills symbolen AUTO visas mitt emot märket **3**.

Varningslampan  visas på instrumentpanelen.

Inaktivera automatiskt helljus:

- Vrid ringen **2** till en annan position än AUTO.

Då slocknar kontrollampen  på instrumentpanelen.



52955

Automatiska helljus (fortsättning)

Funktionsstörning

Om meddelandet "Kontrollera automatisk belysning" visas på instrumentpanelen är systemet inaktiverat.

BELYSNING OCH SIGNALER

Frågor, kontakta din återförsäljare.

2



Om ett bärbart navigeringssystem används i området vid vindrutan under kameran kan det störa funktionen av systemet "automatiska helljus" (risk för reflexer på vindrutan).



Systemet "automatiska helljus" kan inte under några omständigheter ersätta förarens uppmärksamhet och ansvar gällande fordonets belysning och dess anpassning till villkoren i fråga om ljusstyrka, sikt och cirkulation.

Släckning

Kan variera från bil till bil:

- Ljusen släcknar automatiskt när motorn stängs av och förardörren öppnas eller när du låser bilen. Nästa gång motorn startas tänds ljusen igen i det läge ringen 2 är inställd.

Obs! Om dimljusen är tända släcks inte belysningen automatiskt.

Ljudsignal för glömt ljus

Om ljusen är på men motorn är avstängd hörs en ljudsignal när förardörren öppnas och indikerar att ljusen fortfarande är tända.

Funktionsstörning

Om meddelandet "Kontrollera belysningen" visas med varningslampan

och varningslampan

blinkar på instrumentpanelen indikerar detta ett fel på belysningen.

Fråga din märkesrepresentant.

Funktionen welcome and goodbye



52955

(kan variera från bil till bil)

När funktionen är aktiverad tänds varselljusen och parkeringsljusen bak automatiskt då systemet känner av kortet eller då bilen låses upp.

De släcks automatiskt:

- ungefär en minut efter att de tänts,
- vid start av motorn beroende på belysningsreglagets läge, eller
- vid låsning av bilen.

BELYSNING OCH SIGNALER

Aktivering/stänga av funktionen

Information om hur du aktiverar och inaktiverar den externa välkomstfunktionen hittar du i multimediasystemets bruksanvisning.

Välj "ON" eller "OFF".

Ledljusfunktion

Med den här funktionen kan sidljusen och halvljusen tändas tillfälligt (för att lysa upp en port eller liknande).

Med motorn och ljusen avstängda och med ring **3** i position AUTO (eller, beroende på bil, i position 0), dra reglaget **1** mot dig: sidoljusen och halvljusen kommer att tändas under cirka 30 sekunder tillsammans med

varningslamporna  och  på instrumentpanelen.

För att förlänga den här perioden kan du dra i reglaget upp till fyra gånger (den totala tiden är begränsad till ca två minuter).

Meddelandet "belysning på ___" följt av den återstående tiden kommer visas på instrumentpanelen som bekräftelse. Sedan kan du låsa bilen.

Om du vill släcka ljusen innan de släcks automatiskt vrider du på ring **2** till valfri position och för sedan till-

baka den till position AUTO (eller, beroende på bil, till position 0).

Dimljus fram (inklusive kurvfunktion)

 (kan variera från bil till bil)

Vrid innerringen **4** på reglaget **1** tills symbolen kommer mitt för märket **3** och släpp sedan.

Motsvarande indikering tänds på instrumentpanelen. Detta dimljus lyser endast i kombination med halv-/helljuset.



Dimbakljus

 Vid mittringen **4** på reglaget tills symbolen kommer mitt för märket **3** och släpp sedan.

Motsvarande indikering tänds på instrumentpanelen. Detta dimljus lyser endast i kombination med halv-/helljuset.

För att inte störa medtrafikanter i bakomkörande fordon bör dimbakljuset släckas när det inte längre behövs.

Släckning

Vrid igen på ringen **4** så att märkningen **3** kommer mitt för symbolen för dimljuset som du vill släcka. Motsvarande indikering släcks på instrumentpanelen.

När ytterbelysningen släcks, släcks också dimstrålkastarna och dimbakljuset.

BELYSNING OCH SIGNALER

2

i När du kör i dimma eller snö eller om du transporterar föremål som sticker ut från taket tänds inte dimljusen alltid automatiskt. Att tända dimljusen förblir förarens ansvar: Indikatorlamporna på instrumentpanelen informerar dig om dimljusen är tända (indikatorlampan lyser) eller inte (indikatorlampan lyser inte).

Kurvfunktion

(Kan variera från bil till bil)

Vid körning framåt under cirka 40 km/h, när halvljusen är tända och under särskilda förhållanden (rattvinkel, kontrollampor tända osv.) tänds ett av dimljusen för att lysa upp kurvan vid kurvtagning.

När backväxeln är ilagd och halvljusen är på tänds de två främre dimljusen (kurvljusfunktion) automatiskt.

Obs! Vid växling från backväxel till framåtväxel (t.ex. under en parkeringsmanöver) förblir de två dimljusen (kurvfunktionen) tända tills bilens hastighet överstiger cirka 10 km/h.

Strålkastarinställning

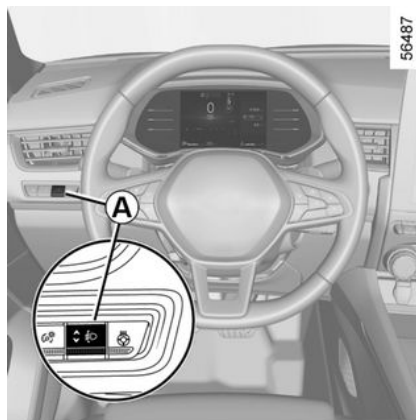

Knappen **A** används för inställning av strålkastarnas ljusbild i höjd beroende på lasten.

Tänd halvljusen och tryck eller lyft på reglaget **A** så många gånger som det krävs för att välja önskat läge på instrumentpanelen.

Obs! Beroende på utrustningsnivå visas vilket läge som valts på instrumentpanelen vid varje motorstart i cirka 30 sekunder och i 5 sekunder efter varje tryck på reglaget **A**.

Exempel på läge:

Termiskt fordon

0 Endast föraren eller föraren och en passagerare fram

1 Alla säten är upptagna

2 eller 3* Förare med passagerare och bagage (eller last) som motsvarar maximal godkänd totalvikt

4 Förare utan passagerare och bagage (eller last) som motsvarar maximal godkänd totalvikt

* kan variera från bil till bil

Hybridfordon

0 Endast föraren eller föraren och en passagerare fram

1 Alla säten är upptagna

1 eller 2 Förare med passagerare och bagage (eller last) som motsvarar maximal godkänd totalvikt

2 eller 3 Förare utan passagerare och bagage (eller last) som motsvarar maximal godkänd totalvikt

Den här tabellen ger några exempel. I samtliga fall ska du justera reglaget **A** i enlighet med fordonets last så att vägen syns och andra bilister inte bländas.

LJUD- OCH LJUSSIGNALER

Ljudsignal

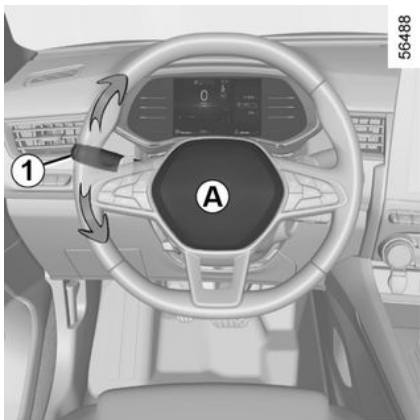

Tryck på rattkudden **A** för att använda signalhornet.

Helljussignal (ljustuta)

Dra reglaget **1** mot dig och släpp den sedan om du vill använda ljustutan.

Körriktningsvisare

För reglaget **1** i samma riktning som du vill vrida ratten.

Impulsläge

Dra kort reglaget **1** uppåt eller nedåt, utan att gå förbi spärrläget, släpp den sedan: reglaget återgår till sitt ursprungliga läge och den aktuella

körriktningsvisaren blinkar tre gånger.

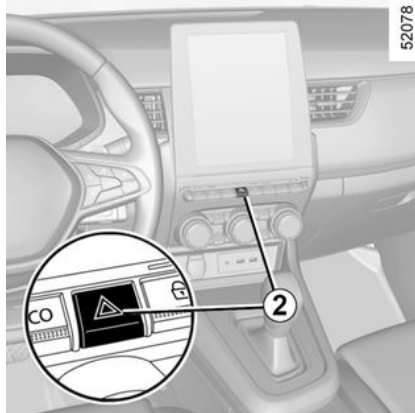

Varningsblinkrar



Tryck på knappen **2**.

När du sätter igång varningsblinkrarna blinkar de fyra färdriktningssvisarna och sidoblinkljusen. Varningsblinkrarna används vid fara för att varna andra bilister om du har tvingats stanna på en ovanlig eller otillåten plats eller vid särskilda körförhållanden.

Varningsblinkrarna kan tändas automatiskt vid kraftig inbromsning. Du kan släcka dem genom att trycka en gång på strömbrytaren **2**.

TORKARE

Bil med intervallruttorkare

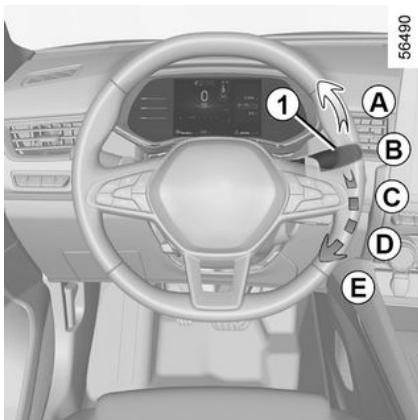

A enstaka torkning

En hastig tryckning gör att vindrutetorkarna går fram och tillbaka en gång.

B stopp

C intervalltorkning

Torkarna stannar flera sekunder mellan slagen. Du kan ändra tidsintervallen mellan slagen om du vrider på ringen **2**.

D långsam torkarhastighet

E snabb torkarhastighet

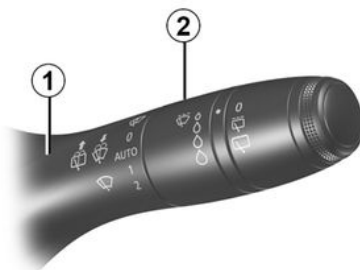

Särskilda anvisningar

Om du stannar bilen under körning, sänks torkarhastigheten. Från snabb torkarhastighet går den över till långsam torkarhastighet. Så fort bilen rullar igen återställs den ursprungligen inställda torkarhastigheten.

Varje gång reglaget **1** flyttas upp-hävs den automatiskt valda torkarhastigheten.

Bil utrustad med vindrutetorkare med regnsensor

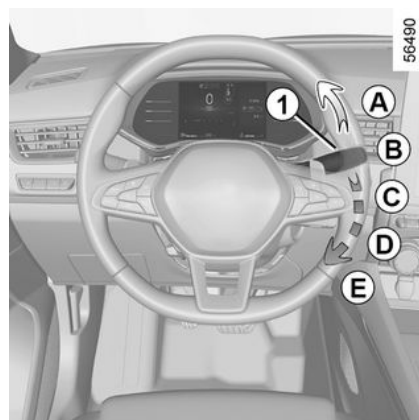

Regngivaren sitter på vindrutan, framför innerbackspegeln.

A enstaka torkning

En hastig tryckning gör att vindrutetorkarna går fram och tillbaka en gång.

B stopp

TORKARE

45653

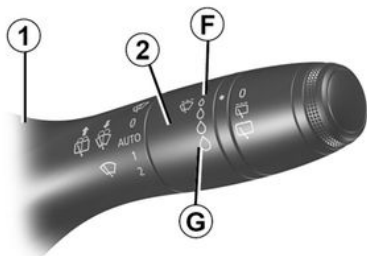

C automatisk torkningsfunktion

När du har valt detta läge känner systemet av om det finns vatten på vindrutan och sätter igång vindrutetorkarna i lämplig hastighet. Man kan ändra nivån för känsligheten och tiden mellan torkningarna om man vrider på ringen **2**:

- **F**: Minimal känslighet
- **G**: Maximal känslighet

Ju högre känsligheten är, desto snabbare reagerar vindrutetorkarna och desto mer ökar torkarhastigheten.

Då automatisk torkning aktiveras eller då avkänningen höjs, går vindrutetorkarna fram och tillbaka en gång.

Obs!

- Regngivaren är endast en extra hjälp. Vid nedsatt sikt måste föraren aktivera vindrutetorkarna manuellt. Vid dimma eller snöfall startar inte torkningen automatiskt utan måste kontrolleras av föraren.
- Vid minusgrader går den automatiska torkningen inte igång då bilen startas. Den aktiveras automatiskt när bilen har kommit upp i en viss hastighet (ca 8 km/h).
- Aktivera inte automatisk torkning vid torrt väder.
- Ta bort all is från vindrutan innan du sätter igång torkarna.
- vid tvätt av bilen i automattvätt, placera spaken **1** i läget **B** för att aktivera automatisk torkning.

Funktionsstörning

Vid fel på funktionen automatisk torkning kan läget intervalltorkning användas. Fråga din märkesrepresentant.

Störningar från regngivaren kan då uppträda:

- skadade vindrutetorkare; en hinna av vatten eller efter torkarbladet inom givarens avkänningsområde kan öka torkarhastigheten eller reaktionstiden för automatisk torkning.
- en vindruta med sprickor vid sensorn eller en vindruta täckt av smuts, insekter, is, tvättvax eller vattenav-

stötande kemikalier; den automatiska torkningen blir mindre känslig eller reagerar inte alls.

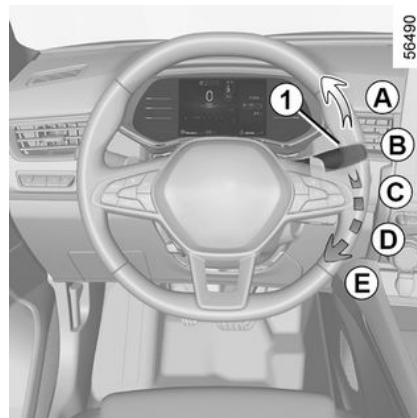

56490

2

D långsam torkarhastighet

E snabb torkarhastighet

Särskilda anvisningar

Om du stannar bilen under körning, sänks torkarhastigheten. Från snabb torkarhastighet går den över till långsam torkarhastighet. Så fort bilen rullar igen återställs den ursprungligen inställda torkarhastigheten.

Varje gång reglaget **1** flyttas upp-hävs den automatiskt valda torkarhastigheten.

Försiktighetsåtgärder

TORKARE

- Om det är is på rutan, kontrollera att bladen inte sitter fast innan du sätter igång torkningen. Om du startar torkningen när bladen sitter fast i rutan, finns risken att både torkarbladen och torkarmotorn förstörs.
- Aktivera inte vindrutetorkarna på en torr ruta. Detta kan leda till för tidiga slitage eller skador på torkarbladen.

Särskilt läge för torkarna fram (serviceläge)

I detta läge går det att lyfta torkarna och få bort bladen från vindrutan.

Detta kan vara användbart:

- vid rengöring av torkarbladen,
- vintertid, om torkarbladen behöver lösas från vindrutan,
- byt torkarbladen. → 314

Tryck uppåt på spaken **1** två gånger till läge **A** (enstaka torkning) när tändningen är påslagen eller motorn är i gång. Torkarbladen stannar i ett läge där de är fria från motorhuvten.

Om du vill återställa torkarbladen till lågt läge kontrollerar du, med tändningen på, att torkarna fällts ned på vindrutan och flytta sedan reglaget **1** till läge **A** (enstaka torkning).

Placera torkarna på vindrutan innan du slår på tändningen. I annat fall

finns det risk för att motorhuvten eller torkarna skadas när de slås på.

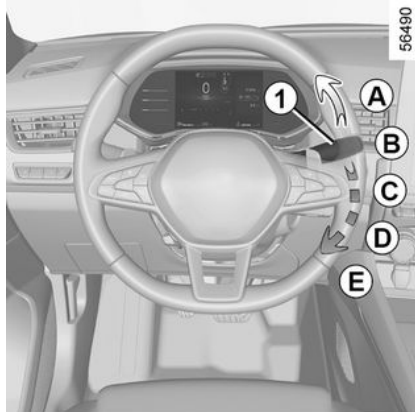

Innan du gör något med vindrutan (biltvätt, isborttagning, rengöring osv.), för reglaget **1** till läge **B** (stopp).

Risk annars för skador.



Rengör vindrutan om något (smuts, snö, is osv.) skymmer sikten (även mittenområdet bakom innerbackspegeln) innan du sätter i gång torkarna (annars finns det risk att torkarmotorn överhettas).

Stäng av torkningen om något ligger i vägen för torkarbladen. Ta bort det som ligger i vägen och starta torkningen med torkarreglaget.

Vindrutespolning

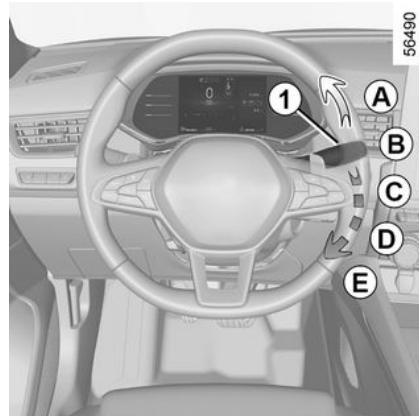

TORKARE

Slå på tändningen, dra i reglaget **1** och släpp det.

Ett längre drag sätter igång utöver vindrutespolningen, torkarbladen som kommer att svepa två gånger och därefter en tredje gång några sekunder senare.

På bilar med multimediaskärm kan du välja att aktivera eller inaktivera torkarbladens tredje torkning. ➔ **102**

Obs:

Vid minusgrader finns risk att spolvätskan fryser på vindrutan, vilket försämrar sikten. Värm vindrutan med knappen imborttagning innan du gör rent den.



Vid arbete under motorhuv, se till att torkarreglaget är i läge **B** (stopp).

Risk för allvarliga skador



Torkarbladets effektivitet

Kontrollera torkarbladens skick. Livslängden beror på dig:

- De ska hållas rena: Rengör torkarbladen och rutan regelbundet med tvålvatten,
- använd inte torkarna om rutan är torr,
- lossa dem från rutan om de inte har använts under en längre tid.

De ska alltid bytas när de börjar bli slitna, dvs. ungefär en gång om året. ➔ **314**

Användningsföreskrifter för torkarblad

- Vid kallt väder eller snö ska du rengöra rutan innan du sätter igång torkarbladen (annars finns det risk att torkarmotorn överhettas).
- se till att inga föremål är i vägen för torkarbladen.

BRÄNSLETANK

2

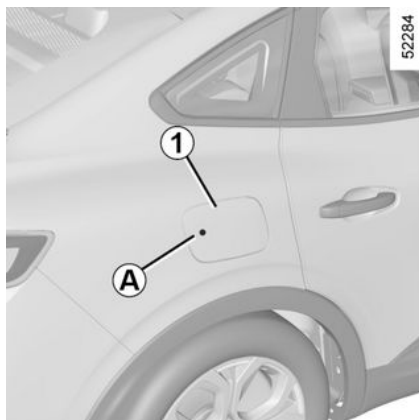

Tankens rymd:

– Cirka **50 liter**,

För att öppna luckan, tryck på **A** på luckan **1** när bilen är upplåst och släpp sedan. Luckan **1** öppnas.

Under påfyllningen använder du tanklockshållaren **2** på luckan **1** för att hänga upp locket **3**.

För tankning, se avsnittet "bränslepåfyllning".

Stäng luckan genom att trycka till den med handen till stängt läge.

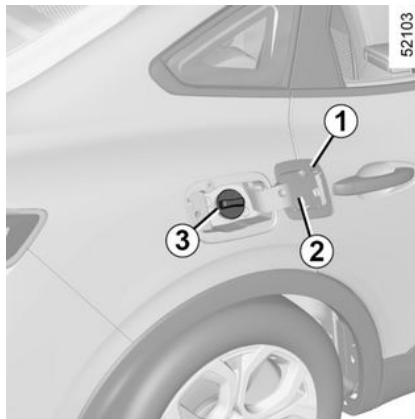

Påfyllningslock: detta är specifikt.

Vid eventuellt byte av tanklocket, byt till lock av samma typ. Vänd dig till din återförsäljare.

Tanklocket får inte öppnas i närheten av öppen eld eller annan värmekälla.

Tvätta inte runt påfyllningsområdet med högtryckstvätt.

ning och som ovillkorligen överensstämmer med anvisningarna på tankluckan **1**. ➔ **325**.



Efter påfyllningen, kontrollera att locket och luckan har stängts ordentligt.



Blanda inte bensin (blyfri eller E85) med diesel, inte ens i liten mängd.

Använd inte etanolbränsle om bilen inte är avsedd för det. Fyll **inte** på någon tillsats i bränslet (tillsats, reagens osv.) eftersom det kan skada motorn. Om du vill använda tillsatsmedel i bränslet, välj en produkt som är godkänd av tillverkaren. Frågor, kontakta din återförsäljare.

Bränslekvalitet

Använd bränsle av bra kvalitet som uppfyller gällande nationell lagstift-

BRÄNSLETANK



Blyfri bensin **måste** användas. Oktantalet (RON) ska stämma med uppgifterna på märketiketten på tankluckan **1**. → **325**.

Bränslepåfyllning

Med tändningen avslagen, för in bensinpumpen och för den till **ansatsen** innan du startar påfyllningen av tanken (risk för bränslestänk).

Håll den kvar i detta läge under hela tankningen.

Efter första automatiska frånslag kan pumpen startas igen, dock högst två gånger. Av konstruktions-tekniska skäl finns ett expansionsutrymme i bränsletanken som inte får utnyttjas.

Efter påfyllning ska du sätta tillbaka locket **3** och stänga luckan **A** för att förhindra att vatten eller främmande föremål kommer in i systemet.

Se alltid till att locket **3**, locket **1** och dess omkrets förblir rena och fria från damm, lera, smuts etc.

Anm.:

När bilen har stått stilla i ungefär tre månader, **måste du tillföra bränsle för att förhindra att bränslepumpen skadas**.

Detta görs genom att med tändningen på fylla på minst **10 liter** och sedan starta motorn för att använda pumpen och förnya bränslet i bränslesystemet.

Om det inte är möjligt att tillföra minst 10 liter bränsle på grund av bränslenivån i tanken kan du köra bilen tills tanken kan fyllas på.

Bensinversion

Blyad bensin förstör avgasreningen och riskerar därmed att göra garantin ogiltig.

För att förhindra att förväxling sker vid tankning är påfyllningsröret försedd med strypning som **gör det omöjligt att tanka med blyad bensin**.



Information om vilka kompatibla bränsletyper som uppfyller de europeiska standarder som gäller för bilmotorer i bilar som säljs i Europa finns i tabellen → **325**.



Innan du fyller på bränsle måste motorn stängas av (inte bara försättas i vänteläge om det är en bil med STOP AND START-funktion): du måste stänga av motorn. → **124**
Risk för brand.

BRÄNSLETANK

2



Ihållande bränslelukt

Om en ihållande bränslelukt uppstår bör du:

- stanna så fort trafiksituationen tillåter det och slå av tändningen,
- sätta på varningsblinkerser och be alla passagerare kliva ur bilen och hålla sig undan trafiken,
- kontakta en märkesrepresentant.



Av säkerhetsskäl får inga åtgärder eller ändringar på bränslesystemet (elektroniska styrenheter, ledningar, bränslekrets, insprutare, skyddshuvar etc.) göras (utom av kvalificerad märkesrepresentant).

INKÖRNING

Bensinversion

Under de första **1 000 km**, kör aldrig fortare än 130 km/h (motsvarande 3 000–3 500 r/min) på den högsta växeln.

Det tar cirka **3 000 km** körning innan bilen uppnår optimala prestanda.

Serviceintervaller: Se din bils underhållshäfte.

Obs! För en ny bil i inkörningsfasen: vätskenivån kan vara högre än markeringen "MAXI" på behållaren och sedan sjunka till mellan nivån "MINI" och "MAXI". Detta innebär inte någon risk.

START/STOPP AV MOTORN

Bil med kort

3



52344

Kortet måste finnas i avkänningsområdet **1**.

För att starta:

- För bilar med automatväxellåda: placera växeln i P-läge, tryck på bromspedalen och **2**-knappen.
- För E-Tech fullhybridfordon tänds meddelandet READY på instrumentpanelen tillsammans med en ljudsignal. Meddelandet försvinner när bilens hastighet överstiger ca 5 km/h.

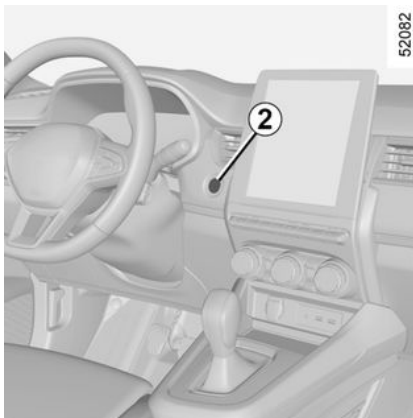

52082

Särskilda anvisningar

- Om något av startvillkoren inte tillämpas visas meddelandet "Tryck på broms + START" eller "Välj växellådsläge "P" på instrumentpanelen.
- I vissa fall kan du behöva vrida på ratten på samtidigt som du trycker på startknappen **2** för att rattlåset ska låsas upp. I sådant fall visas varningsmeddelandet "Vrid på ratten + START".



På E-Tech fullhybrider: För att behålla laddning i det sekundära 12-voltsbatteriet stängs motorn av automatiskt efter cirka 2 minuter när bilen står stilla, så länge förarens säkerhetsbälte inte är fastspänt och motorn inte redan har stängts av manuellt med hjälp av **2**-knappen. Vid behov kan du starta om motorn genom att trycka på knappen **2** en gång.

START/STOPP AV MOTORN



Förarens ansvar vid parkering eller när bilen står stilla

Lämna aldrig bilen med nyckeln i när barn, personer med funktionshinder eller djur finns i bilen, inte ens för en kort stund.

Det finns risk att de kan låsa dörrarna eller skada sig själva eller andra personer genom att sätta igång motorn eller den elektriska utrustningen, som t.ex. fönsterhissarna.

Dessutom stiger temperaturen i kupén mycket snabbt vid varmt och soligt väder.

LIVSFARA ELLER RISK FÖR ALLVARLIGA SKADOR.

Handsfree-start med bagageluckan öppen

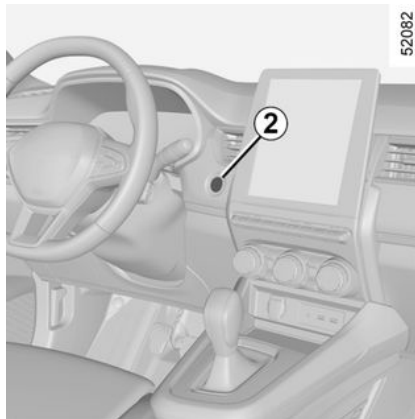

Om bilen startas med bagageluckan öppen bör kortet inte ligga i bagageutrymmet, för att undvika att det förloras.

Tillbehörsfunktion

(påslagning av tändning)

När du sitter i din bil kan du använda olika funktioner (radion, navigeringen, torkarna etc.).

För att få tillgång till de andra funktionerna ska kortet finnas i kupén. Tryck på knappen **2** utan att trycka ned någon pedal.

Funktionsstörning

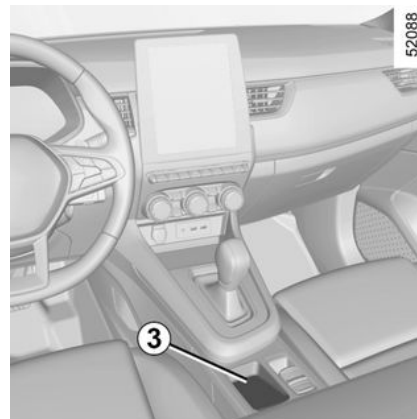

I vissa fall fungerar inte handsfree-kortet:

- när kortets batteri är slut,
- sekundärt 12V-batteri är urladdat, osv.
- när det finns en enhet med samma frekvens (display, mobiltelefon, tv-spel osv.).
- bilen befinner sig i ett område med stark magnetisk strålning.

START/STOPP AV MOTORN

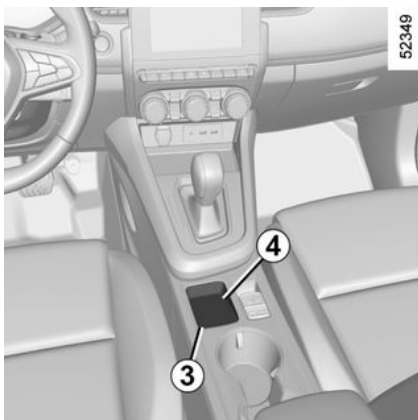

Meddelandet "Placera kortet i området + STARTA" visas på instrumentpanelen.

Tryck ned bromspedalen och placera kortet **4** (knappsidan) inom placeringsområdet **3**. Tryck på knappen **2** för att starta bilen. Meddelandet försvinner.

Villkor för stopp av motorn

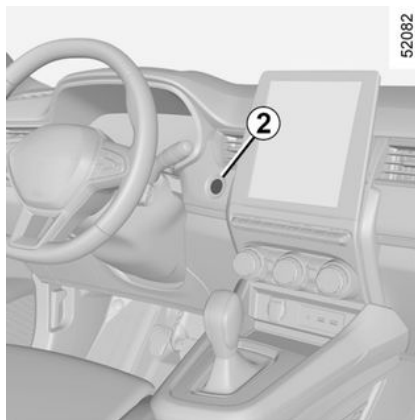

Bilen ska stå stilla och växelspaken ska vara placerad i P-läget i bilar med automatväxellåda. För E-Tech fullhybridfordon visas meddelandet READY på instrumentpanelen.

Med kortet i bilen, tryck på knappen **2**: motorn stängs av. För E-Tech fullhybridfordon försvinner meddelandet READY från instrumentpanelen.

Rattlåset låses när en dörr öppnas eller när bilen låses.

Om kortet inte längre är kvar i kupén eller om kortets batteri är urladdat när bilen står stilla och du försöker stänga av motorn visas meddelandet "Kort saknas tryck länge på START" på instrumentpanelen.

Tryck på knappen **2** i mer än tre sekunder. Om kortet inte är kvar i kupén, se till att du kan ta fram det innan du trycker på och håller in knappen. Utan kortet kan du inte starta bilen.

När motorn är avstängd fortsätter tillbehören som är i gång (radion etc.) att fungera i cirka 10 minuter.

När förardörren öppnas, slutar tillbehören att fungera.

Undantag för E-Tech fullhybridfordon

Med bilen stillastående och i driftsläget för el visas meddelandet "MOTOR PÅ STÄNG AV" på instrumentpanelen åtföljt av en ljudsignal om:

- Förarens bälte är inte fastspänt.
- Motorhuven är öppen.
- Förardörren är öppen.



Stäng aldrig av tändningen förrän bilen har stannat helt. När motorn väl har stannat upphör servohjälpen för bromsarna och styrningen samt det passiva säkerhetssystemet med airbags bältessträckare blir avstängt.

START/STOPP AV MOTORN



Kontrollera att motorn är avstängd när du lämnar bilen, i synnerhet om du har kortet med dig.



Förarens ansvar vid parkering eller när bilen står stilla

Lämna aldrig bilen med nyckeln i när barn, personer med funktionshinder eller djur finns i bilen, inte ens för en kort stund.

Det finns risk att de kan låsa dörrarna eller skada sig själva eller andra personer genom att sätta igång motorn eller den elektriska utrustningen, som t.ex. fönsterhissarna.

Dessutom stiger temperaturen i kupén mycket snabbt vid varmt och soligt väder.

LIVSFARA ELLER RISK FÖR ALLVARLIGA SKADOR.

Stopp & Start funktion

Detta system gör att du kan minska bränsleförbrukningen och utsläppet av växthusgaser. När du startar bilen aktiveras systemet automatiskt. Under körning stänger systemet av motorn (vänteläge) när bilen stannar eller rör sig i långsam hastighet (trafikstopp, trafikljus osv.), beroende på utrustningsnivå.

Villkor för att ställa motorn på stand-by

Bilen har körts sedan det sista stoppet.

- växellådan är i läge D, Meller N, och
- bromspedalen är nedtryckt (tillräckligt hårt),

Om varningslampan  blinkar medan motorn är avstängd och meddelandet "Tryck på bromspedalen" visas på instrumentpanelen, indikerar detta att bromspedalen inte är tillräckligt nedtryckt,

- och
- gaspedalen inte är nedtryckt, och
- när bilens hastighet är noll under ungefär en sekund eller, beroende

på bil, så fort bilens hastighet är under ungefär 5 km/h.

Bilen står kvar i stand-by om växelspaken ligger i läge P eller om den ligger i läge N samtidigt som parkeringsbromsen är dragen och bromspedalen inte är nedtryckt.

varningslampan  visas med fast sken på instrumentpanelen för att göra dig uppmärksam på att motorn ställs på stand-by.

Bilens utrustningar förblir i funktion under tiden som motorstoppet varar.

Servostyrningen kanske inte längre är igång när motorn försätts i stand-by-läge.

Då aktiveras den igen när motorn inte är kvar i standbyläge och bilens hastighet överstiger cirka 1 km/h (nedförsbacke, lutning osv.).



Vid ett stand-by-läge av motorn dras inte den automatiska parkeringsbromsen (beroende på bil) åt automatiskt.

START/STOPP AV MOTORN



Låt inte fordonet rulla när motorn står på stand-by (varningslampan



visas på instrumentpanelen).



Motorn **MÅSTE** stängas av (inte sättas i stand-by-läge) innan du lämnar bilen → 124.

Förhindra att motorn ställs på stand-by

Det är möjligt att i vissa situationer, som då du är på väg mot en korsning, med systemet aktiverat, hålla motorn igång för att sedan komma iväg snabbt.

Håll bilen stilla med en lätt fot på bromspedalen.



Vid påfyllning av bränsle måste motorn vara avstängd (inte befinna sig i stand-by-läge). Du **MÅSTE** stänga av motorn → 124.

Lämna stand-by-läget

- när förardörren öppnas, eller
- när förarsätets bilbälte frigörs,
- bromspedalen är uppsläppt och växelspaken ligger i läge D eller M, eller
- Bromspedalen är uppsläppt, växelspaken är i läge N och parkeringsbromsen är uppsläppt; eller
- Parkeringsbromsen är åtdragen igen, växelspaken är i läge P eller N med parkeringsbroms åtdragen; eller
- R-läget är ilagt, eller
- gaspedalen trycks ned, eller
- i manuellt läge aktiveras växelreglagen.



"AUTOHOLD" är aktiverad → 145, bromspedalen kan släppas upp och motorns vänteläge kan upprätthållas. Tryck ned gaspedalen med bromspedalen uppsläppt för att stänga av motorns stand-by-läge.

Villkor för att inte ställa motorn på stand-by

Vissa villkor tillåter inte att systemet ställer motorn på stand-by, bland annat:

- förardörren är inte stängd,
- Förarens bälte är inte fastspänt.
- Backväxeln är ilagd.
- motorhuvu är inte låst,
- utetemperaturen är för låg eller för hög,
- batteriet är inte ordentligt laddat,
- skillnaden mellan temperaturen inne i bilen och den automatiska klimatanläggningens inställda temperatur är för stor,
- parkeringsassistenten är igång,
- höjden är för hög,
- lutningen är för brant för bilar med automatväxellåda,
- funktionen "Clear view" är aktiverad → 248,

START/STOPP AV MOTORN

- motorns temperatur är inte tillräckligt hög,
- Avgasreningssystemet håller på att regenereras,
- ...

Beroende på utrustningsnivå visas

varningslampan  på instrumentpanelen. Det här indikerar att väntelaget för motorn inte går att använda.

Varningsljuset  kan visas tillsammans med ett meddelande på instrumentpanelen:

- "Optimering av batteriladdning" för prioritering av batteriladdningen.
- "Värmekomfortprioritet" för prioritering av luftkonditioneringen,
- "Prioritering av motorn i drift" för att prioritera motordrift.



Innan du vidtar åtgärder i motorrummet ska du stänga av tändningen eller → 124.

Särskilda anvisningar för automatisk start av motorn

Under vissa förhållanden kan motorn starta om utan någon åtgärd

för att garantera din säkerhet och komfort.

Detta kan inträffa bland annat när:

- utetemperaturen är för låg eller för hög,
- funktionen "Clear view" är aktiverad → 248,
- batteriet är inte ordentligt laddat,
- när bilens hastighet är högre än 5 km/h (i nedförsbackar...).
- upprepade tryck på bromspedalen eller behov av bromssystemet,
- ...

Beroende på fordonet visas var-

ningslampan  på instrumentpanelen för att upplysa dig om automatisk omstart av motorn.



Motorn **MÅSTE** stängas av (inte sätts i standby-läge) innan du lämnar bilen → 124.

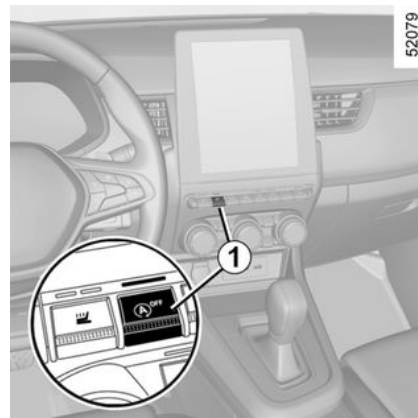

Beroende på bilen kan varningslam-

pan  åtföljas av ett meddelande visas på instrumentpanelen:

- "Optimering av batteriladdning" för prioritering av batteriladdningen.
- "Värmekomfortprioritet" för prioritering av luftkonditioneringen,
- "Prioritering av motorn i drift" för att prioritera motordrift.

Avaktivering, aktivering av funktionen

Tryck på kontakten **1** för att stänga av funktionen. Meddelandet "Stop-Start inaktiverad" visas på instrumentpanelen och kontrollampen för strömställaren **1** tänds.

START/STOPP AV MOTORN

Om du trycker en gång till sätts systemet i gång igen. Meddelandet "Stop-Start aktiverad" visas på instrumentpanelen och kontrollampan för strömställaren **1** slocknar.

Systemet aktiveras igen automatiskt när bilen startas med startknappen → **124**.

Funktionsstörning

Om meddelandet "Kontrollera Stopp-start" visas på instrumentpanelen samtidigt som **1**-reglaget är på innebär detta att systemet är inaktiverat.

Kontakta din återförsäljare.



Särskild anmärkning: när motorn befinner sig i vänteläge, tryck på **1**-reglaget för att starta om motorn automatiskt.

VÄXELSPAK

Automatlåda, manuell växelväljare

Växelväljarspak 1

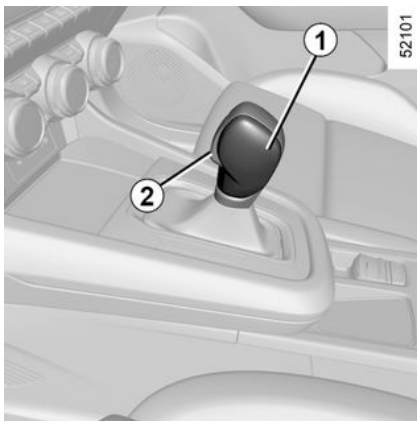

P: Parkering

R: Backningsläge

N: Neutralläge

D: Automatläge

B: (version E-Tech fullhybrid) framväxel med ökad regenerativ bromsning

4-displayen på instrumentpanelen visar läget som är ilagt via växelväljaren 1 eller växeln som är ilagd via manuellt läge.

Obs! Tryck på knappen 2 för att:

- lämna läget P eller
- växla från position, D, N eller B eller (E-Tech fullhybridversion) till position R eller P.
- Växla från position D till B (E-Tech fullhybridversion)

Åtgärd

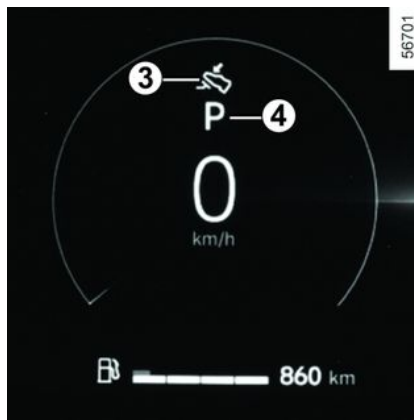

Starta motorn med växelväljaren 1 i läge P och starta motorn.

På E-Techs fullhybridbilar tänds meddelandet READY på instrumentpanelen.

När du lämnar läget P måste du trycka på bromspedalen innan du trycker på upplåsningknappen 2.

Håll foten på bromspedalen (indikeringsringen 3 på displayen slocknar) och lämna läget P.

Växelväljarspaken får inte placeras i läge D eller R om bilen inte står stilla, med foten på bromsen och gaspedalen uppsläppt.

i Varningslampan READY på instrumentpanelen på E-Tech-fullhybrider visar att hybridsystemet är igång och klart för körning.

Körning i automatläge

Placera spaken 1 i läge D.

I de flesta vägförhållanden behöver du inte röra spaken igen. Automaten ser till att rätt växel läggs i vid rätt tillfälle och motorvarvtal och den anpassar växlingarna till fordonslast, vägens utformning och ditt valda körläge.

Ekonomisk körning

Kör alltid med spaken i läget D, med lätt nedtryckt gaspedal, då sker nedväxlingen automatiskt.

Kraftiga accelerationer och omkörningar

VÄXELSPAK

Tryck hårt på gaspedalen och helt ned i botten.

Då sker en s.k. kickdown-nedväxling som innebär att en lägre växel automatiskt väljs om motorvarvtalet tillåter det.

3

Körning i läge B

På E-Tech fullhybridfordon möjliggör detta läge körning med större regenerativ motorbromsning. När du släpper upp gaspedalen använder bilen återvinnande bromsning för att sänka bilens hastighet.

Elmotorn genererar då högre elektrisk ström som gör att drivbatteriet laddas.

I B-läge minskar den regenerativa bromsningen om ackumulatorn är kall eller helt urladdad.



Motorbromsen ersätter inte på något vis bromspedalen.

Växelspakar 5 och 6



Beroende på utrustningsnivå kan du använda paddlarna **5** och **6** för att växla när växelväljaren befinner sig i läge D.

5 : växla till en lägre växel.

6 : växla till en högre växel.

Du kan inte komma åt inställningarna P, N och R med växelspakarna.

Obs! Tryck mitt på paddlarna, inte i den övre änden när du använder den.

Körning i manuell läge

När du kör i D-läge kan du växla till manuell körläge med hjälp av paddlarna **5** och **6** på ratten. Beroende på

utrustningsnivå finns det två manuella körlägen:

– **Du kan använda det "tillfälliga" manuella läget** för att tvinga växling genom att trycka på en av de två paddlarna. Körläget D och den ilagda växeln visas på instrumentpanelen.

Obs! Växellådan återgår till automatläge D automatiskt om den ilagda växeln inte längre är optimal för bilens prestanda eller om ingen av paddlarna används inom en viss tidsperiod.

– **ett permanent manuell läge aktiveras** om du trycker och håller på ett av reglagen. Körläget M och den ilagda växeln visas på den **7**-displayen på instrumentpanelen.

VÄXELSPAK



Obs! Gå tillbaka till automatläget genom att trycka länge på höger paddel. Automatläget D visas på instrumentpanelen.

I båda fallen:

- tryck på vänster paddel för att växla ned,
- tryck på höger spak för att växla upp.

Undantagsfall

Under vissa körförhållanden (som t.ex. leder till motorskydd, igångsättning av det elektroniska stabiliseringssystemet ESC osv.) kan "det automatiserade systemet" växla automatiskt.

För att undvika felaktiga manövrer kan "automatiken" också vägra att lägga i en växel I så fall blinkar växeln på displayen några sekunder.



För att hålla bilen still i en uppförsbacke, håll inte foten på gaspedalen.

Risk för överhettning av automatlådan.

Undantagsfall

- **Om vägenderlaget eller väderförhållandena** (uppförsbackar backar, plötsliga nedförsbackar, djup snö, sand, lera osv.) gör det är svårt att behålla automatläget rekommenderar vi (beroende på utrustningsnivå) att du byter till manuellt läge med hjälp av paddlarna. Detta för att förhindra upprepade växlingar som automatiken väljer i nedförsbackar och för att erhålla motorbroms vid körning utför.
- För att undvika att motorn tjuvstannar **vintertid**, vänta några sekunder innan du lämnar läget P eller N och flyttar växelspaken till läget D eller R.



Av säkerhetsskäl får tändningen aldrig stängas av förrän bilen står helt stilla.

Parkering av bil

Släpp upp gaspedalen, tryck ner bromspedalen och för växelväljaren till läget P: växellådan är i ett neutralt läge där drivhjulen är mekaniskt låsta.

Se till att den automatiska parkeringsbromsen är åtdragen.



Position P får endast kopplas in när fordonet stannar helt.

VÄXELSPAK



Om du kör så att bilens underrede stöter emot något (t.ex. en trafikdelare, en förhöjd trottoar eller dyligt) kan bilen skadas (en hjulaxel kan t.ex. deformeras). För att minska risken för olyckor bör du låta din märkesrepresentant kontrollera bilen. Vidrör inte delarna på kretsen eller eventuella läckor eller vätskor.

Risk för allvarliga skador eller elchock som kan leda till döden.

Underhållsprogram

Se bilens servicehäfte eller kontakta din återförsäljare för att kontrollera om den automatiska växellådan kräver schemalagt underhåll.

Om den inte behöver service behöver du inte fylla på olja.

Funktionsstörning

– Om meddelandet VARNING: Kontrollera växellåda visas på instrumentpanelen **under körning** tyder det på ett fel.

Kontakta din återförsäljare så snart som möjligt.

- **Under körning:** Om meddelandet "VARNING: Överhettad växellåda" visas på instrumentpanelen, stanna bilen så fort som möjligt så att växellådan kan svalna och tills meddelandet försvinner.
- **Felsökning av bil med automatväxellåda → 301.**

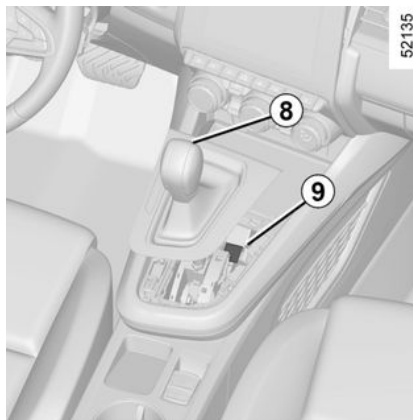

Vid start, om spaken har låst sig P när du trycker på bromspedalen (t.ex. vid fel på batteriet), kan du manuellt lossa spaken för att lägga i körslaget. Så här gör du: lossa damskens nederdel och tryck på knappen **9** samtidigt som du trycker på knappen **8** på spaken för att frigöra den och växla till läge N.

Kontakta omedelbart din återförsäljare.

Automatväxellåda, elektronisk växljare

Elektronisk växelväljare (e-väljare) 1

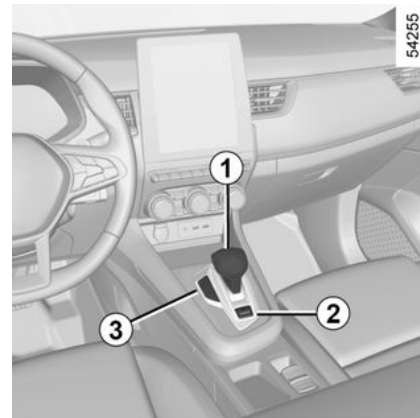

R: backväxel

N: neutralläge

D: standard framåtväxel

P: parkeringsknapp **2**

B: (version E-Tech fullhybrid) framväxel med ökad regenerativ bromsning

3-kontrolllampan visar ilagd växel.

VÄXELSPAK

På instrumentpanelen ger följande symboler information om:

47430

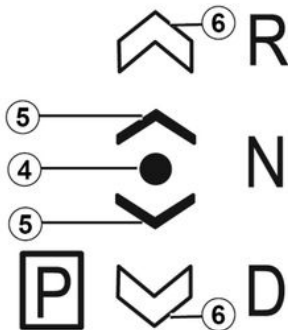

4 : läge på den ilagda växeln.

5 : läget är tillgängligt från befintligt läge genom att föra väljarspaken **1** ett hack framåt eller bakåt.

6 : läget är tillgängligt från befintligt läge genom att föra väljarspaken **1** två hack framåt eller bakåt.

Symbolerna **5** eller **9** visas för att indikera vilka växlar som kan väljas. Om dessa symboler saknas indikerar detta att växlarna inte kan väljas från det aktuella läget.

Entrycksväljare

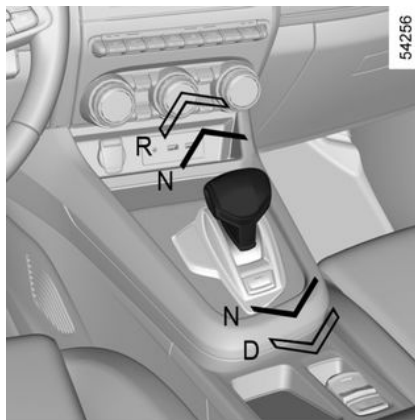

Flytta väljarspaken **1** ett eller två hack framåt eller bakåt för att lägga i önskat läge (R, N, D eller B för E-Tech fullhybrid). När du sedan släpper spaken återgår den till sitt stabila läge.

Det valda läget visas på instrumentpanelen tillsammans med varningslampan **4** framför läget.

Om vissa villkor förhindrar växling från ett läge till ett annat blinkar det önskade läget på instrumentpanelen.

Lägga i läge P

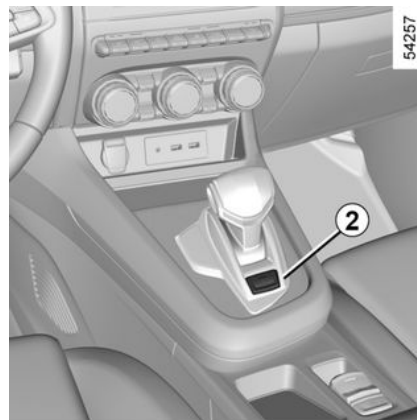

När bilen står stilla, motorn är igång eller tändningen är påslagen (med meddelandet på instrumentpanelen READY för E-Tech fullhybridversion), tryck på knappen **2** för att lägga i läge P. Indikeringen på knappen **2** lyser i orange när parkeringsläget är aktiverat P på växellådan.

Lägga ur läge P

Medan bilen står still och tändningen är på (meddelandet READY visas på instrumentpanelen) trycker du på bromspedalen och flyttar väljarspaken **1** framåt eller bakåt till önskat läge. Indikeringen i knappen **2** släcks.

VÄXELSPAK

Om bromspedalen inte är helt nedtryckt visas meddelandet "Tryck ner

bromsen" och indikeringen  tänds på instrumentpanelen.

Obs!

– Om föraren öppnar dörren för att kliva ur bilen utan att ha lagt i läget P hörs en ljudsignal och meddelandet "Välj växelläge P" på instrumentpanelen;

– Indikeringen  tänds varje gång som bromspedalen måste tryckas ned för att kunna byta växelläge i automatväxellådan.

Lägga i neutralläget

Medan bilen står still och tändningen är på (meddelandet READY visas på instrumentpanelen för E-Tech fullhybrid) lägger du i N-läget genom att flytta väljarspaken **1** ett hack framåt eller bakåt, beroende på vilken växel som är ilagt.



Varningslampan READY på instrumentpanelen på E-Tech-fullhybrider visar att hybridsystemet är igång och klart för körning. ➔ 124



Kontrollera att indikeringen P på instrumentpanelen och indikeringen i knappen **2** lyser innan du lämnar bilen.

Risk att bilen sätts i rörelse.

Körning i automatläge D

När bilen står stilla och motorn är igång (med meddelandet READY på instrumentpanelen för E-Tech fullhybridversion), flytta växelväljaren **1** två hack bakåt för att lägga i läge D.

Om ett av dessa villkor inte uppfylls blinkar D i cirka fem sekunder och meddelandet "Tryck ned bromspedalen" visas på instrumentpanelen i cirka femton sekunder.

Om du väljer läge D när bilen står stilla rullar bilen framåt så fort du släpper upp bromspedalen (utan att trycka på gaspedalen).

I de flesta vägförhållanden behöver du inte röra spaken igen. Automaten ser till att rätt växel läggs i vid rätt tillfälle och motorvarvtal och den anpassar växlingarna till fordonslast, vägens utformning och ditt valda körläge.

Obs! När tändningen är på (meddelandet READY visas på instrument-

panelen för E-Tech fullhybrid) och bilen rullar i ungefär 0 till 8 km/h medan N- eller R-läget är ilagt behöver du inte trycka ned bromspedalen för att kunna lägga i D-läget. Detta är praktiskt vid parkering då bilen omväxlande måste köras framåt och backas flera gånger.

Ekonomisk körning

Kör alltid med spaken i läget D, med lätt nedtryckt gaspedal, då sker nedväxlingen automatiskt.

Kraftiga accelerationer och omkörningar

Tryck ner gaspedalen hastigt i botten (tills pedalens spärr överskrids). Det går även att växla ned när som helst vid omkörning genom att trycka på vänster padeln.

Körning i läge B

På E-Tech fullhybridfordon möjliggör detta läge körning med större regenerativ motorbromsning. När du släpper upp gaspedalen använder bilen återvinnande bromsning för att sänka bilens hastighet.

Elmotorn genererar då högre elektrisk ström som gör att drivbatteriet laddas.

VÄXELSPAK

I B-läge minskar den regenerativa bromsningen om ackumulatoren är kall eller helt urladdad.

Växla från läge D till B eller B till D

För E-Tech fullhybrid: Om du vill växla från ett läge till ett annat, för spaken ett eller två hack bakåt.

Ilagt läge visas på instrumentpanelen med varningslampan **2** för att bekräfta växelspakens läge.

För att lägga i backväxeln

När bilen står stilla och motorn är igång (med meddelandet READY på instrumentpanelen för E-Tech fullhybridversion), flytta växelväljaren **7** två hack framåt för att lägga i positionen R.

Om bromspedalen inte trycks ned hörs en ljudsignal, växeldisplayen R blinkar i cirka 5 sekunder som visas på instrumentpanelen och meddelandet "Tryck på bromspedalen" visas i cirka 15 sekunder.

När backväxeln läggs i (medan tändningen är på) tänds backljusen och backkameran visas (om bilen är utrustad med backkamera).

Obs! När tändningen är på (meddelandet READY visas på instrumentpanelen för E-Tech fullhybrid) och bilen rullar i ungefär 0 till 8 km/h medan N- eller D-läget är ilagt behöver

du inte trycka ned bromspedalen för att kunna lägga i R-läget. Detta är praktiskt vid parkering då bilen omväxlande måste köras framåt och backward flera gånger.

Växlingsreglage 7 och 8

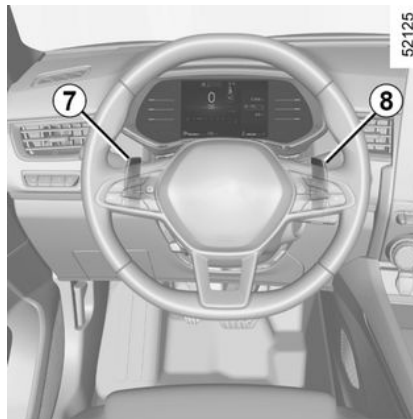

Beroende på bil kan du använda spakarna **7** och **8** för att växla när växelspaken befinner sig i läge D.

7: Växla till en lägre växel

8: Växla till en högre växel

Du kan inte komma åt inställningarna P, N och R med växelspakarna.

Körning i manuellt läge

När du kör i D-läge kan du växla till manuellt körläge med hjälp av paddlarna **7** och **8** på ratten. Beroende på utrustningsnivå finns det två manuella körlägen:

– **det "tillfälliga" manuella läget** kan användas för att tvinga fram växling genom att du trycker på ett av de två reglagen. Körläget D och den ilagda växeln visas på instrumentpanelen, bokstaven D och den nedre pilen blir ljusare på kontrollampan **3**.

Obs! Växellådan övergår till automatläge D om den ilagda växeln inte längre är optimal för bilens prestanda eller om inget av reglagen används inom en viss tidsperiod.

– **ett permanent manuellt läge aktiveras** om du trycker och håller på ett av reglagen. Körläget M och den ilagda växeln visas på instrumentpanelen.

OBS! Beroende på utrustningsnivå kan du återgå till automatläge genom att trycka länge på den högra paddeln eller genom att flytta växelspaken ett eller två steg bakåt.

I båda fallen:

- tryck på vänster paddel för att växla ned,
- tryck på höger spak för att växla upp.

VÄXELSPAK

Undantagsfall

Under vissa körförhållanden (som t.ex. leder till motorskydd, igångsättning av det elektroniska stabiliseringsystemet ESC osv.) kan "det automatiserade systemet" växla automatiskt.

För att undvika felaktiga manövrer kan "automatiken" också vägra att lägga i en växel i så fall blinkar växeln på displayen några sekunder.

Undantagsfall

– **Om vägunderlaget eller väderförhållandena** (uppförsbackar backar, plötsliga nedförsbackar, djup snö, sand, lera osv.) gör det är svårt att behålla automatläget rekommenderar vi (beroende på utrustningsnivå) att du byter till manuellt läge med hjälp av paddlarna. Detta för att förhindra upprepade växlingar som automatiken väljer i nedförsbackar och för att erhålla motorbroms vid körning utför.

– För att undvika att motorn tjuvstannar **vintertid**, vänta några sekunder innan du lämnar läget P eller N och flyttar växelspaken till läget D eller R.

Parkering av bil

I bilar med väljartyp 7 läggs P läget och elektrisk parkeringsbroms (bilar med utrustn.) i automatiskt när:

- tändningen slås av genom att trycka på startknappen
- förarens bilbälte lossas och bilen står stilla;
- förardörren öppnas och bilen står stilla.

P visas på instrumentpanelen och indikeringen i knappen P lyser.

Eftersom läget P **läggs i automatiskt** när motorn är stängs av kan det i vissa fall (t.ex. när vissa biltvättar används) vara nödvändigt att lägga i läge N:

- Med motorn igång (med meddelandet READY på instrumentpanelen för E-Tech fullhybridversion), tryck på P knappen, flytta växelväljaren **7** ett hack framåt eller bakåt och stäng sedan av motorn,
- när motorn är avstängd och tändningen är på, flytta växelväljaren **7** ett hack framåt eller bakåt och stäng sedan av tändningen.

Nästa gång motorn startas läggs automatiskt läge P i, så som beskrivits tidigare.



P-läget får enbart läggas i när bilen står stilla.



För att hålla bilen still i en uppförsbacke, håll inte foten på gaspedalen.

Risk för överhettning av automatlådan.



Av säkerhetsskäl får tändningen aldrig stängas av förrän bilen står helt stilla.

Underhållsprogram

Se bilens servicehäfte eller kontakta din återförsäljare för att kontrollera om den automatiska växellådan kräver schemalagt underhåll.

Om den inte behöver service behöver du inte fylla på olja.

Funktionsstörning

– Om meddelandet VARNING: Kontrollera växellåda visas på instrumentpanelen **under körning** tyder det på ett fel.

VÄXELSPAK

Kontakta din återförsäljare så snart som möjligt.

– **Under körning:** Om meddelandet "VARNING: Överhettad växellåda" visas på instrumentpanelen, stanna bilen så fort som möjligt så att växellådan kan svalna och tills meddelandet försvinner.

– **Diagnostik av bil med automatlåda. → 301**

Vid motorfel eller ett elektriskt fel (fel på batteriet) som påverkar automatväxellådans funktion, se till att bilen står helt stilla.



Om du kör så att bilens underrede stöter emot något (t.ex. en trafikdelare, en förhöjd trottoar eller dylikt) kan bilen skadas (en hjulaxel kan t.ex. deformeras). För att minska risken för olyckor bör du låta din märkesrepresentant kontrollera bilen.

FUNKTIONER FÖR BENSINVERSIONER

Funktionsvillkor som:

- långvarig körning med varningslampan för låg bränslenivå tänd,
- användning av blyad bensin,
- användning av icke godkända smörjmedel eller bränsle som inte är godkända.

Eller funktionsfel som:

- felaktig belysning, bensinstopp eller fränkopplat tändstift som ger tändningsfel och ryckig körning,
- effektförlust.

försakar överhettning i katalysatorn, minskar dess effektivitet och **kan medföra att katalysatorn förstörs och att allvarliga skador upp kommer på bilen.**

Om du upptäcker skador på katalysatorn, ta omedelbart kontakt med din märkesrepresentant och låt utföra nödvändiga reparationer snarast möjligt.

Låt din märkesrepresentant regelbundet utföra den service som föreskrivs i din bils serviceprogram. Verkstadens utbildade personal förfogar över erforderliga specialverktyg och utförliga serviceanvisningar.

Startproblem

Undvik skador på katalysatorn och startmotorn, samt förhindra att bat-

teriet slits ut i förtid **genom att undvika många startförsök (använda startknappen, eller skjuta på eller dra bilen) utan att först ha identifierat orsaken till felet.**

Försök inte att starta motorn utan ta kontakt med din märkesrepresentant.



Stanna inte bilen med motorn igång på platser med brännbart material t.ex. högt gräs eller löv som kan komma i kontakt med det heta avgassystemet och antändas.

Partikelfilter

Partikelfiltret används för att behandla avgaser från bensinmotorer.

Beroende på utrustningsnivå visar

kontrolllampan  på instrumentpanelen att filtret är igensatt och kräver rengöring. Rengör filtret när

-kontrolllampan tänds, om trafikförhållandena och hastighetsbegränsningen tillåter det, genom att köra i 50–110 km/h tills lampan slocknar.

Lampan bör slockna efter cirka 5–20 minuter.

Obs! Kontrolllampan kan slockna efter 20 minuter om körförhållandena som krävs för filterrengöringen inte fullständigt har uppfyllts.

Om bilen stannas innan kontrollampan har slocknat måste du göra om åtgärden från början.

Om filtret blir för mättat tänds var-

ningslampan  och, beroende på utrustningsnivå, varningslampan

 på instrumentpanelen tillsammans med meddelandet "Kontrollera tändning". I detta fall, vänligen kontakta en auktoriserad återförsäljare.

Om varningslampan  och, beroende på utrustningsnivå, var-

ningslampan  tänds och meddelandet "VARNING: Risk för motorskada" visas, stanna bilen, stäng av motorn och kontakta en auktoriserad återförsäljare.

FUNKTIONER FÖR BENSINVERSIONER



Varningslampan

STOP betyder att du för din egen säkerhet omedelbart bör stanna så snart trafiksituationen tillåter det. Stäng av motorn och tändningen samt starta inte igen. Vänd dig till din återförsäljare.

PARKERINGSBROMS

Automatisk parkeringsbroms

Automatisk funktion

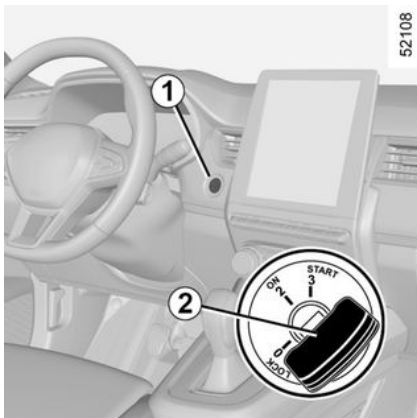

Åtdragning av den automatiska parkeringsbromsen

När bilen står still kan den elektriska parkeringsbromsen användas för att hålla bilen still:

– när du trycker på motorns start/ stopp-knapp 1.

eller

– när säkerhetsbältet på förarsätet frigörs;

eller

– när förardörren öppnas;

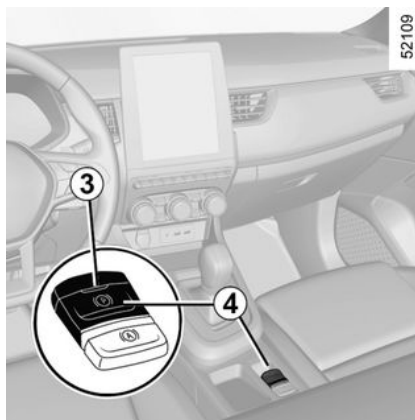

eller

– på bilar med automatväxellåda, när läget P är ilagt.



Den automatiska parkeringsbromsen kan användas för att bromsa bilen. Innan du lämnar bilen, kontrollera att den elektriska parkeringsbromsen är ordentligt åtdragen. Att parkeringsbromsen är åtdragen visas genom att kontrolllampan 3 på brytaren 4 och kontrollam-

pan  på instrumentpanelen lyser tills dörrarna låses. Beror på bilmodell kan det finnas ett klistermärke på vindrutans övre del som påminner dig om detta.

I alla andra fall, t.ex. om **motorn har stannat eller är i standbyläge på grund av att Stop and Start** → 127 den automatiska parkeringsbromsen inte dras åt automatiskt. Det manuella läget måste då användas. Vissa länder har inte funktionen automatisk åtdragning aktiverad. Se "Manuell funktion".

För att bekräfta att den elektriska parkeringsbromsen har dragits åt visas meddelandet "Parkeringsbroms

PARKERINGSBROMS

PÅ", indikeringen  tänds på instrumentpanelen och indikeringen **3** tänds i knappen **4**.

När motorn har stannats slocknar kontrollampan **3** några minuter efter det att den automatiska parkeringsbromsen har dragits åt och

kontrollampan  slocknar när bilen låses.

Obs! I vissa fall (fel på den elektriska parkeringsbromsen, manuell frigöring av parkeringsbromsen osv.) hörs en ljudsignal och meddelandet "VARNING: Ansätt parkeringsbroms" visas på instrumentpanelen för att indikera att den elektriska parkeringsbromsen har frigjorts:

- Med motorn igång: När förardörren öppnas.
- Med motorn avstängd (t.ex. vid motorstopp): När en framdörr öppnas.

I detta fall drar du i brytaren **4** och släpper den sedan för att lägga i den automatiska parkeringsbromsen.

Automatisk frigöring av parkeringsbromsen

Parkeringsbromsen lossas sedan när man startar bilen och accelererar.



Innan du lämnar bilen, kontrollera att den elektriska parkeringsbromsen är ordentligt åtdragen. Att parkeringsbromsen är åtdragen visas genom att kontrollampan **3** på bryta-

ren **4** och kontrollampan  på instrumentpanelen lyser tills dörrarna låses.

Manuell funktion

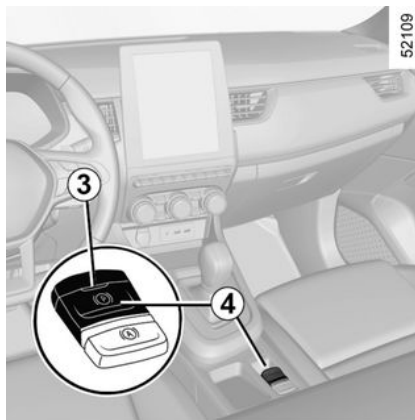

Du kan aktivera den automatiska parkeringsbromsen för hand.

Manuell åtdragning av den automatiska parkeringsbromsen

Dra i brytaren **4**. Varningslamporna

3 och  tänds på instrumentpanelen.

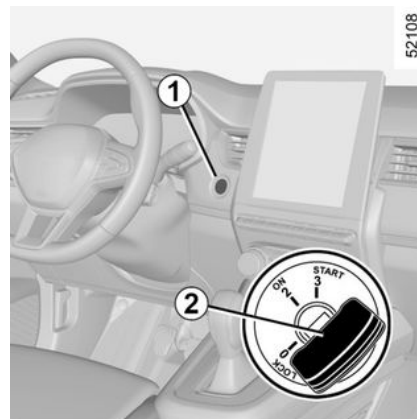

Manuell frigöring av den automatiska parkeringsbromsen

Tryck på strömställaren **1** utan att trycka på pedalerna. Tryck på bromspedalen och tryck sedan på **4**: Indikeringen **3** i knappen och indike-

ringen  på instrumentpanelen släcks.

PARKERINGSBROMS

Tillfälligt stopp

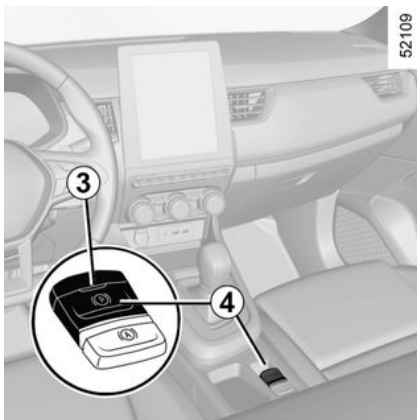

När du vill aktivera den automatiska parkeringsbromsen manuellt (stopp vid trafikljus, stopp med motorn igång etc.): dra och släpp upp brytaren **4**. Parkeringsbromsen lossas automatiskt när bilen körs iväg igen.

Undantagsfall

När du t.ex. ska parkera på ett lutande underlag eller med släp drar du i brytaren **4** i några sekunder för att få maximal bromsning.

Om du vill parkera utan att dra åt parkeringsbromsen (om det är risk för frysning t.ex.):

- Lägg i en växel eller P-läget: Drivhjulen låses mekaniskt av drivaxeln.
- Stäng av motorn med motorns start/stoppknapp.
- Lossa förarens säkerhetsbälte.
- Öppna förardörren.
- Frigör den automatiska parkeringsbromsen manuellt (se informationen om "Manuell frigöring av den automatiska parkeringsbromsen").
- Beroende på utrustningsnivå ansetts den elektriska parkeringsbromsen automatiskt. Du måste lossa den manuellt.



Om symbolen ej slocknar eller ljudsignalen ej upphör tyder det på ett fel till instrumentpanelen. Då måste du stanna bilen så snart trafiksituationen tillåter det. Kontrollera att bilen står säkert och kontakta din återförsäljare.



Om meddelandena "VARNING: Elsystem" eller "Kontrollera batteri" eller "VARNING:

Bromssystem" visas måste du bromsa bilen genom att lägga i 1:ans växel (på manuella växellådor) eller läge P (på en automatväxellåda) eller dra i reglaget **4** i ca 10 sekunder. Om förhållandena och lutningen kräver det ska du placera stoppklossar vid bilens hjul.

Risk att bilen sätts i rörelse.
Kontakta din återförsäljare.

Versioner med automatväxellåda

Om förardörren är öppen eller inte riktigt stängd och motorn är igång avaktiveras den automatiska lossningen av säkerhetsskäl (för att undvika att bilen rullar iväg utan förare). Meddelandet "Lossa parkeringsbromsen manuellt" visas på instrumentpanelen när föraren trycker på gaspedalen.

PARKERINGSBROMS

Funktionsstörning

– Vid avvikelser tänds indikeringen

 på instrumentpanelen och ett meddelande "Kontrollera parkeringsbroms" visas och i vissa fall

tänds även indikeringen .

Kontakta omedelbart din återförsäljare.

– Vid fel på den automatiska parkeringsbromsen tänds lampan

 och meddelandet "VARNING: Bromssystem" visas, en ljudsignal hörs och i vissa fall tänds även

varningslampan .

Då bör du stanna omedelbart om trafiksituationen tillåter det.



Lämna aldrig bilen utan att först lägga i läge P och stänga av motorn. När bilen står stilla med motorn igång, kan den bilen sättas i rörelse om du gasar eller en växel är ilagd.

Risk för olycka.

Autohold

Bilen står stilla (t.ex. vid rött ljus, i en korsning, vid en trafikstockning osv.): funktionen säkerställer bromsverkan även om föraren släpper bromspedalen.

Bromsen frigörs när föraren accelererar tillräckligt med en växel ilagd.

Aktivering

Tryck på strömställaren **3**.

Reglagets **3**-kontrollampa tänds för att bekräfta att funktionen är aktiverad.

Avstängning

Tryck på bromspedalen och knappen **3** samtidigt.

3-strömställarens varningslampa slocknar för att bekräfta att funktionen har inaktiverats.

Om bromsningen bibehålls dras den automatiska parkeringsbromsen åt automatiskt när:

- föraren lämnar bilen, eller
- bilen står stilla i mer än 3 sekunder.

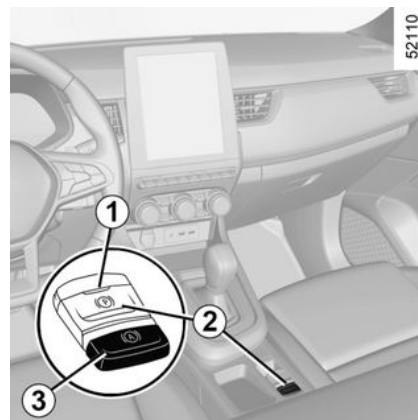

Villkor för att bibehålla bromskraften

Följande ska vara uppfyllda:

- bältet på föraren är fastspänt, och
- den automatiska parkeringsbromsen är inaktiverad, och
- bilen står inte i en mycket kraftig lutning.

Den bibehållna bromskraften bekräftas genom att kontrollampan



tänds på instrumentpanelen.

Villkor för att avbryta bromskraften

Följande ska vara uppfyllda:

PARKERINGSBROMS

- föraren accelererar tillräckligt med en växel ilagd,

eller

- föraren inaktiverar funktionen.

3

Då slocknar kontrollampan  på instrumentpanelen.



Vid varje start återupptas funktionen i det läge som användes innan motorn stängdes av.



Innan du lämnar bilen, kontrollera att den elektriska parkeringsbromsen är ordentligt åtdragen. Att parkeringsbromsen är åtdragen visas genom att kontrollampan **1** på brytaren

2 och kontrollampan  på instrumentpanelen lyser tills dörarna låses.

RÅD VID KÖRNING, ECO-KÖRNING

Bränsleförbrukningen är godkänd och överensstämmer med en regelsenlig standardmetod. Den är samma för alla tillverkare, vilket gör det möjligt att jämföra olika bilar. Bränsleförbrukningen vid faktisk användning beror på bilens förutsättningar för användning, utrustningen och körsättet. Läs råden nedan för att optimera förbrukningen.

Beroende på bil så har du olika funktioner för att minska bränsleförbrukningen:

- varvräknaren,
- indikering för växelsbyte,
- indikator för körstil,
- en sammanställning av tidigare körning och besparingsråd på multidisplayen,
- accelerationsindikator Eco,
- ECO-läge,
- Stop and Start-funktionen, ➔ 127
- Laddmätare för E-Tech fullhybridfordon.

Om bilen har ett navigeringssystem kompletterar det den här informationen.

På instrumentpanel A eller B

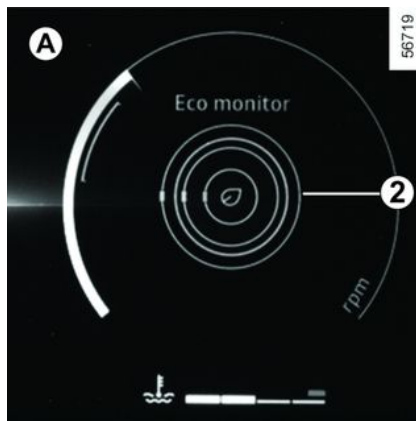

Beroende på bil, organiseras och anpassas informationsdisplayen baserat på instrumentpanelens anpassade stil som du har valt på multidisplayen.

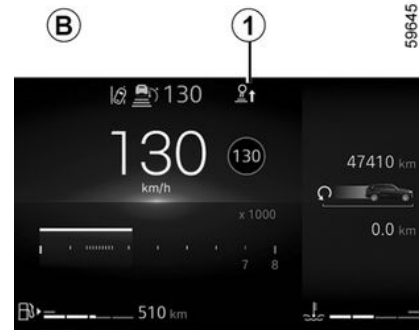

Indikatorn för växelsbyte 1

Beroende på bilen, anger en indikering på instrumentpanelen det bästa ögonblicket för att byta till en högre eller lägre växel:



växla upp en växel,



lägg i en lägre växel.

Om du tar för vana att följa indikatorn sänker du bilens bränsleförbrukning.

RÅD VID KÖRNING, ECO-KÖRNING

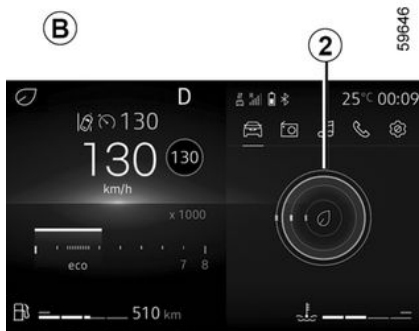

Indikator för körstil 2

Informerar i realtid om ditt körsätt. Du informeras via indikator **2**.

Ju fler blad som visas på **2**, desto mjukare och ekonomisk är din körning.

Om du tar för vana att följa indikatorn sänker du bilens bränsleförbrukning.

För mer information, se multimedia-systemets instruktionsbok.



Accelerationsindikator Eco 3

Visar i realtid om du accelererar jämnt eller kraftigt.

Detta visas via indikeringen **3**:

- grön: accelerationen är jämn och korrekt,
- vit: accelerationen är för kraftigt,
- grå: accelerationen är kraftigt.

Obs! Det går inte att visa både indikatorn för körstil **2** och Eco-indikatorn för acceleration **3** samtidigt.

ECO-läge

ECO läget är en funktion som optimerar bränsleförbrukningen. Den reagerar på vissa strömförbrukande system i bilen (uppvärmning, luft-

konditionering, servostyrning osv.) och vissa köråtgärder (acceleration, växling, farthållning, fartminskning osv.).

Genom att accelerera mindre vid körning i och i utkanten av stora städer förbrukas mindre bränsle. Funktionen minskar luftkonditioneringens prestanda, vilket minskar bränsleförbrukningen utan att påverka värmekomforten.

Frihjul i ECO-läge (eller My Sense-läge beroende på bil)

På vissa bilar utrustade med automatväxellåda kan du växla till frihjul (automatiskt neutralläge) under retardationsfaserna (foten helt borta från gaspedalen) för att minska motorbromsningen och köra längre utan att gasa, vilket sparar bränsle.

I multimedia-systemets bruksanvisning finns information om hur du aktiverar eller inaktiverar "Frihjulsläget".

RÅD VID KÖRNING, ECO-KÖRNING

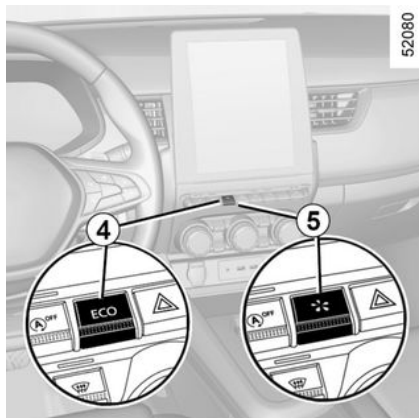

Start av funktionen

Beroende på utrustningsnivå kan funktionen aktiveras antingen genom att:

- trycka på reglaget **4**, ➔ **243**
- genom en tryckning på kontakten **5**.
- på multimediaskärmen (se multimediasystemets bruksanvisning).

Indikeringen **Eco** visas på instrumentpanelen för att bekräfta aktiveringen.

Under körningen går det att tillfälligt lämna ECO läget för att återupprätta motorns prestanda.

För att göra detta, tryck ner gaspedalen snabbt och helt i botten.

ECO läget återaktiveras så fort gaspedalen släpps.

Avstängning av funktionen

Beroende på utrustningsnivå kan funktionen inaktiveras antingen:

- trycka på reglaget **4**, ➔ **243**
- genom en tryckning på kontakten **5**.

Indikeringen **Eco** på instrumentpanelen slocknar för att bekräfta avstängningen.

På multidisplayen

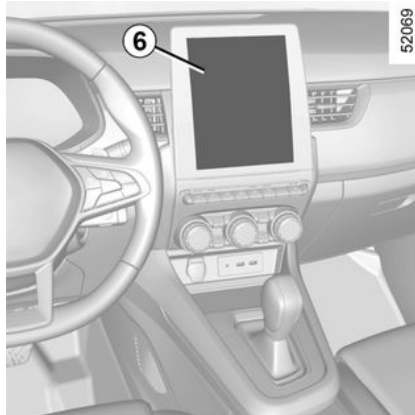

Körjournal över körd sträcka

När motorn stängs av visas "Körjournal", som ger information om din se-

naste resa, på multimediaskärmen **6**.

Den anger:

- allmänt resultat,
- resultatutveckling,
- Sträcka utan bränsleförbrukning.

För mer information, se multimediasystemets instruktionsbok.

En övergripande betygssiffra från 0 till 100 visas så att du kan kontrollera din ECO-körning och utveckling. Ju högre siffra som visas desto lägre bränsleförbrukning.

ECO-råd visas för att förbättra din prestanda.

Minneslagring av dina favoritkörsträckor gör det möjligt att jämföra din prestanda från gång till gång men också att jämföra med resultaten från andra som kör bilen.

RÅD VID KÖRNING, ECO-KÖRNING

Mätare laddningsnivå

59848



(på instrumentpanelen)

Med laddningsmätaren får du i realtid information om den aktuella energiförbrukningen.

Användningsområde (blå) "energigtvinning" A

När du släpper gaspedalen eller trycker på bromspedalen under körning alstrar elmotorn elektrisk ström under retardationen. Denna energi används för att minska bilens hastighet och för att ladda drivbatteriet.

Användningsområdet "Energiförbrukning" B

Färgen på ekonometerns ändras:

- **I grönt:** helelektriskt läge, drivbatteriet förser elmotorn med den energi som krävs för att driva bilen;
- **I vitt:** hybridläge, fordonsbatteriet och/eller förbränningsmotorn ger den energi som krävs för att driva bilen.

Upprätthålla fordonsbatteriets laddningsnivå: "E-save"

Tillgänglig från din multimediaskärm på två sätt:

- aktivera/inaktivera från menyn "Fordonsinställningar",
- positionerbar widget på startsidan.

I det här läget kan du bibehålla tillräcklig laddningsnivå i drivbatteriet i väntan på en bergsväg eller en lång motorvägsbacke.

Råd vid körning och ECO-körning

26569

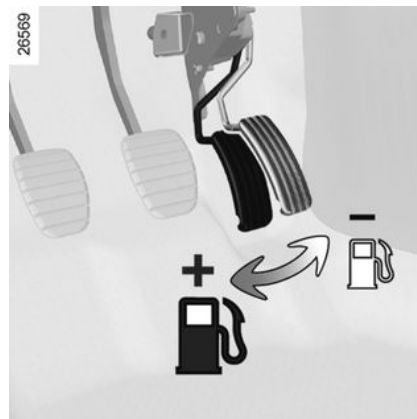

Köregenskaper

- För att motorn snabbt ska uppnå normal arbetstemperatur ska du köra den med lätt belastning de första kilometrarna i stället för att låta den gå på tomgång.
- Höga hastigheter påverkar bilens bränsleförbrukning avsevärt.

Exempel (i jämn hastighet):

- Att minska hastigheten från 130 km/h till 110 km/h sparar ungefär upp till 20 % bränsle
- Att minska hastigheten från 90 km/h till 80 km/h sparar ungefär upp till 10 % bränsle.

RÅD VID KÖRNING, ECO-KÖRNING

- Dynamisk körning med omfattande och frekventa accelerationer och fartminskningar kostar mycket bränsle i förhållande till vad du sparar i tid.
- Belasta inte motorn på mellanväxlarna. Kör alltid på högsta möjliga växel.
- Undvik häftiga accelerationer.
- Bromsa så lite som möjligt. Om du i god tid förutser ett hinder eller en kurva behöver du bara lyfta foten.
- Ge inte mer gas i uppförsbacke än på vågrät väg för att försöka bibehålla hastigheten: Håll helst foten i samma läge på gaspedalen.
- I moderna bilar finns det ingen anledning att släppa upp kopplingen och rusa motorn vid nedväxling innan motorn stängs av.
- Dåligt väder, vägen är översvämmad:



Var försiktig om du måste köra på en översvämmad väg. Vattennivån får inte överskrida fälgens nedre kant.

Värmenivå

Det är normalt att märka en ökad bränsleförbrukning vid användning av värmesystemet (särskilt när utomhustemperaturen sjunker under noll) eller klimatanläggningen.



Hinder för föraren

På förarsidan är det viktigt att de skyddsmattor som är anpassade till bilen sitter fast i de förinstallerade delarna. Kontrollera därför regelbundet deras fästen. Lagg aldrig flera mattor på varandra.

Risk för klämning av fötterna

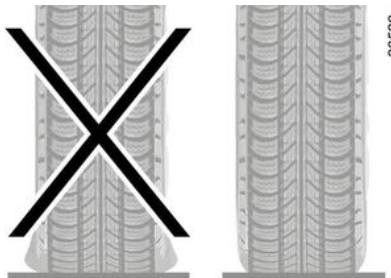

Däck

- Ett för lågt däcktryck medför ökad bränsleförbrukning.
- För att optimera bränsleförbrukningen kan du justera till det högsta

rekommenderade däckstrycket eller det tryck som anges i öppningen till förardörren. ➔ 291

- Användning av icke föreskrivna däck kan medföra ökad bränsleförbrukning.



Användningsråd

- Privilegiera ECO-läget.
- Elektricitet förbrukar bränsle. Koppla därför från alla elsystem som inte behövs. **Men** sätt säkerheten i första rummet och anpassa belysningen till rådande siktförhållanden (det är viktigt att se och synas).
- Använd ventilationsläget. Att köra med öppna rutor drar 4 % mer bränsle vid 100 km/h.

RÅD VID KÖRNING, ECO-KÖRNING

– När du tankar, fyll inte på så mycket att det rinner över.

– **För bilar utrustade med klimatanläggning utan AUTO-läge** bör systemet stängas av när det inte behövs längre.

3

Några råd för att minska bränsleförbrukningen och skydda miljön:

Om bilen har stått stilla på någon varm plats i starkt solsken, tänk då på att öppna dörrarna några minuter innan du startar så att den upphettade luften släpps ut.

– Ta bort takräcket när det inte används.

– Skrymmande föremål fraktas lämpligast på ett släp.

– Vid körning med husvagn, använd en godkänd vindavvisare. Glöm inte att justera den.

– Undvik kortdistanskörningar (korta körsträckor med långa ståtider). Motorn hinner då inte uppnå normal arbetstemperatur.

MILJÖ

Din bil har tillverkats med omsorg om **miljön** i åtanke, under hela dess livstid: vid tillverkningen, under användning och vid skrotning.

Tillverkning

Din bil har tillverkats i en industrianläggning som tillämpar åtgärder för att minska miljöpåverkan på strandmiljöer och natur (minskning av vatten och energiförbrukning, störningar av utsikt och buller, utsläpp i vatten och atmosfär, sortering och återvinning av avfall).

Utsläpp

Din bil har konstruerats för att släppa ut så lite växthusgaser (CO₂) som möjligt och förbrukar därför mindre bränsle (t.ex. 140 g/km, motsvarande 5,3 l/100 km för en diesebil).

Dessutom är bilarna utrustade med avgasreningssystem som katalysator, lambdasond, aktivt kolfilter (det senare hindrar utsläpp i luften av bensenångor från tanken)...

Du kan också bidra till att förbättra miljön

– Delar och bilar i slutet av sin livslängd får inte slängas. De måste

överlämnas till en juridisk person som uppfyller miljönormerna.

26913



- Slitna delar och komponenter som byts ut under rutinunderhåll av bilen, t.ex. däck eller olja (tömnda eller fyllda tankar) måste kasseras på särskilda insamlingsställen.
- Slitna elektriska och elektroniska komponenter som byts ut (t.ex. batterier) får inte slängas som skräp. Ta dem till en godkänd återförsäljare eller kontakta din lokala myndigheter för information om lämpliga återvinningsanläggningar.
- För att optimera återvinningen av din bil i slutet av dess livslängd kan du kontakta en återförsäljare eller besöka tillverkarens webbplats för att bli hänvisad till insamlingsställen

som garanterar respekt för miljön i enlighet med lokala lagar.

Återvinning

Din bil är till minst 85 % återvinningsbar och minst 95 % återanvändbar.

För att uppnå dessa mål har många av bilens delar konstruerats så att de kan återanvändas. Strukturerna och materialen har utformats med särskild omsorg för att underlätta borttagning av delarna och deras återföring till sina respektive återvinningskanaler.

I syfte att spara på jordens råvarutillgångar är många av bilens delar tillverkade av återvunnen plast eller förnybara material (vegetabiliska eller animaliska material som bomull och ull).

MILJÖ- OCH UNDERHÅLLSRÅD

Bilen uppfyller kriterierna för återvinning och återanvändning av bilar efter sin livslängd som trädde i kraft 2015.

Vissa delar av ditt fordon har därför utformats för att underlätta framtida återvinning.

Dessa delar är lätta att ta bort så att de kan återvinnas och uppårbetas av återvinningsföretag.

Genom sin utformning, originalutrustning och måttliga bränsleförbrukning uppfyller din dessutom bil de av myndigheterna ställda kraven på avgasrening. Den medverkar aktivt till att begränsa utsläppet av skadliga avgaser och att skapa energibesparande förutsättningar. Avgasutsläppen och bränsleförbrukningen beror emellertid också på dig. Se till att bilens underhålls och används på rätt sätt.

Underhåll

Vid eventuella ändringar av drivlinan eller avgasreningen ska du kontakta din återförsäljare.

Det är viktigt att använda originaldelar, särskilt när det gäller bränsle och avgassystemet. Om komponenter av annat ursprung än de som rekommenderats av tillverkaren används, löper fordonsägaren risk att

bilens inte uppfyller de krav som myndigheterna ställer på avgasreningen.

Låt din återförsäljare utföra de inställningar och kontroller som anges i bilens underhållsprogram. vid eventuella ändringar av drivlinan ska du kontakta din återförsäljare.

Motorinställningar

– **Tändstift:** För att uppnå optimala villkor för bränsleförbrukning, effekt och kraft måste anvisningarna från tillverkaren följas noggrant.

Om felaktiga tändstift används kan motorn förstöras. Kontakta din återförsäljare.

– **Tändning och tomgång:** Ingen justering behövs.

– **Luftfilter:** en igensatt luftrenarinsats minskar kapaciteten. Byt luftrenarinsatsen.

Avgaskontroll

Med emissionskontrollsystemet kan funktionsfel i bilens avgasreningssystem upptäckas.

Dessa fel kan förorsaka giftiga utsläpp eller mekaniska fel.



Denna indikering på instrumentpanelen anger eventuella fel i systemet:

Den tänds när tändningen slås på och slocknar när motorn startar.

– Om den lyser med fast sken, ta snarast kontakt med din återförsäljare.

– Om den blinkar, sänk motorvarvtalet tills den slutar blinka. Kontakta omedelbart din återförsäljare.

VARNINGSSYSTEM FÖR DÄCKTRYCKSFÖRLUST

43592

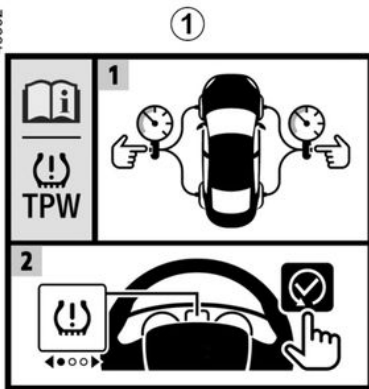

När bilen är utrustad med det här systemet varnas föraren om trycket sjunker i något av däcken.



45777

Om systemet är monterat finns en 1-etikett i bilen.

För att kontrollera var den sitter, öppna förardörren.



56720

Funktionsprincip

Systemet upptäcker om trycket i något av hjulen har sjunkit genom att mäta hjulens hastighet under körningen.

Indikeringen  2 tänds med fast sken för att informera föraren vid för lågt tryck (för lågt tryck, punkterat däck osv.).

Funktionsvillkor

Systemet måste initieras med det däcktryck som står angivet på

däcktrycksdekalen. Systemet kan annars inte ge en tillförlitlig varning om trycket skulle sjunka kraftigt → 291.

Återställning ska alltid utföras efter en däcktryckskontroll av alla fyra däck (kalla däck).

I följande situationer kan systemet reagera med viss fördröjning eller inte fungera korrekt:

- Systemet har inte nyinitierats efter pumpning av eller åtgärd på hjulen.
- Bristfällig återställning av system: Däcktrycket skiljer sig från de rekommenderade trycket.
- Väsentlig viktförändring eller omfördelning av lasten till bilens ena sida.
- Sportig körning med kraftig acceleration.
- Körning på snöigt eller halt underlag.
- Körning med snökedjor.
- Montering av endast ett nytt däck.
- Användning av däck inte som har godkänts av biltillverkaren.
- ...

VARNINGSSYSTEM FÖR DÄCKTRYCKSFÖRLUST



Denna funktion fungerar som en körhjälp under körning.

Funktionen ersätter inte förarens kontroll över bilen. Det kan alltså aldrig befria föraren från dennes ansvar och skyldighet att visa uppmärksamhet.

Kontrollera däckstrycket (gäller även reservhjulet) en gång i månaden.

Ominitering av däckstryckets referensvärde

Ska utföras **när bilen står stilla**:

- Efter varje pumpning eller omjustering av däckstrycket.
- När däckens referensstryck ska ändras för att anpassas till användningsvillkoren (tom, lastad fordon, körning på motorväg, o.s.v.).
- Efter ett hjulbyte.
- Efter användning av sats för däckpumpning.
- Efter en hjulskiftning (vi rekommenderar inte byte av plats på hjulen).

Utför alltid kontroll av däckstrycket med kalla däck (alla 4 däcken).

Däckstrycket ska motsvara den aktuella användningen av bilen (tom, lastad fordon, körning på motorväg o.s.v.).

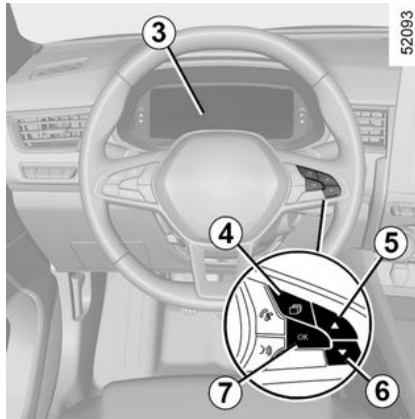

Procedur för återställning

Tändningen är påslagen och **bilen står stilla**:

- Tryck snabbt på knappen **4** tills du kan öppna fliken "Fordon" (eller, beroende på utrustningsnivå, på sidan Information).
- Tryck snabbt på **5** eller **6** för att komma till sidan för återställning av däckstryck.
- Tryck på strömställaren **7** OK och håll den intryckt för att starta återställningen.

Meddelandet "Om tryck OK [vänta]" visas i ungefär 5 sekunder för att informera dig om att din begäran om nyinitiering av referensstryckets har begärts.

Återställningen sker efter några minuters körning. Meddelandet "Åtgärd slutförd" indikerar att referensvärdet för däcktryck har återställts.

Display

Displayen **3** på instrumentpanelen informerar dig om eventuella felaktiga däcktryck (för lågt tryck, punkterat däck osv.)

"Kontrollera däcktryck och start."

Varningslampan  lyser med fast sken tillsammans med meddelandet "Kontrollera däcktryck och start". De anger att minst ett av däcken har lågt däcktryck eller är punkterat.

Vid lågt däcktryck, pumpa upp det berörda däcket.

Vid punktering, byt ut däcket eller kontakta din återförsäljare.

Kontrollera och justera däckstrycket på de fyra däcken när de är kalla och starta återställningen av däckstryckets referensvärde.

VARNINGSSYSTEM FÖR DÄCKTRYCKSFÖRLUST

Indikeringen  släcks när återställningen av däcktryckets referensvärde har aktiverats.



Ett plötsligt tryckfall på ett däck (explosion av ett däck) kanske inte detekteras av systemet.

"TPW är inte tillgängligt"

Kontrolllampan  blinkar i flera sekunder och tänds sedan med fast sken. Meddelandet "TPW är inte tillgängligt" visas.

Anger att bilen är utrustad med ett reservhjul av en storlek som skiljer sig från de övriga fyra hjulen och att reservhjulet är monterat på bilen.

"Kontrollera TPW"

Kontrolllampan  blinkar i flera sekunder och tänds sedan med fast sken. Meddelandet "Kontrollera TPW" visas.

Detta meddelande visas tillsammans

med indikeringen .

Detta betyder ett systemfel har inträffat. Kontakta din återförsäljare.

Omjustering av däcktrycket

Trycken ska justeras med kalla däck (se etiketten i förardörrens öppning).

Om däcktrycket inte kan kontrolleras på **kalla däck, måste de angivna trycken höjas med 0,2 till 0,3 bar (3 PSI)**.

Däcktrycket får inte sänkas när däcken är varma, exempelvis efter långvarig körning i hög fart.

Efter varje pumpning av däcken eller återställning av däcktrycket, starta nyinitiering av referensvärdet för däcktrycket.

Byte av hjul/däck

Använd enbart tillbehör som är godkända av din märkesrepresentant. I annat fall finns det en risk för att systemet aktiveras sent eller inte fungerar som det ska ➔ **289**.

Efter varje byte av hjul/däck måste däcktrycket justeras och en återställning av däcktryckets referensvärde utföras.

Reservhjul

Om bilen har denna utrustning monterad på bilen, justera däcktrycket och starta återställningen av däcktryckets referensvärde.

Däckreparationspray och sats för däckpumpning

Använd enbart tillbehör som är godkända av din märkesrepresentant. I annat fall finns det en risk för att systemet aktiveras sent eller inte fungerar som det ska ➔ **292**.

Efter användning av satsen för däckpumpning, justera däcktrycket och starta återställningen av däcktryckets referensvärde.

REGLERINGSSYSTEM OCH ASSISTANS VID KÖRNING

Systemen kan innehålla:

- **låsningfria bromsar (ABS)**
- **Elektroniskt stabiliseringssystem (ESC) med understyrningskontroll och antispinnreglering**
- **Panikbromsassistans**
- **starthjälp i backe.**



Dessa funktioner är extra körhjälp vid kritiska förhållanden för att anpassa bilens uppförande och underlätta körningen.

Funktionerna är inte avsedda att ta över förarens roll. **De begränsar inte bilens prestanda och får inte förmå dig att köra snabbare.** Under inga omständigheter får funktionerna befria föraren från ansvar och skyldigheten att visa uppmärksamhet (föraren ska alltid vara beredd på plötsliga händelser som kan inträffa under körningen).

Låsningfria bromsar (ABS)

Vid intensiv bromsning hindrar ABS-systemet hjulen från att låsa sig och kontrollerar stoppsträckan och bilen.

Under dessa omständigheter kan du göra en undanmanöver genom att bromsa. Dessutom kan detta system förkorta bromssträckan vid dåligt väggrepp (fuktig väggbana).



I nödfall bör du trycka på bromspedalen med **full kraft och hålla pedalen**

ner. Att försöka reglera bromsverkan genom att successivt öka bromstrycket med bromspedalen (genom pumpning) har alltså ingen effekt. ABS Ändra känslan vid nedtryckningen av bromspedalen.

Varje gång ABS-systemet arbetar märker du detta genom en lätt pulsering i bromspedalen. ABS förbättrar inte på något sätt bilens "fysiska" prestanda när det gäller väggreppet mellan däck och väggbana. Sedvanliga försiktighetsåtgärder bör därför **alltid** vidtas (avstånd till framförvarande fordon osv.).

Funktionsstörningar:

-  och  tänds på instrumentpanelen och meddelandena "Kontrollera ABS", "VARNING: Kon-

trollera bromssystemet" och "Kontrollera ESC" visas. "ABS", "ESC" och panikbromsassistansen är inaktiverade. **Bromsarna fungerar dock fortfarande.**

-  ,  ,  och **STOP** tänds på instrumentpanelen och meddelandet "VARNING: Bromssystem" visas: **detta indikerar att det är fel på bromssystemet.**

I båda fallen tar du kontakt med närmaste återförsäljare.



Ditt bromssystem fungerar delvis. Det kan emellertid vara **riskfyllt att bromsa kraftigt**

och detta medför i sin tur att du bör stanna (om trafiken tillåter). Kontakta din återförsäljare.

Elektroniskt stabiliseringssystem ESC med kontroll av understyrning och antispinnsystem

Elektroniskt stabiliseringssystem ESC

Detta system hjälper till att kontrollera bilen i "kritiska" kör situationer

REGLERINGSSYSTEM OCH ASSISTANS VID KÖRNING

(undanmanövrer, förlorat väggrepp vid kurvtagning).

Funktionsprincip

En givare i styrningen känner av den färdväg föraren valt.

Andra givare som är monterade på bilen mäter den faktiska riktningen.

Systemet jämför förarens önskan med bilens faktiska bana och korrigerar denna om nödvändigt genom att kontrollera bromsarna för vissa hjul och/eller motoreffekten. Indike-

ringen  blinkar på instrumentpanelen när systemet aktiveras.

Kontroll av understyrning

Detta system förbättrar ESC systemets funktion vid kraftig understyrning (förlorat väggrepp för framhjulen).

Antispinnkontroll

Detta system hjälper till att begränsa drivhjulets slirning och att kontrollera bilen vid start, acceleration eller fartminskning.

Funktionsprincip

Med hjälp av givarna vid hjulen mäter och jämför systemet hela tiden hastigheten på drivhjulen och förhindrar att motorn rusar. Om ett hjul tenderar att slira, tvingar systemet

det att bromsa tills det återfår greppet om underlaget

Systemet justerar också motorvarvtalet med hänsyn till hjulets väggrepp, oberoende av det tryck som utövas på gaspedalen.

I vissa situationer (körning på mycket löst underlag, snö, lera etc. eller körning med kedjor) kan systemet minska motoreffekten för att begränsa hjulspinn.

Funktionsstörning

Om ett systemfel upptäcks i systemet visas meddelandet "Kontrollera ESC" och varningslamporna



och  visas på instrumentpanelen. I det här fallet avaktiveras ESC och antispinnsystemet.

Frågor, kontakta din återförsäljare.

Nödbromsassistans

Detta system kompletterar ABS-systemet och hjälper till att förkorta bilens bromssträcka.

Funktionsprincip

Systemet möjliggör detektering av en nödbroms situation. I detta fall träder bromsservon omedelbart in med maximal kraft och kan i vissa fall aktivera ABS-funktionen.

ABS-bromsningen säkras när bromspedalen inte är uppsläppt.

Tändning av varningsblinkarna

På vissa bilar kan de tändas vid en kraftig fartminskning.

Föregripande bromsning

När du släpper gaspedalen snabbt föregriper systemet bromsningen så att bromssträckan kan minskas.

Undantagsfall

När farthållaren är aktiverad:

- om du trycker på gaspedalen, när du släpper den kan systemet aktiveras,
- om du inte trampar på gaspedalen aktiveras inte systemet.

Funktionsstörning

Om systemet upptäcker ett funktionsfel visas meddelandet "VARNING: Kontrollera bromssystemet" på instrumentpanelen tillsammans

med varningslampan .

Frågor, kontakta din återförsäljare.

REGLERINGSSYSTEM OCH ASSISTANS VID KÖRNING



Dessa funktioner är extra körhjälp vid kritiska förhållanden för att anpassa bilens uppförande och underlätta körningen. Funktionerna är inte avsedda att ta över förarens roll. **De begränsar inte bilens prestanda och får inte förmå dig att köra snabbare.** Under inga omständigheter får funktionerna befria föraren från ansvar och skyldigheten att visa uppmärksamhet (föraren ska alltid vara beredd på plötsliga händelser som kan inträffa under körningen).

Starthjälp i backe

Beroende på graden av lutning hjälper detta system föraren vid start i backe. Förhindrar bilen att rulla bakåt genom att bromsa automatiskt, då föraren lyfter foten från bromspedalen för att trycka på gaspedalen.

Systemets funktion

Det fungerar enbart om växelväljaren befinner sig i ett annat läge än neutralläget (annat läge än N eller P i bil med automatlåda) och om bilen

står helt stilla (bromspedalen nedtryckt).

Systemet håller kvar bilen i cirka **2 sekunder**. Därefter lossas bromsarna gradvis (bilen rullar beroende på lutningen).



Systemet för starthjälp i backe kan inte alltid helt hindra bilen från att rulla bakåt i alla situationer (t.ex. vid mycket kraftig lutning).

Föraren kan alltid använda bromspedalen och på så vis hindra bilen från att rulla bakåt. Funktionen för starthjälp i backe bör inte användas under långa stopp: använd bromspedalen.

Denna funktion har inte utformats för att få bilen att stå stilla under en längre tid.

Använd om det behövs bromspedalen för att stanna bilen.

Föraren ska vara särskilt uppmärksam vid halt underlag.

Risk annars för allvarliga skador.

YTTERLIGARE KÖRHJÄLPSFUNKTIONER

Min säkerhet

Med funktionen "My Safety" kan du avaktivera eller aktivera ett antal förarassistansfunktioner samtidigt.

Beroende på utrustningsnivå kan du konfigurera funktionen "My Safety" från multimediaskärmen genom att välja vilka körhjälpfunktioner som ska stängas av som en grupp.

Åtgärd



Läget "Alla på"

Beroende på bil är de berörda funktionerna och inställningarna för körhjälp följande:

- förebyggande av filbyte

- detektering av vägs skyltar
- hastighetsvarning
- varning för att påkalla förarens uppmärksamhet

När läget "Alla på" är aktiverat:

Meddelandet "My Safety All ON selected" visas på instrumentpanelen för att bekräfta detta. De körhjälpmedel som finns tillgängliga i läget aktiveras.

"Perso"-läge

I det här läget kan du inaktivera eller återaktivera vissa körhjälpmedel som är tillgängliga i läget "Alla på" och som tidigare har konfigurerats med inställningen "Min personliga säkerhet".

När tändningen är påslagen trycker du på knapp **1** två gånger i snabb följd.

Vid första tryckningen visas meddelandet "Tryck igen för Min personliga säkerhet" på instrumentpanelen. Vid det andra trycket släcks varningslampan på knapp **1**. Läget "Personligt" är aktiverat. Meddelandet "Min personliga säkerhet har valts" visas på instrumentpanelen.

För att växla tillbaka till läget "Alla på" trycker du en gång på knapp **1**. Kontrollampen i strömställaren **1** tänds.



Beroende på hur lång tid som har gått efter den senaste gången motorn stängdes av återaktiveras varningarna:

- När bilen låses upp.
eller
- När en dörr öppnas.
eller
- När motorn startas om.

Konfiguration för läge Perso

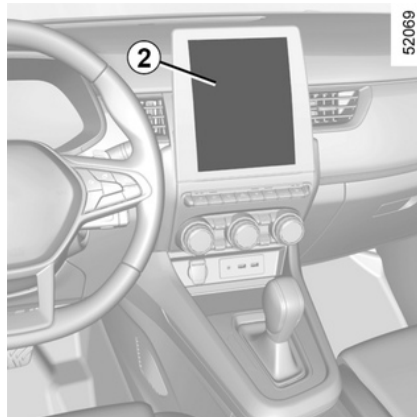

Från multidisplayen 2

YTTERLIGARE KÖRHJÄLPSFUNKTIONER

För mer information, se multimedia-systemets bruksanvisning.

Förebyggande av filbyte

56498

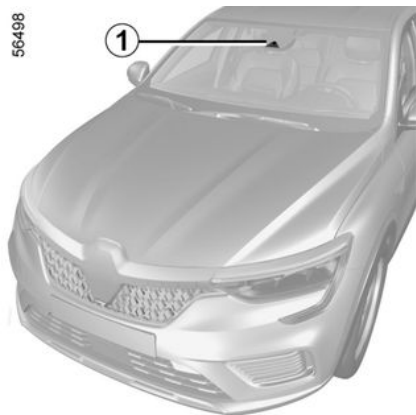

Med hjälp av informationen från kameran **1** utlöser funktionen korrigerande åtgärder på fordonets styrsystem när en heldragen eller streckad linje korsas eller när fordonet närmar sig vägrenen (vägdelning, hinder, trottoar, vägbank osv.) utan att körriktningssystemen aktiveras.

Beroende på inställning, om du korsar en streckad linje utan att aktivera körriktningssystemen, fungerar funktionen:

– varnar föraren utan korrigerande åtgärder på styrsystemet;

eller

– utför korrigerande åtgärder på styrningen.



Du kan när som helst **återta kontrollen över fordonet** genom att röra på ratten.



Den här funktionen är ett extra körhjälpmiddel och föraren styr bilen med ratten. Systemet ersätter inte föraren och föraren ska köra med händerna på ratten. Var alltid försiktig när du körs eftersom systemet kanske inte kan inaktiveras eller användas plötsligt och kanske används i onödan beroende på vägförhållanden och uppmärksamhetsförhållanden.

Kamerans placering **1**

Se till att vindrutan inte är täckt (av smuts, snö, kondens osv.).

Aktivering/avstängning

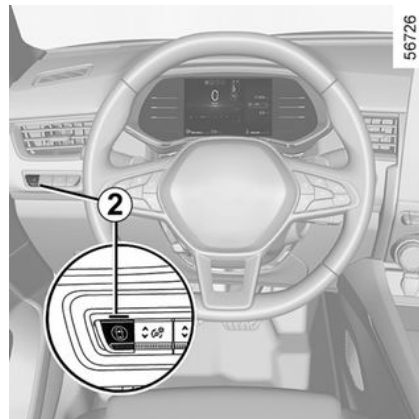

56726

Aktivering, avaktivering av varningar från knapp **2** "Min säkerhet"

För att inaktivera funktionen, om denna har inaktiverats från "anpassat" läge i funktionen "Min personliga säkerhet", tryck på knappen **2** två gånger.

Varningsindikeringen  visas i gult på instrumentpanelen. Aktivera funktionen på nytt genom att trycka på knappen **2** en gång. Varnings-

lampan  visas på instrumentpanelen.

Från multidisplayen **3**

YTTERLIGARE KÖRHJÄLPSFUNKTIONER

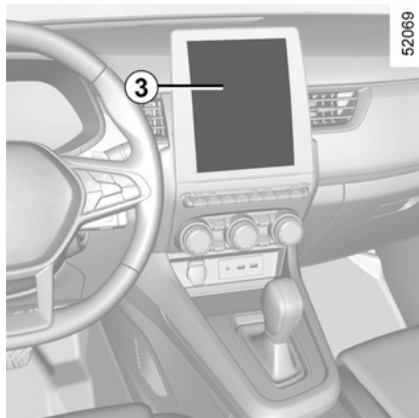

Se multimediasystemets instruktionsbok för att aktivera eller stänga av funktionen.

Välj "ON" eller "OFF".

Åtgärd

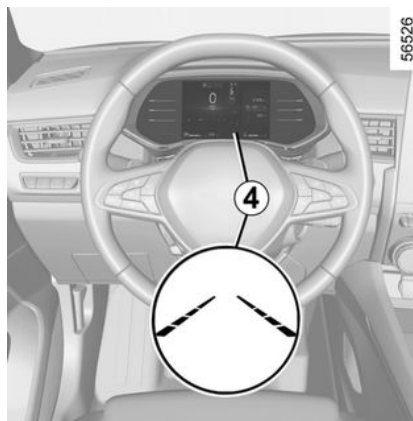

När funktionen är aktiverad visas indikeringen  eller  och de vänstra och högra linjerna **4** visas i grått på instrumentpanelen.

Funktionen är inställd på att meddela eller ingripa om fordonets hastighet är mellan cirka 65 km/h och 180 km/h eller 160 km/h och om kontrol-

lampan  eller  och **4** korrigeringsindikatorer är vita.



Funktionen är aktiv om fordonet:

- närmar sig en vägren utan att aktivera körriktningssystemet;
- korsar en heldragen linje utan att körriktningssystemet aktiveras;

- korsar en streckad linje utan att aktivera körriktningssystemet om inställningen "Ingrepp vid streckad linje" är vald.

I detta fall:

- Utlöser funktionen en korrigerande åtgärd på bilens styrning för att korrigera bilens färdriktning.

- varningslampan  eller  och indikatorn **4** vid sidan av den korsade linjen blir gula på instrumentpanelen.

Om den korrigerande åtgärden på styrsystemet inte är tillräcklig blir

varningslampan  eller  och indikatorn **4** vid sidan av den korsade linjen röda på instrumentpanelen och ratten vibrerar.



När inställningen "Ingrepp vid streckad linje" inte är vald avger funktionen en ljudvarning om bilen korsar en streckad linje utan att aktivera körriktningssystemet och det inte finns någon vägren tillräckligt nära linjen.

I detta fall varnar funktionen föraren:

- Ratten vibrerar.

och

YTTERLIGARE KÖRHJÄLPSFUNKTIONER

– Varningsindikeringen  eller  och indikatorn **4** vid sidan av den korsade linjen blir röda på instrumentpanelen.

OBS! I kurvor tillåter funktionen att du lätt skär kurvan.

Undantagsfall

När du använder funktionen:

– Om systemet inte längre kan detektera att föraren korrigerar ratten

tänds varningslampan  i rött på instrumentpanelen tillsammans med meddelandet "Håll händerna på ratten" och en ljudsignal.



Du kan när som helst avbryta korrigeringen av färdriktningen genom att röra på ratten.

– Om systemet är igång för länge hörs en ljudsignal och indikatorn **3** vid sidan av den berörda linjen blinkar tills föraren tar kontrollen.



Observera att systemvarningen kan visas sent med avseende på vägförhållandena när föraren inte håller sina händer på ratten.

Ha alltid händerna på ratten när du kör.

Systemet kan varna föraren om att denne inte håller händerna på ratten om föraren gör stora ratt rörelser eller håller löst i ratten.

Fordon utrustat med "Active driver assist"

Om funktionen "Filcentrering" aktiveras samtidigt som funktionen "Förebyggande av avvikelser ur fil" kommer indikatorns visning att variera enligt följande:

– Funktionen "Körfältscentrering" är aktiverad: Den gröna indikatorn



ersätter den vita el-

ler grå indikatorn  eller  på instrumentpanelen. Således informeras du som en prioritet om statusen för funktionen "Kanalcentrering";

– Funktionen "Körfältscentrering" är i beredskap och funktionen "Filavvikelse vid nödsituationer" är varken klar eller aktiverad: den grå kontrol-

lampan  eller  ersätter den vita eller grå kontrollampan

 eller  på instrumentpanelen. Således informeras du som en prioritet om statusen för funktionen "Kanalcentrering";

– Funktionen "Körfältscentrering" är i vänteläge när funktionen "Förebyggande av filbyte" är klar eller aktive-

rad: Varningsindikeringen 

eller  visas i rött eller gult på instrumentpanelen. Således informeras du som en prioritet om statusen för funktionen "Förebyggande av filbyte".

I vilket fall som helst informeras du hela tiden om funktionens status när denna kontrollerar styrsystemet i ditt fordon. Den mest användbara informationen visas alltid.

Tillfällig otillgänglig funktionen

Systemet är tillfälligt inte tillgängligt eller inaktiverat när:

- Mycket snabbt överskridande av linje.
- Fortsatt körning på en linje.

YTTERLIGARE KÖRHJÄLPSFUNKTIONER

- Omkring fyra sekunder efter filbyte.
 - Snäva kurvor.
 - Nedsatt sikt.
 - Körriktningsvisaren aktiverad.
 - Aktivera varningsblinkern.
 - Backväxel ilagd.
 - Kraftig acceleration.
 - Vid filbyten.
 - Aktivering av elektrisk stabilitetskontroll.
 - Användning av låsningsfria bromsar.
 - det aktiva nödbromssystemet aktiveras;
 - ingrepp från en annan funktion som kontrollerar stysystemet, till exempel funktionen "Filcentrering".
- När funktionen inte är tillgänglig blir

indikatorn  eller  och de vänstra och högra linjeindikatorerna **3** gråa på instrumentpanelen.

Om den främre kameran är dold visas meddelandet "Främre kamera dold" på instrumentpanelen. Rengör området där givarna är placerade

Automatisk inaktivering

- Funktionen inaktiveras automatiskt när:
- Styrningen för bilens köregenskaper är inaktiverad.
- Det elektroniska stabilitetssystemet fungerar inte.

- Det låsningsfria bromssystemet fungerar inte.
- en dragkrok är elektriskt ansluten till släpvagnens dragkroksuttag;

- indikeringen  visas.
När funktionen är inaktiverad lyser

varningslampan  i gult på instrumentpanelen.

Inställningar

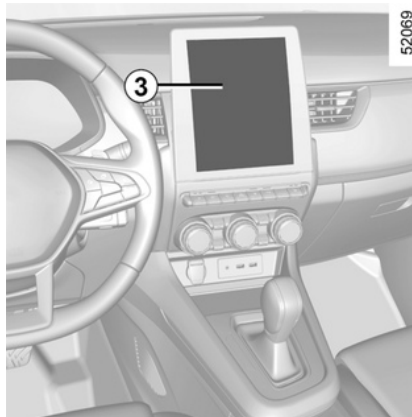

Se multimediaskärmens bruksanvisning för att komma åt funktionsinställningarna på multimediaskärmen **3**:

- "Ingrepp vid streckad linje": Använd den här inställningen för att

välja funktionens svar om fordonet korsar en streckad linje utan att aktivera körriktningsvisarna:

- Vald inställning: Funktionen kan komma att aktivera bilens styrning i syfte att korrigera bilens färdriktning;
- Inställningen är inte vald: Funktionen kan varna föraren med hjälp av en vibration i ratten utan att korrigera bilens körriktning.

- "Vibration": Justera rattvibrationerna för funktionen "Vingelvarning vid lämnande av körfält";

- "Förväntan på körfält": justera känslighetsnivån för linjedetektering. För att göra det, välj:

- "Sent": Linjen detekteras när föraren överskrider den.
- "Standard": linje detekteras vid närmande.
- "Tidigt": linje detekteras när den är nära.

För mer information, se multimediaskärmens instruktionsbok.

Funktionsstörning

När systemet upptäcker ett funktionsfel visas de vänstra och högra

linjeindikatorerna och  varningsindikeringen i gult på instrumentpanelen.

YTTERLIGARE KÖRHJÄLPSFUNKTIONER

I vissa fall åtföljs de av följande meddelande:

- "Körhjälpen ej tillgänglig".

eller

- "Kontrollera främre kameran".

eller

- "Kontrollera körhjälp".

Frågor, kontakta din återförsäljare.

Varningar



Denna funktion fungerar som en körhjälp under körning. Funktionen är under inga omstän-

digheter avsedd att befria föraren från ansvar och skyldighet från att visa uppmärksamhet. Föraren ska hela tiden ha fullständig kontroll över fordonet.

Ingrepp/reparationer på systemet

- Vid krock kan kamerans inställning ändras, vilket kan påverka dess funktion. Stäng av funktionen och rådgör med din återförsäljare.

- Ingrepp i området där kameran är placerad (till exempel reparationer, vindruta o.s.v.) får endast utföras av behörig tekniker.

Endast en märkesrepresentant kan åtgärda fel i systemet.

Vid störningar i systemet

Vissa omständigheter kan störa eller försämra systemets funktion, såsom:

- Dålig sikt genom vindrutan (smuts, is, snö, kondens osv.).
- en komplex miljö (tunnlar osv.),
- Dåliga väderförhållanden (regn, snö, hagel, kraftigt regn, ishalka osv.),
- Dålig sikt (mörker, dimma osv.).
- vägmarkeringarna är oregelbundna eller svåra att urskilja (t.ex. delvis borta, för stort avstånd, skadad vägbana...),
- Bländning (starkt solljus, mötande bilar osv.).
- vägen är smal eller slingrande (snäva kurvor osv.),
- när du ligger nära ett fordon i samma fil.

I sådant fall är kan "Körfältsassistansen" reagera felaktigt eller inte alls.

Risk för oönskad, felaktig korrigering av körriktning eller ingen korrigering alls.

Avstängning av funktionen

Du måste stänga av funktionen om:

YTTERLIGARE KÖRHJÄLPSFUNKTIONER

- Området där kameran sitter har skadats (på vindrutesidan eller backspegeln).
- vägen är hal (snö, ishalka, vattenplaning, grus osv.),
- Dålig sikt (mörker, dimma osv.).
- Om vindrutan är skadad eller spräckt (utför inga reparationer av vindrutan i det här området, kontakta din återförsäljare),
- fordonet bogserar en släpvagn eller husvagn,
- fordonet kör in i ett område med olika markeringar i vägbanan (ett vägarbetsområde osv.).

Varning för döda vinkeln

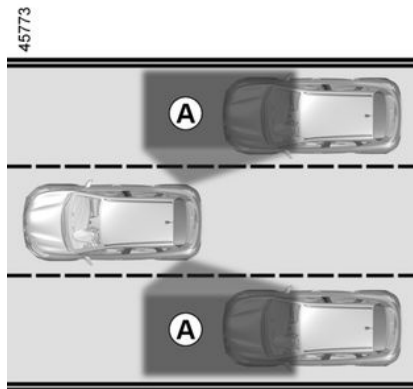

Med hjälp av informationen från givarna som är monterade på vardera sida om stötfångaren bak (område **C**) varnar funktionen föraren i följande fall:

- När ett annat fordon befinner sig i avkänningsområdet **A**.
- och/eller
- När det föreligger en risk för kollision med ett fordon som befinner sig i området **B** och som kör fortare än du.

Funktionen varnar dig när bilen körs i en hastighet över 15 km/h.

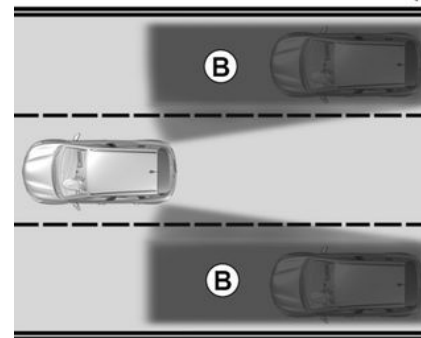

Denna funktion fungerar som en körhjälp under körning. Funktionen är under inga omständigheter avsedd att befria föraren från ansvar och skyldighet från att visa uppmärksamhet. Föraren ska hela tiden ha fullständig kontroll över fordonet.

YTTERLIGARE KÖRHJÄLPSFUNKTIONER

Särskilda anvisningar

3

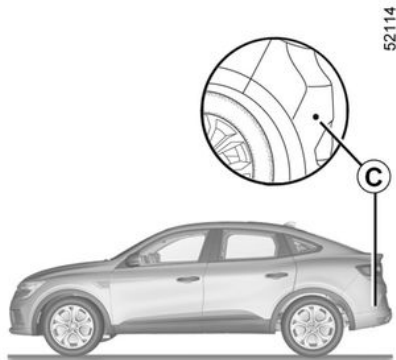

Kontrollera att **C**-områdena runt de båda radarna på den bakre stötfångaren inte hindras (av smuts, lera, snö osv.).

Om en radar är skymd visas meddelandet "Sidoradar ingen sikt" på instrumentpanelen. Rengör området där givarna är placerade

Färdriktningsvisare 6

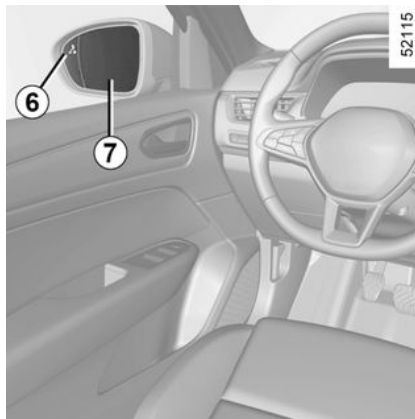

En indikering **6** sitter i de båda backspeglarna **7**.

Obs! Rengör backspeglarna **7** regelbundet så att indikeringarna **6** syns.

Åtgärd

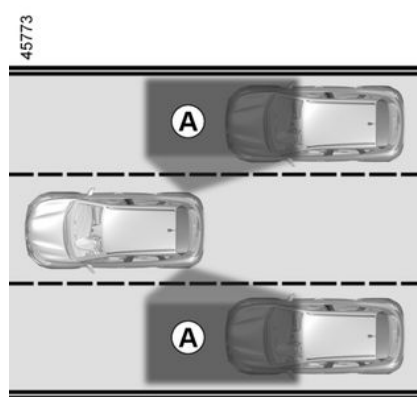

Funktionen varnar dig när bilens hastighet överskrider 15 km/h:

- När ett annat fordon befinner sig i döda vinkeln avkänningsområde **A** och rör sig i samma färdriktning som du.
- När ett fordon närmar sig snabbt bakom bilen i en annan fil inom avkänningsområdet **B**.

Om du kör om ett fordon tänds endast indikeringen **6** om fordonet förblir i döda vinkeln **A** under en längre tid.

YTTERLIGARE KÖRHJÄLPSFUNKTIONER

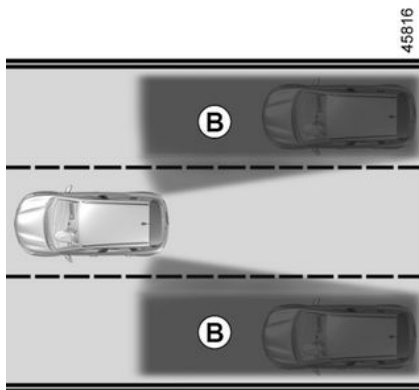

Funktionen varnar inte föraren för stillastående fordon.

Vy D

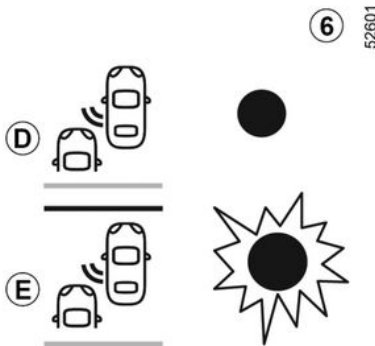

Första varningen: **Körriktningsvisaren är inte aktiverad**, varningsindikeringen **6** anger att ett fordon befinner sig i området för döda vinkeln och/eller att fordonet närmar sig snabbt bakifrån i en närliggande fil.



När motorn startas anpassas systemet till den status som sparades innan tändningen stängdes av.

Vyn E

Körriktningsvisaren är aktiverad, indikatorn **6** blinkar när funktionen

upptäcker ett fordon i området för den döda vinkeln och/eller om ett fordon närmar sig snabbt bakifrån på den sida som du har vridit ratten åt. Om du stänger av körriktningsvisaren visas åter den första varningen (vyn **D**).

Automatisk inaktivering av systemet

- Vid körning på väg med skarpa kurvor,
- Vid backning.

Om bilen har en dragkrok som känns igen av systemet visas meddelandet "Släp: Varningssystem för döda vinkeln AV" på instrumentpanelen för att indikera funktionen inte används. Kontakta din återförsäljare om du vill ha hjälp med val av utrustning som passar till din bil.

Funktionsstörning

När systemet upptäcker ett fel visas meddelandet "Kontrollera sidoradarenheter" på instrumentpanelen. Frågor, kontakta din återförsäljare.

YTTERLIGARE KÖRHJÄLPSFUNKTIONER



På grund av givarna bakom stötfångaren är det lämpligt att överlåta alla arbeten på stötfångaren (reparation, byte, lackarbete o.s.v.) till en fackman.



– Systemets detektering är inställd efter normal vägbredd. Om du kör på en bredare väg finns risk att systemet inte upptäcker ett fordon i döda vinkeln.

– Systemet kan tillfälligt störas om det utsätts för mycket dåliga väderförhållanden (kraftigt regn, snö osv.). Var extra uppmärksam på trafiksituationen.

Risk för olycka.



Denna funktion fungerar som en körhjälp under körning. Funktionen är under inga omständigheter avsedd att befria föraren från ansvar och skyldighet från att visa uppmärksamhet. Föraren ska hela tiden ha fullständig kontroll över fordonet. Föraren måste alltid anpassa hastigheten efter trafikförhållandena, oberoende av vilka anvisningar systemet ger. Systemet kan aldrig likställas med en hinderdetektor eller ett antikrocksystem.

Ingrepp/reparationer på systemet

– Vid en kollision kan radarns inställning ändras, vilket kan påverka dess funktion. Stäng av funktionen och rådgör med din återförsäljare.

– Alla arbeten (reparationer, byten osv.) i området kring radarn får enbart utföras av en behörig tekniker.

Endast en märkesrepresentant kan åtgärda fel i systemet.

Vid störningar i systemet

Vissa omständigheter kan störa eller försämra systemets funktion, såsom:

- Komplicerad omgivning (metallbroar, tunnlar, vägar med hinder i vägrenen osv.),
- Dåligt väder (snö, hagel, ishalka m.m.),

Risk för felaktiga och missade varningar

Om systemet fungerar onormalt ska du inaktivera det och kontakta din återförsäljare.

YTTERLIGARE KÖRHJÄLPSFUNKTIONER



Begränsning av systemets funktion

- För att säkerställa att systemet fungerar korrekt ska området runt radarn hållas rent och inte modifieras.
- Systemet kan inte känna av små objekt (motorcyklar, cyklar, fotgängare osv.) som rör sig i närheten av bilen.
- När du kör in i en kurva kan radarna ibland tillfälligt sluta registrera fordon i anslutande körfält.
- Funktionens varning kan fördröjas om två andra fordon närmar sig bakifrån bredvid varandra i anslutande körfält (på en väg med tre körfält) i en mycket högre hastighet än den du kör i.
- Systemet kanske inte varnar för fordon som kör i helt andra hastigheter.

- Om bilen körs om av ett långt fordon (t.ex. långtradare som kör om i ungefär samma hastighet som du kör din bil i) kan systemet avbryta varningen innan omkörningsmanövern är slutförd.

- Bilen körs på en krokig väg.

Avstängning av funktionen

Du måste stänga av funktionen om:

- Radarområdet har skadats (bakre stötfångaren).
- Bilen har en dragkrok som inte känns igen av systemet.

Avståndsvarning

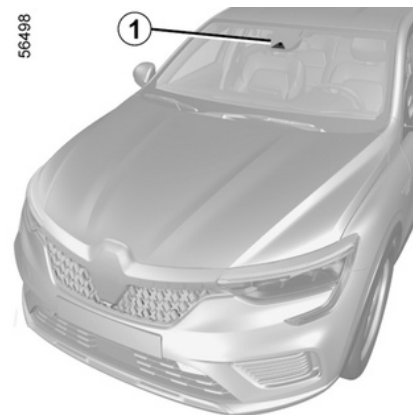

Med hjälp av informationen från kameran **1** uppmärksammas föraren på avståndet till framförvarande fordon så att säkerhetsavstånden mellan de två fordonen kan hållas.

Obs! Se till att vindrutan inte är skymd (smuts, lera, snö, imbildning osv.).

Funktionen är aktiverad när bilen håller en hastighet mellan 30 och 200 km/h.

YTTERLIGARE KÖRHJÄLPSFUNKTIONER



Denna funktion fungerar som en körhjälp under körning. Funktionen är under inga omständigheter avsedd att befria föraren från ansvar och skyldighet från att visa uppmärksamhet. Föraren ska hela tiden ha fullständig kontroll över fordonet.

Aktivering/stänga av funktionen

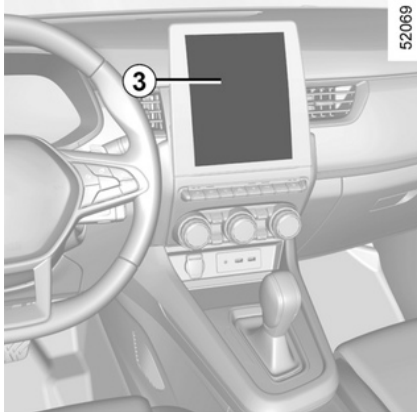

Bilar med multidisplay 3

Se multimediasystemets instruktionsbok för att aktivera eller stänga av funktionen.

Välj "ON" eller "OFF".



Varje gång bilen startas fortsätter funktionen i det läge som sparades senaste gången bilen användes.

Atgärd

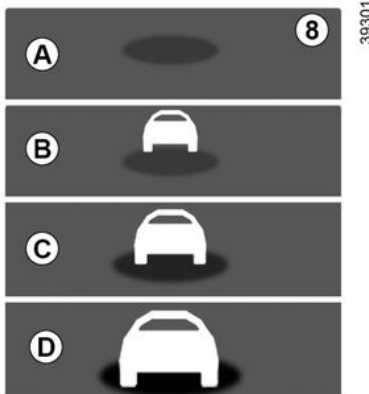

När funktionen är aktiverad visas indikatorn **8** på instrumentpanelen och informerar föraren om avståndet mellan fordonet och framförvarande fordon.

- **A** (grå): Funktionen fungerar inte.
- **A** (grön): Inget fordon detekterat.

- **B** (grön): Tidsintervallet är mer eller lika med två sekunder (avståndet mellan de båda fordonen utifrån din hastighet).
- **C** (orange): Tidsintervallet är 1–2 sekunder (avståndet mellan de båda bilarna är för kort).
- **D** (röd): Tidsintervallet är mindre än eller lika med en sekund (avståndet mellan de båda fordonen är alldeles för kort).

Om intervallet mellan de båda fordonen är mindre än 0,5 sekunder lyser kontrollampan **8**, display **D**, i rött på instrumentpanelen.

I vissa situationer visas inte tidsintervallet:

- I en kurva.
- Vid byte av fil.
- Om avståndet till framförvarande fordon är tillräckligt stort eller om bilen befinner sig utanför kamerans räckvidd.

YTTERLIGARE KÖRHJÄLPSFUNKTIONER



Mätningen visas i informationssyfte: Systemet utför inga åtgärder på bilen.

Funktionen är inte gjord att användas vid stadskörning eller sportig körning (kurvor, accelerationer, plötsliga inbromsningar osv.), utan vid körning under mer konstanta förhållanden. Funktionen påverkar inte bromssystemet.

Kameraområdena måste hållas rent och utan ändringar för att systemet ska kunna fungera felfritt.

Ingrepp i området där kameran är placerad (till exempel reparationer, vindruta o.s.v.) får endast utföras av behörig tekniker.



Denna funktion fungerar som en körhjälp under körning. Funktionen är under inga omständigheter avsedd att befria föraren från ansvar och skyldighet från att visa uppmärksamhet.

Föraren ska hela tiden ha fullständig kontroll över fordonet.

Ingrepp/reparationer på systemet

– Vid krock kan kamerans inställning ändras, vilket kan påverka dess funktion. Stäng av funktionen och rådgör med din återförsäljare.

– Ingrepp i området där kameran är placerad (till exempel reparationer, vindruta o.s.v.) får endast utföras av behörig tekniker.

Endast en märkesrepresentant kan åtgärda fel i systemet.

Vid störningar i systemet

- vindrutan är övertäckt (av smuts, is, snö, imma osv.),
- Komplicerade miljöer (metallbroar, tunnlar osv.).

- Dåligt väder (snö, hagel, ishalka m.m.).
- Dålig sikt (mörker, dimma osv.).
- Dålig kontrast mellan bilen framför och området runt (t.ex. vit bil i ett snölandskap osv.),
- Bländning (starkt solljus, mötande bilar osv.).
- Vägen är smal eller slingrande (snäva kurvor osv.);

Risk för falska varningar.

Aktiv panikinbromsning

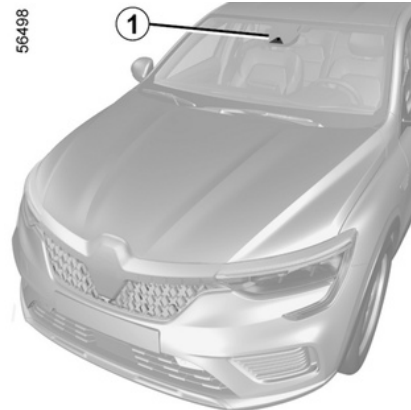

Med hjälp av information från radarn **1** räknar systemet ut avståndet

YTTERLIGARE KÖRHJÄLPSFUNKTIONER

mellan din bil och framförvarande fordon och eventuella fotgängare och cyklistar i närheten.

Systemet informerar föraren om eventuell risk för frontalkrock så att lämpliga manövrar kan göras (trycka ned bromspedalen och/eller vrida på ratten).

Systemet kan även, beroende på förarens reaktionsförmåga, hjälpa till med inbromsningen för att begränsa skadorna eller undvika en kollision.

Obs! Se till att vindrutan inte är övertäckt (av smuts, lera, snö, kondens, registreringsskylten osv.).

Kamerans placering 1

Se till att det inte är dålig sikt genom vindrutan (får inte vara täckt av smuts, snö, kondens osv.).



Systemet kan ansätta bromsarna maximalt tills fordonet står helt stilla.

Av säkerhetsskäl använd alltid bilbältet när du kör och se till att lasten inte kan slängas framåt och skada passagerarna vid en inbromsning.



Denna funktion fungerar som en körhjälp under körning. Funktionen är under inga omständigheter avsedd att befria föraren från ansvar och skyldighet från att visa uppmärksamhet. Föraren ska hela tiden ha fullständig kontroll över fordonet.

Åtgärd

igenkänning av fordon

Under körning, vid risk för kollision med bilen framför, kommer systemet att:

– varna för kollisionsrisken:

visa meddelandet "Bromsa" i rött på instrumentpanelen 3 och en ljudsignal avges, när bilens hastighet ligger mellan 7 och 170 km/h.

Om föraren trycker på bromspedalen då systemet känner av en risk för kollision, blir inbromsningen starkare.

– Bromsning kan utlösas:

När bilens hastighet understiger 120 km/h, om föraren inte reagerar på varningen och kollisionsrisken är överhängande.



56519

Om bilen stannar på grund av aktiv panikbromsning måste föraren hålla bromspedalen nedtryckt för att bilen ska stå stilla.

Obs! Om föraren använder fordons styranordningar (ratt, pedaler osv.) kan systemet fördröja vissa åtgärder eller aktivering förhindras.

Specialfunktioner för varningar

Beroende på hastigheten kan varningen och inbromsningen aktiveras samtidigt.

Specialfunktioner för stillastående fordon

Stillastående fordon upptäcks när bilen körs i en hastighet på från 7 km/h till 80 km/h. Systemet fungerar inte samt detekterar inte någon

YTTERLIGARE KÖRHJÄLPSFUNKTIONER

varning för stillastående fordon när du kör över cirka 80 km/h.

56519



I en nödsituation kan du när som helst stoppa inbromsningen genom att:

- Trampa på gaspedalen.
- eller
- Vrida på ratten i en undvikande manöver.



Avkänning av fotgängare och cyklister

(kan variera från bil till bil)

Om det finns risk för kollision med en cyklist eller fotgängare vid körning i 7-80 km/h kommer systemet att:

- **Varna dig för kollisionsrisk:**
 - Visa meddelandet "Bromsa" i rött på instrumentpanelen **3** och avge en ljudsignal.

Om föraren trycker på bromspedalen då systemet känner av en risk för kollision, blir inbromsningen starkare.

- **Bromsning kan utlösas:**

Om föraren inte reagerar på larmet och kollisionsrisken är överhängande.

Om bilen stannar på grund av aktiv panikbromsning måste föraren hålla bromspedalen nedtryckt för att bilen ska stå stilla.

Obs! Om föraren använder fordonets styanordningar (ratt, pedaler osv.) kan systemet fördröja vissa åtgärder eller aktivering förhindras.

Specialfunktioner för varningar

Beroende på hastigheten kan varningen och inbromsningen aktiveras samtidigt.



I en nödsituation kan du när som helst stoppa inbromsningen genom att:

- Trampa på gaspedalen.
- eller
- Vrida på ratten i en undvikande manöver.

Avkänning av fordon

Detektering av fordon som färdas i samma körfält

Risken för en kollision med framförvarande fordon i samma körfält detekteras av systemet när:

- du kör i ca 8-180 km/h.

Detektering av mötande fordon i samband med en manöver för att ändra riktning

3

YTTERLIGARE KÖRHJÄLPSFUNKTIONER

3

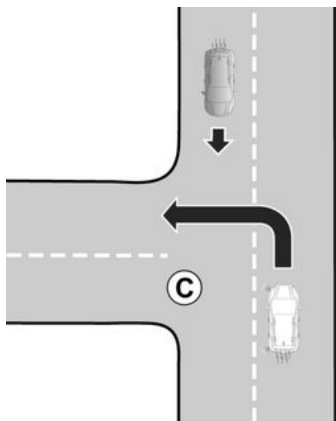

53577

När du vill ändra riktning (t.ex. **C**) detekteras mötande fordon av systemet när:

- du kör i ca 8–20 km/h.
- du har aktiverat körriktningvisaren.

Detektering av fordon som korsar körfältet vinkelrätt

Fordon som korsar körfältet vinkelrätt detekteras av systemet när:

- du kör i ca 20–60 km/h.

Detektering av fordon som stannat i körfältet

Stillastående fordon detekteras av systemet när:

- du kör i ca 8–80 km/h.

Aktivering, avaktivering av systemet

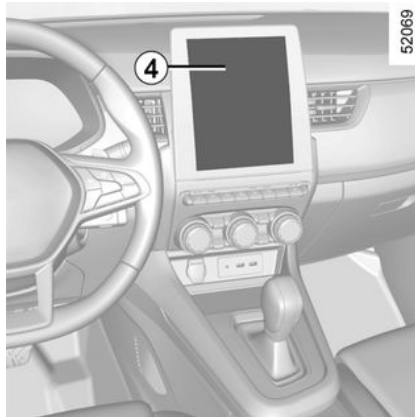

52069

För bilar utrustade med multimediaskärm 4

Se multimediasystemets instruktionsbok för att aktivera eller stänga av funktionen.

Välj "ON" eller "OFF".

Aktivera och avaktivera varningar med knappen "My Safety"

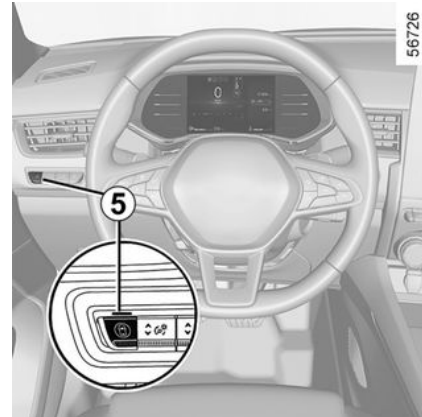

56726

Varningarna kan inaktiveras eller aktiveras med läget "Perso" i funktionen "My Safety".

Om varningarna tidigare har inaktiverats via läget "Perso":

- **inaktivera varningarna** genom att trycka på knappen **5** två gånger.
- **Aktivera varningarna** genom att trycka på knappen **5** en gång.



Systemet aktiveras om varje gång tändningen slås på.

YTTERLIGARE KÖRHJÄLPSFUNKTIONER

Tillfälligt inte tillgängligt

Om systemet upptäcker ett tillfälligt

fel tänds kontrolllampan  och, beroende på utrustningsnivå, även

kontrolllampan  på instrumentpanelen.

Möjliga orsaker är:

– Systemet är tillfälligt förblindat (solljus, ljus från mötande fordon, dåligt väder osv.). Systemet kommer att fungera igen när siktförhållandena är bättre.

– Systemet störs tillfälligt (vindrutan kan till exempel vara blockerad av smuts, lera, snö, kondens osv.). Parkera i så fall bilen och stäng av motorn. Rengör vindrutan. När du startar motorn igen släcks varningslampan och meddelandet försvinner.

Om så inte är fallet kan problemet bero på någonting annat. Kontakta en auktoriserad återförsäljare.

Funktionsstörning

 och  eller, beroende

på utrustningsnivå,  och

 tänds på instrumentpanelen. Detta indikerar att systemet har re-

gistrerat ett funktionsfel. Frågor, kontakta din återförsäljare.



Aktiv panikinbromsning

Denna funktion fungerar som en körhjälp under körning. Funktionen är under inga omständigheter avsedd att befria föraren från ansvar och skyldighet från att visa uppmärksamhet. Föraren ska hela tiden ha fullständig kontroll över fordonet. Aktivering av den här funktionen kan vara fördröjd eller förhindras om systemet upptäcker tydliga tecken på att föraren har kontroll över bilen (rattrörelser, pedaler osv.).

Systemet kan inte aktiveras:

- när växelspaken är i neutralläget eller kopplingspedalen har tryckts ned i cirka 10 sekunder,
- när parkeringsbromsen är dragen,
- när det elektroniska stabiliseringssystemet (ESC) har aktiverats,

Ingrepp/reparationer på systemet

YTTERLIGARE KÖRHJÄLPSFUNKTIONER

3

– Vid krock kan radarns och/eller kamerans inställning ändras, vilket kan påverka dess funktion. Stäng av funktionen och rådgör med din återförsäljare.

– Ingrepp i området där radarn och/eller kameran är placerad (reparationer, byten, vindrutemodifikationer osv.) får endast utföras av behörig reparatör.

Endast en märkesrepresentant kan åtgärda fel i systemet.



Vid störningar i systemet

Vissa omständigheter kan störa eller försämrara systemets funktion, såsom:

– Komplicerade miljöer (metallbroar, tunnlar osv.).

– Dåligt väder (snö, hagel, ishalka m.m.).

– Dålig sikt (mörker, dimma osv.).

– Dålig kontrast mellan föremålet (bil, fotgängare etc.) och kringliggande område (t.ex. vitklädd fotgängare i snölandskap etc.).

– Bländning (starkt solljus, mötande bilar osv.).

– Dålig sikt genom vindrutan (smuts, is, snö, kondens osv.).

– ...

Under dessa förhållanden kan det hända att systemet inte reagerar eller att det bromsar av misstag.

Begränsning av systemets funktion

– Varje gång bilen startas utför systemet en kalibrering utifrån bilens omgivning och kan vara inaktivt i mellan två och fem minuter.

– Ett mötande fordon utlöser inget larm och påverkar inte systemets funktion.

– Radar- och kameraområdena måste hållas rena och utan ändringar för att systemet ska kunna fungera felfritt.

– Systemet reagerar inte alltid lika effektivt på små fordon, såsom motorcyklar, som på andra fordon.

– Systemet kan ibland inte fungera när körbanan är hal (regn, snö, blixthalka osv.).

– för att system ska fungera korrekt måste det kunna urskilja fotgängarens hela silhuett. Systemet kan inte känna av:

– Fotgängare i mörker eller dåliga ljusförhållanden.

– Delvis synliga fotgängare.

– Fotgängare kortare än ca 80 cm.

– Fotgängare som bär på stora föremål.

– ...

YTTERLIGARE KÖRHJÄLPSFUNKTIONER

Under dessa förhållanden kan det hända att systemet inte reagerar eller att det bromsar av misstag.



Avstängning av funktionen

Du måste stänga av funktionen om:

- Området där kameran sitter har skadats (på vindrutesidan eller backspegeln).
- Fordonet bogseras (bärgas).
- Vindrutan är spräckt eller förvrängd (utför inga reparationer av vindrutan i det här området, kontakta din återförsäljare).
- Körning på icke asfalterad väg.

Om systemet fungerar onormalt ska du inaktivera det och kontakta din återförsäljare.

Avbryta funktionen

Du kan avbryta den automatiska bromsningen när som helst genom att trycka snabbt på gaspedalen eller göra en undanmanöver med ratten.

Varning för att påkalla förarens uppmärksamhet

Varningen för att påkalla förarens uppmärksamhet är en funktion som analyserar förarens beteende (körstil, fordonsstyrning osv.) och varnar föraren om det finns risk för att föraren ska somna.

Det tar hänsyn till indikatorer som:

- ratt rörelser;
- förarens åtgärder på andra system (indikatorer, bromspedal osv.).



Funktionen är ett extra förarhjälpmedel vid risk för trötthet. Funktionen fungerar inte på bilen. Funktionen kan aldrig befria föraren från ansvaret under körning.

Föraren måste alltid anpassa körningen efter sin uppmärksamhet, oavsett indikationerna från systemet.

Varning: aktivering/avstängning



Av säkerhetsskäl ska du göra inställningarna när bilen står stilla.



Beroende på utrustningsnivå och beroende på hur lång tid det har gått sedan motorn senast stängdes av, återaktiveras varningarna:

- När bilen låses upp.
eller
- När en dörr öppnas.
eller
- När motorn startas om.



När varningarna avaktiveras fortsätter systemet att bedöma förarens trötthetstillstånd.

YTTERLIGARE KÖRHJÄLPSFUNKTIONER

Aktivera och inaktivera varningarna från multimediaskärmen 7

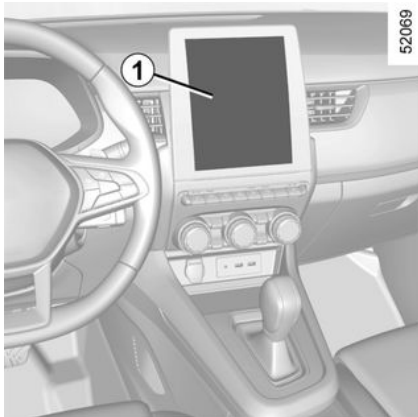

Se multimediasystemets instruktionsbok för att aktivera eller inaktivera varningarna.

Välj "PÅ" eller "AV".

Aktivera och avaktivera varningarna med knappen "My Safety"

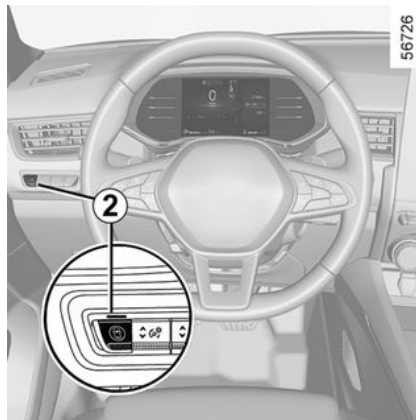

Varningarna kan inaktiveras eller aktiveras med läget "Perso" i funktionen "My Safety".

Om varningarna tidigare har inaktiverats via läget "Perso":

- **inaktivera varningarna** genom att trycka på knappen **2** två gånger.
- **Aktivera varningarna** genom att trycka på knappen **2** en gång.

Åtgärd

Funktionen är inställd för att meddela föraren om:

- Några minuter har förflutit sedan bilen senast stannade.

- Bilens hastighet är högre än 70 km/h.

Systemet bedömer upprepade tecken på trötthet hos föraren på raten.

Om det finns en risk för trötthet eller nedsatt uppmärksamhet visas meddelandet "Trötthetsavkänningsvarning: Ta en paus" 1 på instrumentpanelen och en ljudsignal hörs.

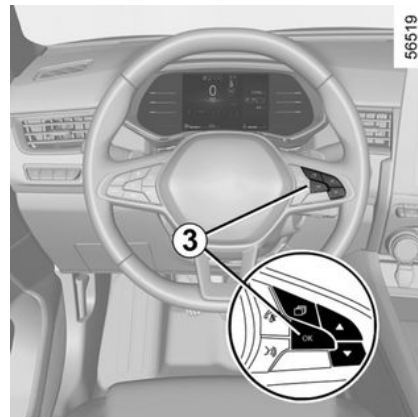

Tryck på knappen OK **3** på ratten för att radera varningen. Det är lämpligt att stanna bilen så snart som och ta en paus.

Efter att ha raderat meddelandet fortsätter systemet sin övervakning och utfärdar en ny varning om så behövs.

YTTERLIGARE KÖRHJÄLPSFUNKTIONER



"Varning för att påkalla förarens uppmärksamhet" övervakar förarens uppmärksamhet hela tiden och kan ge flera varningar per färd. Systemet återställs varje gång motorn startas.



Varningar kan inaktiveras. I detta fall fortsätter systemet att bedöma förarens trötthetsstillstånd. Varningar återaktiveras automatiskt med varje ny resa.

Efter att ha raderat meddelandet fortsätter systemet sin övervakning och utfärdar en ny varning om så behövs.

Begränsning av systemets funktion

Vissa omständigheter kan störa eller försämra systemets funktion, till exempel:

- vissa körstilar (felaktig körning osv.);
- Körning på vägar i dåligt skick.
- Stark sidovind.

- Klockan är felaktigt konfigurerad (beroende på fordon);
- Slingrande vägar.
- Släpvagn kopplad till bilen.

Funktionsstörning

Om systemet upptäcker ett fel visas meddelandet "Trötthetsavkänningsvarning" och varningslampan



på instrumentpanelen.

Låt din märkesrepresentant kontrollera systemet.

igenkänning av vägskyltar

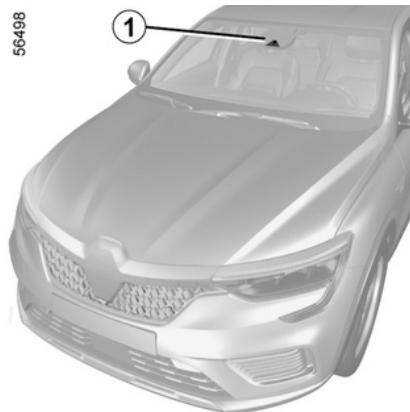

Systemet läser av hastighetsskyltar vid vägrenen och visar sedan hastig-

hetsbegränsningen på instrumentpanelen.

Huvudsakligen hämtas informationen från kameran **1** som sitter på vindrutan bakom backspegeln.

Beroende på land använder systemet också information från ett kartabonnemang för att tolka vissa skyltar (start på en ort etc.).

Skylden som visas på instrumentpanelen ändras när en vägskylt detekteras av systemet.

När fartbegränsaren eller farthållaren är aktiverad kan du anpassa börvärdet för begränsad hastighet till den hastighet som visas på instrumentpanelen med hjälp av systemet. (→ 197, → 200)

Om hastighetsbegränsningen överskrids ändras vägmärket som visas på instrumentpanelen för att informera föraren.

Kamerans placering 1

Se till att vindrutan inte är övertäckt (av smuts, lera, snö, kondens etc.).

Särskilda anvisningar

För bilar med kartprenumeration:

- Om du kör i ett annat land kan det hända att det används andra hastighetsenheter där än din bil är inställd för. I sådana fall visar systemet vägskylten med den lokalt gäl-

YTTERLIGARE KÖRHJÄLPSFUNKTIONER

lande hastighetsbegränsningen, men även omvandlingen till den enhet som din instrumentpanel är inställd för.

– I länder där hastigheten på vissa typer av vägar sänks vid regn kan systemet ändra hastighetsbegränsningen efter att ha torkat vindrutan några sekunder.

På bilar som inte har en kartprenumeration: När du kör i ett land där hastighetsenheterna skiljer sig från bilens kan du manuellt välja den hastighetsenhet som visas på instrumentpanelen (t.ex. ändra från miles till kilometer) för att få korrekt information. → 97

Obs! Ibland är hastighetssänkningar undantagsfall som inte registreras av systemet. Ett sådant exempel är dagar med höga halter av luftföroreningar.

Aktivering/avstängning av systemet

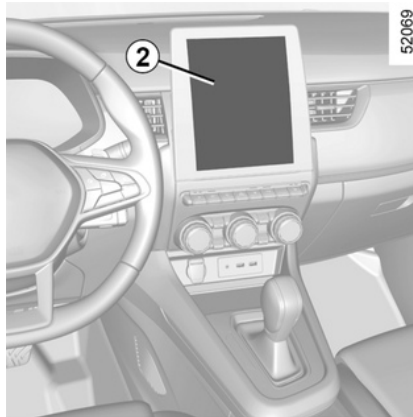

Bilar med multidisplay 2

Se multimediasystemets instruktionsbok för att aktivera eller stänga av funktionen.

Välj "ON" eller "OFF".



Av säkerhetsskäl ska du göra inställningarna när bilen står stilla.



Beroende på utrustningsnivå och beroende på hur lång tid det har gått sedan motorn senast stängdes av, återaktiveras ljudsignalen:

- När bilen låses upp.
eller
- När en dörr öppnas.
eller
- När motorn startas om.

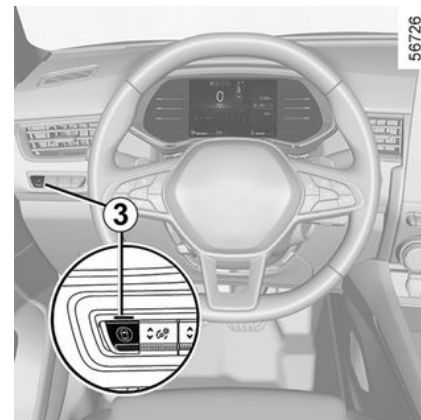

YTTERLIGARE KÖRHJÄLPSFUNKTIONER

Aktivering och avaktivering av varningar för överhastighetsljud med knappen "Min säkerhet" 3

Ljdsignalen kan inaktiveras eller aktiveras med läget "Perso" i funktionen. → 161

Om ljdsignalen tidigare har inaktiverats med läge "Perso":

- **Stäng av ljdsignalen** genom att trycka på knappen 3 två gånger i följd. Indikeringen i knappen 3 (på displayen) slocknar.
- **Återaktivera ljdsignalen** genom att trycka på knappen 3 en gång. Indikeringen i knappen 3 tänds.

Åtgärd

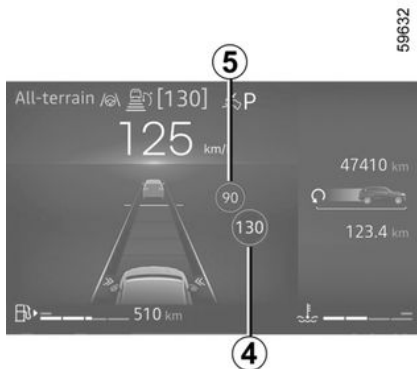

Kontroll och varningsindikeringar

Funktionen visar följande varningsindikeringar:

4 Trafikskyltar med hastighetsgränser

5 Andra trafikskyltar (start eller slut på omkörningsförbud, hastighetsgräns vid halt väglag, hastighet med husvagn, hastighetsbegränsning för långa fordon osv.)

Om den inställda hastighetsgränsen överskrids blinkar cirkeln runt panelen (4-varningslampan) och en ljudsignal hörs för att varna föraren.



Prenumeration på kartor

Trafikskyltsavkänning är kopplat till en kartprenumeration.

Beroende på utrustningsnivå kan det vara nödvändigt att uppdatera kartorna regelbundet.

Om kartorna inte uppdateras försämras systemets prestanda (felaktig hastighetsbegränsning osv.)

OBS! Om det inte finns någon karta för ett land visas ett meddelande på multidisplayen för att informera och för att ladda ner kartinformationen till landet.

För att hantera ditt abonnemang, se multimediamanualerna.

Om det inte finns något abonnemang är systemet begränsat till att ta hänsyn till hastighetsskyltar när de upptäcks av kameran.

YTTERLIGARE KÖRHJÄLPSFUNKTIONER

Systemet tar inte längre hänsyn till information som rör kartan. Tillgänglighet för hastighetsgränsen kan påverkas.

3

Ändring av den inställda hastigheten

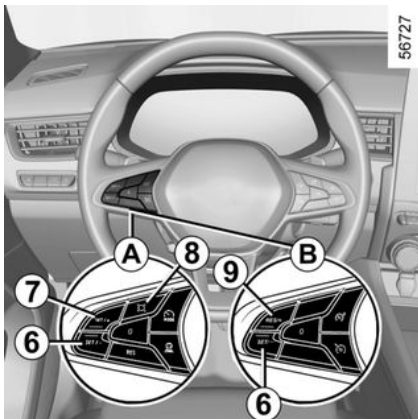

Beroende på fordon har du reglage **A** eller **B**.

Om den inställda hastighetsgränsen skiljer sig från den hastighetsbegränsning som systemet registrerat, gör en lång tryckning på följande knappar:

– **7** (SET/+) eller **9** (RES/+) för att öka hastigheten till den hastighet som systemet registrerat

– **6** (SET/-) för att minska hastighetsgränsen till den hastighet som systemet registrerat.

Variation av hastighetsbegränsning och farthållare

För att anpassa fartbegränsaren, farthållaren eller den adaptiva farthållarens börvärde till den upptäckta hastighetsgränsen, tryck på knapp **8**.

Tillfälligt inte tillgänglig

Om systemet inte är tillgängligt på grund av kamera- eller kartdata visas symbolen  eller, beroende

på bil, symbolen , på instrumentpanelen. Om problemet kvarstår, kontakta din återförsäljare.

Systemet kan inte registrera hastighetsbegränsningen om:

- Vindrutan är smutsig.
- Kameran bländas av solen.
- Sikten är dålig (vid dimma etc.).
- Vägskyltarna är oläsliga (av t. ex. snö) eller dolda (av ett annat fordon eller av träd).
- informationen från kartan inte är uppdaterad.



Om den främre kameran är dold visas meddelandet "Framre kamera dold" på instrumentpanelen. Rengör vindruteområdet framför kameran.

Funktionsstörning

När systemet upptäcker ett funk-

tionsfel visas symbolen  eller

 på instrumentpanelen, beroende på bilmodell.

YTTERLIGARE KÖRHJÄLPSFUNKTIONER



Denna funktion fungerar som en körhjälp under körning. Funktionen är under inga omständigheter avsedd att befria föraren från ansvar och skyldighet från att visa uppmärksamhet. Föraren ska hela tiden ha fullständig kontroll över fordonet. Föraren måste alltid anpassa hastigheten efter trafikförhållandena, oberoende av vilka anvisningar systemet ger. Systemet identifierar hastighetsskyltar och identifierar inte andra skyltar (t.ex. in- och utfart till/från stadsområden osv.). Systemet kanske inte identifierar alla hastighetsskyltar eller tolkar dem felaktigt. Föraren måste alltid respektera vägs skyltarna och vägtrafikförordningens regler och ska inte ignorera de skyltar som inte registreras av systemet. Vid dålig sikt (dimma, snö, frost etc.) kan inte systemet antyda vilken hastighet som är lämplig.

Föraren måste alltid anpassa hastigheten efter trafikförhållandena, oberoende av vilka anvisningar systemet ger.

Aktiv förarassistans

"Aktiv förarassistans" är ett körhjälpmedel utformat för användning vid långa motorvägskörningar och trafikstockningar.

Systemet består av funktionen "Stop and Go **Adaptiv farthållare**" → **203** och funktionen "Körfältscentrering".

Systemet gör det möjligt för föraren att:

- bibehålla bilens hastighet utifrån en tidigare sparad hastighet,
- anpassa avståndet mellan sin egen bil och fordonet framför,
- hålla bilen mitt i körfältet.
- Anpassa bilens hastighet till den hastighet som visas på vägs skyltarna, automatiskt eller efter bekräftelse från föraren (beroende på bil).



Obs! Du bör alltid ha fötterna nära pedalerna och händerna på ratten, så att du är beredd på allt som kan hända.

Funktionen "Stopp och kör med adaptiv farthållare"

Utifrån information från en radar eller kamera ger den Stop and Go adaptiva farthållaren dig alternativet att behålla en vald hastighet, som kallas konstantfart, och samtidigt hålla ett säkert avstånd till fordonet framför i samma körfält.

Om fordonet framför stannar kan den adaptiva farthållarens funktion Stop and Go bromsa bilen till stillastående och sedan köra iväg igen.

Systemet styr acceleration och inbromsning av bilen med hjälp av motorn och bromssystemet.

Den "adaptiva farthållaren Stop and Go" kan aktiveras mellan 0 och 160 km/h, beroende på vägförhållandena (trafik, väder osv.).

Den representeras av följande symbol

 eller  → **203**.

Obs:

YTTERLIGARE KÖRHJÄLPSFUNKTIONER

– Föraren måste ta hänsyn till hastighetsgränsen och säkra avstånd i landet där han/hon kör.

– Den Stop and Go anpassningsbara farthållaren kan bromsa bilen med upp till en tredjedel av bromsningsskapaciteten. Beroende på trafiksituationen kan föraren behöva bromsa hårdare.



Den adaptiva farthållaren med Stop and Go utlöser inte ett nödstopp och dess broms kapacitet är begränsad.

Funktionen "Körfältscentrering"

Med hjälp av information från en kamera använder påverkar "Körfältscentrering" styrsystemet för att placera bilen mitt i körfältet.

Om förhållandena tillåter är funktionen tillgänglig mellan:

– ca 0 och 160 km/h med ett fordon framför,

eller

– cirka 60 och 160 km/h utan ett framförvarande fordon.

"Filcentrering" är en komfortfunktion. Den representeras av symbolen



Obs! Vid en tvär kurva har funktionen begränsad förmåga att hindra bilen från att glida i sidled och föraren måste vara uppmärksam och använda ratten. Kameraområdet måste hållas rent och utan ändringar för att systemet ska kunna fungera felfritt.

Ytterligare information

Beroende på utrustningsnivå kan funktionen "Aktiv förarassistans" användas med andra körhjälpmedel.

Observera att:

– systemet inte kan aktiveras när funktionen "Parkeringsassistans" är aktiv.

– När funktionen "Körfältscentrering" är i driftläge avbryts funktionen "Förebyggande av körfältsavvikelse" om den redan har aktiverats. När funktionen "Körfältscentrering" inte styr styrsystemet kan funktionen "Förebyggande av körfältsavvikelse" återaktiveras om förhållandena tillåter det.

YTTERLIGARE KÖRHJÄLPSPUNKTIONER

Komponenternas placering

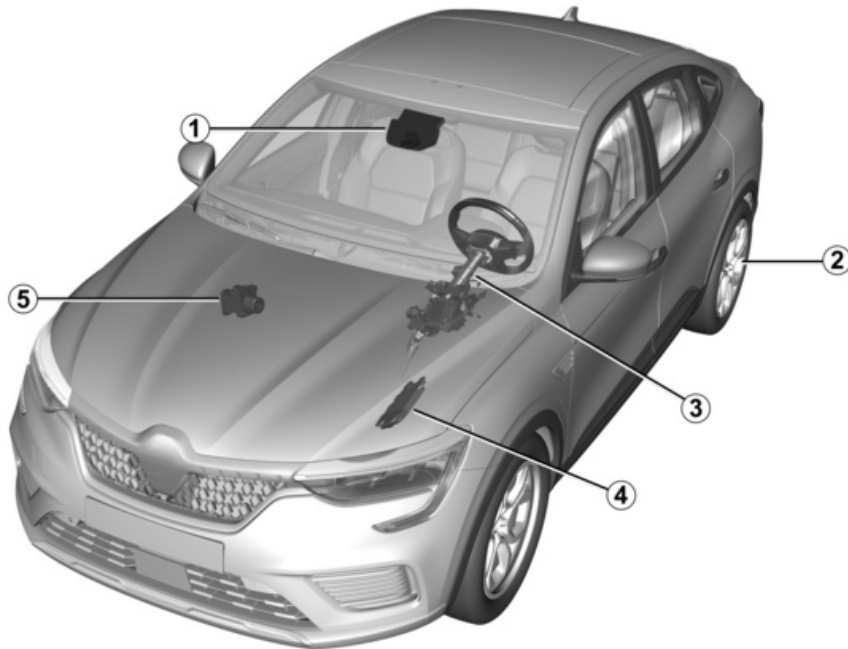

66733

YTTERLIGARE KÖRHJÄLPSFUNKTIONER

1 Kamera

Känner av markeringar på vägen och bilens position i de olika körfälten.

Beräknar avståndet mellan din bil och fordonet framför.

Systemets maximala räckvidd är cirka 140 m. Detta kan variera beroende på vägförhållandena (kuperad mark, väderförhållanden osv.).

Bland annat styr den aktivering/inaktivering av systemparametrarna (status för öppning av dörr osv.).

Se till att det inte är dålig sikt genom vindrutan (pga smuts, lera, snö, etc.).



Kameraområdena måste hållas rent och utan ändringar för att systemet ska kunna fungera felfritt.

2 Automatisk parkeringsbroms

Håller bilen stilla under vissa förhållanden.

3 Servostyrning

Påverkar styrningen för att underlätta att hålla bilens riktning enligt

de uppgifter som överförs till **1**-systemet. Den möjliggör även avkänning av förarens händer på ratten.

A Motorstyrighet

Den styr motorn för önskad acceleration.

5 Aktiv styrning av bilen

Systemet skickar information om fordonsdynamik till styrenheten **1** (hastighet, sidoacceleration osv.) och styr bromssystemet för att reglera fartminskning och anpassa bilens hastighet.

YTTERLIGARE KÖRHJÄLPSFUNKTIONER

Reglage

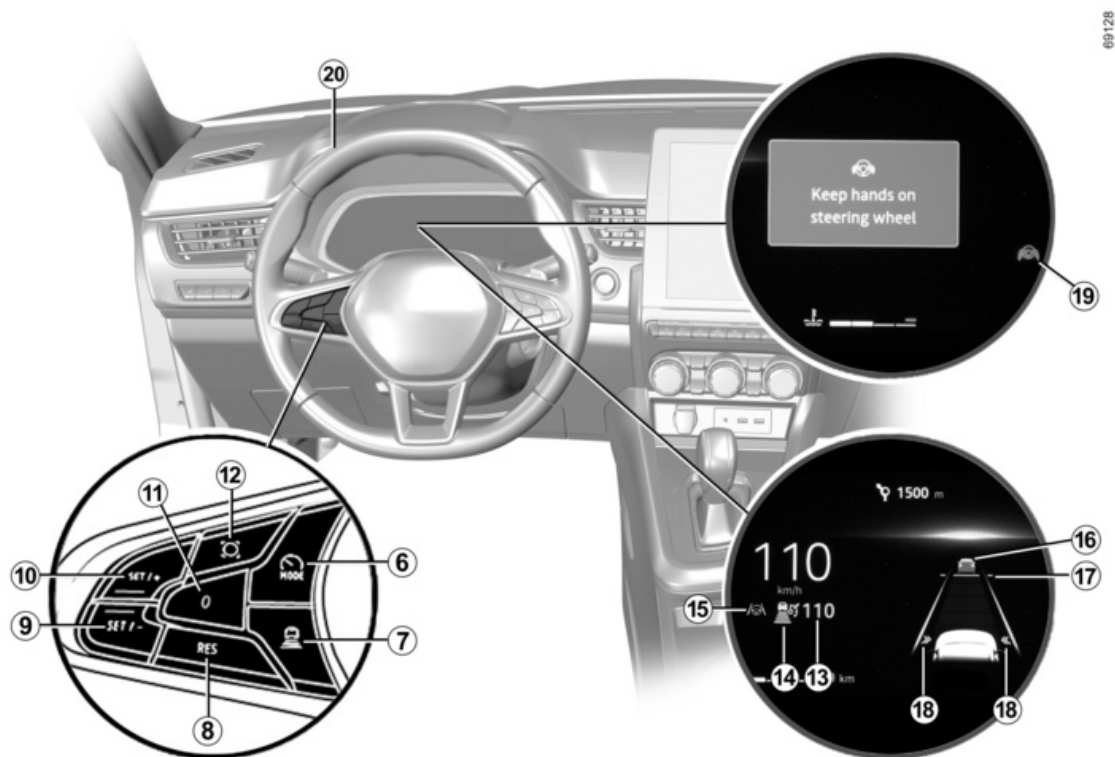

YTTERLIGARE KÖRHJÄLPSFUNKTIONER

Beskrivning av kontroller

6 Markerar/avmarkerar körhjälpmedlen, beroende på bil:

- Aktiv förarassistans,
- Stopp och kör med adaptiv farthållare;
- fartbegränsare
- av.

7 Ställer in lämpligt avstånd

8 Hämta av den minneslagrade konstantfarten (RES)

9 Aktiverar, sänker konstantfarten eller lagrar den nuvarande farten (SET/-)

10 Aktiverar, ökar konstantfarten eller lagrar den nuvarande farten (SET/+).

11 Sätter funktionen i vänteläge (med minneslagring av konstantfarten) (0)

12 (beroende på fordon): anpassar hastighetsbörvärdet till detekterade hastighetsgränser

Visas på instrumentpanelen

13 Sparad hastighet

14 "Stop and Go adaptiv farthållare", varningslampa .

15 Varningslampa för "körfältscentrering" .

16 Fordon framför

17 Sparat säkert avstånd

18 Indikatorer för linjer på vänster och höger sida

19 Varningslampa för detektering av "släpp ratten" .

20 Ratt

Föraren ska alltid hålla händerna på ratten. Om för stor kraft används när ratten ska vridas pausas funktionen "Körfältscentrering" så att föraren kan återta kontrollen över bilen.

Under vissa förhållanden (skarpa svängar osv.) kan ratten vibrera för att varna föraren om att återta kontrollen över bilen.

Om föraren inte manövrerar ratten (inga händer detekteras) inaktiveras funktionen "Körfältscentrering" efter flera varningar.

Aktivera, avaktivera funktionen "Aktiv förarassistans"

Start av funktionen

För att aktivera funktionen, tryck på knappen **6** så många gånger som behövs för att aktivera den.

Meddelandet "Körfältscentrering i vänteläge" visas på instrumentpanelen och kontrollampen **14**, varningslampan **15** och vänster och höger linjeindikator **18** visas i grått, åtföljda av streck som indikerar att farthållarfunktionen väntar på att spara en konstantfart.

Tryck sedan på knapparna **9** (SET/-) eller **10** (SET/+) för att aktivera funktionen "Stop and Go" i den adaptiva farthållaren och spara den aktuella hastigheten.

När alla aktiveringsvillkor är uppfylla aktiveras "Aktiv förarassistans", som består av den adaptiva farthållarens funktion "Stop and Go" och funktionen "Körfältscentrering".

Den gröna indikeringen **15** tänds och vänster och höger linjeindikering **18** visas på instrumentpanelen för att bekräfta att funktionen är aktiverad och styr bilen mot mitten av körfältet.

Du kan när som helst avbryta funktionen "Körfältscentrering" genom att vrida på ratten. Så snart du slutar vrida ratten aktiveras funktionen "Körfältscentrering" igen.

YTTERLIGARE KÖRHJÄLPSFUNKTIONER

 Du måste hålla händerna på ratten när du använder funktionen "Körfältscentrering". Du ska under inga omständigheter ta händerna från ratten.

Avstängning av funktionen

Tryck på knappen **6**. Funktionen "Körfältscentrering" inaktiveras och funktionen "Stop and Go" i den adaptiva farthållaren går in i standbyläge med aktuell konstantfart sparad. Inaktiveringen av funktionen "Körfältscentrering" bekräftas av att varningslampan **15** och de högra och vänstra linjeindikatorerna **18** försvinner från instrumentpanelen.

 Om funktionen "Förebyggande av körfältsavvikelse" tidigare har aktiverats och förhållandena tillåter det, kommer den automatiskt att återaktiveras.

 När du har inaktiverat funktionen "Aktiv förarsassistans" måste du trycka på knapp **8** (RES) för att använda funktionen "Stop and Go" i den adaptiva farthållaren med den sparade konstantfarten.

Funktionen "Körfältscentrering" befinner sig i standbyläge

Funktionen "Körfältscentrering" försätts i standbyläge automatiskt när:

- systemet inte längre upptäcker linjerna eller bara en av körfältets linjer upptäcks,
- körfältet är för smalt eller för brett,
- systemet inte upptäcker några händer på ratten,
- under vissa körförhållanden (ronnell, korsning, kurvan är för skarp, etc.),
- bilens hastighet är högre än 160 km/h.
- bilens hastighet är lägre än ca 48 km/h utan ett fordon framför,
- bilen kör över en linje,
- systemet störs tillfälligt (kameran kan till exempel vara blockerad av smuts, lera, snö, kondens osv.).

Vissa åtgärder som föraren vidtar kan också pausa funktionen "Körfältscentrering":

- aktivering av körriktningssystemet,
- för stor kraft används när ratten manövreras.

Viloläget för funktionen bekräftas

av kontrolllampan **15**  och av att de vänstra och högra linjeindikatorerna **18** visas i grått på instrumentpanelen.



Obs! Du bör alltid ha fötterna nära pedalerna och händerna på ratten, så att du är beredd på allt som kan hända.

När driftsvillkoren uppfylls styr funktionen bilen till mitten av körfältet.

Varningslampan **15**  och vänster och höger linjeindikering **18** visas i grönt på instrumentpanelen.



Du kan ändra **bilens färdriktning** när som helst genom att vrida på ratten.

YTTERLIGARE KÖRHJÄLPSFUNKTIONER

Varningen "Händerna på ratten"

När funktionen "Körfältscentrering" inte längre känner att du har händerna på ratten utlöses flera varningsnivåer:

- **efter cirka 13,5 sekunder** visas meddelandet "Håll händerna på ratten" i gult på instrumentpanelen.
- **efter cirka 25,5 sekunder** visas meddelandet "Håll händerna på ratten" på instrumentpanelen och var-

ningslampan  **19** lyser rött, åtföljt av en ljudsignal som gradvis ökande volym,

- **efter ca 45,5 sekunder sänks ljudanläggningens ljud, ljudsignalen ljuder konstant, varningslampan 19**



slocknar och meddelandet "Körfältscentrering inaktiverad" visas i rött på instrumentpanelen: funktionen "Körfältscentrering" inaktiveras. För att återaktivera funktionen, tryck på knapp 6 så många gånger som behövs för att välja "Aktiv förarassistans" igen.

Obs! I vissa fall kanske funktionen "Körfältscentrering" inte längre känner att du har händerna på ratten och kan utlösa en ljudsignal:

- bilen rör sig längs ett långt, rakt körfält och förarens händer är stilla på ratten
- föraren håller väldigt lätt i ratten,
- ...

Om funktionen "Körfältscentrering" inaktiveras på grund av att förarens händer inte upptäcks på ratten, fortsätter den Stop and Go adaptiva farthållaren att fungera.



På de första två varningsnivåerna stoppas varningarna när systemet än en gång känner av förarens händer på ratten. Funktionen fortsätter att styra bilen till mitten av körfältet.

Vid en kraftig kurva



44639

I en tvär kurva och beroende på bilens hastighet är funktionens förmåga att hålla bilen stilla i sidled begränsad och föraren måste vidta en omedelbar åtgärd med ratten för att funktionen ska kunna fortsätta att hålla bilen mitt i körfältet.

Om föraren inte ingriper utlöser funktionen vibrationer i ratten för att visa att bilen är på väg att korsa linjen och föraren omedelbart måste göra något.

Varningslampan **15**  och vänster eller höger linjeindikator **18** visas i rött på instrumentpanelen.

YTTERLIGARE KÖRHJÄLPSFUNKTIONER

Om bilen korsar en linje helt och lämnar körfältet eller om kurvan är för skarp försätts funktionen "Körfältscentrering" i vänteläge. Funktionen bekräftas vara i standby-läge av

den grå varningslampan **15**  och de vänstra och högra linjeindikatorerna **18** på instrumentpanelen.

Funktionsstörning

Om ett fel registreras för funktionen Körfältscentrering visas meddelandet "Kontrollera körfältscentrering" på instrumentpanelen och funktionen inaktiveras.

Funktionen Stop and Go med anpassningsbar farthållare kan fortsätta fungera.

Frågor, kontakta din återförsäljare.

Om ett driftfel registreras för funktionen "Stop and Go adaptiv farthållare", visas meddelandet "Kontrollera adaptiv farthållare" på instrumentpanelen och båda funktionerna "Stop and Go adaptiv farthållare" och "Körfältscentrering" avbryts.

Frågor, kontakta din återförsäljare.

Om ett funktionsfel i en eller flera delar av systemet "Aktiv förarassi-

stans" tänds -varningslampan på instrumentpanelen och

dessutom, beroende på felet, meddelandet:

- "Kontrollera främre kameran";
- "Kontrollera kamera/radar";
- "Kontrollera bilen".

Aktiv förarassistans-systemet är avaktiverat.

Frågor, kontakta din återförsäljare.



Funktionen "Aktiv förarassistans" är en extra körhjälp. Systemet kan inte ersätta föraren.

Det kan alltså aldrig befria föraren från ansvaret att följa hastighetsgränserna, hålla säkert avstånd och vara uppmärksam (föraren måste alltid vara beredd på att bromsa).

Föraren måste alltid ha kontroll över bilen. Föraren måste alltid anpassa körriktningen och hastigheten utifrån omgivningen och trafikförhållandena, oavsett indikationerna från systemet.

"Aktiv förarassistans" använder funktionerna "Stop and Go adaptiv farthållare" och "Körfältscentrering". Den får endast användas vid körning på motorväg eller flerfilig väg med mitt-räcke.

YTTERLIGARE KÖRHJÄLPSFUNKTIONER

3

Med undantag för linjer som avgränsar körfält och hastighets skyltarna inom gränserna för systemets registreringsförmåga känner systemet inte igen trafikindikatorer (övriga trafikskyltar, trafikljus, övergångsställen osv.). De aktiverar dock inga varningar eller reaktioner från systemet.

"Aktiv förarassistans" använder funktionerna "Stopp och kör med adaptiv farthållare" och "Körfältscentrering". Systemet kan aldrig likställas med en hinderdetektor eller ett antikrocksystem.

Använd "Aktiv förarassistans" enbart utanför tätbebyggda områden, på breda vägar med synliga linjer.

Den får inte användas i tät trafik, på kurviga eller hala vägar (is, vattenplaning, grus) eller vid ogynnsamma väderleksförhållanden (dimma, regn, sidovind osv.).

Risk för olycka.



Ingrepp/reparationer på systemet

– Vid krock kan kameran inställning ändras, vilket kan påverka dess funktion. Inaktivera systemet och rådgör med din märkesrepresentant.

– Ingrepp i området där kameran är placerad (reparationer, byten, vindrutemodifikationer, lackeringsarbeten osv.) får endast utföras av behörig reparatör.

Endast en märkesrepresentant kan åtgärda fel i systemet.



Avstängning av systemet

Du måste inaktivera systemet om:

- vägen är krokig,
- Fordonet bogseras (bärgas).
- bilen körs med ett reservhjul,
- fordonet bogserar en släpvagn eller husvagn,
- bilen körs i en tunnel eller nära en metallstruktur,
- bilen kommer fram till en väg-tull, ett vägarbetsområde eller ett smalt körfält,
- bilen körs in på en infartsramp till motorvägen
- bilen körs uppför eller nedför en mycket brant backe,
- Sikten är dålig (lågt stående sol, dimma o.s.v.),
- Dåligt väder (regn, snö, sidovindar osv.),
- Bilen körs på en hal vägbana (regn, snö, grus osv.),
- området där kameran sitter har skadats (t.ex. på insidan eller utsidan av vindrutan),
- Vindrutan är sprucken eller stenslott.

YTTERLIGARE KÖRHJÄLPSFUNKTIONER

Om systemet fungerar onormalt ska du inaktivera det och kontakta din återförsäljare.



Vissa omständigheter kan störa eller försämra systemets funktion, till exempel:

- täckt vindruta (smuts, is, snö, kondens osv.), kontrollera ofta vindrutans och vindrutetorkarnas skick och renhet
- en komplex miljö (tunnlar osv.),
- dåliga väderförhållanden (snö, kraftigt regn, hagel, ishalka osv.),
- Dålig sikt (mörker, dimma osv.).
- Dålig kontrast mellan bilen framför och området runt (t.ex. vit bil i ett snölandskap osv.),
- Bländning (starkt solljus, mötande bilar osv.).
- smal eller slingrande väg (snäva kurvor osv.),
- de asfaltsränder detekteras som en linje av systemet;
- avsmalnande/bredare körfält;
- vägmarkeringar som är slitna, har dålig kontrast eller ligger mycket långt från varandra (delvis bortslitna linjer osv.);

- flera markeringar på vägen (vägarbete, anslutande vägar, hård vägren osv.);
- en bil med stor hastighetskillnad;
- användning av mattor som inte är anpassade efter bilen. På förarsidan är det viktigt att de skyddsmattor som är anpassade till bilen sitter fast i de förinstallerade delarna. Kontrollera därför regelbundet deras fästen. Lägg aldrig flera mattor på varandra. **Risk för klämning av fötterna;**
- Beroende på bil: ett område med dålig anslutning som gör det omöjligt att geolokalisera bilen eller kartor som inte är uppdaterade;

I dessa fall kan systemet ingripa felaktigt.

- **Risk för oönskad inbromsning eller acceleration.**
- **Risk för oönskad, felaktig korrigering av körriktning eller ingen korrigering alls.**

YTTERLIGARE KÖRHJÄLPSFUNKTIONER

3

Många oförutsedda situationer kan påverka systemets funktion. Vissa föremål eller fordon som kan dyka upp i kamerans avkänningsområde kan feltolkas av systemet, vilket kan leda till olämplig acceleration eller inbromsning.

Du bör alltid vara uppmärksam på plötsliga händelser som kan inträffa under körning. Bibehåll alltid kontroll över bilen genom att ha fötterna nära pedalerna och händerna på ratten, så att du är redo att agera om något händer.

FARTBEGRÄNSARE

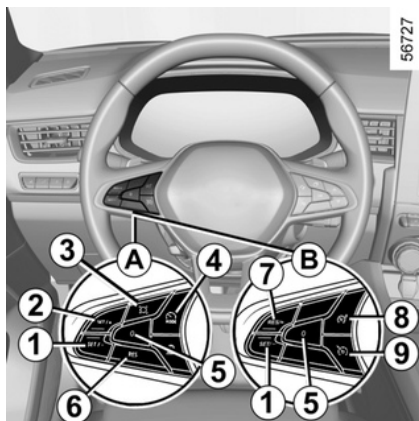

Fartbegränsaren styr motorn för att hjälpa dig att inte överstiga den körhastighet som du har valt, kallad **hastighetsgränsen**.

Funktionen hastighetsbegränsare kan aktiveras från 0 km/h till 180 km/h.

Reglage

Beroende på fordon har du reglage **A** eller **B**.

1 aktiverar och minskar fartgränsen eller lagrar den nuvarande hastigheten (SET/-).

2 aktiverar och ökar fartgränsen eller lagrar den nuvarande hastigheten (SET/+).

3 Beroende på fordon: anpassar hastighetsbörvärdet till detektera-

de hastighetsgränser 

4 Markerar och avmarkerar körhjälpmedlen, beroende på fordon:

- Aktiv förarassistans (beroende på fordon),
- Stopp och kör adaptiv farthållare eller farthållare (beroende på fordon),
- Fartbegränsare;
- Av.

5 Sätt funktionen i vänteläge (med minneslagring av fartgräns) (0).

6 Hämta den lagrade fartgränsen (RES)

7 Aktiverar och ökar fartgränsen eller för att ställa in lagrad fartgräns (RES/+).

8 Fartbegränsare på/av

9 Farthållare på/av



Beroende på bilmodell kan du koppla farthållaren till funktionen "Trafikskyltsavkänning" → **181** genom att trycka in knapp **3** eller knapp **7** länge.

Körning

Om en hastighetsgräns har ställts in men inte uppnåtts ännu är körningen densamma som körning utan farthållare.

Nu kan den inställda fartgränsen inte överskridas även om du trycker på gaspedalen, utom vid behov (se "Ökning av den inställda fartgränsen").

Aktivering

Tryck på knapp **4** eller **8**. Indikatorn

10  eller  visas i grått.

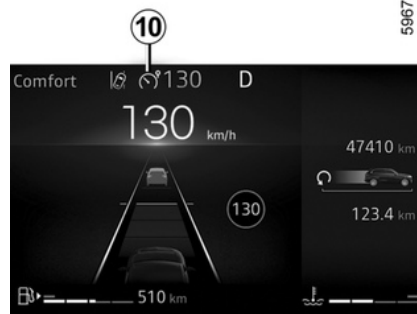

Meddelandet "Hastighetsbegränsare PÅ" visas på instrumentpanelen

FARTBEGRÄNSARE

tillsammans med streck som indikerar att funktionen fartbegränsare är aktiverad och väntar på att spara en hastighet.

Om du vill spara den aktuella hastigheten, tryck på reglaget **7** (RES/+) eller reglaget **1** (SET/-) eller **2** (SET/+): hastighetsgränsen ersätter strecken och, beroende på utrustningsnivå, visas varningslampan **10** i vitt.

Den lägsta hastighet som kan sparas är 30 km/h.

Ändring av den inställda hastigheten

Du kan ändra den inställda fartgränsen (genom flera korta tryckningar eller en lång tryckning) på:

- knapp **2** (SET/+) eller **7** (RES/+) för att öka hastigheten.
- knapp **1** (SET/-) för att sänka hastigheten.

Ökning av den inställda fartgränsen

Du kan när som helst överskrida den inställda hastighetsgränsen. Gör så här: tryck gaspedalen **helt i botten** (förbi spärrläget).

När hastigheten överskrider blinkar den inställda fartgränsen rött på instrumentpanelen. Släpp sedan upp

gaspedalen: fartbegränsningsfunktionen återupptas så snart bilen uppnår en hastighet som är lägre än den sparade hastigheten.



Om fartbegränsaren inte är tillgänglig (efter flera aktiveringsförsök), kontakta din märkesrepresentant.

Omöjligt för funktionen att hålla fartgränsen

Vid kraftig nedåtlutning kan systemet inte alltid behålla hastighetsgränsen: den inställda hastighetsgränsen blinkar rött på instrumentpanelen och en ljudsignal hörs med regelbundna intervaller för att informera dig om den här situationen.



Du måste hålla fötterna nära pedalerna för att vara redo att reagera i en nödsituation.

Sätta funktionen i viloläge

Fartbegränsarfunktionen sätts i stand-by om du trycker på knapp **5**

(0). Hastighetsgränsen sparas och visas i grått på instrumentpanelen.

Aktivering av inställd hastighet

Om en hastighet har sparats i minnet kan du aktivera den igen genom att trycka på knapp **6** eller **7**.



När fartbegränsaren sätts i standbyläge återaktiverar en tryckning på knapp **1** (SET/-) eller **2** (SET/+) eller **7** (RES/+) funktionen utan att hänsyn tas till den minneslagrade hastigheten. Det är bilens aktuella hastighet som registreras.

Avstängning av funktionen

Fartbegränsningsfunktionen avbryts när:

- du trycker på knapp **8** eller **4** tills AV visas på instrumentpanelen. Hastigheten finns då inte längre sparad i minnet.
- du trycker på knapp **9** eller **4** tills

varningslampan  eller  tänds på instrumentpanelen. I detta

FARTBEGRÄNSARE

fall väljs farthållaren och det finns ingen sparad hastighet.

10 indikatorn  eller  slocknar på instrumentpanelen för att bekräfta att funktionen inte längre är aktiv.

FARTHÅLLARE



Farthållaren är en funktion som hjälper dig att bibehålla den hastighet du väljer, den så kallade **konstanta hastigheten**.

Farthållarfunktionen kan aktiveras från 30 km/h till 180 km/h.

Reglage

Beroende på fordon har du reglage **A** eller **B**.

1 aktiverar och minskar konstantfarten eller lagrar den nuvarande hastigheten (SET/-).

2 aktiverar och ökar konstantfarten eller lagrar den nuvarande hastigheten (SET/+).

3 Beroende på fordon: anpassar hastighetsbörvärdet till detekterade

hastighetsgränser

4 Markerar och avmarkerar körhjälpmedlen, beroende på fordon:

- Aktiv förarassistans (beroende på fordon),
- Stopp och kör adaptiv farthållare eller farthållare (beroende på fordon),
- Fartbegränsare;
- Av.

5 Sätt funktionen i vänteläge (med minneslagring av konstantfarten) (0)

6 Hämta av den minneslagrade konstantfarten (RES)

7 Aktiverar och ökar konstantfarten eller ställer in den lagrade konstantfarten (RES/+)

8 Fartbegränsare på/av

9 Farthållare på/av



Beroende på fordon kan du koppla farthållaren till funktionen "Trafikskylts-avkänning" → **181** genom att trycka på knapp **3**.



Denna funktion fungerar som en körhjälp under körning.

Funktionen kan under inga omständigheter befria föraren från ansvaret att följa hastighetsgränserna eller att vara uppmärksam.

Föraren måste alltid ha kontroll över bilen.

Farthållaren bör inte användas vid tät trafik, på kurviga eller hala vägar (is, vattenplaning, sten-skott) eller vid ogynnsamma väderleksförhållanden (dimma, regn, sidovind).

Risk för olycka.

Aktivering

Tryck på knapp **4** så många gånger som behövs för att välja farthållare eller tryck på knapp **9**.

Indikatorn **10** eller visas i grått.

Meddelandet "Farthållare PÅ" visas på instrumentpanelen tillsammans med streck som visar att farthållaren är aktiverad och väntar på att lagra en hastighet.

FARTHÅLLARE

Inställning av farthållare

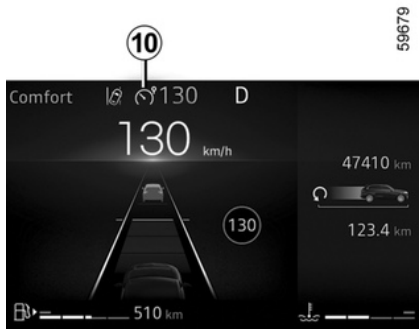

Vid en jämn hastighet över cirka 20 mph (30 km/h), tryck på knappen **1** (SET/-) eller **2** (SET/+) eller **7** (RES/+); funktionen aktiveras och den aktuella hastigheten beaktas.

Den valda hastigheten ersätter strecken. Farthållaren bekräftar den valda hastigheten och indikeringen

visas i grönt **10**  eller .

Om du försöker aktivera funktionen vid en lägre hastighet än 30 km/h visas meddelandet "Ogiltig hastighet" och funktionen förblir inaktiverad.

Körning

När en vald hastighet har ställts in och farthållaren är aktiv kan du ta bort foten från gaspedalen.

Ändring av hastigheten

Du kan ändra den konstanta hastigheten genom att trycka på:

- knappen **1** (SET/-) för att minska hastigheten;
- knappen **2** (SET/+) eller **7** (RES/+) för att öka hastigheten.

Obs! Tryck på och håll inne en av knapparna om du vill ändra hastigheten i korta steg.

Fartökning över inställd konstantfart

Du kan när som helst överskrida den inställda konstantfarten genom att trycka ner gaspedalen.

Om hastigheten överskrids blinkar den valda hastigheten i rött på instrumentpanelen. Släpp därefter upp gaspedalen: Efter några sekunder återupptar bilen automatiskt den valda hastigheten.

Omöjligt för funktionen att hålla den inställda konstantfarten

Vid kraftig nedåtlutning kan systemet kanske inte bibehålla konstantfarten. Den lagrade hastigheten

blinkar rött på instrumentpanelen för att informera dig om situationen.



Om farthållaren inte längre är tillgänglig (efter flera aktiveringsförsök), kontakta en auktoriserad återförsäljare.



Du måste hålla fötterna nära pedalerna för att vara redo att reagera i en nödsituation.

Sätta funktionen i viloläge

Funktionen försätts i standby-läge om du:

- trycker på knapp **5** (0)
- trycker på bromspedalen
- växlar till neutralläge (N).

Den konstanta hastigheten sparas och visas i grått på instrumentpanelen.

Aktivering av inställd konstantfart

Om en hastighet är sparad kan du återuppta den igen, men förvissa dig först om att körvillkoren är lämpliga (trafiken, vägen, väderleksförhållan-

FARTHÅLLARE

dena) Tryck på knapp **6** (RES) eller **7** (RES/+) om fordonshastigheten är över 30 km/h.

När hastigheten har ställts in bekräftas aktiveringen av farthållaren genom att den konstanta hastigheten och, beroende på utrustningsni-

vå, **10** indikatorn  eller  visas.

Obs! Om den hastighet som du precis har angett är mycket högre än den hastighet du kör i, kommer bilen att accelerera snabbt tills den hastighet uppnåtts.

När farthållaren stängts av återaktiverar en tryckning på knapp **1** (SET/-) eller **2** (SET/+) eller **7** (RES/+) funktionen utan att hänsyn tas till den minneslagrade hastigheten: det är bilens aktuella hastighet som registreras.

Avstängning av funktionen

Farthållaren inaktiveras när:

- du trycker på knapp **9** eller **4** tills AV visas på instrumentpanelen. Hastigheten finns då inte längre sparad i minnet.
- du trycker på knapp **8** eller **4** tills

varningslampan  eller  tänds på instrumentpanelen. I detta

fall väljs fartbegränsaren och det finns ingen sparad hastighet.

10 indikatorn  eller  slocknar på instrumentpanelen för att bekräfta att funktionen inte längre är aktiv.



Om farthållarfunktionen sätts i viloläge eller avbryts sänks inte bilens hastighet. Vill du sänka hastigheten måste du bromsa.

STOP AND GO MED ANPASSNINGSBAR FARTHÅLLARE

Utifrån information från en radar eller kamera ger den adaptiva farthållaren Stop and Go dig alternativet att behålla en vald hastighet, som kallas konstantfart, och samtidigt hålla ett säkert avstånd till fordonet framför i samma körfält.

Beroende på fordon: När funktionen "Trafikskyltsavkänning" är aktiverad kan systemet anpassa fordonets hastighet enligt hastighetsgränsskyltarna som detekteras av kameran.

Om fordonet framför stannar kan den adaptiva farthållarens funktion Stop and Go bromsa bilen till stillastående och sedan köra iväg igen.

Systemet styr acceleration och inbromsning av bilen med hjälp av motorn och bromssystemet.

Systemets maximala räckvidd är cirka 140 m. Detta kan variera beroende på vägförhållandena (kuperad mark, väderförhållanden osv.).

Den adaptiva farthållaren Stop and Go kan aktiveras mellan 0 och 160 km/h, beroende på vägförhållandena (trafik, väder osv.).

Den representeras av symbolen



Obs:

- Föraren måste ta hänsyn till hastighetsgränsen och säkra avstånd i landet där han/hon kör.
- Den Adaptiva farthållaren kan bromsa bilen med upp till en tredjedel av bromsningskapaciteten. Beroende på trafiksituationen kan föraren behöva bromsa hårdare.



Den Adaptiva farthållaren Stop and Go kan inte panikbromsa bilen och dess bromskapacitet är begränsad.



Denna funktion fungerar som en körhjälp under körning.

Funktionen kan under inga omständigheter befria föraren från ansvaret att följa hastighetsgränserna, hålla säkert avstånd eller att vara uppmärksam.

Föraren måste alltid ha kontroll över bilen.

Föraren ska alltid anpassa sin hastighet efter omgivningen och trafikförhållandena. Stop and Go adaptiv farthållare får endast användas på motorväg (eller flerfilig väg med mitträcke). Farthållaren ska inte användas vid tät trafik, på kurviga eller hala vägar (med risk för is, vattenplaning) eller vid ogynnsamma väderleksförhållanden (dimma, regn, sidovind osv.).

Risk för olycka.

STOP AND GO MED ANPASSNINGSBAR FARTHÅLLARE

Kamerans placering 1

56498

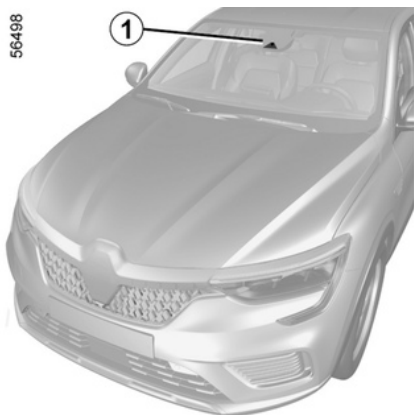

3

Se till att det inte är dålig sikt genom vindrutan (pga smuts, lera, snö, etc.).



Kameraområdena måste hållas rent och utan ändringar för att systemet ska kunna fungera felfritt.

Reglage

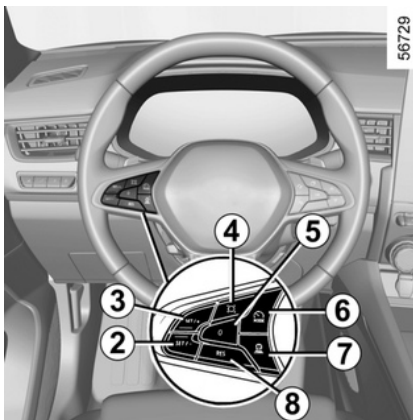

56729

6 Strömställare för att välja/avmarkera körhjälpmedel, beroende på fordon:

- Aktiv förarassistans,
- Stopp och kör med adaptiv farthållare,
- Fartbegränsare;
- Av.

7 Inställning av lämpligt avstånd

8 Hämta av den minneslagrade konstantfarten (RES)

2 Aktiverar, sänker konstantfarten eller lagrar den nuvarande farten (SET/-)

3 Aktiverar, ökar konstantfarten eller lagrar den nuvarande farten (SET/+)

4 (beroende på fordon): anpassar hastighetsbörvärdet till detektera-

de hastighetsgränser

5 Sätt funktionen i vänteläge (med minneslagring av konstantfarten) (0).



Beroende på fordon kan du koppla farthållaren till funktionen "Trafikskylts-avkänning" → **181** genom att trycka på knapp **4**.

STOP AND GO MED ANPASSNINGSBAR FARTHÅLLARE

Visningar

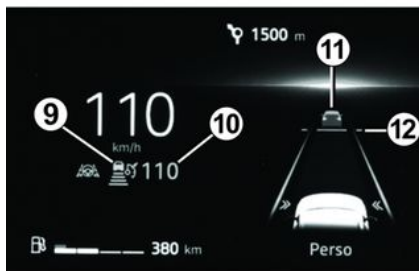

56723

9 Stop and Go indikering för adaptiv farthållare.

10 Sparad hastighet

11 Fordon framför



12 Sparat säkert avstånd



Viktigt: Håll alltid fötterna vid pedalerna för att vara beredd.

Aktivering

Tryck på knappen **5** så många gånger som krävs för att välja den adaptiva farthållaren.

Indikatorlampan **9**  eller  visas i grått och meddelandet "Adaptiv farthållare vald" visas på instrumentpanelen tillsammans med streck i syfte att ange att farthållarfunktionen är vald och väntar på att spara en konstantfart.

Funktionen kan inte aktiveras när:

- Parkeringsbromsen är dragen.
- funktionen parkeringsassistent redan är aktiverad → **224**.

Meddelandet "Adaptiv farthållare ej tillgänglig" visas på instrumentpanelen.

Inställning av farthållare

När bilen står stilla eller rör sig i en jämn hastighet trycker du på enknopplaren **2** (SET/-) eller **3** (SET/+) för att aktivera funktionen och spara den aktuella hastigheten. Den lägsta hastigheten är 30 km/h.

Konstantfarten **10** ersätter strecken och farthållningen bekräftas av att konstantfarten **10** visas i grönt och

att varningslampan **9**  tänds.

Om du försöker aktivera funktionen vid hastigheter över 160 km/h visas meddelandet "Ogiltig hastighet" och funktionen förblir inaktiv.

När en konstantfart har minneslagrats och farthållningen är igång kan du ta bort foten från gaspedalen.

OBS! Om bilens hastighet understiger ungefär 30 km/h använder funktionen en standardiserad hastighet på 30 km/h. Fordonet accelererar tills den uppnår den sparade hastigheten.



Viktigt: Håll alltid fötterna vid pedalerna för att vara beredd.

Aktivera farthållaren med igenkänning av hastighets skyltar

Om bilen är utrustad med funktionen "Trafikskyltsavkänning" kan systemet manuellt anpassa hastigheten för bilen enligt den avkända hastighetsbegränsningen.

STOP AND GO MED ANPASSNINGSBAR FARTHÅLLARE

56740



3

När den nya hastighetsbegränsningen detekteras kan systemet föreslå den detekterade hastigheten för föraren:

13 med den vita fyrkanten visas runt den angivna hastigheten för att informera.

Genom att trycka på knappen **4**

 kan föraren anpassa bilens hastighet till den detekterade hastigheten.

13 med den gröna fyrkanten visas runt den indikerade hastigheten och konstantfarten **10** är inställd på den detekterade hastigheten.

Aktivering av avståndskontroll

När farthållaren aktiveras visas standardsäkerhetsavståndet **12** i grönt på instrumentpanelen. Standardsäkerhetsavståndet motsvarar cirka 2 sekunder.

Om systemet registrerar ett fordon i din fil visas konturen av ett fordon **11** ovanför avståndsmätaren **12** på instrumentpanelen.

Din fordon anpassar sig efter det framförvarande fordonets hastighet och bromsar vid behov (bromsljuset tänds) för att bibehålla avståndet som visas på instrumentpanelen.

Obs! Storleken på **11** konturen varierar i enlighet med avståndet mellan dig och fordonet framför. Ju närmare du befinner dig fordonet framför desto större blir konturen.

Ställa in konstantfart

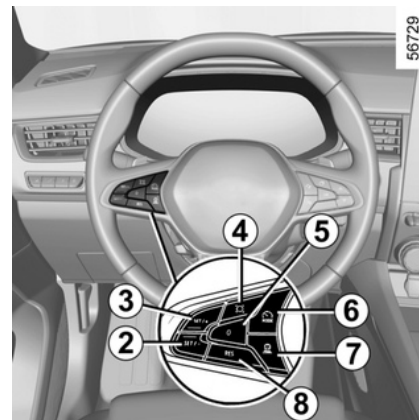

56729

Du kan variera hastigheten genom att trycka upprepade gånger (för låg variation) eller trycka och hålla in (för hög variation) på reglaget **2** eller **3**:

- använd strömställaren "SET/-" **2** för att minska hastigheten,
- använd strömställaren "SET/+" **3** för att öka hastigheten.

STOP AND GO MED ANPASSNINGSBAR FARTHÅLLARE

Inställning av lämpligt avstånd



Du kan när som helst ändra avstånd till framförvarande fordon genom att trycka upprepade gånger på strömställaren **5**.

Den horisontella avståndsmätningen på instrumentpanelen indikerar de olika tillgängliga säkra avstånden:

- avståndsmätningen **A**: långt avstånd (motsvarar cirka 2,4 sekunder);
- avståndsmätare **B**: mellanliggande avstånd 2 (motsvarar cirka 2 sekunder);

- avståndsmätare **C**: mellanliggande avstånd 1 (motsvarar cirka 1,6 sekunder);
- avståndsmätare **D**: kort avstånd (motsvarar cirka 1,2 sekunder).

Den valda avståndsmätningen visas i grönt på instrumentpanelen. Övriga visningar förblir grå.

Obs! Avståndet bör ställas in utifrån trafiknivå, lokala regler och väderförhållanden.



Säkerhetsavståndet justeras som standard på avståndsmätaren **B**.

Fartökning över inställd konstantfart

Du kan när som helst överskrida konstantfarten om du trycker på gaspedalen.

Om konstantfarten **10** överskrids visas den i gult.

Avståndsmätaren blinkar om avståndet mellan ditt fordon och fordonet framför är mindre än det säkra avstånd som valts: funktionen "Säker avståndskontroll" är inte längre aktiv.

Sedan släpper du upp gaspedalen. Farthållaren och avståndskontrollen

ser automatiskt till att fordonet återgår till den hastighet och det avstånd som du har valt tidigare.

Omkörningsmanöver

Om du vill köra om fordonet framför kan du aktivera körriktningsvisaren. Då stoppas avståndskontrollen tillfälligt, vilket låter dig accelerera till en lämplig hastighet för omkörning.

Stopp and start

Om fordonet framför dig saktar ner anpassar systemet hastigheten eller stannar helt vid behov (t.ex. vid köbildning). Fordonet stannar några meter från fordonet framför. Funktionen Stop and Start kan försätta motorn i viloläge. ➔ **127**

När fordonet framför kör iväg igen:

- Om bilen inte står stilla i mer än 3 sekunder kör bilen iväg igen automatiskt utan att föraren behöver göra något.
- Om bilen står stilla i cirka 3 sekunder måste du trycka på gaspedalen eller på knappen **B** (RES) för att köra iväg igen. Meddelandet ""Tryck på RES eller accelerera för att starta om farthållaren"" visas på instrumentpanelen för att bekräfta detta.

Om bilen är utrustad med funktionen "Trafikskyltsavkänning":

STOP AND GO MED ANPASSNINGSBAR FARTHÅLLARE

- Om bilen inte står stilla i mer än 30 sekunder kör bilen iväg igen automatiskt utan att föraren behöver göra något.
- Om bilen står stilla i cirka 30 sekunder måste du trycka på gaspedalen eller på knapp **B** (RES) för att köra iväg igen. Meddelandet "Tryck på RES eller accelerera för att starta om farthållaren" visas på instrumentpanelen för att bekräfta detta.



Föraren ska alltid vara redo för plötsliga incidenter under körning och förblir ansvarig för att kontrollera fordonet: Om systemet upptäcker en fotgängare runt fordonet kommer automatisk omstart att förhindras till nästa stopp;

Om bilen står stilla längre än ca. tre minuter ansätts automatiskt den elektriska parkeringsbromsen och den adaptiva farthållaren Stop and

Go inaktiveras. Indikeringen 

eller  släcks för att bekräfta att funktionen har inaktiverats.

Sätta funktionen i viloläge

Du kan försätta funktionen i vänteläge när:

- du trycker på omkopplaren **5** (0),
- du trycker på bromsen medan fordonet rör dig.
- Du växlar körhjälpen "Aktiv förarassistans" till "Adaptiv farthållare" genom att trycka på knapp **6**

Funktionen inaktiveras av systemet om:

- Lägg i P, R eller N.
- du lossar förarsätets bilbälte,
- du öppnar en av dörrarna,
- du trycker på start-/stoppknappen för motorn,
- lutningen är för brant,
- bilens hastighet är över 170 km/h
- om vissa körkontrollsystem och regleringssystem aktiveras (aktiv nödbromsning, ABS, ESC osv.).

Under alla omständigheter bekräftas standbyläget av att varningslamporna visas i grått och/eller att meddelandet "Adaptiv fartkontroll fränkopladd" visas på instrumentpanelen.



Bilens hastighet bromsas inte automatiskt om den anpassningsbara farthållaren Stop and Go sätts i vänteläge eller inaktiveras - för att bromsa måste du trampa på bromspedalen.

Lämna vänteläge

Utifrån sparad konstantfart

Om en hastighet är sparad kan du återuppta den igen, men förvissa dig först om att körvillkoren är lämpliga (trafiken, vägen, väderleksförhållandena) Tryck på strömställaren **B** (RES) inom intervallet för de bekräftade hastigheterna.

När den lagrade hastigheten aktiveras visas konstantfarten i grönt som bekräftelse på att farthållaren är aktiverad.

Obs! Om den hastighet som sparats tidigare är högre än den hastighet du kör i, kommer fordonet att accelerera tills denna hastighet uppnås.

Utifrån den aktuella hastigheten

Om farthållaren befinner sig i vänteläge kan du återaktivera den genom att trycka på knappen **2** (SET/-) eller **3** (SET/+) utan att hänsyn tas till den

STOP AND GO MED ANPASSNINGSBAR FARTHÅLLARE

minneslagrade hastigheten: det är bilens aktuella hastighet som registreras.

Varningarna "Ta kontroll över bilen"

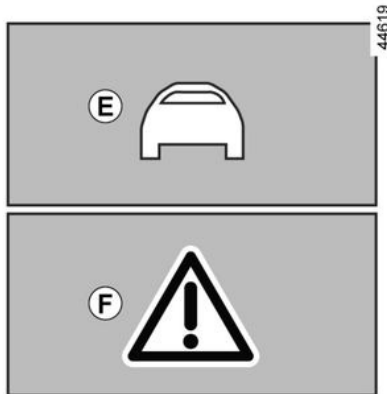

I vissa situationer (t.ex. om du närmar dig ett fordon som rör sig mycket långsammare, om fordonet framför dig byter körfält snabbt osv.) är det inte säkert att systemet hinner reagera.

Beroende på situation ger systemet ifrån sig ett pip kopplat till:

– den orange varningen **E** om situationen kräver förarens uppmärksamhet,

eller

– den röda varningen **F** tillsammans med meddelandet "Broms" om situationen kräver förarens omedelbara uppmärksamhet.



I alla dessa situationer bör du handla följdriktigt och utför lämpliga åtgärder.

Avstängning av funktionen

Den adaptiva farthållaren Stop and Go inaktiveras när du trycker på knappen **6**.

Indikeringen  eller  slocknar på instrumentpanelen för att bekräfta att funktionen inte längre är aktiv.

Tillfälligt inte tillgänglig

Den gröna varningslampan  eller  slocknar för att bekräfta att funktionen har inaktiverats automatiskt.

Förhållandena i vissa geografiska områden kan störa funktionen, till exempel:

– områden med tunnlar, långa broar eller mindre vägar utan väglinjer, utan markeringar eller där det finns träd i närheten,

– ett militärt område eller flygplatsområde.

Du måste lämna sådana områden för att funktionen ska fungera.

I samtliga fall bör du kontakta en auktoriserad återförsäljare om meddelandet inte försvinner när motorn startas om.

STOP AND GO MED ANPASSNINGSBAR FARTHÅLLARE

i Systemet styr acceleration och inbromsning av fordonet med hjälp av motorn och bromssystemet. Systemet aktiverar bromsarna för att bibehålla den inställda hastigheten, systemet använder begränsad bromsning. Vid en brant nedförsbacke, i exempelvis ett bergigt område, måste du välja en lägre växel för att använda motorbromsningen. För att minska belastningen på bromssystemet och för att förhindra att bromsarna överhettas kan funktionen med anpassningsbar farthållare avbrytas tillfälligt och meddelandet "Kontrollera adaptiv farthållare" visas. Meddelandet försvinner när funktionen blir tillgänglig igen. Om meddelandet blir kvar, kontakta en auktoriserad återförsäljare.

Funktionsstörning

Den adaptiva farthållaren Stop and Go inaktiveras om ett fel registreras

i en eller flera komponenter i systemet.

Varningslampan  tänds på instrumentpanelen tillsammans med ett av följande meddelanden, beroende på felet:

- "Kontrollera främre kameran";
- "Kontrollera kamera/radar";
- "Kontrollera bilen".

Frågor, kontakta din återförsäljare.

Begränsningar av systemets funktion

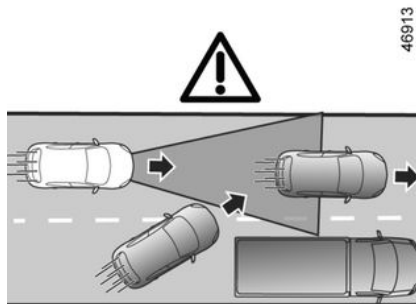

G

Avkänning av fordon

Systemet känner endast av fordon (bilar, lastbilar, motorcyklar) som rör sig i samma riktning som din bil.

Systemet tar hänsyn till ett fordon som svänger in i samma körfält (t.ex. **G**) först när det kommer in i kamerans avkänningsområden.

Systemet kan utlösa abrupt eller fördröjd bromsning.

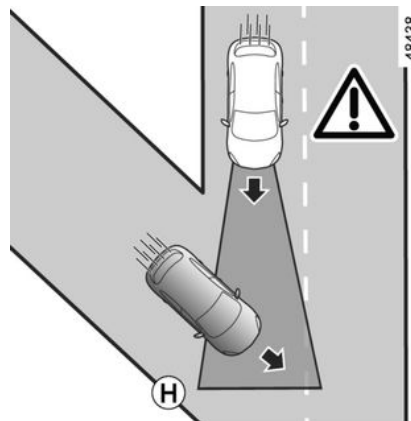

Systemet kan inte känna av:

- Fordon vid korsningar: halt väglag (t.ex. **H**) etc.;

STOP AND GO MED ANPASSNINGSBAR FARTHÅLLARE

i Den adaptiva farthållaren med Stop and Go ska användas utanför tätbebyggda områden, på breda vägar med synliga linjer.

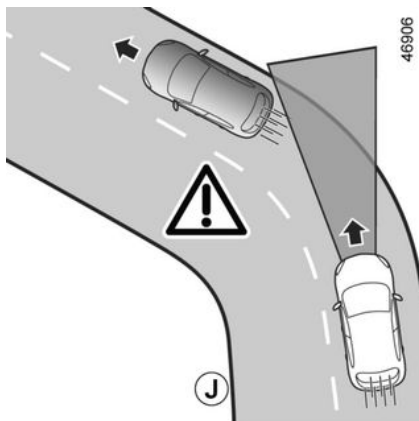

– fordon som kör på fel sida vägen eller som backar mot dig.

Avkänning i kurva

När du kör in i en kurva eller sväng kan kameran tillfälligt eventuellt inte registrera framförvarande fordon (t.ex. J).

Systemet kan utlösa en acceleration.

På väg ut ur kurvan kan systemet och dess förmåga att registrera framförvarande fordon avbrytas eller fördröjas.

Systemet kan utlösa olämplig eller fördröjd bromsning.

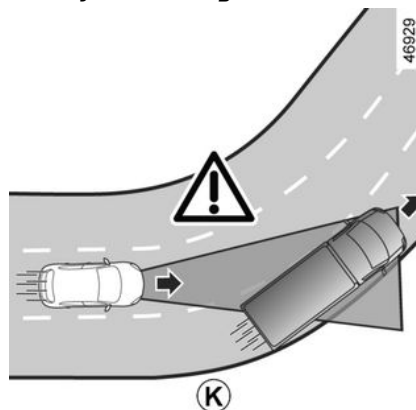

Avkänning av fordon i intilliggande körfält

Systemet kan känna av fordon som kör i ett intilliggande körfält när:

- du kör in i en kurva (t.ex. K);
- du kör på en väg med smala körfält;
- fordonet i det intilliggande körfältet kör långsammare och om ett av dessa fordon befinner sig för nära det andra fordonets körfält.

Systemet kan felaktigt framkalla fartsänkning eller inbromsning av bilen.

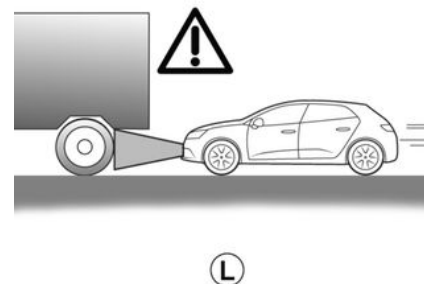

Fordon som är dolda på grund av höjdskillnader i marken

Systemet upptäcker inte fordon som är dolda på grund av höjdskillnader i marken eller fordon som befinner sig utanför kamerans avkänningsområdet när du kör uppför eller nedför en backe.

Fordon utanför kamerans avkänningszoner.

Systemet reagerar sent eller inte alls om fordon som registrerats befinner sig utanför kamerans och radarns avkänningsområden, speciellt i följande fall:

STOP AND GO MED ANPASSNINGSBAR FARTHÅLLARE

3

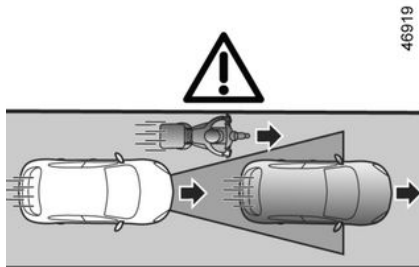

M

- fordon som transporterar långa föremål som sträcker sig utanför linjen,
- den faktiska längden på höga fordon (t.ex. **L**) är utanför kamerans avkänningsområde (byggmaskiner, jordbruksmaskiner som bogserar fordon etc.)
- fordon som inte ligger mitt i körfältet,
- smala fordon som befinner sig mycket nära (t.ex. **M**).

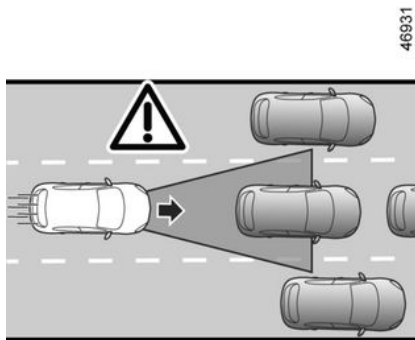

N

Fordon som står stilla och rör sig mycket långsamt

När hastigheten överstiger ungefär 50 km/h **kan systemet inte känna av:**

- stillastående fordon (t.ex. **N**);
- fordon som rör sig mycket långsamt.

När hastigheten understiger 50 km/h **kanske systemet inte reagerar, eller reagerar mycket sent, på:**

- stillastående fordon (t.ex. **N**);
- fordon som rör sig mycket långsamt,

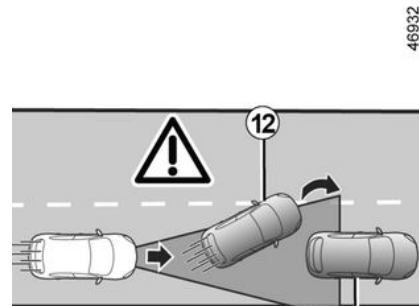

P

- fordon framför dig **12** som byter körfält och avslöjar stillastående fordon **13** (t.ex. **P**).

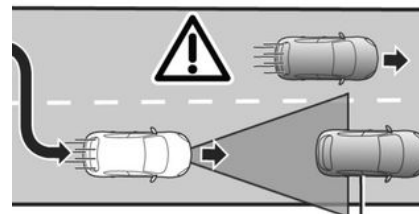

Q

STOP AND GO MED ANPASSNINGSBAR FARTHÅLLARE

– när bilen står stilla **14**, när du byter körfält (t.ex. **Q**).



Var alltid beredd att ta kontroll över bilen när du närmar dig bilar som står stilla eller rör sig mycket långsamt (t.ex. **N).**

Den adaptiva farthållaren med Stop and Go utlöser inte ett nödstopp och dess bromskapacitet är begränsad.

46933

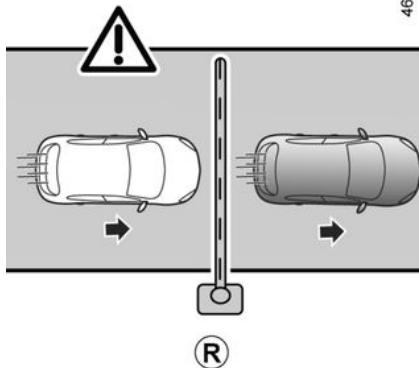

Fasta föremål och små föremål som inte upptäcks

Systemet kan inte känna av:

- fotgängare, cyklar, skotrar osv.
- djur,
- fasta föremål (tullbommar, murar etc.) (t.ex. **R**).

Systemet tar inte hänsyn till dessa. De utlöser inga varningar eller reaktioner från systemet.

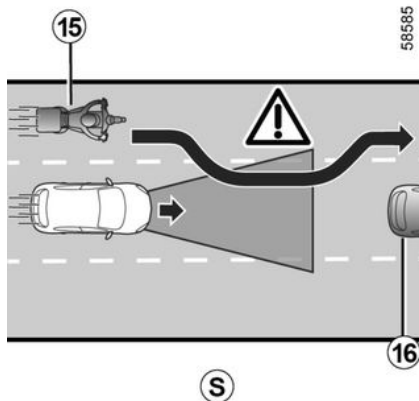

Detektering av fordon som kör in i körfältet i hög hastighet

Om ditt fordon blir omkört av ett annat fordon som kör i hög hastighet **15** (motorcykel, bil etc.) och fordonet befinner sig tillfälligt mellan ditt och det framförvarande fordonet **16** kan systemet **utlösa onödig acceleration, bromsning eller inbromsning**.



Denna funktion fungerar som en körhjälp under körning. Funktionen

kan under inga omständigheter befria föraren från ansvaret att följa hastighetsgränserna, hålla säkert avstånd eller att vara uppmärksam. Föraren måste alltid ha kontroll över bilen.

Förutom hastighetsskyltarna och informationen på vägkartorna från kartfunktionen (bilar utrustade med funktionen "Trafikskyltsavkänning" och ett abonnemang) tar systemet inte hänsyn till annan trafikinformation (trafikljus, övergångsställen etc.). Föraren måste alltid anpassa hastigheten utifrån omgivningen och körförhållandena, oavsett indikationerna från systemet.

Systemet kan aldrig likställas med en hinderdetektor eller ett antikrocksystem.

Använd anpassningsbar farthållaren Stopp och kör utanför tätbebyggda områden, på breda vägar med synliga linjer.

STOP AND GO MED ANPASSNINGSBAR FARTHÅLLARE

Ingrepp/reparationer på systemet

- Vid krock kan kamerans inställning ändras, vilket kan påverka dess funktion. Inaktivera systemet och rådgör med din märkesrepresentant.
- Ingrepp i området där kameran är placerad (reparationer, byten, vindrutemodifikationer, lackeringsarbeten osv.) får endast utföras av behörig reparatör.

Endast en märkesrepresentant kan åtgärda fel i systemet.

Avstängning av funktionen

Du måste stänga av funktionen om:

- bilen blir bogserad (bärgad);
- fordonet bogserar en släpvagn eller husvagn,
- bilen körs i en tunnel eller nära en metallstruktur,
- bilen kommer fram till en vägtull, ett vägarbetsområde eller ett smalt körfält,
- bilen körs på en mycket kurvig väg (bergsväg osv.);
- bilen körs uppför eller nedför en mycket brant backe,

- Sikten är dålig (lågt stående sol, dimma o.s.v.),
- Bilen körs på en hal vägbana (regn, snö, grus osv.),
- Dåligt väder (regn, snö, sidovindar osv.),
- Kameraområdet är skadat (t.ex. vindrutan),
- Vindrutan är sprucken eller stenskott.

Om systemet fungerar onormalt ska du inaktivera det och kontakta din återförsäljare.



Vid störningar i systemet

Vissa omständigheter kan störa eller försämra systemets funktion, såsom:

- vindrutan är övertäckt i området där kameran sitter (smuts, is, snö, imma, registreringsskylt osv.),
- en komplex miljö (tunnlar osv.),
- dåliga väderförhållanden (snö, kraftigt regn, hagel, ishal-ka osv.),
- Dålig sikt (mörker, dimma osv.),
- Dålig kontrast mellan bilen framför och området runt (t.ex. vit bil i ett snölandskap osv.),
- Bländning (starkt solljus, mötande bilar osv.),
- smal eller slingrande väg (snäva kurvor osv.),
- en långsammare bil med stor hastighetsskillnad,

STOP AND GO MED ANPASSNINGSBAR FARTHÅLLARE

– användning av mattor som inte är anpassade efter bilen. På förarsidan är det viktigt att de skyddsmattor som är anpassade till bilen sitter fast i de förinstallerade delarna. Kontrollera därför regelbundet deras fästen. Lägg aldrig flera mattor på varandra. **Risk för pedalerna fastnar.**

I dessa fall kan systemet ingripa felaktigt.

Risk för oönskad inbromsning eller acceleration.

Många oförutsedda situationer kan påverka systemets funktion. Vissa föremål eller fordon som kan dyka upp i kamerans avkänningsområde kan feltolkas av systemet, vilket kan leda till olämplig acceleration eller inbromsning.

Du bör alltid vara uppmärksam på plötsliga händelser som kan inträffa under körning. Håll alltid bilen under kontroll genom att hålla fötterna nära pedalerna och var redo att ingripa.

HJÄLPALTERNATIV VID PARKERING

Avståndskontroll vid parkering

Funktionsprincip

Ultraljudssensorerna, som indikeras av pilarna **1**, är monterade i stötfångarna för att mäta avståndet mellan bilen och ett föremål.

Vid denna mätning avges ljudsignaler som ökar i styrka ju närmare föremålet bilen kommer, ända tills en enda lång ljudsignal hörs när föremålet befinner sig cirka 20–30 cm från bilen.

Beroende på bilens configuration upptäcker systemet föremål som befinner sig framför, bakom och vid sidan av bilen.

Parkeringsassistansen aktiveras endast när bilen kör i en hastighet under cirka 10 km/h.

Funktionen tar inte hänsyn till bogsering eller bärgning som inte känns igen av systemet.

Placering av ultraljudsgivare 1

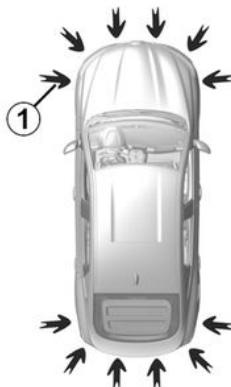

52118

Kontrollera att givarna, som indikeras av pilarna **1** inte är övertäckta (av smuts, lera, snö, dåligt monterad nummerskylt), skadade, modifierade (inklusive lack) eller skyms av något tillbehör monterat bak och/eller, beroende på bilen, fram eller på sidorna på bilen.



Denna funktion är en extra hjälp, som genom ljudsignaler anger avståndet mellan bilen och ett föremål vid backning. Den kan dock aldrig ersätta förarens vaksamhet eller ansvar vid backning. Föraren bör alltid vara beredd på plötsliga händelser som kan inträffa under körningen. Kontrollera alltid att inga små, smala föremål (barn, djur, barnvagn, cykel, stenar, stolpar osv.) finns i döda vinkeln vid backmanövrar.

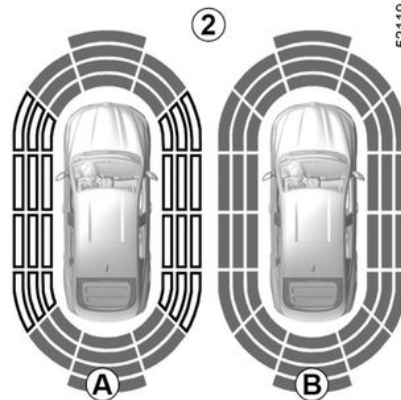

52119

HJÄLPALTERNATIV VID PARKERING

Obs! Displayen **2** visar bilens omgivning, vilket kompletterar ljudsignalerna.

Sidodetektorerna aktiveras efter några meters körning.

När alla områden är gråmarkerade bevakas bilens alla sidor av systemet:

- **A**: Tolkning av bilens omgivning pågår.
- **B**: Tolkning av bilens omgivning genomförd.

Åtgärd

De flesta föremål i närheten, framför, bakom eller vid sidan av bilen, har upptäckts.



Om du kör så att bilens underrede stöter emot något (t.ex. en trafikde-lare, en förhöjd trottoar eller dyligt) kan bilen skadas (en hjulaxel kan t.ex. deformeras). För att minska risken för olyckor bör du låta din återförsäljare kontrollera bilen.

C

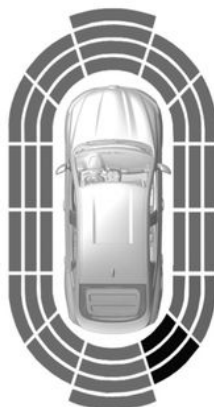

52120

Ju närmare föremålet bilen kommer, desto mer ökar ljudsignalernas frekvens. Signalerna övergår till en kontinuerlig signal när föremålet är 30 cm från en av bilens sidor eller ca 30 cm framför eller bakom bilen. De gröna, orangea (eller gula beroende på utrustningsnivå) och röda områdena visas på **C**-displayen.

OBS! Om du ändrar färdväg under körningen kan signalerna som informerar om risken för krock med ett föremål aktiveras senare än vanligt.

D

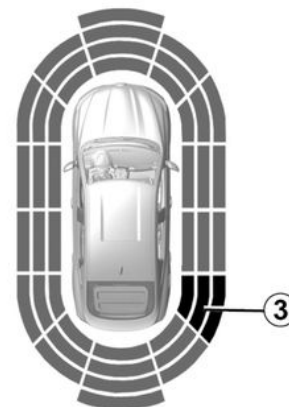

52121

Upptäckt av föremål vid sidan av bilen

Genom däckens riktning får systemet en uppfattning om bilens färdväg och kan underrätta dig om risken att krocka med ett föremål **3** som befinner sig vid sidan av bilen.

HJÄLPALTERNATIV VID PARKERING



Om du kör så att bilens underrede stöter emot något (t.ex. en trafikde-lare, en förhöjd trottoar eller dylikt) kan bilen skadas (en hjulaxel kan t.ex. deformeras). För att minska risken för olyckor bör du låta din märkesrepresentant kontrollera bilen.

Upptäckt av föremål vid sidan av bilen:

– Om risk för krock föreligger ökar ljudsignalernas frekvens mer och mer ju närmre föremålet bilen kommer, för att sedan övergå i en fast signal. Markeringar i grönt, orange och rött visas på displayen **D**.

– Om ingen risk för krock föreligger hörs ingen ljudsignal då föremålet närmar sig. Markeringarna i grönt, orange och rött är istället skuggade på displayen **D**.

OBS! Om du ändrar färdväg under körningen kan signalerna som informerar om risken för krock med ett föremål aktiveras senare än vanligt.

Aktivering/avstängning

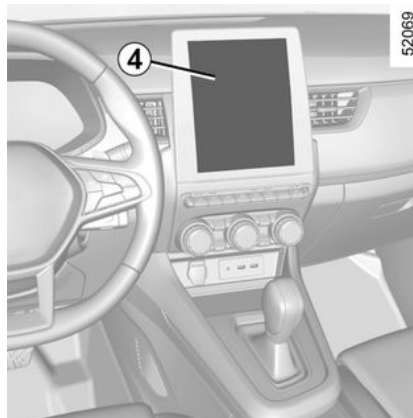

Bilar med multidisplay 4

För att aktivera eller inaktivera de olika områdena via ultraljudsdetektorerna, se multimediasystemets bruksanvisning.

Välj "ON" eller "OFF".



Beroende på bil kan den bakre avkänningsområdet inte avaktiveras.

Bilar utan multidisplay

Stanna bilen och tryck på reglaget **5** tills du kan välja fliken "Fordon".

Tryck på **6** eller **7** flera gånger för att komma till menyn "Inställningar".

Tryck på **8** OK,

Tryck på knappen **6** eller **7** flera gånger för att komma till menyn "PARKERINGSASSISTANS". Tryck på **8** OK.



Beroende på bil kan den bakre avkänningsområdet inte avaktiveras.

Inställningar

Bilar med multidisplay 4

Beroende på bil kan vissa inställningar ändras via multidisplayen **4** när motorn är igång. För mer information, se multimediasystemets instruktionsbok.

Volym för avståndskontroll vid parkering

Ställ in parkeringsassistansens volym genom att trycka på + eller -.

HJÄLPALTERNATIV VID PARKERING

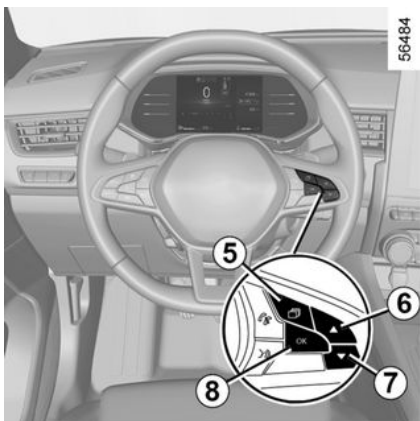

Ljud i systemet

Här kan du välja systemljud.

Avstängning av ljud i systemet

Aktivera eller inaktivera ljud vid parkeringsassistans.

Obs! Om du inaktiverar ljudet blir du inte längre varnad med ljudsignaler när du närmar dig ett föremål.



När hastigheten är lägre än 10 km/h kan vissa bullerljud (från t. ex. en motorcykel, en lastbil eller en tryckluftsborr) sätta igång ljudsignalerna från parkeringsassistansen.

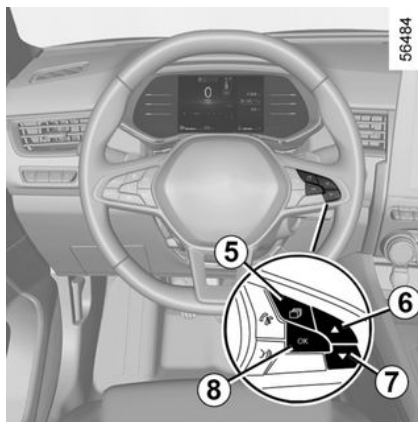

Bilar utan multidisplay

- Stanna bilen och tryck på reglaget **5** tills du kan välja fliken "Fordon".
- Tryck på **6** eller **7** flera gånger för att komma till menyn "Inställningar". Tryck på **8** OK,
- Tryck på knappen **6** eller **7** flera gånger för att komma till menyn

"PARKERINGSASSISTANS". Tryck på **8** OK,

- Välj "Ljudsignalvolym" för att ställa in volymen på parkeringsassistansen med hjälp av reglaget **6** eller **7**.

Avaktivering av parkeringsassistansen manuellt.

Du måste stänga av funktionen om:

- bogsering utförs eller om släp som inte känns igen av systemet är tillkopplat framför ultraljudssensorerna,
- I händelse av skador på ultraljudssensorerna.

Automatisk inaktivering av parkeringsassistansen

Systemet stängs av:

- När bilens hastighet är högre än ca 10 km/h,
- beroende på bil, när bilen står stilla i minst fem sekunder och ett hinder registreras (t.ex. trafikstockningar),
- när du använder läge N eller P.
- När ett fel upptäcks.

Obs! Om bilen har en dragkrok som känns igen av systemet är bara den bakre parkeringsassistansen inaktiverad.

HJÄLPALTERNATIV VID PARKERING

Funktionsstörning

Om systemet känner av en driftstörning hörs en ljudsignal i cirka 3 sekunder första gången backväxeln läggs i och meddelandet "Kontrollera parkeringsassistenten" visas på instrumentpanelen. Frågor, kontakta din återförsäljare.



Om du kör så att bilens underrede stöter emot något (t.ex. en trafikde-lare, en förhöjd trottoar eller dyligt) kan bilen skadas (en hjulaxel kan t.ex. deformeras). För att minska risken för olyckor bör du låta din återförsäljare kontrollera bilen.



Ingrepp/reparationer på systemet

– Vid en krock kan radarkame-rans inställning ändras, vilket kan påverka dess funktion. Stäng av funktionen och rådgör med din återförsäljare.

– Alla arbeten (reparationer, byten osv.) i området kring ra-darkameran får enbart utföras av en behörig reparatör.

Endast en märkesrepresentant kan åtgärda fel i systemet.

Vid störningar i systemet

Vissa omständigheter kan störa eller försämra systemets funk-tion, till exempel:

- Dåliga väderförhållanden (regn, snö, hagel, kraftigt regn, ishalka osv.),
- vissa typer av bullerljud (mo-torcykel, lastbil, tryckluftsborr osv.),
- montering av en olämplig bogserkula eller krok.

Risk för felaktiga och missade varningar

Om systemet fungerar onor-malt ska du inaktivera det och kontakta din återförsäljare.

HJÄLPALTERNATIV VID PARKERING

Begränsning av systemets funktion

- Området runt radarn ska vara rent och får inte modifieras. Detta för att systemet ska fungera korrekt.
- Systemet kan inte känna av små objekt (motorcyklar, cyklar, fotgängare osv.) som rör sig i närheten av bilen.
- Systemet kan inte identifiera föremål som ligger för nära fordonet.
- Systemet kanske inte varnar för fordon eller föremål som håller helt andra hastigheter.
- Om du ändrar färdväg under körningen kan det hända att systemets rapportering av hinder sker med en fördröjning.
- Om bilen kopplas till en släpvagn måste den bakre parkeringsassistenten stängas av.

Avstängning av funktionen

Du måste stänga av funktionen om:

- Området kring radarkameran har skadats (bakre stötfångare),

- Fordonet är utrustat med en draganordning som inte känns igen av systemet (kula, krok, adapter osv.).

Backkamera

Åtgärd



Vid backning visar kameran **1** som är placerad på bakluckan en bild över området bakom bilen på multimediaskärmen **2** tillsammans med två linjer för vägledning: **3** och **4** (fast och rörlig).

Systemet använder flera olika typer av linjer (rörlig för körriktningen och

fast för avståndet). När det röda området uppnått, ta hjälp av displayen bild för att stanna på exakt plats.

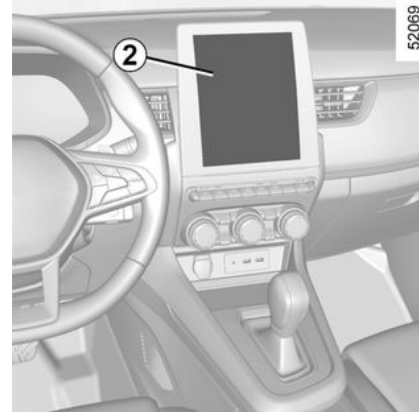

Fasta vägledninglinjer **3**

Den fasta mallen består av färgmarkeringar **A**, **B** och **C** som anger avståndet bakom bilen:

- **A** (röd) cirka 30 centimeter från bilen,
- **B** (gul) cirka 70 centimeter från bilen,
- **C** (grön) cirka 150 centimeter från bilen.

Den här mallen förblir fast och anger bilens bana om hjulen är i linje med bilen.

HJÄLPALTERNATIV VID PARKERING

3

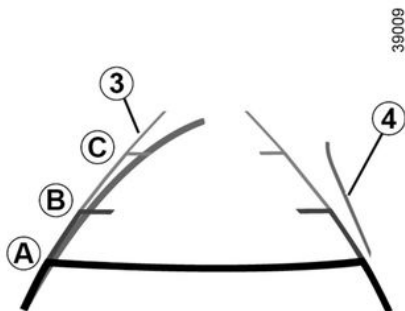

Dynamisk riktlinje 4:

Denna visas i blått på multidisplayen **2**. Den visar bilens bana utifrån rattens läge.

Särskilda anvisningar

Se till att kameran inte är täckt (av smuts, lera, snö, kondens osv.).

Inställningar

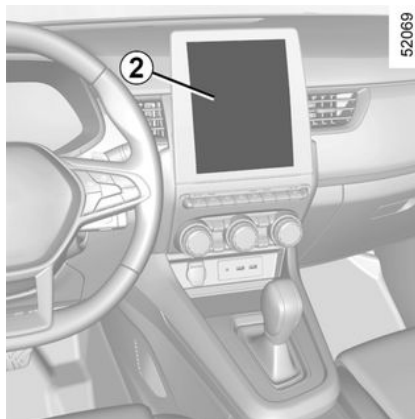

När motorn är igång kan du använda multimediaskärmen **2** för att lägga till eller ta bort stödlinjer och ändra kamerainställningar (ljusstyrka, kontrast osv.). För mer information, se multimediasystemets instruktionsbok.

Funktionsstörning

När backväxeln är ilagd visas, om systemet upptäcker ett driftsfel, en svart skärm tillfälligt på multimediaskärmen **2**.

Detta kan bero på ett fel på kameran eller skärmen (klarhet, frusen bild, fördröjda kommunikationer osv.).

Om den tillfälliga visningen av den svarta skärmen kvarstår, kontakta en auktoriserad återförsäljare.



Funktionen är ett extra hjälpmedel. Det kan alltså aldrig befria föraren från dennes ansvar och skyldighet att visa uppmärksamhet.

Föraren bör alltid vara beredd på plötsliga händelser som kan inträffa under körningen. Kontrollera alltid att inga små, smala föremål (barn, djur, barnvagn, cykel, stenar, stolpar osv.) finns i döda vinkeln vid backmanövrar.

HJÄLPALTERNATIV VID PARKERING

i Displayen visar en omvänd bild, som i en backspegel.

Stödlinjerna är en återgivning som visas på ett plant underlag. Den här informationen ska inte tas med i beräkningen när de läggs över ett stående föremål eller ett föremål på marken. Föremålen som visas på displayen kan vara förvrängda. Vid alltför starkt ljus (snö, bil i direkt solsken osv.) kan kamerabilden försämrats.

Om bakluckan är öppen eller dåligt stängd visas meddelandet "VARNING: Bagagelucka öppen" och backkamerabilden kan försvinna.

Skillnad mellan uppskattat och faktiskt avstånd

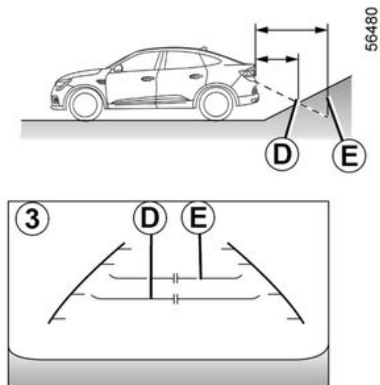

Backning mot en brant uppförsbacke

De fasta riktlinjerna **3** får avstånden att se närmare ut än de faktiskt är.

Föremålen som visas på skärmen är längre bort i backen än de verkar.

Om skärmen exempelvis visar ett föremål vid **D**, är det egentligen vid **E**.

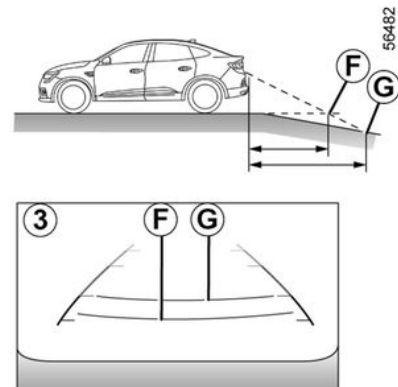

Backning mot en brant nedförsbacke

De fasta riktlinjerna **3** får avstånden att se längre bort ut än de faktiskt är.

I en backe är de avbildade föremålen alltså närmare än de verkar.

Om skärmen exempelvis visar ett föremål vid **G**, är det egentligen vid **F**.

HJÄLPALTERNATIV VID PARKERING

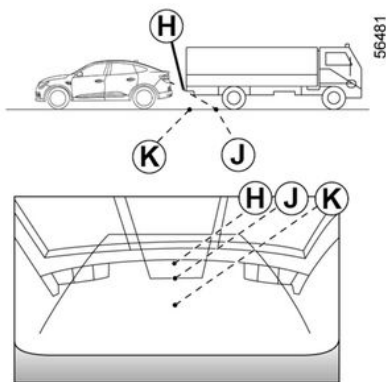

Backning mot ett utstickande föremål

På skärmen verkar positionen **H** vara längre bort än positionen **J**. Positionen **H** är dock på samma avstånd som positionen **K**.

Bilens bana, som anges av de fasta och rörliga vägledningslinjerna, tar inte hänsyn till föremålets höjd. Det finns risk för att bilen kolliderar med föremålet när du backar mot positionen **K**.

Aktiv parkeringsassistans

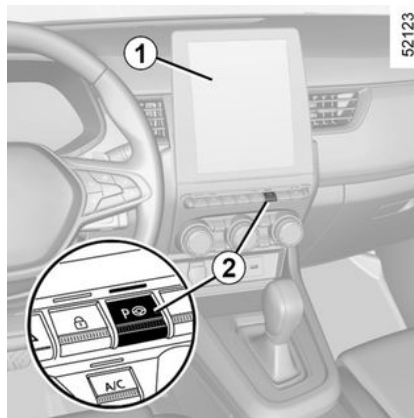

Med hjälp av ultraljudsgivarna (indikerade med pilarna **3**) som är monterade på bilens stötfångare hjälper den här funktionen dig att hitta åtkomliga parkeringsplatser och ger dig assistans under parkeringsmanövern.

Ta bort händerna från ratten, du endast övervakar:

- gaspedalen,
- bromspedalen,
- växelspaken.

Du kan när som helst återta kontrollen över ratten.

Aktivering

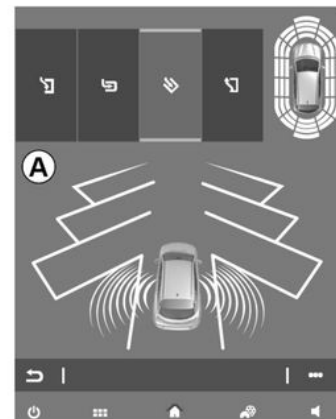

När motorn är igång och bilen står stilla eller vid körning i en hastighet under ca 30 km/h:

- Använd knappen **2**. Indikeringen i knappen **2** tänds och displayen **A** visas på multidisplayen **1**.
- Aktivera korriktionsvisaren åt det håll du vill parkera.

HJÄLPALTERNATIV VID PARKERING

ANM.:

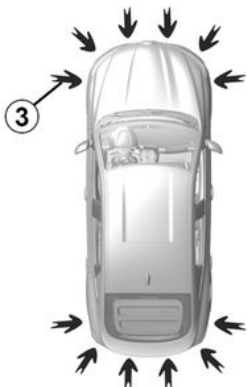

Se till att inte ultraljudsgivarna vid pilarna **3** skymms (av smuts, lera, snö etc.).

Val av manöver

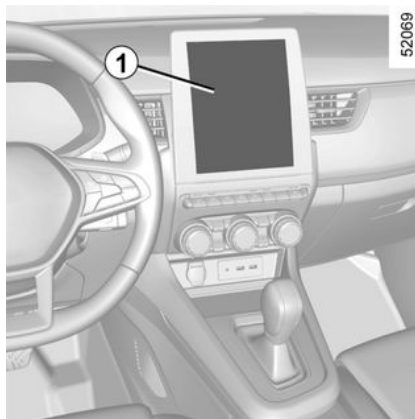

Systemet kan hjälpa dig med fyra olika manövrar:

- fickparkering,
- vinkelrät parkering,
- snedparkering,
- Att köra ut från en parkeringsficka.

Öppna multimediaskrmen **1** och välj den manöver du vill utföra.

OBS! Då du startar bilen, eller efter att du fickparkerat med systemets hjälp, är det standard att systemet föreslår manövern lämna parkering. I övriga fall kan standardmanövern ställas in på multimediaskrmen **1**. För mer information, se multimedia-systemets instruktionsbok.



Systemet startar tillsammans med aktivering av parkeringsassistenten och, för de bilar som är utrustade med detta, backkameran eller backkameran som underlättar manövern för föraren. → **216**, → **221**

Åtgärd

Parkering

Så länge du kör långsammare än 30 km/h söker systemet efter lediga parkeringsplatser på den sida av bilen som föraren valt via körriktningsvisaren.

OBS! Om det finns lediga parkeringsplatser på andra sidan av bilen, ändra körriktningsvisaren till den andra riktningen så att systemet kan söka efter platser där.

När systemet hittar en plats visas denna på multidisplayen, märkt med ett litet "P". Kör långsamt, med körriktningsvisarna på åt det håll där parkeringsplatsen finns, tills en ljudsignal hörs och meddelandet "Stopp" visas.

Platsen markeras då på multidisplayen med ett stort "P".

HJÄLPALTERNATIV VID PARKERING

- Stanna bilen,
- lägg i backen.

Indikeringen  tänds på instrumentpanelen och en ljudsignal hörs.

- Släpp ratten,
- följ instruktionerna som visas på multimediaskärmen **1**.

Hastigheten får inte överstiga 7 km/h.

Indikeringen  på instrumentpanelen slocknar och en ljudsignal hörs, vilket betyder att manövern är slutförd.



Denna funktion fungerar som en körhjälp under körning.

Den kan alltså aldrig ersätta förarens uppmärksamhet och ansvar under manövern (föraren ska alltid vara redo att bromsa).

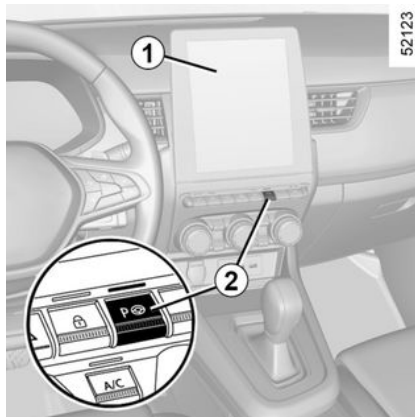

Lämna en parkeringsficka

- Tryck kort på knappen **2**.
- Välj "Avsluta fickparkeringsläge",
- sätt på körriktningsvisaren åt det håll du vill att bilen ska lämna platsen,
- tryck på **2**. reglaget (i cirka 2 sekunder).

Indikeringen  tänds på instrumentpanelen och en ljudsignal hörs.

- Släpp ratten,
- Utför manövern framåt och bakåt genom att följa instruktionerna som visas på multidisplayen **1** och med

avståndsvarningarna i systemet för parkeringsassistsans.

Hastigheten får inte överstiga 7 km/h.

När bilen befinner sig i position för att lämna parkeringsplatsen slock-

nar indikeringen  på instrumentpanelen och en ljudsignal och ett meddelande visas på multidisplayen **1** för att bekräfta att manövern är slutförd.



Vid manövrering kan ratten vridas snabbt. Placera inte händerna i ingenting har fastnat i den.

HJÄLPALTERNATIV VID PARKERING

Avbryta eller återuppta manövern

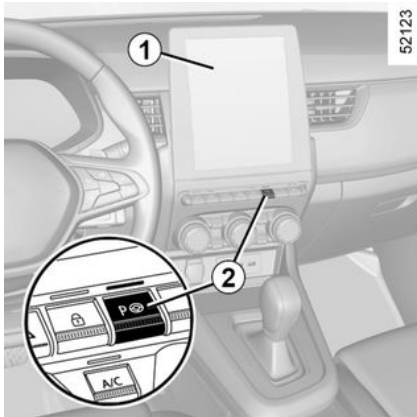

Manövern avbryts i följande fall:

- du tar tag i ratten,
- bilen står stilla under en längre tid,
- ett föremål är i vägen och gör att manövern inte kan slutföras,
- motorn stängs av,
- En dörr eller bagageluckan öppnas.

Indikeringen i knappen **2** slocknar,

indikeringen  släcks på instrumentpanelen och en ljudsignal bekräftar att manövern har avbrutits. Orsaken till att manövern avbröts visas på multimediaskärmen **1**.

Se till att:

- du inte håller i ratten och
- alla dörrar och bagageluckan är stängda,
- och
- inga hinder är i vägen,
- och
- motorn är igång.

När indikeringen i knappen **2** blinkar indikerar detta att systemet är redo att återuppta manövern.

Om du vill återuppta manövern, tryck på knappen **2**. Indikeringen i

knappen **2** tänds och  visas på instrumentpanelen.

Följ instruktionerna som visas på multidisplayen **1**.

Manövern annulleras

Manövern avbryts i följande fall:

- Bilens hastighet är högre än 7 km/h.
- genom en tryckning på kontakten **2**.
- Du har förflyttat bilen fler än tio gånger framåt/bakåt inom samma manöver.
- Parkeringsassistentens givare är smutsiga eller täckta.
- Bilens hjul spinner.

- Manövern avbröts, pågått för länge.

Indikeringen i knappen **2**  indikeringen släcks på instrumentpanelen och en ljudsignal bekräftar att manövern har avbrutits. Orsaken till att manövern avbröts visas på multimediaskärmen **1**.

Varning



Denna funktion fungerar som en körhjälp under körning. Funktionen är under inga omständigheter avsedd att befria föraren från ansvar och skyldighet från att visa uppmärksamhet. Föraren ska hela tiden ha fullständig kontroll över fordonet. Se till att manövern utförs i enlighet med gällande, lokala trafikregler.

Föraren bör alltid vara beredd på plötsliga händelser som kan inträffa under körningen. Kontrollera alltid så att inga små, smala eller rörliga hinder (barn, djur, barnvagnar, cyklar, stenar, stolpar o.s.v.) finns i döda vinkeln under manövern.

Ingrepp/reparationer på systemet

- Vid krock kan givarnas inställning ändras, vilket kan påverka dess funktion. Stäng av funktionen och rådgör med din återförsäljare.
- Alla arbeten (reparationer, byten, ändringar av bilens exteriör o.s.v.) i området där givarna är placerade får endast utföras av behörig tekniker.

Endast en märkesrepresentant kan åtgärda fel i systemet.

Vid störningar i systemet

Vissa förhållanden kan störa eller skada systemets funktion, till exempel dåligt väder (snö, hagel, is osv.).

Om systemet fungerar onormalt ska du inaktivera det och kontakta din återförsäljare.

Risk för falska varningar.

Begränsningar i systemets funktion

- Systemet upptäcker inte föremål som befinner sig i givarnas döda vinkel.
- Kontrollera alltid att platsen som systemet valt ut är ledig och att inga föremål är i vägen.
- Systemet bör inte användas när du, eller ett fordon i närheten, drar en släpvagn, bogserar ett annat fordon eller har ett lastsystem tillkopplat.

HJÄLPALTERNATIV VID PARKERING

360-graderskamera

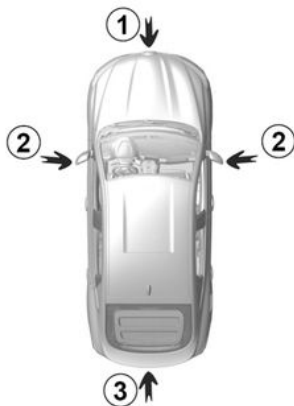

Med hjälp av information från kamerorna **1**, **2** och **3** på stötfångaren fram, backspeglarna och bakluckan, samt från ultraljudsdetektorerna **4** i stötfångarna hjälper funktionen dig med svåra manövrar (t.ex. att parkera) genom att visa bilens omgivning.



Funktionen är ett extra hjälpmedel. Det kan alltså aldrig befria föraren från dennes ansvar och skyldighet att visa uppmärksamhet. Föraren bör alltid vara beredd på plötsliga händelser som kan inträffa under körningen. Kontrollera alltid att inga små, smala föremål (barn, djur, barnvagn, cykel, stenar, stolpar osv.) finns i döda vinkeln vid backmanövrar.

Åtgärd

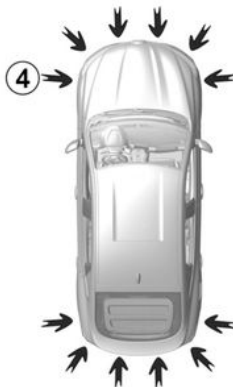

Kamerabilderna visas i fyra separata vyer på multimediaskärmen **5**.

De gör att du kan se bilens omgivning:

- främre vy: med kameran **1**,
- bakre vy: med kameran **3**,
- fågelperspektiv: med kamerorna **1**, **2** och **3**,

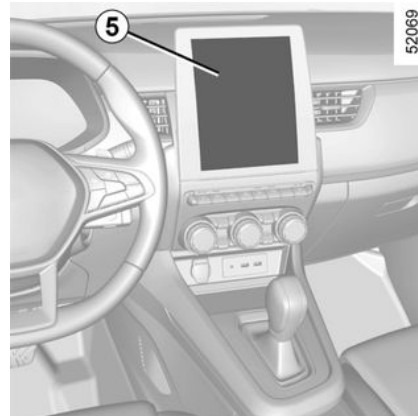

- sidovy fram (beroende på bilmodell): med kameran **2** (på passagerarsidan).

Ultraljudsdetektorerna upptäcker hinder fram, bak och på sidorna (beroende på bil).

Obs! Se till att kamerorna inte är täckta (av smuts, lera, snö osv.).

HJÄLPALTERNATIV VID PARKERING

Främre vy1

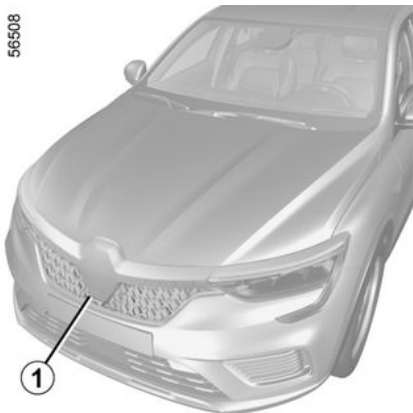

Vyn från den främre kameran visas på multimediaskrämen **5**.

Fast mall **6**

Den främre vyn som skickas till multimediaskrämen **5** visas med en eller två vägledningslinjer **6** och **7**.

Det här systemet används med hjälp av en eller flera mallar (rörlig för banan och fast för avståndet).

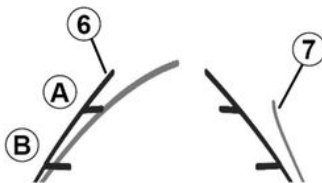

Den fasta mallen består av färgmarkeringar **A** och **B** som anger avståndet bakom bilen:

- **B** (gul) cirka 70 centimeter från bilen,
- **A** (grön) cirka 150 centimeter från bilen.

Rörlig mall / (beroende på bil)

Denna visas i blått på multimediaskrämen **5**. Den visar bilens färdriktning i den främre vyn utifrån rattens läge.

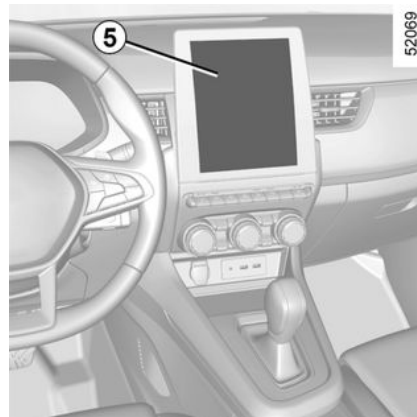

i Föraren bör vara medveten om att det finns en blind zon upp till ungefär 40 cm från kanten av den främre stötfångaren i läget "Framifrån" på 360°-kameran. För att undvika olyckor måste föraren vara uppmärksam på parkeringshjälpsystemets varningsmeddelanden och varningssignaler. Parkeringshjälpsystemet visar avståndet i 360°-vyn med färgade indikatorlinjer för varje sensor som registrerar ett hinder.

HJÄLPALTERNATIV VID PARKERING

Bakre vy 3

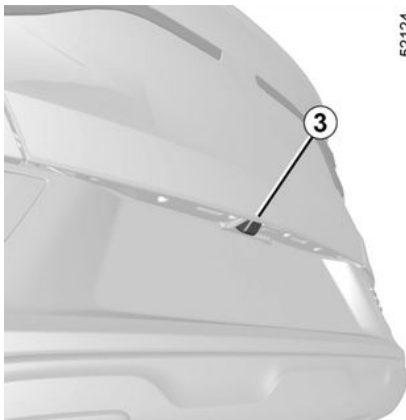

52124

35987

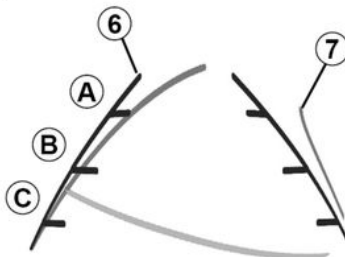

Vyn från den bakre kameran visas på multimediaskärmen **5**.

Fast mall **6**

Den bakre vyn som skickas till multimediaskärmen **5** visas med en eller två vägledningslinjer **6** och **7**.

Det här systemet används med hjälp av en eller flera mallar (rörlig för banan och fast för avståndet).

Den fasta mallen består av färgmarkeringar **A**, **B** och **C** som anger avståndet bakom bilen:

- **C** (röd) cirka 30 centimeter från bilen (endast den bakre vyn).
- **B** (gul) cirka 70 centimeter från bilen,
- **A** (grön) cirka 150 centimeter från bilen.

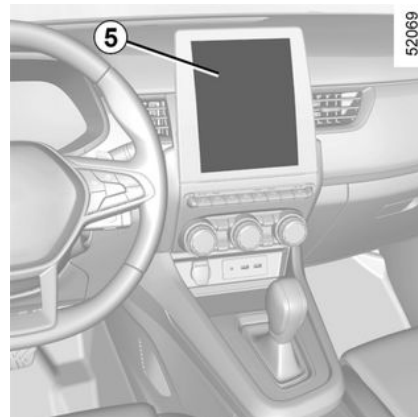

52069

Rörlig mall / (beroende på bil)

Denna visas i blått på multimediaskärmen **5**. Den visar bilens färdriktning i den bakre vyn utifrån rattens läge.



Multimediaskärmen **5** visar en omvänd bild av den bakre vyn **3** som i en backspegel.

HJÄLPALTERNATIV VID PARKERING



Främre eller bakre vy: i backe kan föremål som avbildas på multimediaskärmen vara närmare eller längre bort än de verkar.

Ta hänsyn till detta så att du korrekt kan bedöma avståndet innan du utför en manöver.



Vägledningslinjerna för främre vyn, bakre vyn och sidovyn är en återgivning som projiceras på ett platt underlag. Den informationen de ger ska inte tas med i beräkningen när de läggs över ett vertikalt föremål eller ett föremål på marken.

Föremålen som visas vid multimediaskärmens kant kan verka förvrängda.

Vid alltför starkt ljus (snö, bil i direkt solsken etc.) kan kameran störas.



I den sammanslagna avbildningen för kamerorna:

- upphöjda föremål (trottoarer, fordon osv.) kan se förvrängda ut i fågelperspektivet,
- föremål ovanpå bilen visas inte.

Fågelperspektiv

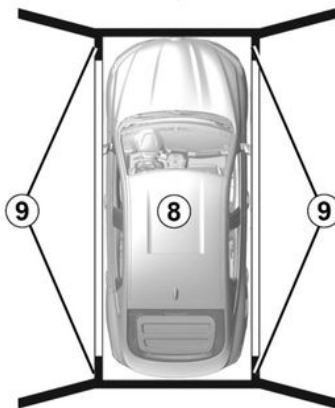

Fågelperspektivet är en kombination av kamerorna **1**, **2** och **3**.

Den visar bilen och dess omgivning ovanifrån.

Detta perspektiv kan användas för att bekräfta bilens läge i förhållande till den närmaste omgivningen (fram, bak och på sidorna).

Vyn **8** visar fordonets position. De områden **9** som inte täcks av kamerorna är markerade med svart.



När du använder fågelperspektivet är föremålen som visas på multimediaskärmen längre bort än de verkar.

Ta hänsyn till detta så att du korrekt kan bedöma avståndet innan du utför en manöver.

HJÄLPALTERNATIV VID PARKERING

Sidovy fram på passagerarsidan 2

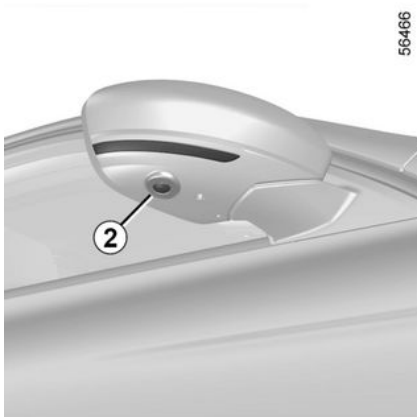

(kan variera från bil till bil)

Kameran som sitter i backspeglern skickar en sidovy till multimediaskärmen **5**.

Beroende på bilmodell kan du använda multimediaskärmen för att byta från fågelperspektivet till sidovyn fram. För mer information, se multimediasystemets instruktionsbok.

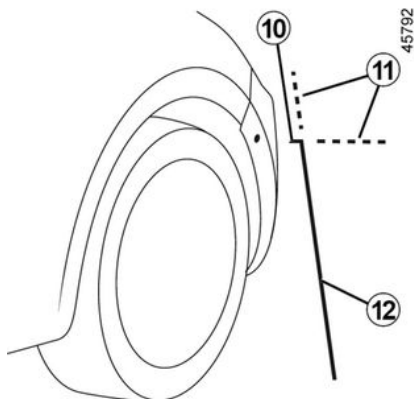

"Sidovyn fram på passagerarsidan" visas på multimediaskärmen med vägledningslinjer för att mäta avstånden.

Fasta vägledningslinjer 10, 11 och 12

Den fasta vägledningslinjen **10** visar bilens främre del.

Den fasta vägledningslinjen **12** visar bilens bredd inklusive backspeglarna.

De fasta vägledningslinjerna **11** är röda och prickade. Dessa är förlängningar av de fasta vägledningslinjerna **10** och **12**.

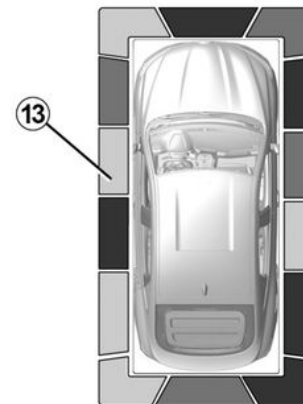

Beroende på bilmodell kan du använda multimediaskärmen för att byta från fågelperspektivet till sidovyn fram. För mer information, se multimediasystemets instruktionsbok.

Avkänning av hinder

När systemet är aktiverat och funktionen "Parkeringsassistans" upptäcker ett eller flera hinder runt bilen visas linjerna **13** på följande sätt:

- i fågelperspektivet,
- i sidovyn fram på passagerarsidan (beroende på bil).

Utöver ljudsignalen visar linjerna avståndet till hinder med hjälp av olika färger:

HJÄLPALTERNATIV VID PARKERING

- Grön färg: mellan 50 och 70 cm till hindret,
- Gul färg: mellan 30 och 50 cm till hindret,
- Röd färg: mindre än 30 cm till hindret.

Linjerna visar dessutom var hindren känns av, vilket visas genom deras läge i förhållande till fordonssymbolen.

För mer information → 216

Aktivering/avstängning

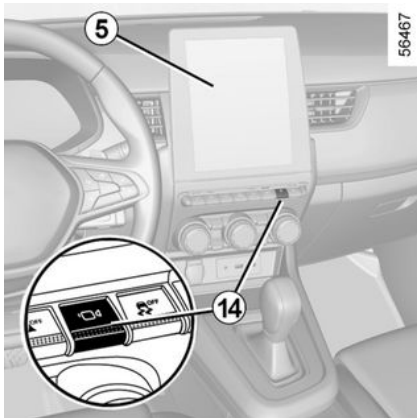

Automatiskt läge

När bilen står stilla och motorn är igång aktiveras automatläge när backväxeln läggs i. Den bakre vyn

och fågelperspektivet visas på multimediaskärmen **5**.

Vid ett snabbt byte från backläge till en framåtväxel byts den bakre vyn och fågelperspektivet ut mot den främre vyn och fågelperspektivet på multimediaskärmen **5**.

Automatläget är inaktiverat:

- när växelspaken är i neutralläget (manuell växellåda) eller i läget N eller P (automatväxellåda) i cirka tre sekunder,
- när bilens hastighet framåt är högre än 10 km/h.

Manuellt läge

Tryck på knappen **14** för att aktivera manuellt läge när bilen står stilla och motorn är igång. Den främre vyn och fågelperspektivet visas på multimediaskärmen.

Manuellt läge är inaktiverat:

- när bilens hastighet framåt uppgår till 10 km/h,
- när växelspaken inte har använts på tre minuter,
- när du trycker på knappen **14**.



- Använd inte denna funktion när backspeglarna är infällda.

- Se till att bakluckan är ordentligt stängd innan du använder funktionen.
- Placera inte några föremål på eller framför kamerorna.

Skillnad mellan uppskattat och faktiskt avstånd

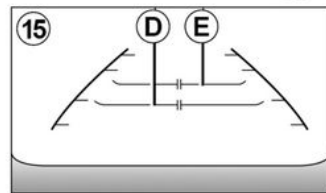
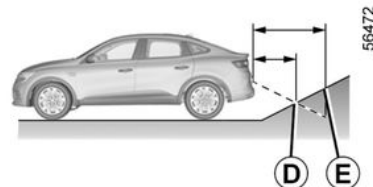

Körning eller backning mot en brant uppförslämma

HJÄLPALTERNATIV VID PARKERING

De fasta stödlinjerna **15** får avståndet att se närmare ut än de faktiskt är.

Föremålen som visas på skärmen är längre bort i backen än de verkar.

Om skärmen exempelvis visar ett föremål vid **D**, är det egentligen vid **E**.

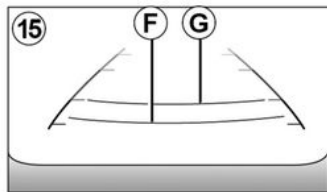
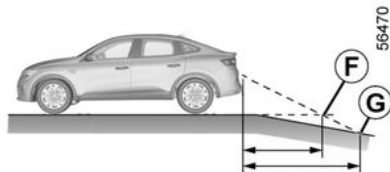

Körning eller backning mot en brant nedförsbacke

De fasta stödlinjerna **15** får avståndet att se längre bort ut än de faktiskt är.

I en backe är de avbildade föremålen alltså närmare än de verkar.

Om skärmen exempelvis visar ett föremål vid **G**, är det egentligen vid **F**.

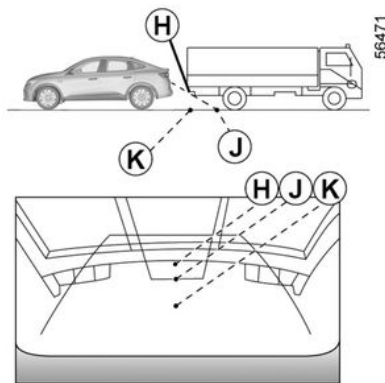

Körning eller backning mot ett utstickande föremål

På skärmen verkar positionen **H** vara längre bort än positionen **J**. Positionen **H** är dock på samma avstånd som positionen **K**.

Bilens bana, som anges av de fasta och rörliga vägledningslinjerna, tar inte hänsyn till föremålets höjd. Det finns risk för att bilen kolliderar med föremålet när du backar mot positionen **K**.

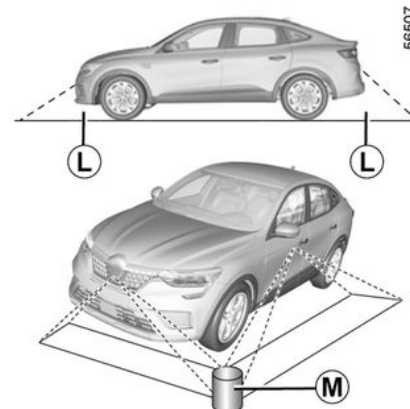

Begränsningar för funktionen

Systemet kan inte visa föremål i vissa områden.

I lägena för främre och bakre vy kan systemet inte visa föremål i området **L**.

I fågelperspektivet kan systemet inte visa stora föremål i området **M** (nära kanten för det visade området).

HJÄLPALTERNATIV VID PARKERING

Inställning av visningen

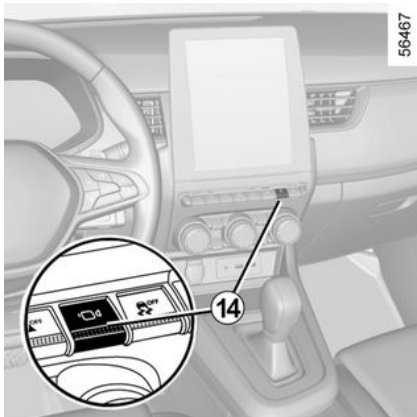

Med tändningen på, tryck på omkopplaren **14** eller för spaken till läget R (på automatväxellåda) eller backläget (på manuell växellåda) för att använda funktionen.

Funktionen visar olika vyer på skärmen beroende på vilket läge växelspaken är i.

Beroende på bilmodell kan du välja "fågelperspektiv" eller "sidovy fram" på passagerarsidan".



Av säkerhetsskäl ska du göra inställningarna innan du börjar köra.

Om växelspaken är i läget R (på automatväxellåda) eller backläget (på manuell växellåda) är följande vyer tillgängliga:

- uppdelad skärm mellan bakre vy/ fågelperspektiv,

eller

- uppdelad skärm mellan bakre vy/ sidovy fram (beroende på bil).

När du växlar från backläget till läget P (på automatväxellåda) eller till neutralläget (på manuell växellåda) är följande vyer tillgängliga:

- uppdelad skärm mellan bakre vy/ fågelperspektiv,

eller

- uppdelad skärm mellan bakre vy/ sidovy fram (beroende på bil).

När du växlar från backläget till läget D (på automatväxellåda) eller lägger i en växel (på manuell växellåda) är följande vyer tillgängliga:

- uppdelad skärm mellan främre vy/ fågelperspektiv,

eller

- uppdelad skärm mellan främre vy/ sidovy fram (beroende på bil).

Justera kamerans inställningar

Du kan ändra följande inställningar:

- ljuset,
- färgerna,
- kontrasten,

För mer information, se multimedia-systemets instruktionsbok.

Obs! Av säkerhetsskäl visas vyerna inte i inställningsmenyn under körning.

Varning vid utkörning från parkering

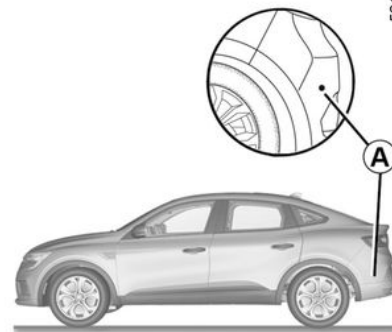

HJÄLPALTERNATIV VID PARKERING

Med hjälp av informationen från radarerna på båda sidor av den bakre stötfångaren (område **A**), uppmärksammar systemet föraren när en bil registreras i området **B**.

Funktionen är aktiverad när:

- Backväxeln är ilagd.
- Bilen står stilla eller kör i låg hastighet.

47550

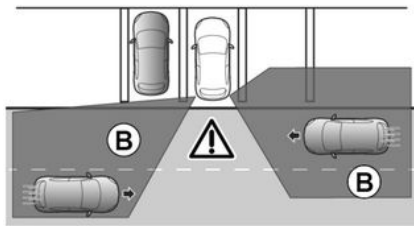

Systemets registreringsförmåga beror på omgivningen (stillastående föremål osv.), stötfångarens skick osv.



Denna funktion fungerar som en körhjälp under körning. Funktionen är under inga omständigheter avsedd att befria föraren från ansvar och skyldighet från att visa uppmärksamhet. Föraren ska hela tiden ha fullständig kontroll över fordonet.

47549

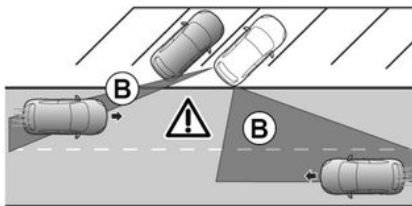

Aktivering/inaktivering via multimediaskärmen 1

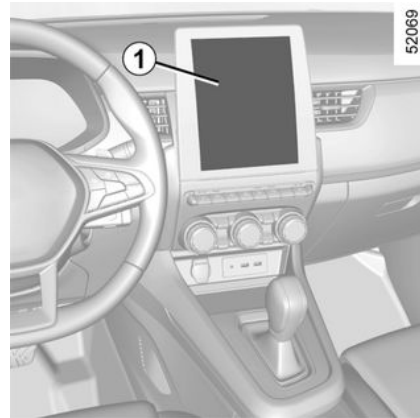

Se multimediasystemets instruktionsbok för att aktivera eller stänga av funktionen.

Välj "ON" eller "OFF".

HJÄLPALTERNATIV VID PARKERING

Åtgärd

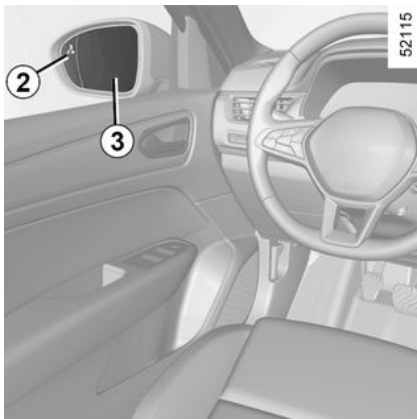

Funktionen varnar när ett fordon befinner sig i området **B** och närmar sig bilen.

Kontrolllampan **2** visas på dörrbackspeglens **3** på den sida fordonet registreras.

Obs! Rengör backspeglarna **3** regelbundet så att indikeringarna **2** syns.

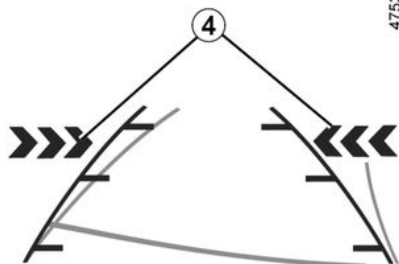

Indikeringarna **4** på multidisplayen visar vilken sida som bilen har registrerats.

Obs! Rengör kameran regelbundet så att det inte är övertäckt.

Indikeringarna **2** och **4** åtföljs av en ljudsignal när bilen backar.

Funktionsstörning

När systemet upptäcker ett fel visas meddelandet "Kontrollera sidoradar-enheter" på instrumentpanelen. Frågor, kontakta din återförsäljare.



På grund av givarna bakom stötfångaren är det lämpligt att överlåta alla arbeten på stötfångaren (reparation, byte, lackarbete o.s.v.) till en fackman.



Begränsning av systems funktions

– För att säkerställa att systemet fungerar korrekt ska området runt radarn hållas rent och inte modifieras.

– Systemet kan inte känna av små objekt (motorcyklar, cyklar, fotgängare osv.) som rör sig mot bilen.

Avstängning av funktionen

Du måste stänga av funktionen om:

- radarområdet **A** har skadats (bakre stötfångaren),
- Bilen har en dragkrok som inte känns igen av systemet.

HJÄLPALTERNATIV VID PARKERING



Denna funktion fungerar som en körhjälp under körning. Funktionen är under inga omständigheter avsedd att befria föraren från ansvar och skyldighet från att visa uppmärksamhet. Föraren ska hela tiden ha fullständig kontroll över fordonet. Systemet kan aldrig likställas med en hinderdetektor eller ett antikrocksystem.

Ingrepp/reparationer på systemet

– Vid en krock kan radarnas lägen ändras, vilket påverkar funktionen. Stäng av funktionen och rådgör med din återförsäljare.

– Alla arbeten (reparationer, byten, karosarbete o.s.v.) i området kring radarn får enbart utföras av en behörig tekniker.

Endast en märkesrepresentant kan åtgärda fel i systemet.

Vid störningar i systemet

Vissa omständigheter kan störa eller försämra systemets funktion, till exempel:

- En komplex omgivning (parkeringsgarage, stålkonstruktioner osv.).
- Dåliga väderförhållanden (snö, kraftigt regn, hagel, ishalka osv.).

Begränsningar i systemets funktion

- Systemet upptäcker inte föremål som befinner sig i givarnas döda vinkel.
- Kontrollera alltid att platsen som systemet valt ut är ledig och att inga föremål är i vägen.
- Systemet bör inte användas när du, eller ett fordon i närheten, drar en släpvagn, bogserar ett annat fordon eller har ett lastsystem tillkopplat.

Risk för felaktiga och missade varningar

Om systemet fungerar onormalt ska du inaktivera det och kontakta din återförsäljare.

NÖDSAMTAL

Om bilen är utrustad med en nödsamtalsfunktion kan SOS-centralen kostnadsfritt ringas upp automatiskt eller manuellt vid en olycka eller sjukdom, vilket minskar den tid det tar för räddningstjänsten att komma till platsen.

Obs! Nödsamtalet fungerar:

– i länder där det finns tillhörande telematikeräddningstjänster och infrastruktur som är kompatibel med systemet:

– Beroende på täckningen i området där bilen körs.

Om du använder nödanropsfunktionen för att rapportera en olycka som du har bevittnat ska du stanna bilen på en lämplig plats så att räddningstjänsten kan hitta din bil och därmed platsen för den rapporterade olyckan.

Följ alltid nationell lag.



Använd enbart nödanropsfunktionen vid en olycka som du är inblandad i eller som du har bevittnat samt om du mår dåligt.

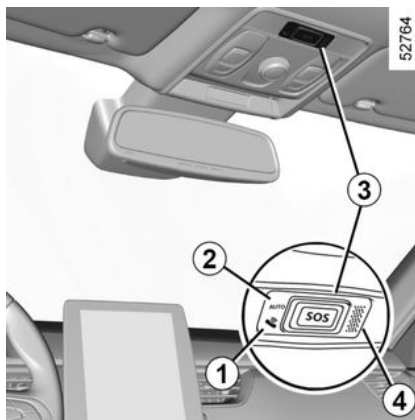

1. Systemvarningslampa:

- Grön: Fungerar (täckning finns),
- Av: Fungerar ej (ingen täckning),
- Röd: driftfel,
- Blinkar grönt: pågående samtal.

2. Indikatorlampa för automatiskt läge,

3. SOS-knapp,

4. Mikrofon,

5. Högtalare.

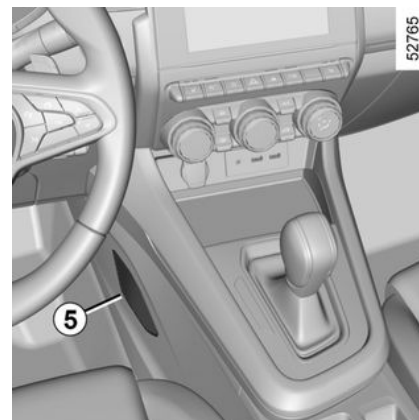

Ett anrop sker alltid enligt följande:

- SOS-centralen anropas,
- Skicka information om händelsen (registreringsnummer, lokal tid för samtalet, bilens senaste positioner, bilens färdriktning).
- Röstkommunikation med SOS-centralen genomförs.
- vid behov anropas räddningstjänsten.

Nödanropsfunktionen har två lägen:

- Automatiskt
- Manuellt

Automatiskt läge

Om varningslampan för automatiskt läge **2** lyser grönt bekräftar det att det automatiska systemet är aktiverat.

NÖDSAMTAL

Ett nödsamtal inleds automatiskt vid olyckor efter att skyddssystemet utlöses (bältessträckare, airbag mm.).



Vid en olycka rekommenderar vi att du håller dig i närheten av bilen om förhållandena tillåter det så att du snabbt kan besvara eventuella samtal från SOS-centralen.

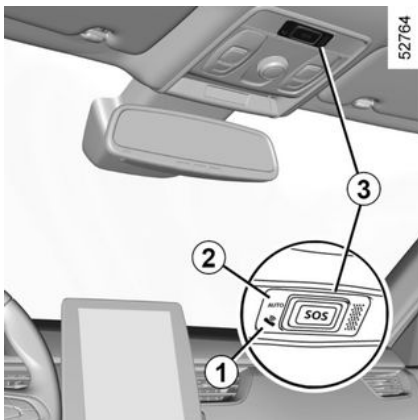

Manuellt läge

Nödsamtalet utförs genom att trycka och hålla ned **3**-knappen i minst tre sekunder.

Vid oavsiktlig aktivering kan du avbryta samtalet genom att trycka på knapp **3** i ungefär två sekunder innan SOS-centralen har ringts upp.



Funktionsstörning

I vissa fall fungerar inte nödsamtalsfunktionen (t.ex. svagt batteri).

Om systemet upptäcker ett funktionsfel övergår varningslampan **1** till ett rött sken längre än 30 minuter. Kontakta då en märkesrepresentant så snart som möjligt.



Systemet använder sig av ett eget batteri. Batteriets livslängd är cirka fyra år (varningslampan **1** tänds med rött sken för att informera dig när livslängden snart är uppnådd). Kontakta din märkesrepresentant.



För att garantera din säkerhet och att systemet fungerar som det ska måste alla ingrepp på batteriet (borttagning, frånkoppling osv.) utföras av en behörig reparatör.

Risk för brännskador orsakade av elstötar.

Se ovillkorligen till att perioderna som anges i underhållsdocumentet för byte av batteriet inte överstigs.

Batteriet är av en specifik typ. Se till att det byts ut mot ett batteri av samma typ.

Kontakta din återförsäljare.

NÖDSAMTAL



Utan nödanropsfunktionen är systemet inte spårbart och kommer inte att bevakas kontinuerligt. Data raderas automatiskt och kontinuerligt. Systemet lagrar endast bilens tre senaste positioner. Data skickas enbart i samband med ett nödanrop. Data som skickas till SOS-centralen behandlas i enlighet med de lagar för skydd av personuppgifter som gäller i det land som du befinner dig i. Systemet lagrar aktivitetsdata i högst 13 timmar. Bilägaren har rätt att få komma åt sina data. De kan begära att data ska rättas, raderas eller lösas.

MULTI-SENSE

MULTI-SENSE-systemet ger möjlighet att välja mellan tre kör lägen som kan användas för att kontrollera körning, belysning, komfort och motorljud (beroende på bil):

- Lägena Eco och Sport är förkonfigurerade och kan anpassas delvis (belysning osv.).
- Läget My Sense är fullständigt anpassningsbart.

Kör lägena inverkar på:

- servostyrning,
- respons från motor och växellåda.

De inverkar även på:

- belysningen i kupén och på instrumentpanelen,
- informationen på instrumentpanelen,
- beroende på utrustningsnivå, motorljudet.



Motorinställningarna är specifika för varje kör läge och kan inte anpassas.

Eko-läge

Eco-läget fokuserar på energibesparing. Styrningen är mjuk och hanteringen av motorn och växellådan minskar bränsleförbrukningen. Kli-

matanläggningen hanteras så att den enbart används när den behövs.

➔ 147

Sport-läge

I det här läget ökar responsen i motorn och växellådan. Styrningen är fastare.

Läget My Sense

Med hjälp av standardinställningar kan det här läget användas för att manuellt konfigurera körning, belysning, komfort och motorljud (beroende på utrustningsnivå).



När motorn har stängts av startar bilen alltid i läget My Sense.



I alla lägen kan du ändra färgen på stämningsbelysningen samt formatet på informationen som visas på instrumentpanelen och multimediaskärmen. Du kan återställa standardinställningarna.

Komma åt menyn

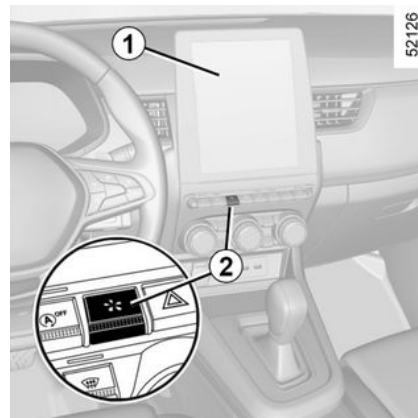

Du kommer åt MULTI-SENSE (beroende på bilmodell):

- på multimediaskärmen **1**,
- med hjälp av reglaget **2**.

För mer information, se multimedia-systemets instruktionsbok.

VENTILATIONSMUNSTYCKEN, VÄRME OCH KLIMATANLÄGGNING

Ventilationsmunstycken: luftutgångar

Luftutlopp

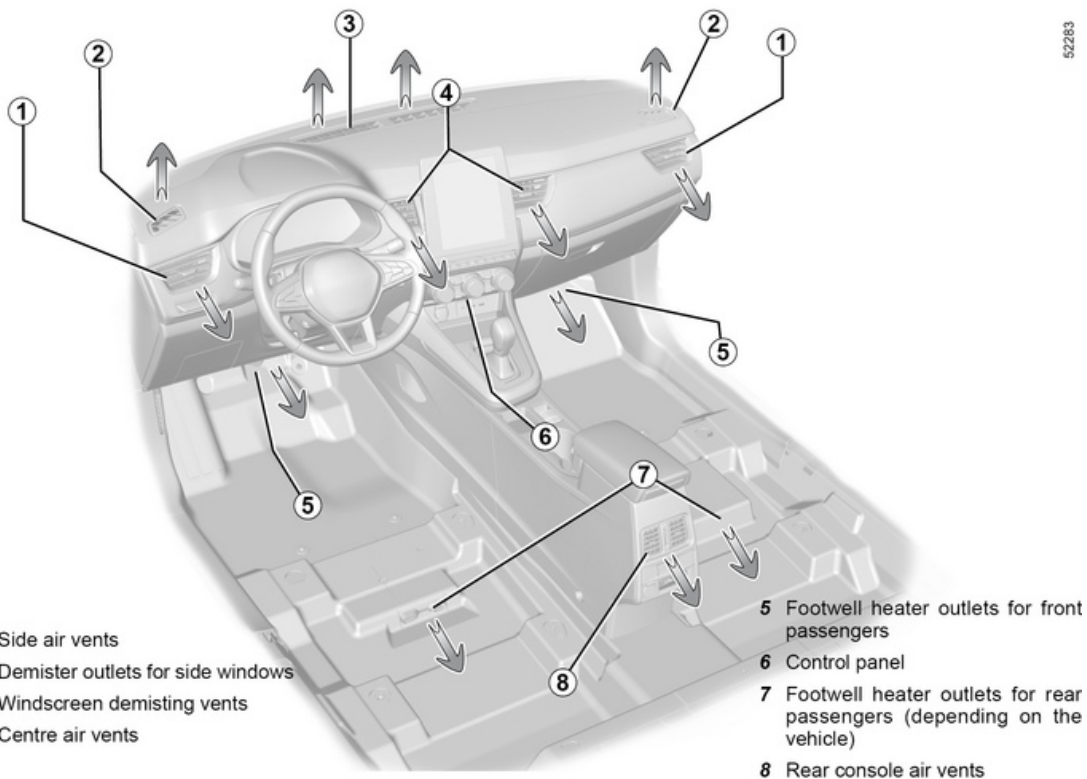

52283

VENTILATIONSMUNSTYCKEN, VÄRME OCH KLIMATANLÄGGNING

Mittre 4, sida 1 och bakre 8 ventilationsmunstycken

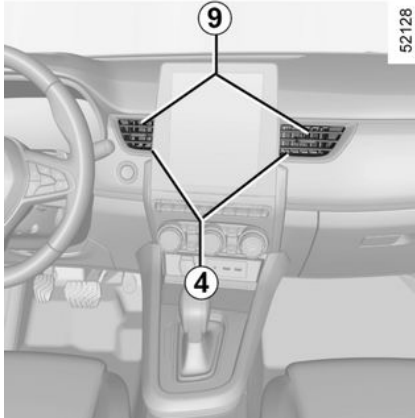

Inställning av luftflöde

Stänga: för reglaget 9 mot utsidan av bilen, förbi spärrlåget.

Öppna: rikta reglaget 9 inåt i bilen.

Riktning

Flytta reglaget 9 till önskat läge.



Fäst inga föremål på ventilationsmunstyckena (t.ex. telefonfäste).

Risk för skada.

Platser bak

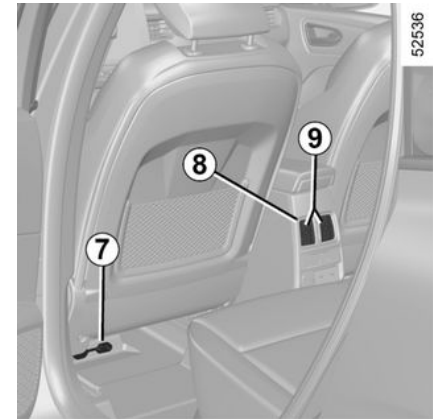

(Kan variera från bil till bil)
Golvmunstycken 8.



För inte in något i bilens ventilationssystem (t.ex. vid dålig lukt).

Risk för skador eller

brand.

VENTILATIONSMUNSTYCKEN, VÄRME OCH KLIMATANLÄGGNING

VÄRME, MANUELL LUFTKONDITIONERING

Reglage



(Kan variera från bil till bil)

1. Luftfördelning i kupén
2. Defroster och imborttagning av bakruta och på vissa bilar även backspeglar.
3. Justering av fläkthastighet.
4. Luftrecirkulation
5. Justering av lufttemperatur
6. Luftkonditionering.

Igångsättning eller avstängning av luftkonditioneringen

Med knappen på klimatanläggningens panel **6** kan du aktivera (indikering tänd) eller stänga av (indikering släckt).

Funktionen kan inte aktiveras om reglaget **3** står på "0".

Med luftkonditioneringen kan du:

- sänka temperaturen i kupén,
- minska fuktigheten och snabbt ta bort imma.

Luftfördelning i kupén

Luftfördelningen kan ske på fem sätt. Vrid på reglaget **1** för att välja önskad fördelning.



Luftflödet strömmar då till defrostermunstyckena, både för vindrutan och sidorutorna fram.



Luftflödet fördelas mellan munstyckena för imborttagning på sidorutorna fram och vindrutan samt golvmunstyckena.



Luftflödet riktas i huvudsak mot golvmunstyckena.



Luftflödet riktas mot ventilationsmunstyckena på instrumentbrädan, till fotnivån för framsätet, och i vissa bilar även till fotnivån för baksätet.



Luftflödet strömmar huvudsakligen till instrumentbrädans ventilationsmunstycken.

Igångsättning av luftrecirkulation



Tryck på knappen **4**: Den inbyggda indikeringen tänds. Under dessa förhållanden återanvänds luften från kupén utan tillskott av luft utifrån.



Om luftkonditioneringen inte är aktiverad (lampan "A/C" på knappen **6** av) kan användning av recirkulerad luft i förlängningen orsaka imma på sidorutorna och vindrutan. Även andra problem orsakade av recirkulerad luft i kupén kan uppstå. Därför bör du snarast återgå till normalt läge (med luft utifrån) genom att på nytt trycka på knapp **4** när luftrecirkulation inte behövs längre.

Med luftrecirkulationen kan du:

VENTILATIONSMUNSTYCKEN, VÄRME OCH KLIMATANLÄGGNING

- Minska den ingående luftströmmen (t.ex. illaluktande avgaser).
- Snabbt sänka kupétemperaturen.

Justering av fläkthastigheten



Manövrera reglaget **3**. Ju längre till höger reglaget placeras desto mer luft strömmar in. Om du vill avbryta luftintaget placerar du reglaget **3** på "0".

Systemet är avstängt: Ventilationshastigheten är noll (bilen står stilla). Du kan dock fortfarande känna ett svagt luftflöde när du kör bilen.



Användning av läget



på reglaget **1** leder automatiskt till att luft strömmar ut för att undvika att vindrutan täcks av is.

Justering av lufttemperaturen

Vrid reglaget **5** till önskad temperatur. Ju längre in i det röda fältet märkören är placerad, desto högre är temperaturen.

Om klimatanläggningen varit igång en längre tid kan en viss kylverkan uppkomma. Vrid reglaget **5** till höger om du vill höja temperaturen.

Imoch isborttagning på bakrutan



Med motorn i gång, tryck på knappen **2**. Indikeringen tänds.

Med denna funktion kan du ta bort is och snö på bakrutan och elbackspegelarna.

Om du vill stänga av funktionen trycker du på knapp **2** igen. Indikeringen släcks.

Imborttagningen stängs automatiskt av.

Snabb imborttagning

Ställ reglagen **1**, **3** och **5** på lägena



- borttagning av is
- fläkten på hastighet 3 eller 4;
- maximal temperatur.

Tryck på knappen **4** för att stänga av luftrecirkulationen (indikeringen släcks) och tryck på knappen **2** för att aktivera defroster av bakrutan (indikeringen tänds).



När luftkonditioneringssystemet stängs av aktiveras luftcirkulationen automatiskt, beroende på exempelvis bilens hastighet, för att göra luften behagligare. Om du trycker på **4**-knappen inaktiveras den här funktionen.

VENTILATIONSMUNSTYCKEN, VÄRME OCH KLIMATANLÄGGNING

Automatisk klimatanläggning

Reglage



(kan variera från bil till bil)

1. Justering av fläkthastighet.
2. Funktion "Sikt"
3. Justering av lufttemperatur
4. Start av automatläget.
5. Knapp för klimatanläggning.
6. Luftfördelning i kupén
7. Luftrecirkulation
8. Defroster och imborttagning av bakruta och på vissa bilar även backspeglar.

Automatiskt läge

Det automatiska luftkonditioneringssystemet garanterar (med undantag för extrema användningsvillkor) komfort i kupén och god sikt samt optimerar bränsleförbrukningen. Systemet styr fläkthastigheten,

luftfördelningen, luftrecirkulationen, start och stopp av luftkonditioneringen och lufttemperaturen.

AUTO: optimerar räckvidden till vald komfortnivå beroende på yttre förhållanden. Tryck på knappen **4**.

Justering av fläkthastigheten

I automatläget väljer systemet den lämpligaste fläkthastigheten för att den inställda kupékomforten ska uppnås och bibehållas.

Du kan alltid höja eller sänka fläkthastigheten genom att trycka på reglaget **1**.

Justering av lufttemperaturen

Vrid reglaget **3** till önskad temperatur.

Ju mer reglaget vrids åt höger, desto högre blir temperaturen.

i Alla ingrepp på en annan knapp än knappen AUTO inaktiverar automatläget.

Funktionen "Klar sikt"

Tryck på knappen **2**: Den inbyggda indikeringen tänds.

Denna funktion tar snabbt bort is och is på vind- och bakrutan, de främre sidorutorna och ytterbackspeglarna (beroende på utrustningsnivå). Den aktiverar automatiskt klimatanläggningen och avisningsfunktionerna för bakrutan.

Tryck på knappen **8** för att stänga av bakrutedefrosteren och den inbyggda indikeringen slocknar.

Om du vill stänga av funktionen trycker du på knapp **2** eller **4**.

i Vissa knappar har en funktionsindikator som indikerar driftstatus.

Ändring av luftfördelningen i kupén





Vrid reglaget **6**. Den inbyggda indikeringen i knappen tänds.

VENTILATIONSMUNSTYCKEN, VÄRME OCH KLIMATANLÄGGNING

 Luftflödet strömmar då till defrostermunstyckena, både för vindrutan och sidorutorna fram.

 Luftflödet fördelas mellan munstyckena för imborttagning på sidorutorna fram och vindrutan samt golvmunstyckena.

 Luftflödet riktas mot ventilationsmunstyckena på instrumentbrädan, till fotnivån för framsätet, och i vissa bilar även till fotnivån för baksätet.

 Luftflödet strömmar huvudsakligen till instrumentbrädans ventilationsmunstycken.

 Luftflödet riktas i huvudsak mot golvmunstyckena.

Imoch isborttagning på bakrutan



Tryck på knappen **8**: Den inbyggda indikeringen tänds. Med den här funktionen kan du snabbt ta bort is och imma på bakrutan och backspeglarna (på bilar som är utrustade med det).

Om du vill stänga av funktionen trycker du på knapp **8** igen. Imborttagningen stängs automatiskt av.

Igångsättning eller avstängning av luftkonditioneringen

I automatläget styr systemet både start och stopp av luftkonditioneringen, när de yttre klimatförhållandena kräver det.

Tryck på knappen **5** för att tvinga klimatanläggningen att stanna. Den inbyggda indikeringen slocknar.

Starta luftrecirkulationen (isolerings av kupén)



Denna funktion hanteras automatiskt men du kan även aktivera den manuellt. Igångsättningen bekräftas i detta fall genom att den in-

byggda indikeringen i knappen **7** tänds.



Im- och isborttagning har alltid prioritet på luftrecirkulationen.

Manuell användning

Tryck på knappen **7**: Den inbyggda indikeringen tänds.

För lång användning kan medföra dålig luft i kupén och imma på rutorna, eftersom luften i kupén inte förnyas.

För att undvika detta stängs luftrecirkulationen automatiskt av efter en viss tid.

Därför bör du snarast återgå till det automatiska läget genom att trycka en gång till på knapp **7** när luftrecirkulation inte längre behövs.

Avstängning av anläggningen

Vrid reglaget **1** till "OFF" för att stanna systemet. För att starta, vrid reglaget **1** igen för att justera ventilationshastigheten eller tryck på knappen **4**.

VENTILATIONSMUNSTYCKEN, VÄRME OCH KLIMATANLÄGGNING



När luftkonditioneringen är igång ökar bränsleförbrukningen (stäng av anläggningen när den inte behövs).



Bilar utrustade med ECO-läget
När ECO-läget är aktiverat kan luftkonditioneringens prestanda försämrast. → 147.

nan du startar så att den upphettade luften släpps ut.

Underhåll

För bytesintervall, se serviceprogrammet i underhållshäftet.



Använd klimatanläggningen regelbundet, även när det är kallt, och låt den vara igång i ca 5 minuter minst en gång i månaden.

Funktionsstörning

Ta alltid kontakt med en märkesrepresentant om du konstaterar något funktionsfel.

– **Försämrad effekt på is- och imborttagningen eller luftkonditioneringen.**

Orsaken kan vara att kupéfiltret är igångsatt.

– **Ingen kylning.**

Kontrollera att reglagen är rätt inställda och säkringarna hela. Stäng annars av motorn.

Specialfall av hybridversionerna

Bilens klimatanläggning används för att kyla drivbatteriet.



När luftkonditioneringssystemet stängs av aktiveras luftcirkulationen automatiskt, beroende på exempelvis bilens hastighet, för att göra luften behagligare. Om du trycker på 7-knappen inaktiveras den här funktionen.



För inte in något i bilens ventilationssystem (t.ex. vid dålig lukt).

Risk för skador eller

brand.

Bränsleförbrukning

För bil utrustad med luftkonditionering är det normalt att bränsleförbrukningen ökar (särskilt vid stadskörning) när systemet är igång.

I bilar utrustade med luftkonditionering utan automatläge bör systemet stängas av när det inte behövs längre.

Några råd för att minska bränsleförbrukningen och skydda miljön:

Kör med ventilationsmunstyckena öppna och rutorna stängda. Om bilen har stått stilla på någon varm plats i starkt solsken, tänk då på att öppna dörrarna några minuter in-

Luftkonditionering: information och användningsråd

Användningsråd

I vissa fall (avstängd luftkonditionering, igångsatt luftrecirkulation, ventilationshastighet noll eller svag osv.) kan det bildas imma på bilens vindruta och övriga rutor.

Vid imma, använd funktionen **"Sikt"** för att ta bort imman och sätt igång luftkonditioneringen i automatläget för att undvika att imma bildas.

VENTILATIONSMUNSTYCKEN, VÄRME OCH KLIMATANLÄGGNING

En långvarig försämring av luftkonditioneringens effektivitet kan leda till för tidig försämring av drivbatteriet.

Vatten under bilen

När klimatanläggningen använts en längre tid är det normalt att vatten droppar under bilen. Det är kondensvatten från kylanläggningen.



Endast specialutbildade personer får göra ingrepp i kylanläggningens system. Kylmediet

kan orsaka skador på ögonen och huden.

Kylmediekretsen (i vilken vissa komponenter är hermetiskt tätade) kan innehålla fluorerade växthusgaser.

Kylmedium R-134a

Kylmediekretsen (i vilken vissa komponenter är hermetiskt tätade) kan innehålla fluorerade växthusgaser.

Beroende på bil finns följande information på etiketten **A** som sitter i motorrummet.

Om etiketten **A** finns och var den sitter varierar från bil till bil.



Öppna inte kylmediekretsen. Kylmediet kan orsaka skador på ögonen och huden.



Innan du vidtar åtgärder i motorrummet ska du stänga av tändningen. → 124



Typ av kylmedium



(XXX) Typ av olja i luftkonditioneringkretsen



Lättantändlig produkt



Se bilens instruktionsbok



Underhåll

x,xxx kg Mängd kylmedium som finns i bilen.

GWP xx-xxx Global uppvärmningspotential (koldioxidekivalent).

Koldioxidekvivalent x,xx t Mängd i vikt och i koldioxidekivalent.



59951

VENTILATIONSMUNSTYCKEN, VÄRME OCH KLIMATANLÄGGNING

4



59945



Använd inte kylmedier som inte uppfyller specifikationerna. **Risk för skada.**

Kylmediet är under högt tryck och brandfarligt beroende på specifikationen. **Risk för allvarliga skador**

Frågor, kontakta din återförsäljare.

Koldioxidkva- (3) Mängd i vikt och i kol-
lent x,xx dioxidekivalent.
t

Ytterligare information

Beroende på etikett och typ av köldmedium:

Kylmedium R-1234yf

- (1) 0,500 kg/0,620 kg
- (2) GPWP 4
- (3) 0,002 t

Kylmedium R-1234yf

Kylmediekretsen (i vilken vissa komponenter är hermetiskt tätade) kan innehålla fluorerade växthusgaser.

Beroende på bil finns följande information på etiketten **B** som sitter i motorrummet.

Om etiketten **B** finns och var den sitter varierar från bil till bil.

Typ av köldmedium för motorn TCe 260: R-1234yf.



Typ av kylmedium



(XXX) Typ av olja i luftkonditioneringskretsen



Lättantändlig produkt



Se bilens instruktionsbok



Underhåll

x,xxx kg (1) Mängd kylmedium som finns i bilen.

GWP xx-xxx (2) Global uppvärmningspotential (koldioxidkivalent).



59944

VENTILATIONSMUNSTYCKEN, VÄRME OCH KLIMATANLÄGGNING



599952

MULTIMEDIAUTRUSTNING

Multimediasystem A eller B

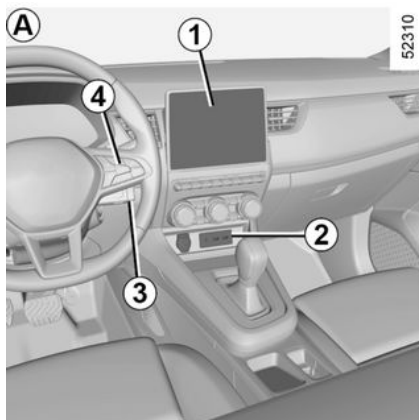

Placering och användning av utrustning kan variera beroende på bil.

1. Multidisplay,
2. Multimediauttag,
3. Reglage under ratten,
4. Rattreglage,



För mer information, se multimediasystemets instruktionsbok.

Multimediauttag 2

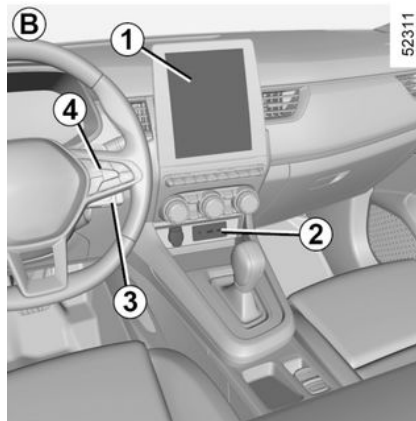

Du kan använda USB-uttagen för att komma åt multimediamaterialet i dina tillbehör och för att uppdatera systemet.

Du kan välja de olika källorna via multidisplayen, radion eller reglagen under ratten.

USB-uttagen kan även användas för att ladda tillbehör med en maxeffekt på 12 watt (5 V) per uttag.

Du kan lyssna på radio via JACK-uttaget med en aux-kabel.



Anslut endast tillbehör med en maximal effekt på 12 watt.

Risk för brand.

Reglage under ratten 4

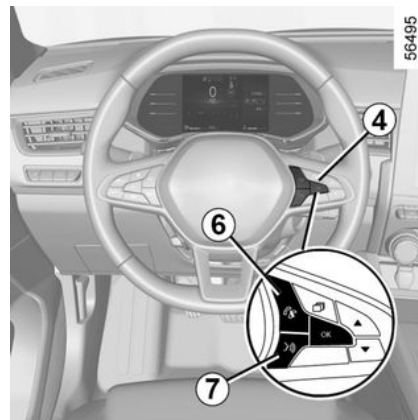

Du kan använda knapparna för handsfreetelefon **6** och röststyrning **7** i de bilar som har detta.

MULTIMEDIAUTRUSTNING

Mikrofon 8

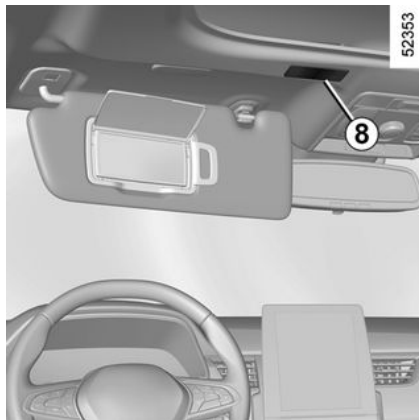

Användning av telefonen

Tänk på att du måste ta hänsyn till den lokala lagstiftning som gäller vid användning av denna typ av apparat.

Trådlös laddare 9

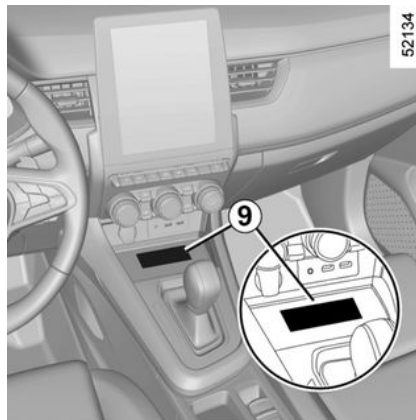

(kan variera från bil till bil)

→ 265

Multimediauttag 10

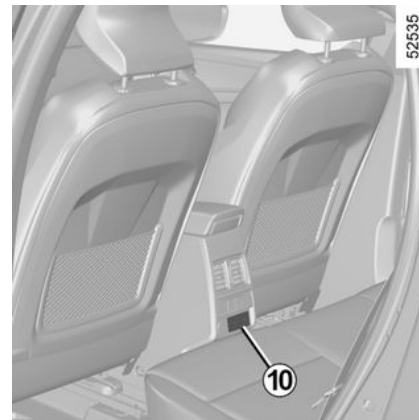

(kan variera från bil till bil)

Du kan använda USB-uttagen.

USB-uttagen kan användas till att ladda tillbehör med en maximal strömstyrka på 10,5 W (5 V) per uttag. Detta har godkänts av vår tekniska avdelning.

MULTIMEDIAUTRUSTNING



Användning av telefonen

Tänk på att du måste ta hänsyn till den lokala lagstiftning som gäller vid användning av denna typ av apparat.

4

UTRUSTNING I KUPÉN

Elfönsterhiss

De här systemen fungerar med aktiverad och avstängd tändning tills en framdörren öppnas (begränsas till ca 3 minuter).



Förarens ansvar

Lämna aldrig bilen med kortet eller nyckeln i när barn, personer med

funktionshinder eller djur finns i bilen, inte ens en kort stund.

Risk finns att de kan skada sig eller andra personer genom att sätta igång motorn eller den elektriska utrustningen som t.ex. fönsterhissarna eller låsa dörrarna.

Om någon kroppsdel har klämts fast, öppna då genast rutan med aktuell knapp.

Risk annars för allvarliga skador.

ELEKTRISKA FÖNSTERHISSAR MED IMPULSFUNKTION

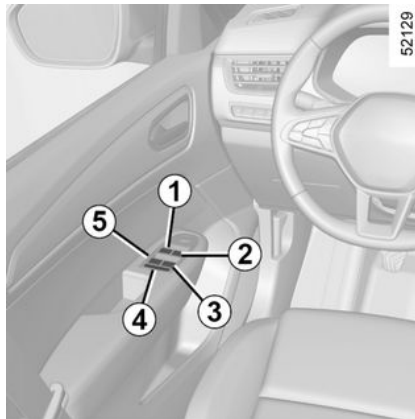

Tryck eller dra lätt i fönsterhissknappen så långt det går: fönstret kommer höjas eller sänkas helt. Om man trycker på knappen igen avbryts åtgärden.

Obs! Bakrutorna öppnas inte helt.

Tryck på kontakten på förarplatsen:

1. för förarsidan,
2. för passagerarsidan fram,
3. och 5 för passagerare bak.

Tryck på knappen på passagerarplatsen 6.

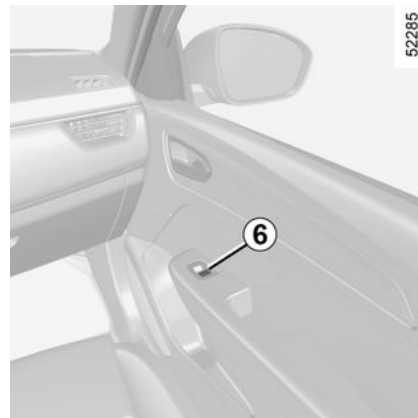

Undvik att placera ett föremål så att det ligger mot en halvöppen ruta: Det finns risk för att fönsterhissen skadas.



Passagerarsäkerhet

Föraren kan förhindra att alla fönsterrutor fram och bak öppnas genom att trycka på knappen 4. Ett meddelande visas på instrumentpanelen.

52285

4

UTRUSTNING I KUPÉN

OBS! Om rutan registrerar ett hinder vid stängning (t.ex. en trädkvist o.s.v.) stannar den och sänks sedan ned några centimeter.

Fjärrstyrd stängning av rutorna

När dörrarna låses utifrån: om du **dubbeltrycker på låsknappen på förardörren i handsfreeläge på kortet** eller, beroende på bil, på nyckeln, så kommer alla fönster utrustade med en elektrisk fönsterhiss med impulsfunktion att stängas automatiskt.

Systemet bör bara startas om föraren har uppsikt över bilen och ingen person befinner sig i kupén.

Funktionsstörning

Om stängningen inte fungerar går systemet över till manuellt läge: Använd berörd knapp tills rutan är stängd (rutan höjs stegvis) och fortsätt sedan att hålla knappen intryckt (fortfarande på stängningssidan) i en sekund. Sänk sedan ner och höj upp rutan helt för att återställa systemet.

Vid behov, kontakta din auktoriserade återförsäljare.



När du stänger rutorna ska du se till att ingen kroppsdel (arm, hand o.s.v.) sticker ut ur bilen.

Risk annars för allvarliga skador.

Elmanövrerad taklucka

Öppning av gardinen 1

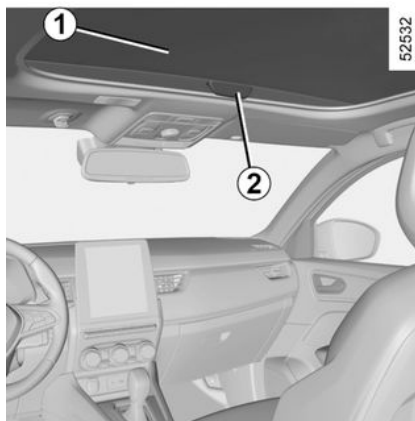

– **För att öppna:** tryck handtaget **2** bakåt för att föra gardinen till önskat läge.

– **För att stänga:** dra handtaget **2** framåt för att föra gardinen till önskat läge.

Öppning av takluckan

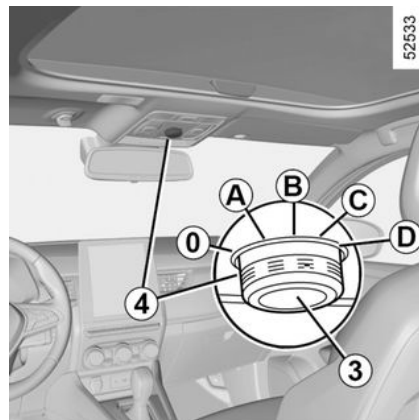

- **Vinkla:** För det markerade läget **3** till läget **A**.
- **Öppna:** För det markerade läget **3** till läge **B**, **C** eller **D** beroende på vilken öppningstyp som krävs.
- **Stänga:** För det markerade läget **3** till läget **0**.

UTRUSTNING I KUPÉN



Förarens ansvar

Lämna aldrig djur, barn eller personer med funktionshinder ensamma i bilen, inte ens för en kort stund.

Risk finns att de kan skada sig eller andra personer genom att sätta igång motorn eller den elektriska utrustningen som t.ex. fönsterhissarna eller låsa dörrarna.

Om något skulle fastna ändrar du färdriktningen så fort som möjligt genom att vrida knappen **4** helt åt höger (läget **D**).

Risk annars för allvarliga skador.



För bilar med den här utrustningen aktiverar denna manöver det blockerade låsläget.

→ 30

Kontrollera att ingen person finns kvar inne i bilen.

Fjärrlåslåsning av takluckan

Om du **trycker på låsknappen snabbt två gånger i följd** kommer rutorna och takluckan att stängas automatiskt.

Systemet bör bara startas om föraren har uppsikt över bilen och ingen person befinner sig i kupén.



För bilar med den här utrustningen aktiverar denna manöver det blockerade låsläget.

→ 30

Kontrollera att ingen person finns kvar inne i bilen.

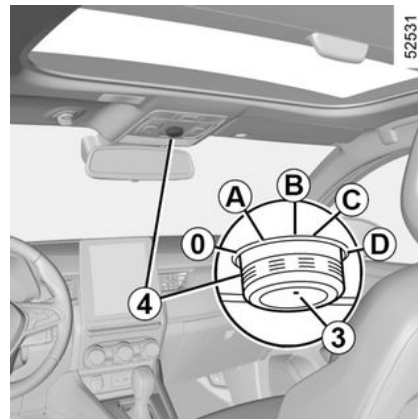

ANM.:

Din bil är utrustad med klämskydd: om takluckan stöter på motstånd under stängningen (en trädgren osv.), stannar den och går tillbaka några centimeter.

Om takluckan har stängts med fjärrkontrollen kan du, om du trycker på knappen **4**, få takluckan att återgå till det läge den hade före stängningen.

Takluckan öppnas inte när temperaturen är under -20°C . Den stängs dock fortfarande.

UTRUSTNING I KUPÉN



När du stänger takluckan ska du se till att ingen kroppsdel (arm, hand osv.) sticker ut ur

bilen.

Risk annars för allvarliga skador.



OBS! Under detta moment är takluckans klämskyddsfunktion urkopplad. Kontakta en märkesrepresentant så snart som möjligt.



Förarens ansvar

Lämna aldrig djur, barn eller personer med funktionshinder ensamma i bilen, inte ens för en kort stund.

Risk finns att de kan skada sig eller andra personer genom att sätta igång motorn eller den elektriska utrustningen som t.ex. fönsterhissarna eller låsa dörrarna.

Om något skulle fastna ändrar du färdriktningen så fort som möjligt genom att vrida knappen **4** helt åt höger (läget **D**).

Risk annars för allvarliga skador.

Användningsföreskrifter

– Bil med last på takskenorna.

När du har last på taket bör du inte öppna eller stänga takluckan.

Innan du öppnar eller stänger takluckan, kontrollera föremålen och/eller tillbehören (cykelhållare, takbox osv.) på takskenorna. Lasten måste vara jämnt fördelad och fast förankrad och får inte hindra takluckans funktion.

Vänd dig till en märkesrepresentant för råd.

- **kontrollera** att takluckan är ordentligt stängd när du lämnar bilen,
- **rengör** tätningen var tredje månad med en produkt som är godkänd av vår tekniska avdelning,
- **öppna inte** takluckan omedelbart efter regnväder eller biltvätt.

Funktionsstörning

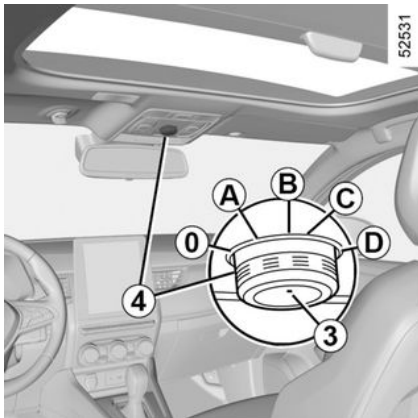

Om takluckan inte går att stänga flyttar du det markerade läget **3** till läget **0** och trycker sedan på knappen **4** tills takluckan stängs helt och hållet. Kontakta din märkesrepresentant.

UTRUSTNING I KUPÉN

INNERBELYSNING

Innerbelysning

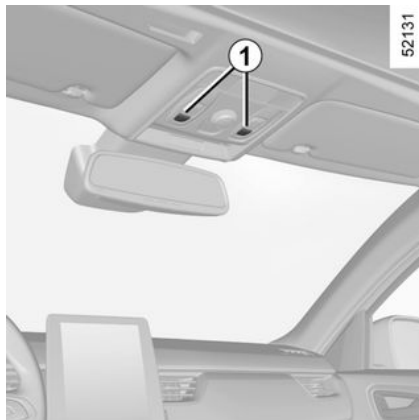

Tryck på **1**-reglaget för:

- belysningen är tänd hela tiden,
- Belysningen släcks omedelbart.

Läslampor A



Tryck på **2**-reglaget för:

- belysningen är tänd hela tiden,
- Belysningen som tänds vid låsningen av bilen eller när någon av dörrarna öppnas. Den slocknar inte förrän dörrarna är ordentligt stängda och efter en tidsfördröjning.
- Belysningen släcks omedelbart.

Läslampor B

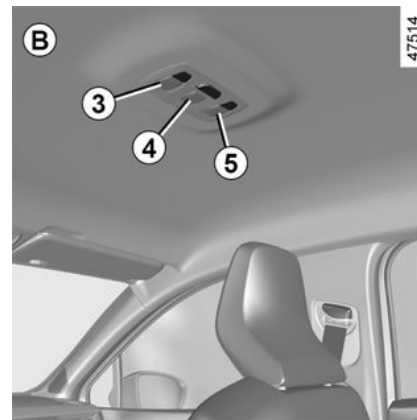

Tryck på reglaget **3**, **4** eller **5** för konstant belysning.

Obs: på bilar utrustade med en multidisplay kan du använda displayen för att stänga av/aktivera läslamporna som tänds när dörrarna eller bagageutrymmet öppnas ➔ 102.

UTRUSTNING I KUPÉN

Handskfacksbelysning

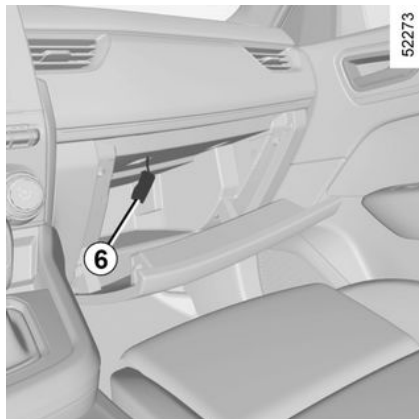

Beroende på bil tänds **6**-ljuset när luckan öppnas.

Bagagerumsbelysning

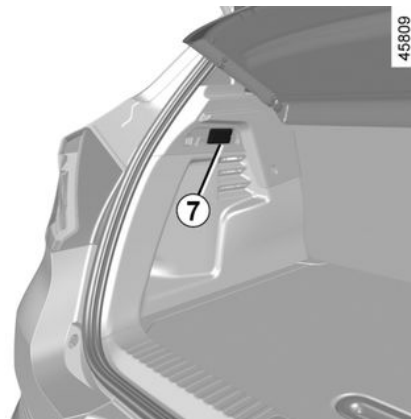

Lampan **7** tänds när bagageutrymmet öppnas.

Belysning i framdörr



(kan variera från bil till bil)

Belysningen i framdörren **8** tänds när funktionen är aktiverad och bilen är olåst.

i Om dörrarna eller bakluckan låses upp och öppnas, tänds takbelysningen och golvbelysningen med tidsfördröjning.

UTRUSTNING I KUPÉN

Solskydd, spegel

Solskydd fram



Fäll ner skyddet **1**.

Makeup-speglar

(kan variera från bil till bil)

Lyft locket **2**. Belysningen **3** tänds automatiskt.



Under körning måste makeup-speglens lock vara stängt.

Risk för allvarliga skador

dor



Av säkerhetsskäl ska du göra inställningarna innan du börjar köra.

Risk för olycka.

Eluttag

Strömuttag 1



Du kan använda uttaget **1** eller **2** beroende på bilmodell. Det är avsett för anslutning av tillbehör som har godkänts av vår tekniska avdelning.

UTRUSTNING I KUPÉN



4



Anslut endast tillbehör med en maxeffekt på 120 watt (12 V).

När flera tillbehörsuttag används samtidigt får den totala effekten för de anslutna tillbehören inte överstiga 180 watt.

Risk för brand.

FACK, FÖRVARING I KUPÉN

Förvaringsfickor i frambörren

1

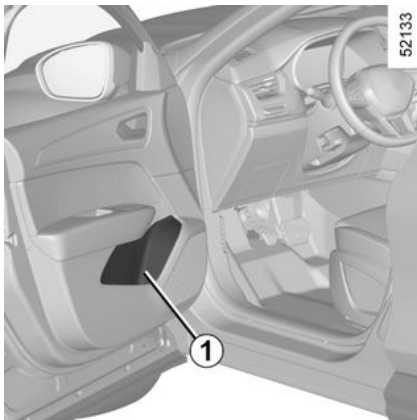

Plats för en 1,5 litersflaska.



Inga föremål får befinna sig på golvet (framför förarplatsen). Vid en häftig inbromsning kan lösa föremål glida in under pedalerna och hindra deras funktion.

Förvaring på solskydd 2

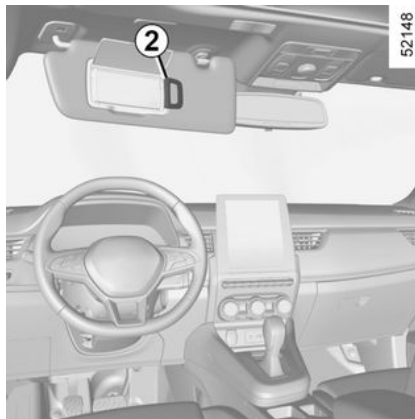

Här kan du förvara kvitton, kartor etc.



Se till att inga hårda, tunga eller spetsiga föremål ligger i öppna fack så att de kan träffa någon i bilen vid kurvtagning, häftig inbromsning eller krock.

Förvaringsfack i mittkonsol/ induktionsladdningsområde

3

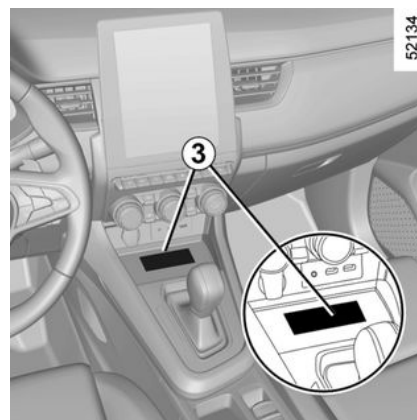

Läs mer om området för induktionsladdning i instruktionerna för multimediasystemet.

4

FACK, FÖRVARING I KUPÉN

Mittkonsolficka 4

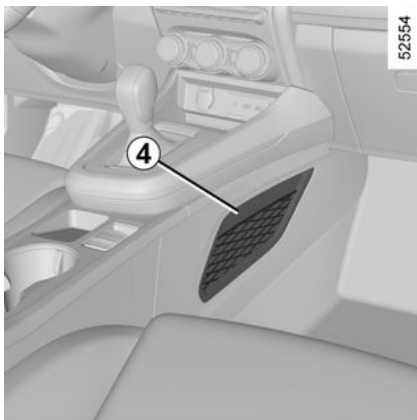

Se till att inga hårda, tunga eller spetsiga föremål ligger i öppna fack så att de kan träffa någon i bilen vid kurvtagning, häftig inbromsning eller krock.

Fack på passagerarplats

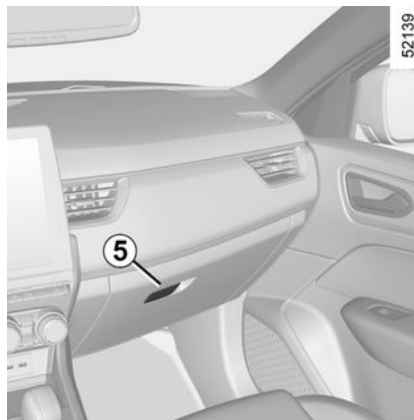

Dra i reglaget **5** så öppnas facket. I handskfacket kan du förvara A4-dokument, en vattenflaska m.m.

Mugghållare 6

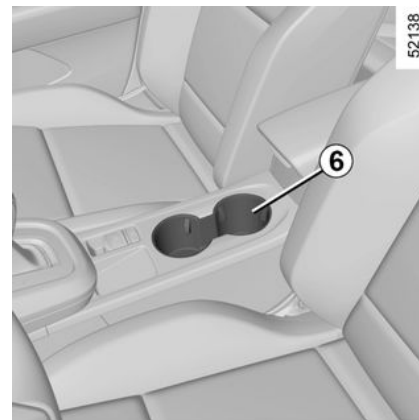

Beroende på utrustningsnivå kan mugghållaren ha fästthakar som håller muggen på plats.

Den kan användas för att hålla en askkopp, burkar osv.

FACK, FÖRVARING I KUPÉN

Förvaringsfack i mittarmstödet 9

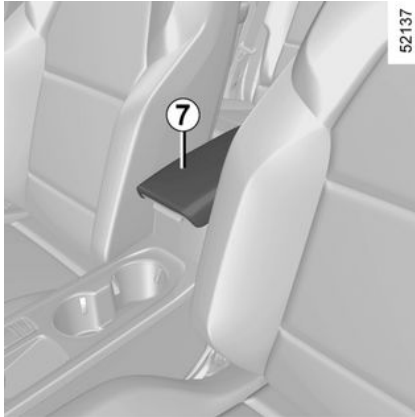

Lyft på locket 7 på det skjutbara armstödet genom att trycka på 8-knappen.

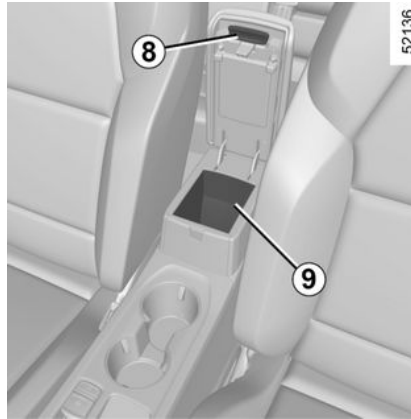

När du kör i en kurva, vid fartökning eller bromsning, var försiktig så att innehållet i flaskan eller muggen som sitter i flaskhållaren inte rinner ut.

Risk för brännskador om varmt innehåll spills ut.

Fack i baddörrar 10

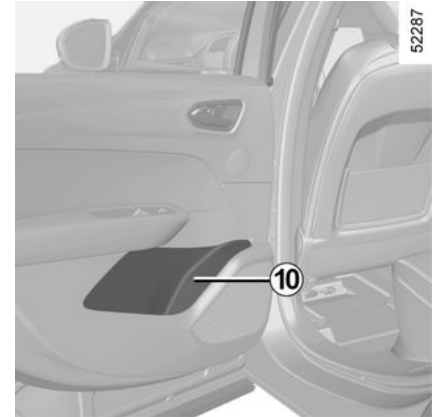

Plats för en 0,5 litersflaska.

FACK, FÖRVARING I KUPÉN

Förvaringsfickor i baksätet 11

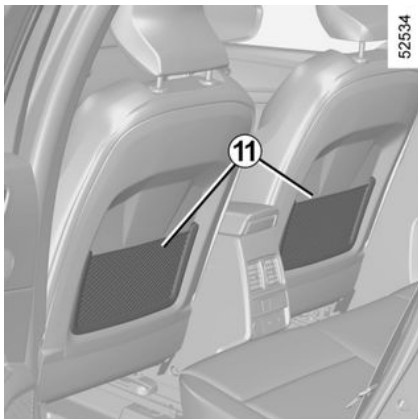

Se till att inga hårda, tunga eller spetsiga föremål ligger i öppna fack så att de kan träffa någon i bilen vid kurvtagning, häftig inbromsning eller krock.

Kurvhandtag 12

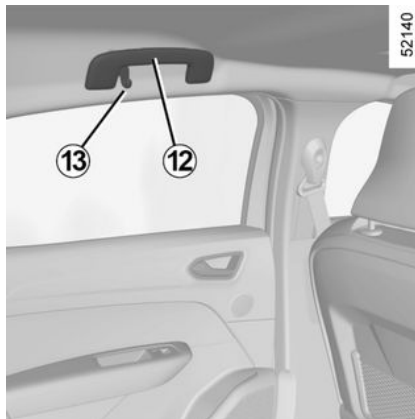

Det är till för passageraren att hålla i sig i under körning.

Använd det inte när du stiger i eller ur bilen.

Klädkrok 13

Mugghållare i baksätet 14

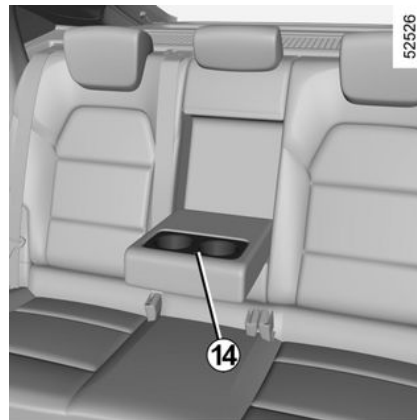

Sänk baksätets armstöd.

TRANSPORT AV FÖREMÅL

Förvaringsfack

Löstagbart golv 1

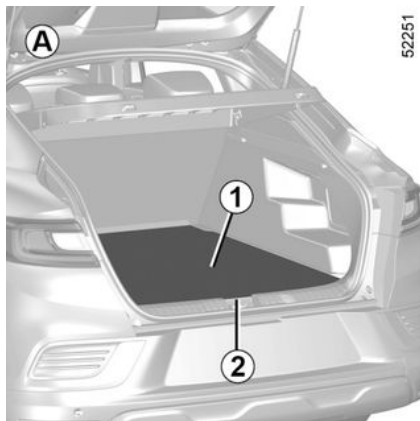

(kan variera från bil till bil)

Det flyttbara golvet 1 läge kan ändras enligt nedan.

Golvläge A

Med hjälp av den här funktionen kan du plana ut golvet genom att fälla ned ryggstödet på det hela baksätet och dela in bagagerummet i två avgränsade områden.

Det flyttbara golvet är placerat på glidskenan.

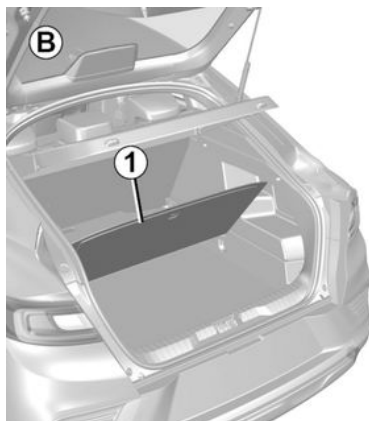

Mellanläge B

I läge A kan du använda ytan under golvet 1 och komma åt verktygen som förvaras under bagagerumsmattan.



Maximal belastning på det flyttbara golvet: 100 kg jämnt fördelat.

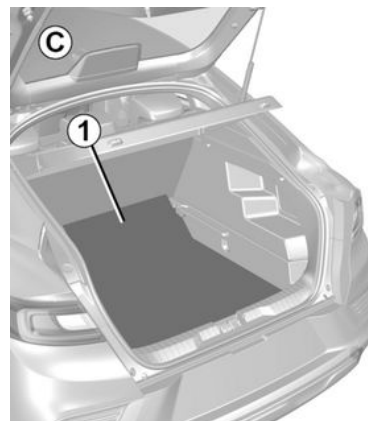

Förvaringsläge C

Det här läget ger mer förvaringsutrymme i bagagerummet.



När du ska ta ut det flyttbara golvet från bagagerummet ska du lyfta det mer än 30 grader. Om det inte lyfts tillräckligt kan skador uppstå runt bakluckan.

TRANSPORT AV FÖREMÅL

Avlastningshylla

Borttagning

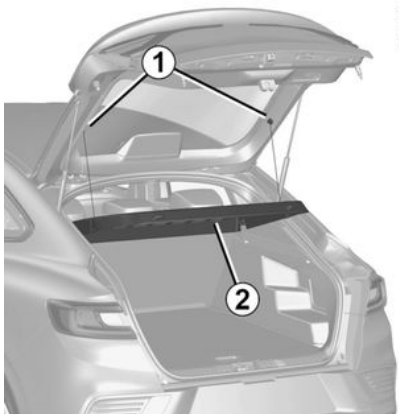

52149

- Haka loss bakluckans två remmar **1**,
- lyft hyllan **2** för att lossa den (rörelse **A**),
- dra hyllan mot dig.

Sätt dit insynsskyddet i omvänd ordning mot borttagningen.

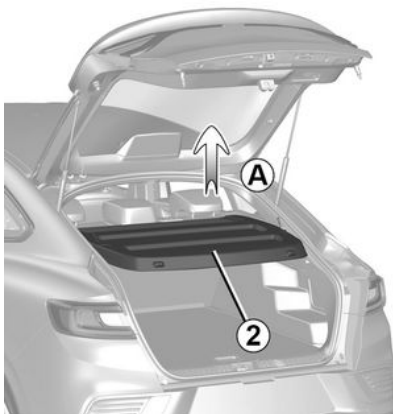

52150



Placera inga tunga eller hårda föremål på insynsskyddet. Vid en häftig inbromsning eller krock kan dessa skada de åkande i bilen.

LASTNING AV BAGAGERUM

Placera alltid de föremål som ska transporteras så att deras största mått vilar mot antingen:



52484

baksätets ryggstöd, vilket är det vanligaste sättet att lasta (exempel **A**);



52483

framsätenas ryggstöd med de bakre ryggstöden nedfällda vid maximal lastning (exempel **B**).

Se till att de föremål som transporteras är jämnt fördelade i lastutrymmet.

Om du ska lägga något föremål på det framfällda ryggstödet måste du sänka nackskydden innan du fäller fram ryggstödet för att kunna trycka ner det så mycket som möjligt mot sittdynan.

OBS! Om det inte finns ett reservhjul eller en sats för däckpumpning, lägg det inte direkt mot golvet i bagagerummet.

TRANSPORT AV FÖREMÅL

Släp

i Tillåtet kultryck på dragkroken, maximal vikt, bromsat och obromsat

släp → 329.

Val och montering av draganordning

Draganordningens maximala vikt:

- 35 kg för en bil med förinställning för bogsering.
- 28 kg för en bil utan förinställning för bogsering.

Ingen draganordning får hindra någon belysningskomponent eller nummerskylten när den inte används.

Oavsett måste du alltid följa lagstiftningen i det land du befinner dig i.

Beträffande montering av godkänd draganordning, se i tillverkarens medföljande monteringsanvisning.

Denna monteringsanvisning bör du förvara tillsammans med övriga bildokument.

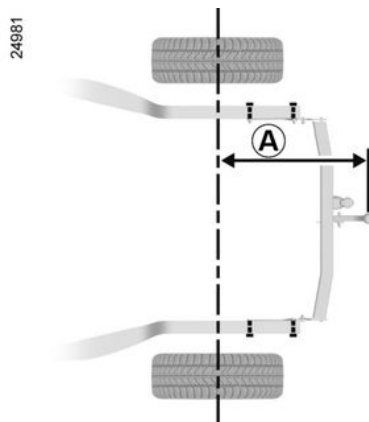

Maximalt mått **A**: 1 097 mm.

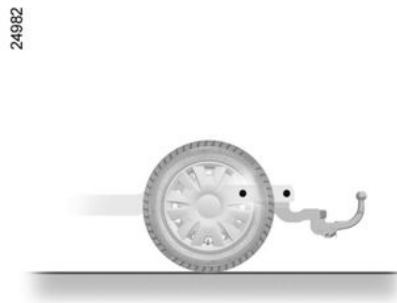

TAKSKENOR

TAKSKENOR

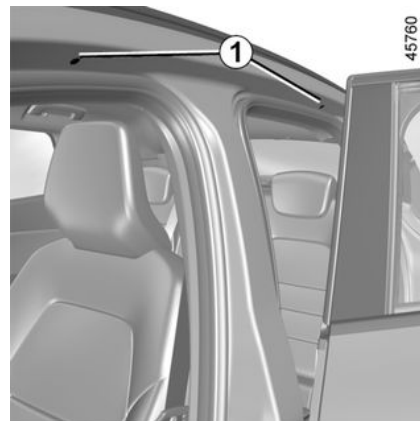

Öppna dörrarna för att komma åt fästena **1**.

Användningsföreskrifter

Öppning och stängning av bagageluckan

Innan du använder bagageluckan, kontrollera föremålen och/eller tillbehören (cykelhållare, takbox etc.) på takskenor: Dessa måste vara korrekt placerade och fästa och får inte blockera bagageluckans rörelser.

TRANSPORT AV FÖREMÅL



Originaltakskenorna, som är godkända av vår serviceverkstad, levereras med skruvar – inga andra skruvar än dessa ska användas för att fästa takracket på bilen.



Kontakta din återförsäljare om du vill ha hjälp med val av utrustning som passar till din bil.

Beträffande montering av takskenor och användningsvillkor, se i tillverkarens medföljande monteringsanvisning.

Denna monteringsanvisning bör du förvara tillsammans med övriga bildokument.

Högsta tillåtna lastvikt på taket. → 329

Antenn



Om en antenn av poltyp **2** är monterad kan den tas bort genom att den vrids moturs.



Det är inte tillåtet att montera transportutrustning (cykelhållare, takbox osv.) så att den ligger an mot spoilern eller bakluckan. Kontakta en märkesrepresentant när du ska montera en fästordning på bilen.

ÅTKOMST TILL MOTORN, NIVÅER

MOTORHUV

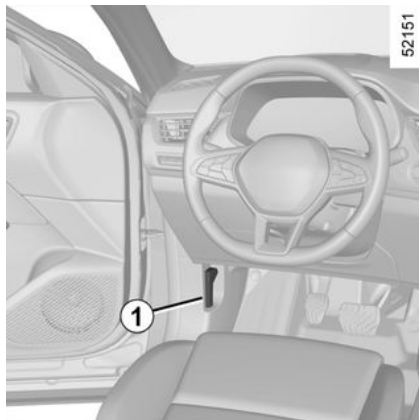

Öppna motorhuv
genom att öppna en dörr och dra i **1** handtaget som sitter på instrumentpanelens vänstra sida.



Innan du vidtar åtgärder i motorrummet ska du stänga av tändningen eller ➔ **124**.



Undvik att trycka på motorhuv, det finns risk för att den stängs ofrivilligt.

Upplåsning av motorhuv



Lås upp genom att trycka på spärren **2** samtidigt som du lyfter motorhuv.



Var försiktig vid åtgärder i närheten av motor eftersom denna kan vara varm. Dessutom kan kylfläkten sättas

igång när som helst.  etiketten i motorrummet påminner om detta.

Risk för allvarliga skador

Öppning av motorhuv

Öppna motorhuv en aning:

2 - tryck fliken åt vänster (utan att lyfta motorhuv) för att låsa upp säkerhetsmekanismen.

- öppna sedan motorhuv.

Obs! Säkerhetsupplåsningen kanske inte fungerar om du lyfter motorhuv och flyttar fliken **2** samtidigt.

Lyft upp huv och håll i den hela vägen upp. Den stöds av två hydraulcylindrar **3**.

ÅTKOMST TILL MOTORN, NIVÅER



Vid arbete under motorhuv, se till att reglaget till vindrutetorkarna är i stoppläget.

Risk för allvarliga skador

Stängning av motorhuv

Kontrollera noga innan du stänger motorhuv att du inte har glömt något verktyg eller dylikt i motorrummet.

För att stänga motorhuv, håll motorhuv i mitten och sänk ner den till 30 cm över stängt läge och tryck sedan på motorhuv med händerna i stängningsriktningen tills den är helt stängd.



Kontrollera att huv är ordentligt låst. Se till att ingenting hindrar låsningen (grus, tyg, etc.).



Efter åtgärder i motorrummet, se till att du inte glömm något (trasa, verktyg, etc.)

Dessa kan skada motorn eller orsaka brand.



Om kylargrillen eller motorhuv har utsatts för minsta stöt, låt en återförsäljare undersöka motorhuvens lås så snart som möjligt.

Motorolja

Allmän information

En förbränningsmotor förbrukar olja för smörjning och kylning av rörliga delar och det kan ibland vara nödvändigt att komplettera nivån mellan oljebytten.

Skulle emellertid din bils motor efter inkörningsperioden dra över 0,5 liter olja per 1 000 km ska du låta din märkesrepresentant utföra en kontroll.

Intervall för oljebyte: kontrollera oljenivån regelbundet samt alltid före

en längre resa för att inte riskera att motorn förstörs.

Nivåkontroll

Kontrollen ska utföras på plan mark efter det att motorn har varit avstängd en lång stund.

För att få exakt oljenivå och för att vara säker på att inte oljenivån är för låg (risk att motorn förstörs) måste man använda mätsticken.

Beroende på bil visar displayen på instrumentpanelen bara när oljenivån når sin miniminivå.

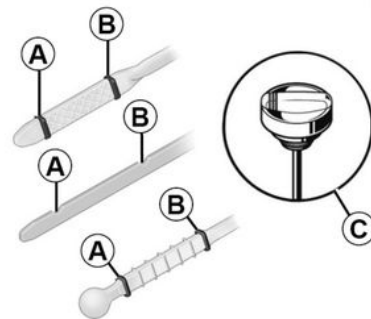

– Ta ut mätsticken och torka av den med en ren, luddfri trasa.

ÅTKOMST TILL MOTORN, NIVÅER

- För ner den tills den bottnar (på bil utrustad med oljemätsticka med lock **C**, skruva åt locket helt).
- Ta sedan ut oljemätstickan igen.
- Läs av nivån. Nivån får aldrig underskrida "mini"-märket **A** och heller aldrig överskrida "maxi"-märket **B**.

När du har läst av nivån, för in mätstickan till ändläget eller skruva fast locket helt.



Fylla på motorolja

Använd en tratt eller skydda området runt påfyllningsröret så att det inte hamnar olja på heta delar i motorrummet eller på känsliga delar (t.ex. elkomponenter).

Risk för brand.



Överskridande av motoroljans maximinivå

Du får aldrig låta nivån överstiga maxnivån **B** eftersom motorn och katalysatorn då kan skadas.

Om max.-nivån har överskridits, **starta inte bilen** utan kontakta en märkesrepresentant.



Innan du vidtar åtgärder i motorrummet ska du stänga av tändningen. → 124

Påfyllning, oljebyte

Påfyllning

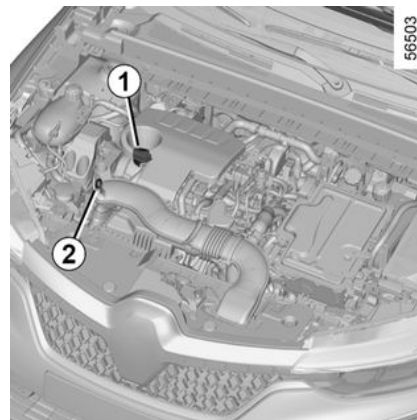
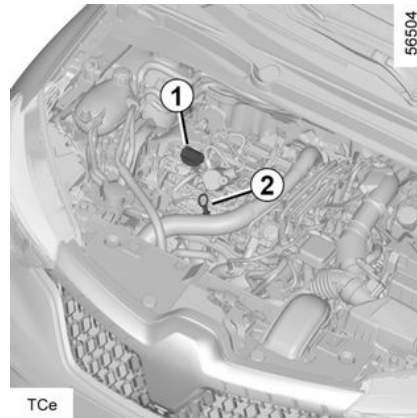

ÅTKOMST TILL MOTORN, NIVÅER

Bilen ska stå på horisontellt underlag och motorn ska vara kall (t.ex. före dagens första körning).



Överskrid inte "maxi"-nivån och glöm inte att sätta tillbaka locket **1** och mätaren **2**.

- 5**
- Skruva loss locket **1**.
 - Fyll på (volym mellan "mini" och "maxi" på mätaren **2** och mellan 0,9 och 2 liter beroende på motor).
 - Vänta 20 minuter efter påfyllning så att oljan hinner rinna ner i oljeträget.
 - Kontrollera nivån med hjälp av oljemätsticken **2** (som beskrivits tidigare).
- När du har läst av nivån, för in mätsticken till ändläget eller skruva fast locket helt.



Innan du vidtar åtgärder i motorrummet ska du stänga av tändningen eller → **124**.



Fylla på motorolja

Använd en tratt eller skydda området runt påfyllningsröret så att det inte hamnar olja på heta delar i motorrummet eller på känsliga delar (t.ex. elkomponenter).
Risk för brand.

Oljebyte

Serviceintervall: Se din bils underhållshäfte.

Oljevolym

Se serviceprogrammet i underhållshäftet eller kontakta en märkesrepresentant. Kontrollera alltid oljenivån i motorn med hjälp av mätsticken, såsom det har förklarats tidigare (den får aldrig vara under min eller över max på mätsticken).

Oljekvalitet motor

Se serviceprogrammet i underhållshäftet.



Sjunker nivån onormalt snabbt eller ofta, kontakta din märkesrepresentant.



Fylla på och/eller kontrollera oljenivån: När du fyller på eller kontrollerar oljenivån, se till

att ingen olja läcker ut på motorkomponenterna.

Glöm inte att stänga locket ordentligt och sätt tillbaka oljesticken för att förhindra oljesprut på heta motorkomponenter.

Risk för brand.



Vid arbete under motorhuven, se till att reglaget till vindrutetorkarna är i stoppläget.

Risk för allvarliga skador

ÅTKOMST TILL MOTORN, NIVÅER



Var försiktig vid åtgärder i närheten av motorn eftersom denna kan vara varm. Dessutom kan kylfläkten sättas

igång när som helst.  etiketten i motorrummet påminner om detta.

Risk för allvarliga skador



Överskridande av motoroljans maximinivå

Du får aldrig låta nivån överstiga maxnivån eftersom motorn och katalysatorn då kan skadas.

Om max.-nivån har överskridits, **starta inte bilen** utan kontakta en märkesrepresentant.



Kör aldrig motorn i ett stängt garage, eftersom avgaserna är mycket giftiga



Oljebyte motor: var försiktig om du utför oljebyte när motorn är varm. Stor risk för brännskador föreligger vid oljestänk.

Kylvätskenivå

Förbränningsmotorns kylvätska

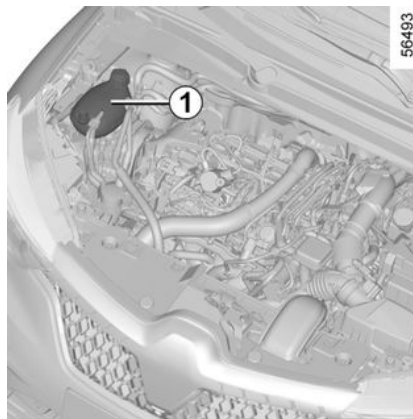

Med stillastående motor och på plan mark ska vätskenivån med **kall** motor ligga mellan markeringarna "MINI" och "MAXI" på kylvätskebehållaren **1**.

Fyll på vätska när **motorn är kall** innan nivån når märket MINI.

Nivåkontroll

Kontrollera kylvätskenivån regelbundet (motorn kan skadas allvarligt om kylvätska saknas).

Använd endast godkänd kylvätska som säkrar:

- frostskydd,
- skydd mot rost i kylsystemet.



Innan du vidtar åtgärder i motorrummet ska du stänga av tändningen. → 124.

Bytesfrekvens

Se serviceprogrammet.



Vid arbete under motorhuven, se till att reglaget till vindrutetorkarna är i stoppläget.

Risk för allvarliga skador

ÅTKOMST TILL MOTORN, NIVÅER



Sjunker nivån onormalt snabbt eller ofta, kontakta din märkesrepresentant.



Ta aldrig av locket på expansionskärllet när motorn är varm.

Stor risk för brännskador.

Kylvätska till kretsen för eldrift

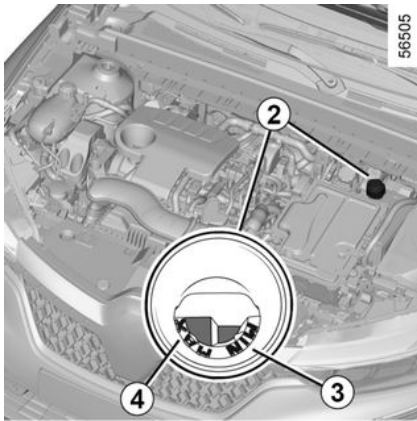

På E-Tech fullhybridversion skiljer sig detta system åt från förbrän-

ningsmotorns system. Det används för att kyla elmotorn.

Kontrollera nivån

Tändningen ska vara av och bilen parkerad på jämnt underlag. Skruva av locket från kylvätskebehållaren **2**.

När den är **kall** bör nivån ligga mellan markeringarna "MIN" **3** och "MAX" **4** inuti tratten.

Nivåkontroll

Kontrollera kylvätskenivån regelbundet (elkretsen kan skadas allvarligt om kylvätska saknas).

Om påfyllning krävs måste detta utföras av din återförsäljare.



Innan du vidtar åtgärder i motorrummet ska du stänga av tändningen. ➔ **124**

Bytesfrekvens

Se serviceprogrammet.



Sjunker nivån onormalt snabbt eller ofta, kontakta din märkesrepresentant.



Vid arbete under motorhuven, se till att reglaget till vindrutetorkarna är i stoppläget.

Risk för allvarliga skador



Inga åtgärder får vidtas på kylsystemet när förbränningsmotorn är varm.

Stor risk för brännskador.

ÅTKOMST TILL MOTORN, NIVÅER

Nivåer, filter

Bromsvätska

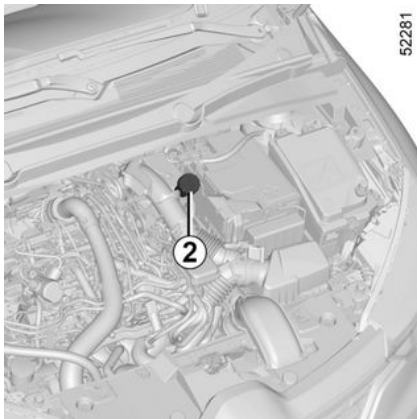

Bromsvätskan ska kontrolleras ofta, särskilt om du märker den minsta försämring av bromsarnas effektivitet.

Nivåkontrollen görs med avstängd motor på plant underlag.

Nivå 2

Beroende på fordon: Bromsvätskenivån sjunker normalt vid användning, men den får aldrig underskrida märkningen "MINI" som indikeras av triangelmarkeringen ▲.

Om du vill kontrollera hur slitna bromsskivorna är ska du använda

kontrolldokumentet som finns hos din märkesrepresentant eller på tillverkarens webbplats.

Påfyllning

Varje åtgärd på bromssystemets hydraulkrets måste åtföljas av bromsvätskebyte utfört av en specialist.

Använd endast vätska som rekommenderas av vår tekniska avdelning (i förseglad dunk).

Bytesfrekvens

Se serviceprogrammet.



Sjunker nivån onormalt snabbt eller ofta, kontakta din märkesrepresentant.



Innan du vidtar åtgärder i motorrummet ska du stänga av tändningen.



Vid arbete under motorhuven, se till att reglaget till vindrutetorkarna är i stoppläget.

Risk för allvarliga skador



Var försiktig vid åtgärder i närheten av motor eftersom denna kan vara varm. Dessutom kan kylfläkten sättas

igång när som helst.  etiketten i motorrummet påminner om detta.

Risk för allvarliga skador

ÅTKOMST TILL MOTORN, NIVÅER

spolvätskebehållare

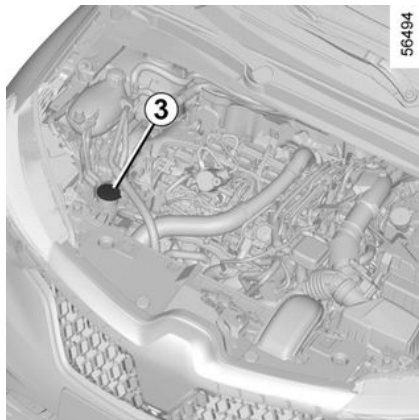

Påfyllning

Med stillastående motor, öppna locket **3**. Fyll på tills du precis ser vätskan och sätt sedan tillbaka locket.

Obs! Kontrollera vätskenivån i behållaren regelbundet och fyll på innan du ger dig ut och kör.

Vätska

Använd enbart spolarvätska som innehåller frostskyddsmedel.

Vi rekommenderar att du kontaktar en godkänd återförsäljare eller en kvalificerad fackman.

Obs! Använd inte rent vatten (risk för skador på urluftsningpumpen och

kalkavlagringar på pumpen och munstyckena).

Spolarmunstycken

För att justera höjden på vindrutespolarmunstyckena, vänd dig till en märkesrepresentant.



Innan du vidtar åtgärder i motorrummet ska du stänga av tändningen. → 124

FILTER

Byte av filterinsats (luftfilter, kupéfilter, dieselfilter etc.) ingår i din bils underhåll.

Bytesintervall för filterinsats: Se din bils garanti- och servicehäfte.



Vid arbete under motorhuven, se till att reglaget till vindrutetorkarna är i stoppläget.

Risk för allvarliga skador



Var försiktig vid åtgärder i närheten av motor eftersom denna kan vara varm. Dessutom kan kylfläkten sättas

igång när som helst.  etiketten i motorrummet påminner om detta.

Risk för allvarliga skador

BATTERI:

12 volts-batteri

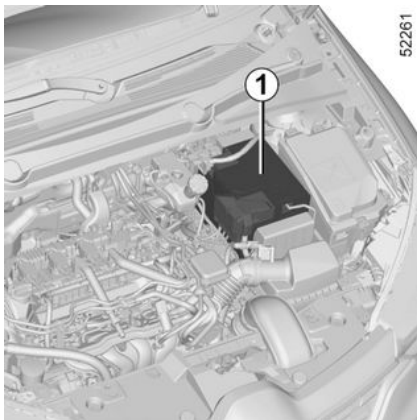

12V-batteriet **1** är underhållsfritt. (På E-Tech fullhybridversion är det placerat i bagageutrymmet.) **Du ska inte öppna det eller fylla på någon vätska.**



Hantera batteriet ytterst försiktigt! Batteriet innehåller svavelsyra som inte får komma i kontakt med ögon eller hud. Om detta ändå skulle hända sköljer du rikligt med vatten och tar genast kontakt med en läkare. Uppsök läkare vid behov. Öppen eld eller rökning i närheten av batteriet kan medföra att batteriet exploderar.

Beroende på bil kan det finnas ett system som hela tiden kontrollerar batteriets laddning. Om detta minskar visas meddelandet "Batteri nu i standbyläge" på instrumentpanelen följt av "Låg batterinivå, starta motorn". När du startar bilen försvinner meddelandet från instrumentpanelen.

Obs! Meddelandet "Batteri nu i standbyläge" kan visas efter 5 till 30 minuter av bilanvändning med motorn avstängd för att påminna användaren om att strömförbrukande funktioner (innerbelysning, radio, navigering, ventilation, strömkällor för tillbehör osv.) kan stängas av automatiskt.

Batteriets laddning kan sjunka, framförallt om du använder bilen:

- främst till korta resor,
- i stadsmiljö,
- vid låga temperaturer,
- efter en längre tids användning av elförbrukare (radio etc.) med stillastående motor etc.
- Efter en längre tids parkering.



Innan du vidtar åtgärder i motorrummet ska du stänga av tändningen. → 124.



Var försiktig vid åtgärder i närheten av motorn eftersom denna kan vara varm. Dessutom kan kylfläkten sättas

igång när som helst. -kontrolllampan i motorrummet påminner om detta.

Risk för allvarliga skador

5

BATTERI:



För att garantera din säkerhet och att bilens elektroniska utrustning fungerar korrekt (belysning, vindrutetorkare, bromsassistans osv.), måste alla ingrepp på 12V-batteriet på 12 volt (demontering, urkoppling osv.) **ALLTID** utföras av behörig reparatör.

Risk för brännskador orsakade av elstötar.

Se **ovillkorligen** till att perioderna som anges i underhållsdokumentet för byte av batteriet inte överstigs.

Batteriet är av en specifik typ.

Se till att det byts ut mot ett batteri av samma typ.

Kontakta din återförsäljare.

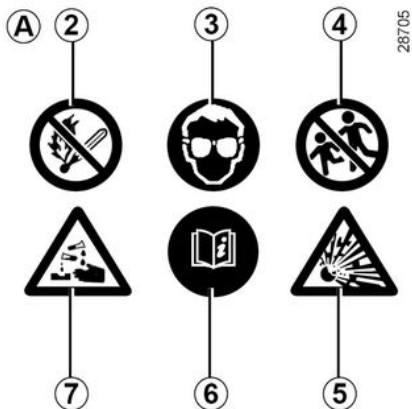

Etikett A

Observera indikationerna på batteriet:

- 2** öppen eld och rökning är inte tillåtet,
- 3** använd skyddsglasögon,
- 4** förvara utom räckhåll för barn,
- 5** brandfarliga material,
- 6** se bilens instruktionsbok.
- 7** Frätande material.



Koppla inte ur 12 volts-batteriet.

Risk för brännskador orsakade av elstötar.

Byte av batteri

Då detta arbete är komplicerat råder vi dig att kontakta din märkesrepresentant.

BATTERI:



För att garantera din säkerhet och att bilens elektroniska utrustning fungerar som den ska

(belysning, vindrutetorkare, ABS-system osv.) måste alla ingrepp på batteriet (borttagning, frånkoppling osv.) ovillkorligen utföras av en behörig tekniker.

Risk för brännskador orsakade av elstötar.

Se ovillkorligen till att perioderna som anges i underhållsdokumentet för byte av batteriet inte överstigs.

Batteriet är av en specifik typ.

Se till att det byts ut mot ett batteri av samma typ.

Kontakta din återförsäljare.

Tillbehörsbatteri

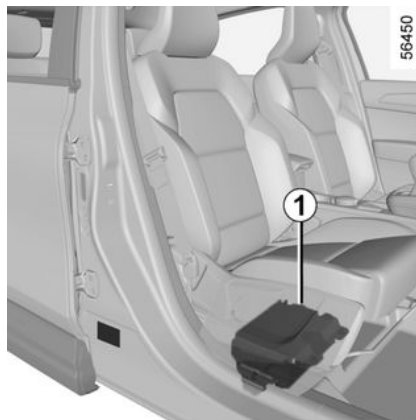

Beroende på bil är ett sekundärt batteri **1** placerat under det främre passagerarsätet i ett specifikt utrymme. Batteriet levererar den energi som krävs för att använda viss utrustning.

Det sekundära batteriet **1** kräver inget underhåll. **Du ska inte öppna det eller fylla på någon vätska.**

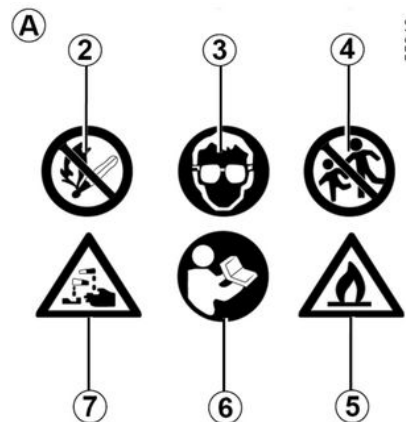

Etikett A

Etikett A sitter på batteriet 1:

2 öppen eld och rökning är inte tillåtet,

3 använd skyddsglasögon,

4 förvara utom räckhåll för barn,

5 brandfarliga material,

6 se bilens instruktionsbok.

7 Frätande material.

BATTERI:



För att garantera din säkerhet och att bilens elektroniska utrustning fungerar som den ska (belysning, vindrutetorkare, ABS-system osv.) måste alla ingrepp på batteriet (borttagning, frånkoppling osv.) ovillkorligen utföras av en behörig tekniker.

Risk för brännskador orsakade av elstötar.

Batteriet är av en specifik typ. Se till att det byts ut mot ett batteri av samma typ. Kontakta din återförsäljare.

5

RENGÖRING

SKÖTSEL AV KAROSS

En välskött bil gör att du kan bibehålla den längre. Därför rekommenderas en regelbunden skötsel av bilen utvändigt.

Trots att din bil behandlats enligt de allra senaste rostskyddsmetoderna är den ändå ständigt utsatt för diverse skador genom:

Nedfall av korroderande ämnen:

- Luftföroreningar (städer och fabriksområden),
- saltmättad luft (vid havskust, särskilt vid varmt väder),
- säsongsbetonade klimatförhållanden (salt på vägbanan vintertid, våt väg bana till följd av regn etc.).

Trafikskador

Slitageeffekter

Atmosfäriskt damm, sand, lera och grus som rörs upp av andra bilar.

Vidta vissa försiktighetsåtgärder själv för att skydda dig mot dessa risker.

Det här ska du göra!

Tvätta bilen ofta, **med stillastående motor**, med de produkter som rekommenderas av våra verkstöder (aldrig med frätande produkter).

Skölj noga i förväg med en högtryckstvätt:

- nedfall under träd eller industriutsläpp,
- lera som bildar fuktiga klumpar under hjulhusen och på underredet,
- **fågelspillning som reagerar kemiskt med lacken och snabbt förorsakar att lacken missfärgas och till och med kan flagna av,**

bilen **måste** tvättas direkt så att fläckarna försvinner eftersom missfärgningen inte går att polera bort,

- Vägsalt i hjulhusen och underredet eller efter körning i områden med kemiskt avfall.

Ta regelbundet bort skräp från växter (rötter, löv, m.m.) från bilen.

Respektera den lokala lagstiftningen beträffande biltvätt (tvätta t.ex. inte bilen på allmän plats).

Håll avstånd till framförkörande bil på grusiga vägar för att undvika att skada lacken.

Låt åtgärda lackskador genast för att de inte ska angripas av rost.

Låt kontrollera och förbättra rostskyddet regelbundet samt låt utföra rekommenderade efterbehandlingsar vid föreskriven tid. Se garanti och servicehäftet.

När du tvättar bilen med en högtryckstvätt ska du vidta följande försiktighetsåtgärder:

- Se till att din bils lack, området eller komponenten som du vill rengöra är kompatibel med denna typ av tvätt;
- Trycket som avges av anordningen måste vara mindre än 100 bar;
- Vid tvätt ska du placera sprutmunstycket minst 15 cm från bilen och kontrollera att vattenflödet är mindre än 15 l/min;
- Fortsätt inte att tvätta samma område, påverkade punkter eller tätningarna (risk för skador på lacken, tätningar som lossnar etc.).

Om det har visat sig nödvändigt att tvätta mekaniska enheter, gångjärn etc. måste dessa delar torkas väl efteråt och skyddas på nytt med produkter som är godkända av vår tekniska avdelning för att tillförsäkra fortsatt gott rostskydd.



Vi har valt ut speciella produkter för underhåll och skötsel som du finner hos din märkesrepresentant.

RENGÖRING

Det här ska du inte göra!

Tvätta bilen i starkt solsken eller vid minusgrader.

Skrapa bort smuts eller lera utan att först blöta det.

Låta smuts samlas under en längre tid.

Låta rost utvecklas efter småskador.

Ta bort fläckar med lösningsmedel som inte rekommenderats av våra serviceverkstäder och som kan skada lacken.

Köra i snö och lera utan att tvätta bilen, särskilt vid hjulhusen och underredet.



Avfettning eller rengöring med högtryckstvätt eller med produkter som inte är godkända av vår tekniska avdelning:

- mekaniska komponenter (t.ex.: motorrum)
- underrede,
- delar med gångjärn (t.ex.: inuti dörarna),
- yttre lackerade plastdetaljer (t.ex.: stötfångare).

Försumlighet kan leda till oxidering eller nedsatt funktion.

Särskilda anvisningar för bilar med matt lack

Denna typ av lack förutsätter vissa försiktighetsåtgärder.

Det här ska du göra!

Tvätta bilen för hand med mjuk trasa eller mjuk svamp och rikliga mängder vatten.

Det här ska du inte göra!

- Användning av produkter baserade på vax (glansmedel).
- För hård gnuggning.
- Tvätta bilen i en biltvätt med rullar.
- Sätta fast självhäftande dekaler på lacken (risk för märken).



Tvätta bilen med högtryckstvätt.

Tvätta bilen i en automattvätt

För torkarreglaget till stoppläget.

➔ 116. Kontrollera att den yttre utrustningen sitter fast ordentligt, extraljus och backspeglar, och tejpa fast torkarbladen.

Ta bort radions antensspröt om bilen har ett sådant.

Kom ihåg att ta bort tejen och sätta tillbaka antennen när tvätten är klar.

Rengör strålkastare, givare och kameror.

Använd en mjuk duk eller en bomullsduk Om detta inte räcker, använd tvålvatten och torka av med en mjuk trasa eller en bomullstuss.

Avsluta med att torka försiktigt med en mjuk och torr duk.

Använd inte rengöringsprodukter som innehåller alkohol eller tillbehör (t.ex. en skrapa).

Rengöring av självhäftande dekaler, dekorativa filmer osv.

Det här ska du göra!

Använd en mjuk duk eller en bomullsduk

Fukta den med tvålvatten och torka sedan alltid av med en mjuk trasa eller en bomullstuss.

Avsluta med att torka försiktigt med en mjuk och torr duk.

Det här ska du inte göra!

Använd alkoholbaserade rengöringsprodukter.

Använd redskap (t.ex. en skrapa).

För hård gnuggning.



Tvätta bilen med högtryckstvätt.

RENGÖRING

SKÖTSEL AV KLÄDSEL OCH INRE DETALJER

En välskött bil gör att du kan bibehålla den längre. Därför rekommenderas en regelbunden skötsel av bilens inredning.

En fläck skall alltid behandlas snabbt.

Oberoende av fläckens art, använd **kall tvålvattenlösning (eventuellt ljummen) baserad på naturtvål.**

Vi avråder bestämt från användning av rengöringsmedel (diskmedel, pulverprodukter, alkoholbaserade produkter).

Använd en mjuk trasa.

Skölj och sug upp överflödigt vatten.

Instrumentglas

(t.ex. instrumentpanel, klocka, display för yttertemperatur, display för radio)

Använd en mjuk duk eller en bomullsduk

Om det inte räcker använder du en mjuk duk (eller bomullsvadd) som du fuktar lätt med tvålvatten och torkar sedan av med en annan fuktad mjuk duk eller bomullsvadd.

Avsluta med att torka **försiktigt** med en mjuk och torr duk.

Använd inte produkter som innehåller alkohol och/eller spruta inte vätska på området.

SÄKERHETSÅLTEN

De måste vara ordentligt spända.

Använd antingen de produkter som rekommenderas av våra serviceverkstäder (de finns hos din märkesrepresentant) eller en svamp fuktad med tvålvatten och eftertorka med en torr trasa.

Vi avråder bestämt från användning av lösningsmedel.

Textilier (säten, dörrarnas beklädnad)

Damma **regelbundet** av textilierna.

Blöt fläck

Använd tvålvattenlösning.

Sug upp eller badda lätt (gnugga aldrig) med en mjuk trasa. Skölj och sug upp överskottet.

Fast eller klibbig fläck

Avlägsna **omedelbart** och försiktigt överskottet av det fasta eller klibbiga materialet med en spatel (från kanterna mot mitten för att undvika att sprida ut fläcken).

Gör rent på samma sätt som för en blöt fläck.

Speciellt för karameller och tuggummi

Placera en isbit på fläcken för att kristallisera den. Fortsätt därefter på samma sätt som för en fast fläck.



För alla skötselråd för inredningen och/eller icke tillfredsställande resultat, kontakta din märkesrepresentant.

5

Demontering/återmontering av originalmonterade borttagbara utrustningar i bilen

Om borttagbar utrustning måste tas bort för rengöring av kupén (till exempel skyddsmattor), se till att de sätts tillbaka rätt och på rätt sida (förarens skyddsmatta skall monteras på förarsidan). Fäst dem med de delar som tillhandahålls med utrustningen (till exempel ska förarens skyddsmatta alltid fästas med de förinstallerade fästnanordningarna).

När bilen står stilla kontrollerar du att inget kan skapa problem under körningen (hinder när pedalerna trycks ner, klacken fastnar i skyddsmattan osv.).

RENGÖRING

Det här ska du inte göra!

Placera inte doftgranar osv. vid ventilationsmunstyckena eftersom dessa kan skada instrumentpanelens klädsel.



Användning av högtryckstvätt eller spruttvätt inne i kupén:

Om man inte är försiktig kan detta skada bland annat de elektriska eller elektroniska delarna i bilen.

5

DÄCK

Däck

Däcksäkerhet - hjul

Däcken utgör den enda kontakten mellan bilen och vägen. Det är därför högst väsentligt att sköta däcken väl samt att kontrollera deras kondition.

De lokala bestämmelserna i vägtrafikförordningen måste följas.

Däckskötsel

Däcken måste vara av god kvalitet och mönsterdjupet måste vara tillräckligt. De däck som den här bilen är utrustad med är försedda med slitagevarnare **1** som består av **upphöjningar i botten på däkmönstret**.



Småolyckor vid körning, som stötar mot trottoaren, kan skada däcken och fälgarna och påverka frameller bakvagnsställningen. Om det händer bör du låta kontrollera inställningen hos en märkesrepresentant.



När däkmönstret har slitits ned till slitagevarnarna **blir dessa synliga 2: det är då absolut nödvändigt att byta däcken eftersom mönsterdjupet då är max 1,6 mm, vilket ger dåligt väggrepp på vått underlag.**

Körning med överlast, långvarig körning i hög fart vid höga yttertemperaturer och körning på dåliga vägar bidrar till försämring av bilens däckutrustning och påverkar säkerheten.

Ringtryck

Håll rätt däcktryck (gäller även reservhulet). Däcktrycket ska kontrolleras minst en gång i månaden och inför varje längre resa (se etiketten på förardörren).



Ett felaktigt däcktryck

medför onormalt högt däckslitage samt överhettning. Detta kan påverka säkerheten markant och ha följande effekter:

- Dålig väghållning.
- Risk för däcksexplosion eller högre bränsleförbrukning.

Däcktrycket ska justeras med hänsyn till lasten och hastigheten. Justera däcktrycket enligt användningsvillkoren (se etiketten på förardörrens kant).

Trycken ska kontrolleras när däcken är kalla: ta inte hänsyn till de höga tryck som uppkommer vid körning i varmt väder eller efter en färd i hög fart.

Om däcktrycket inte kan kontrolleras när däcken är **kalla ska de angivna trycken ökas med 0,2 till 0,3 bar** (eller 3 PSI).

Däcktrycket får inte sänkas när däcken är varma, exempelvis efter långvarig körning i hög fart.

DÄCK



Varning! En ventilplugg som saknas eller har skruvats i dåligt kan försämra däckens täthet och förorsaka minskat tryck.

Använd alltid ventilhattar som är identiska med originalventilhattarna och som är ordentligt fastskruvade.

6

Bil utrustad med varningssystem för lågt tryck i däcken

Om det är för lite luft i ett eller flera av däcken (punktering, lite luft osv.)

tänds indikeringen  på instrumentpanelen. → 155

Reservhjul

→ 297, → 298

Hjulsiftning

Skifta inte hjulen inbördes.

Däckbyte



För din egen säkerhet, vänligen respektera hastighetsbegränsningarna.

För en bra våghållning ska dessutom, när byte av däck sker, utrustas med däck av samma typ, dimension, beteckning och helst samma fabrikat.

De måste antingen ha samma viktclass och hastighetsklassificering som originaldäcken och överensstämna med rekommendationerna från en auktoriserad återförsäljare.

Att inte följa dessa anvisningar kan utgöra en risk och påverka din bils trafiksäkerhet.

Det finns risk för att du förlorar vägkontrollen över bilen.

Vinterkörning

Kedjor

Av säkerhetsskäl ska snökedjor inte monteras på bakaxelns hjul.

Om du monterar däck av större storlek än originaldäcken kan det bli omöjligt att använda snökedjor.

Enkelriktade däck

Rotationsriktningen för däckets måste följas. Följ alltid denna anvisning.

Om rotationsriktningen för däckets monteras i motsatt rotationsriktning efter en punktering – kör försiktigt, särskilt på vått underlag, eftersom däckspecifikationerna inte kommer att vara uppfyllda.



Snökedjor kan bara användas om din bil **har hjul av samma storlek** som originalhjulen.

Snödäck eller odubbade friktionsdäck

Du bör montera vinterdäck på **alla fyra hjulen** för att få bästa möjliga väggrepp.

OBS! Dessa däck har ibland en rotationsriktning och en indikering av maxhastigheten som kan vara lägre än bilens maxhastighet.

Dubbade vinterdäck

Dubbäck får endast användas under en begränsad period som lagstiftats i det land du befinner dig. Följ de hastighetsbestämmelser, som gäller i det land du befinner dig.

DÄCK

Om du använder dubbdäck ska dessa monteras på alla fyra hjulen.



18- och 19-tumshjul kan inte förses med kedjor.

Om du ska använda snökedjor måste du skaffa **anpassad utrustning**. Kontakta din märkesrepresentant.



Kontakta alltid din återförsäljare som kan ge råd om vilken utrustning som är bäst lämpad för din bil.

Däcktryck för hjul

Dekal A

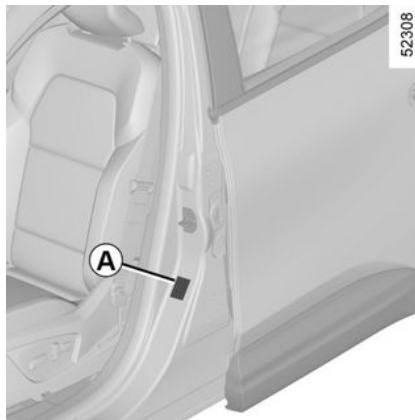

52308

Du kan läsa den om du öppnar förardörren.

Däcktrycken ska kontrolleras när däcken är kalla.

Om däcktrycket inte kan kontrolleras på **kalla däck, måste de angivna trycken ökas med 0,2 till 0,3 bar (eller 3 PSI)**. Däcktrycket får inte sänkas när däcken är varma, exempelvis efter långvarig körning i hög fart.

Bil utrustad med varningssystem för lågt tryck i däcken

Om det är för lite luft i ett eller flera av däcken (punktering, lite luft osv.)

tänds varningslampan  på instrumentpanelen → 155.

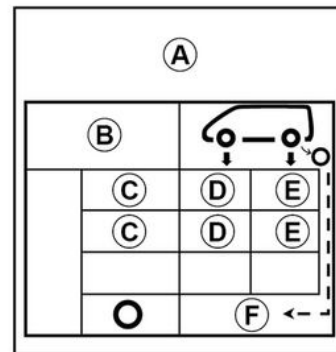

B. : Mått på bilens däck.

C. : planerad körhastighet.

D. : däcktryck för framhjul.

E. : däcktryck för bakhjul.

F. : Däcktryck i reservhjulet.

DÄCK



Körning med fullastad bil (Totalvikt) och släp
Maxhastigheten får inte överskrida **100 km/h**
och däcktrycket ska ökas med 0,2 bar (3 psi) → 329.
Risk för däckexplosioner.

Däcksäkerhet och montering av kedjor: information om underhåll av däcken och, beroende på bil, användning av kedjor → 289.

6



För din egen säkerhet, vänligen respektera hastighetsbegränsningarna.

För en bra väghållning ska dessutom, när byte av däck sker, utrustas med däck av samma typ, dimension, beteckning och helst samma fabrikat.

De måste ha minst samma last- och hastighetsbeteckning som original däcken och överensstämma med rekommendationerna från din auktoriserad återförsäljare.

Att inte följa dessa anvisningar kan utgöra en risk och påverka din bils trafiksäkerhet.

Det finns risk för att du förlorar vägkontrollen över bilen.

SATS FÖR DÄCKPUMNING

32788



DÄCK



Däckreparations-satsen lagar skador på rullbanan **A** som orsakats av föremål som är mindre än 4 mm. Den kan inte användas för alla typer av punkteringar, såsom skador som är större än 4 mm eller skador på däckets sida **B**. Förvissa dig också om att fälgen är i gott skick. Ta inte bort det föremål som förorsakat punkteringen om det fortfarande sitter kvar i däck.



Använd aldrig däckpumpningssatsen om däck har skadats efter det att du har kört med ett punkterat däck. Kontrollera alltid däckens sidor omsorgsfullt innan du gör något ingrepp. Att köra med dåligt pumpade, platta eller punkterade däck kan innebära en säkerhetsrisk och däck kan inte gå att laga. **Denna reparation är endast provisorisk.** Ett punkterat hjul ska alltid undersökas (och om möjligt repareras) så fort som möjligt av en specialist. Om du har reparerat ett däck med denna sats, bör du tala om det för däckspecialisten. Under körningen kan du känna av vibrationer på grund av produkten som sprutats in i däck.



Satsen är endast godkänd för pumpning av däck till bilar som är utrustade med denna sats. Den får under inga omständigheter användas till pumpning av däck på en annan bil eller något annat uppblåsbart föremål (simring, båt etc.). Var försiktig så att inte produkten stänker på huden när du handskas med reparationsvätskan. Om du ändå skulle få vätska på huden, skölj rikligt. Se till så att reparationssatsen är oåtkomlig för barn. Kasta inte den tomma flaskan i naturen. Lämna in den till din återförsäljare eller till en återvinningsstation. Flaskan har en märketikett med sista förbrukningsdag. Kontrollera regelbundet om produkten har blivit för gammal. Kontakta din återförsäljare för att byta ut pumpslangen och flaskan med reparationsprodukten.

DÄCK

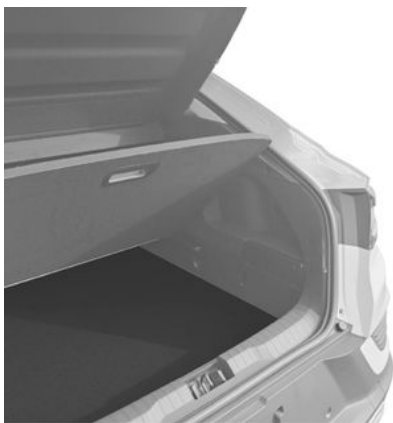

54264

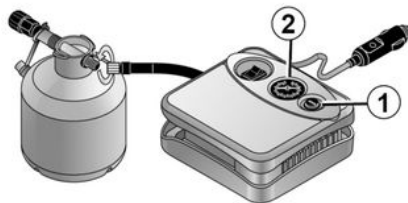

47426

6

Om du får punktering ska du, beroende på utrustning, använda satsen som finns i bagageutrymmet eller under bagagerumsmattan eller i förvaringsutrymmet till höger i bagageutrymmet (beroende på bil).

Bil utrustad med varningssystem för lågt tryck i däcken

Om det är för lite luft i ett eller flera av däcken (punktering, lite luft osv.)

tänds varningslampan  på instrumentpanelen → 155.

Motorn igång, parkeringsbromsen åtdragen:

- Koppla från alla tillbehör som tidigare var anslutna till bilens tillbehörsuttag;
- **se informationen om luftpumpningskompressorn** som finns i bilens bagageutrymme och följ anvisningarna;
- Pumpa däck till rekommenderat tryck → 291.
- sluta pumpa efter maximalt 15 minuter, och avläs trycket (på manometern 2).

Obs! Under den tid det tar för flaskan att tömmas (cirka 30 sekunder) visar manometern 2 ett tryck upp till 6 bar, och sedan sjunker trycket;

– Justera trycket: Om det ska ökas fortsätter du pumpningen med satsen. Om det ska minskas, tryck på knappen 1.

Om ett minimitryck på 1,8 bar inte uppnås efter 15 minuter är reparation inte möjlig; kör inte bilen utan kontakta en godkänd återförsäljare.



Innan du använder satsen, ställ bilen så att den befinner sig tillräckligt långt ifrån övrig trafik, sätt igång varningsblinkrarna, dra åt parkeringsbromsen, låt alla passagerare kliva ur bilen och se till att de håller sig på avstånd från trafiken.



Vid parkering på väggen måste du varna andra trafikanter med en varningstriangel eller på annat sätt i enlighet med lokala lagar och förordningar i det land du befinner dig.

DÄCK

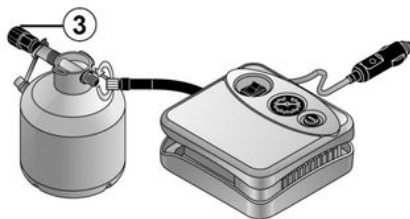

När däckets rätt mängd luft ska satsen tas bort: skruva långsamt loss behållarens pumpanslutning **3** för att undvika stänk. Förvara behållaren i plastförpackningen för att undvika läckage.

- Placera märketiketten med köranvisningar (som finns under flaskan) på en plats på instrumentbrädan som är väl synlig för föraren.
- Efter första däckpumpningen läcker det fortfarande ut luft. Du måste köra en kort sträcka för att täppa till hålet.
- Lägg undan satsen.
- Efter första däckpumpningen läcker det fortfarande ut luft. Du måste köra en kort sträcka för att täppa till hålet.

- Starta omedelbart bilen och kör i mellan 20 och 60 km/h så att produkten sprids jämnt i däckets. Efter 3 kilometers körning stannar du och kontrollerar trycket.
- Om trycket är högre än 1,3 bar men lägre än det föreskrivna trycket (se etiketten som sitter på förardörrens gavel) ska trycket justeras. Kontakta annars din återförsäljare: Det går inte att utföra reparationen.

Användningsföreskrifter för satsen

Satsen får inte användas mer än femton minuter i följd.

Flaskan måste bytas ut efter första användningen även om det fortfarande finns vätska kvar i den.



Vid en häftig inbromsning kan dessa glida in under pedalerna och hindra deras funktion.



Varning! En ventilplugg som saknas eller har skruvats i dåligt kan försämra däckens tätet och förorsaka minskat tryck. Använd alltid ventilhattar som är identiska med originalventilhattarna och som är ordentligt fastskruvade.



När du har genomfört en reparation med satsen får du inte köra mer än 200 km. Dessutom måste du sänka hastigheten och aldrig köra fortare än 80 km/h. Etiketten bör fästas på instrumentbrädan, väl synligt och hjälper dig att komma ihåg detta. Beroende på land eller gällande lagstiftning kan ett däck som lagats med pumpningsatsen behöva bytas ut.

DÄCK

Verktyg

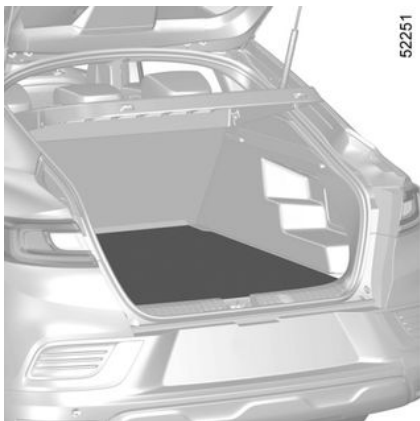

52251

6

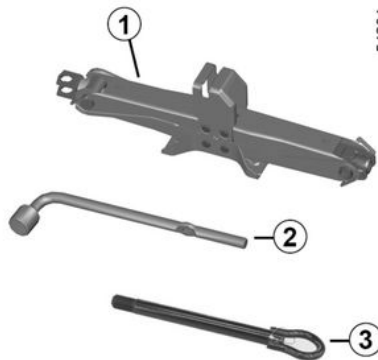

54231

Kontrollera att verktygen är korrekt placerade efter användning.



Låt aldrig några verktyg ligga löst i bilen eftersom de kan slungas i väg vid inbromsning och utgöra en fara. Se noga till efter användning att sätta fast verktygen i fästena och lägga tillbaka dem på sin plats för att minimera risken för skador. Om skruvar har levererats tillsammans med reservhjulet får du endast använda dessa skruvar till reservhjulet.



För din säkerhets skull rekommenderar vi att du använder en domkraft som är godkänd av tillverkaren.

Domkraften är avsedd för bilen och ska användas för att byta hjul.

Den får under inga omständigheter användas:

- på en annan bil
- för att utföra reparationer
- För åtkomst till bilens underdelar.

Risk för allvarliga skador

Risk för skador på bilen.

Domkraft 1

Nyckel 2

Bogserögla 3

→ 301

Vilka verktyg som finns i verktygsatsen beror på utrustningsnivån.

DÄCK

Punktering, reservhjul

Vid punktering

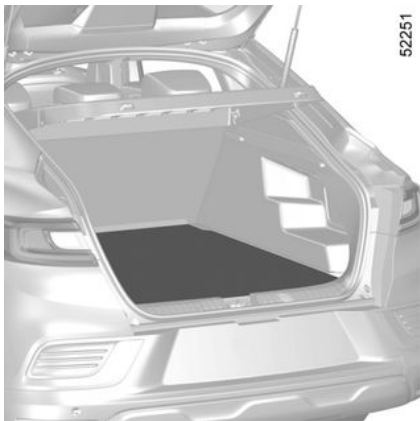

Beroende på bil kan du ha:

- Satsen för däckpumpning ligger i brickan under bagagerumsmattan eller, beroende på bil, i förvaringsutrymmet till höger.
- ett reservhjul eller självreparerande däck.

Bil utrustad med varningssystem för lågt tryck i däcken

Om det är för lite luft i ett eller flera av däcken (punktering, lite luft osv.)

tänds varningslampan  på instrumentpanelen ➔ 155.



Om ditt reservhjul inte har använts på flera år, kontrollera med en märkesrepresentant

att det fortfarande är i gott skick och kan användas utan risk.

Bil utrustad med ett reservhjul av annan storlek än de övriga fyra hjulen:

- Använd aldrig fler än ett reservhjul på en och samma bil.
- Ersätt reservhjulet så snart som möjligt med ett hjul som är av samma sort som det ursprungliga.
- Under tiden detta reservhjul används får den hastighet som är angiven på fälgens etikett inte överskridas.
- När reservhjulet används kan bilens köregenskaper ändras Undvik kraftiga accelerationer eller fartminskningar och sänk hastigheten i kurvor Undvik kraftiga accelerationer eller fartminskningar och sänk hastigheten i kurvor.

- Om du behöver använda snökedjor, montera reservhjulet på bakaxeln och kontrollera däcktrycken.



Vid parkering på väggen måste du varna andra trafikanter med en varningstriangel eller på annat sätt i enlighet med lokala lagar och förordningar i det land du befinner dig.

DÄCK

Reservhjul

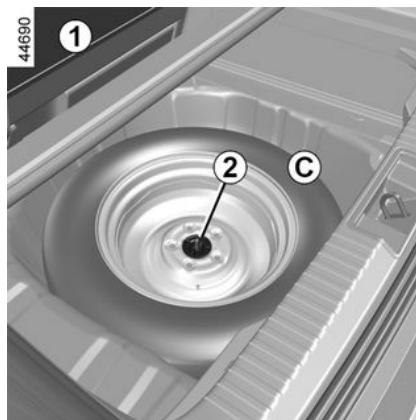
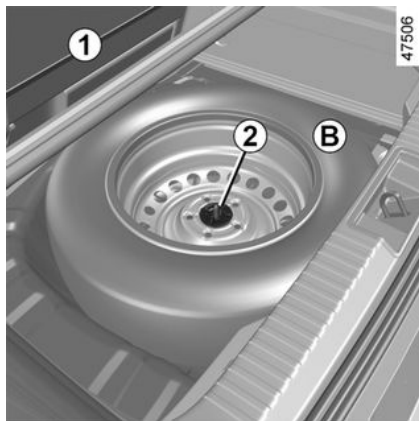

Åtkomst till det:

- öppna bakluckan;
- beroende på utrustningsnivå, lyft upp det löstagbara golvet och bagagerumsmattan **1**;
- skruva loss mittfästet **2** för reservhjulet;
- lyft ur reservhjulet (**B** eller **C**, beroende på bil).

OBS! Om det inte finns ett reservhjul eller en sats för däckpumpning, lägg det inte direkt mot golvet i bagagerummet.

Beroende på utrustningsnivå är verktygsblocket placerat under eller ovanpå reservhjulet, alt. monterat bredvid under bagagerumsmattan.

Obs! När reservhjulet har satts dit rekommenderar vi inte att det punkterade hjulet förvaras under bagagerumsmattan. Lägg hjulet på mattan och kontakta en godkänd återförsäljare.



Vid parkering på vägrenen måste du varna andra trafikanters med en varningstriangel eller på annat sätt i enlighet med lokala lagar och förordningar i det land du befinner dig.

Hjulbyte

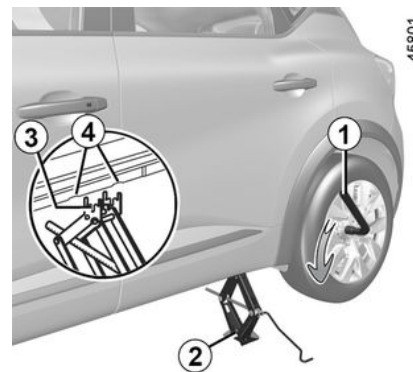

DÄCK



Aktivera varningsblinkern.

Ställ bilen på avstånd från trafiken på plant, fast och halkfritt underlag.

Dra åt parkeringsbromsen och lägg i en växel (första eller backväxel, eller P för automatisk växellåda).

Se till att alla passagerare lämnar bilen och håller sig på avstånd från trafiken.

Bilar som är utrustade med domkraft och hjulnyckel

Ta bort hjulkapseln om det behövs. Använd hjulnyckeln **1** för att lossa hjulbultarna. Placera den så att den kraft som utövas för att lossa skruvarna verkar nedåt.

Placera domkraften **2** horisontellt. Lyfthuvudet **måste** vara placerat i höjd med tröskeln närmast berört hjul, mellan de två hacken **4**.



Om bilen inte är utrustad med domkraft eller med hjulnyckel kan du få tag på dessa hos en märkesrepresentant.

Skruva upp domkraften för hand. Placera domkraftens stödplatta **3** i det avsedda spåret mellan de två spärrhakarna under bilen **4**.

Fortsätt att skruva så att foten kommer på rätt plats (något inåt under bilen och i linje med lyfthuvudet).

Veva upp tills hjulet går fritt.



Vid parkering på vägrenen måste du varna andra trafikanter med en varningstriangel eller på annat sätt i enlighet med lokala lagar och förordningar i det land du befinner dig.

Ta bort skruvarna och lyft av hjulet. Sätt reservhjulet på hjulnavet och vrid det så att det passar in i hjulets och navets fästhål.

Dra åt skruvarna och förvissa dig om att hjulet sitter korrekt på navet.

Sänk domkraften.

Med hjulet på marken, dra åt skruvarna ordentligt och kontrollera åtdragningen och däcktrycket i reservhjulet så snart som möjligt.



Vid punktering, ersätt hjulet med ett nytt så snart som möjligt.

Ett punkterat hjul ska alltid undersökas (och om möjligt repareras) av en specialist.

Bil utrustad med varningssystem för lågt tryck i däcken

Om det är för lite luft i ett eller flera av däcken (punktering, lite luft osv.)

tänds indikeringen  på instrumentpanelen. ➔ 155

DÄCK



Låt aldrig några verktyg ligga löst i bilen eftersom de kan slungas i väg vid inbromsning och utgöra en fara. Se noga till efter användning att sätta fast verktygen i fästena och lägga tillbaka dem på sin plats för att minimera risken för skador. Om skruvar har levererats tillsammans med reservhjulet får du endast använda dessa skruvar till reservhjulet.



För din säkerhets skull rekommenderar vi att du använder en domkraft som är godkänd av tillverkaren. Domkraften är avsedd för bilen och ska användas för att byta hjul. Den får under inga omständigheter användas:

- på en annan bil
- för att utföra reparationer
- För åtkomst till bilens underrede.

Risk för allvarliga skador
Risk för skador på bilen.

STARTHJÄLP

Bogsering: starthjälp

Innan bogsering utförs, placera växellådan i neutralt läge (läge N på bilar utrustade med automatisk växellåda), lås upp rattaxeln och lossa parkeringsbromsen.

Upplåsning av rattaxeln

Med kortet på dig trycker du in startknappen i cirka **två sekunder**.

Placera växelspaken i neutralläget (läge N för bilar med automatväxellåda).

Rattlåset låses upp, bilens tillbehörsfunktioner får strömtillförsel: du kan använda bilens belysningsfunktioner (färdriktningsvisare, bromsljus osv.). Vid bogsering i mörker ska den bogserade bilen ha ljuset på som vanligt.

När bogseringen är avslutad, tryck två gånger på motorns startknapp (risk att batteriet laddas ur) beroende på bil.

Det är viktigt att man respekterar villkoren för bogsering i det land man färdas. Om du kör den bil som bogserar, överskrid inte den maximala hastigheten för bogsering som gäller. → 329.



När tändningen är av fungerar inte servostyrningen och bromservon längre.



Lämna kortet i bilen under bogsering.
Risk för att rattaxeln låses.

Bogsering av fordon

Transportera bilen på ett släp eller bogsera den med upplyfta framhjul.

I undantagsfall kan bilen bogseras med alla fyra hjul på marken, endast framåt med växelväljaren i neutralläge N och som längst 80 km i högst 25 km/h.



Lämna kortet i bilen under bogsering.
Risk för att rattaxeln låses.

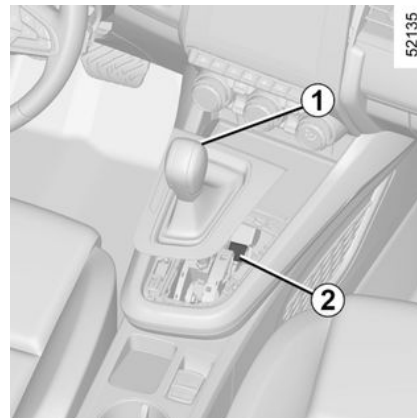

52135

6

Automatväxellåda med manuell väljare

Om spaken spärras i läge P när bilen startas, trots att du trycker på bromspedalen, kan spaken frigöras manuellt för att låsa upp drivhjulene.

Lossa damaskens nederdel och tryck på knappen **2** samtidigt som du trycker på knappen **1** på spaken för att frigöra spaken.

Kontakta omedelbart din återförsäljare.

STARTHJÄLP

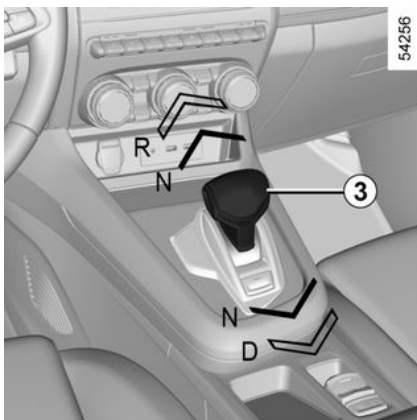

Automatväxellåda med elektronisk väljare (e-väljare)

Eftersom P-läget **läggs i automatiskt** när tändningen stängas av kan det i vissa situationer (t.ex. när vissa biltvättar används) vara nödvändigt att lägga i N-läget.

Medan P-läget är ilagt och tändningen är på (meddelandet READY visas på instrumentpanelen) flyttar du växelspaken **3** ett hack framåt eller bakåt. Vänta cirka en minut och slå sedan av tändningen genom att trycka på startknappen.

Nästa gång tändningen slås på återaktiveras det automatiska valet av P-läget och det kommer att väljas

i de situationer som tidigare beskrivits.

Så här kommer du åt bogserpunkterna.

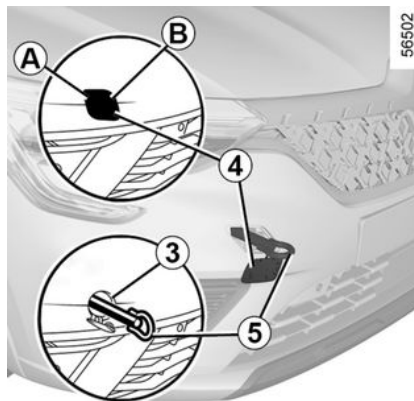

Använd endast de främre 3 och bakre 7 bogserpunkterna (använd aldrig drivaxelrören eller någon annan del på bilen). Bogserpunkterna får endast användas för bogsering. De får aldrig användas för att lyfta bilen, varken direkt eller indirekt.



När motorn är avstängd fungerar inte styrservon och bromsservon.

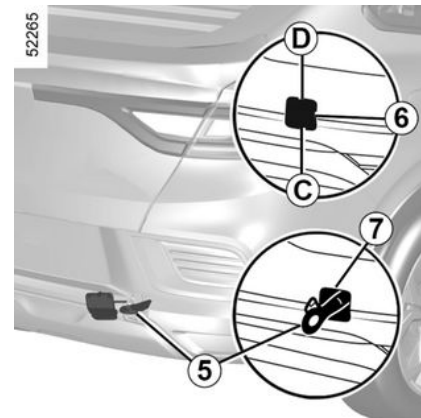

Bogseringspunkt fram

Tryck på zon **A** och dra i zon **B**. Använd en skruvmejsel eller liknande för att öppna luckan **4**.

Bogseringspunkt bak

Tryck på zon **C** och dra i zon **D**. Använd en skruvmejsel eller liknande för att öppna luckan **6**.

STARTHJÄLP



Låt aldrig verktygen ligga löst i bilen, eftersom de kan utgöra en fara vid inbromsning.

Dra åt bogseröglan 5 helt: först för hand tills det tar stopp och sedan genom att låsa den med hjälp av domkraften eller liknande verktyg. Använd enbart bogseringsöglan **5** som finns bland verktygen. → 296



Se till att bogseröglan är korrekt fastskruvad.
Risk för att bogseröglan lossnar.



– Använd en stel bogserstång. Om du använder ett rep eller en vajer (förutsatt att landets lagstiftning tillåter det), måste den bogserade bilen kunna bromsa.
– En bil med försämrad körförmåga får inte bogseras igång.
– Undvik ryck vid acceleration och inbromsning eftersom detta kan skada bilen.
– Hastigheten bör inte under några omständigheter överskrida **25 km/h**.

Starthjälp för batteri

Så här undviker du gnistbildning:

– Kontrollera att energiförbrukande enheter (t.ex. innerbelysningen) har stängts av innan du kopplar ur eller in ett batteri.
– Vid laddning av batteriet ska du stänga av laddaren innan batteriet kopplas in eller ur.
– Lägg inga metallföremål på batteriet, då de kan förorsaka kortslutning mellan polerna.

– Vänta minst fem minuter efter att motorn har stängts av innan du kopplar ur batteriet.
– Se till att koppla in batteriets poler korrekt vid ditsättningen.



Innan du vidtar åtgärder i motorrummet ska du stänga av tändningen. → 124

Anslutning av batteriladdare

Laddaren ska passa till ett batteri med 12 volts nominell spänning.

Koppla inte ur batteriet när motorn är igång. **I den bruksanvisning som medföljer batteriladdaren från leverantören finns anvisningar för hur laddaren ska användas.**

STARTHJÄLP



Vissa batterier kan uppvisa specifika egenskaper vid laddning. Kontakta din märkesrepresentant.

Undvik gnistbildning, som kan förorsaka explosion, och utför arbetet i en lokal med god ventilation.

Risk annars för allvarliga skador.



Hantera batteriet ytterst försiktigt! Batteriet innehåller svavelsyra som inte får komma i kontakt med ögon eller hud. Om detta ändå skulle hända sköljer du rikligt med vatten och tar genast kontakt med en läkare. Uppsök läkare vid behov. Håll lågor, varma föremål och gnistor borta från batterikomponenterna eftersom det föreligger en **risk för explosion**.

Var försiktig vid åtgärder i närheten av motorn eftersom denna kan vara varm. Dessutom kan kylfläkten sättas igång när

som helst. -kontrolllampan i motorrummet påminner om detta.

Risk för allvarliga skador

Start med hjälpstartbatteri

Om du för att kunna starta behöver använda batteriet från en annan bil, skaffa elektriska kablar som är anpassade (mycket viktigt) hos din märkesrepresentant. Har du redan

startkablar, kontrollera att de fungerar.

Hjälpestartbatteriets spänning ska vara lika det urladdade batteriets: 12 volt. Hjälpestartbatteriets spänning (Ah, Ah) ska vara minst lika med det urladdade batteriets.

Se noga till att bilarna inte kommer i kontakt med varandra, då risk för kortslutning föreligger. Kontrollera att det urladdade batteriet är rätt anslutet. Stäng av tändningen.

Beroende på bilen ska du lossa batterilocket och lyfta upp locket **A** till **polen 1 (+)**.

Anslut den positiva kabeln **B** till **polen 1 (+) och sedan till polen 4 (+)** på hjälpstartbatteriet.

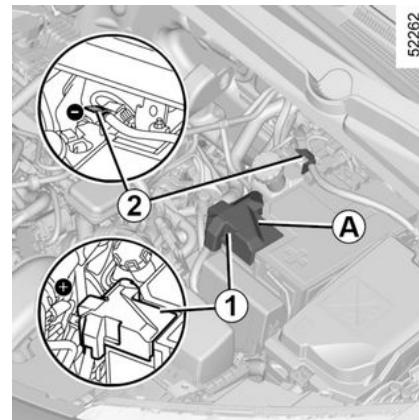

STARTHJÄLP

Fäst den negativa kabeln **C** till **pol 3 (-)** på hjälpstartbatteriet och sedan till **pol 2 (-)** på det urladdade batteriet.

Starta motorn på hjälpbilen och låt den gå på normalt tomgångsvarvtal.



Kontrollera att kablar **B** och **C** inte kommer i kontakt med varandra och att kabeln **B** inte vidrör någon metall-del på hjälpbilen.

Risk för personskador och/eller skador på bilen.

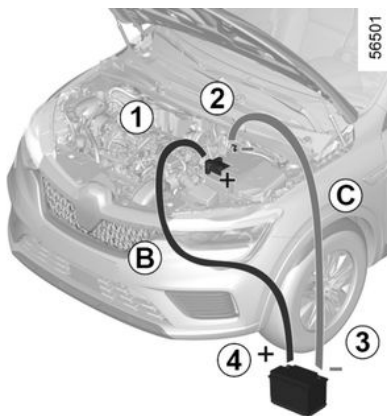

Om motorn inte startar direkt stänger du av tändningen och väntar några sekunder innan du försöker igen.

När motorn är i gång kopplar du från kablarna **B** och **C** i omvänd ordning (**2 - 3 - 4 - 1**).

Starta fordonet med hjälp av batteriet från ett annat fordon för E-Tech-fullhybridversion

Om laddningsnivån i 12 V-batteriet är för låg går det att använda batteriet från en annan bil för att återaktivera och använda hybridsystemet.

➔ 124

Eftersom batteriet inte går att komma åt direkt måste fjärranslutnings-

terminalerna i motorrummet användas.

Införskaffa lämpliga kablar (stort tvärsnitt) från en märkesrepresentant. Om du redan har startkablar är det viktigt att kontrollera att de är i gott skick.

De två batterierna måste ha identisk nominell spänning: 12 V.

Hjälstartbatteriets (Ah) ska vara minst lika med det urladdade batteriets.

Se noga till att bilarna inte kommer i kontakt med varandra, då risk för kortslutning föreligger. Kontrollera att det urladdade batteriet är rätt anslutet. Stäng av tändningen.

Starta motorn på hjälpbilen och låt den gå på normalt tomgångsvarvtal.



Använd inte hybridbilen för att starta ett 12 V-batteri i en annan bil. Den elektriska effekten i det sekundära 12 V-batteriet i en hybridbil är inte tillräcklig för detta. Risk för skador på bilen.

STARTHJÄLP



Var försiktig vid åtgärder i närheten av motorn eftersom denna kan vara varm. Dessutom kan kylfläkten sättas

igång när som helst.  etiketten i motorrummet påminner om detta.

Risk för allvarliga skador



Utför inte något arbete under motorhuven medan bilen laddas eller medan tändningen är på. → 124

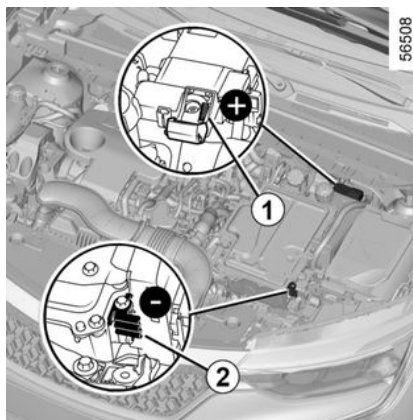

Anslutningar

Använd **terminalen 1 (+)** och **terminalen 2 (-)** i motorrummet.



Det är förbjudet att koppla loss plus kabeln i motorrummet.

Risk för att motorn startar av misstag.
Risk för brännskador vid gnistbildning.

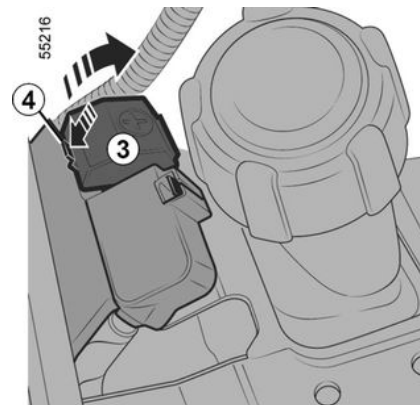

Anm: Öppna höljet 3 på terminalen 1 (+) genom att trycka på knappen 4 som pilen visar.

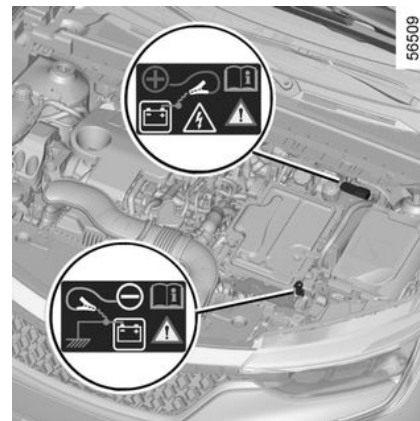

STARTHJÄLP



Kontrollera att kablarna **A** och **B** inte kommer i kontakt med varandra och att kabeln **A** inte vidrör någon metall-del på hjälpbilen.

Risk för personskador och/eller skador på bilen.

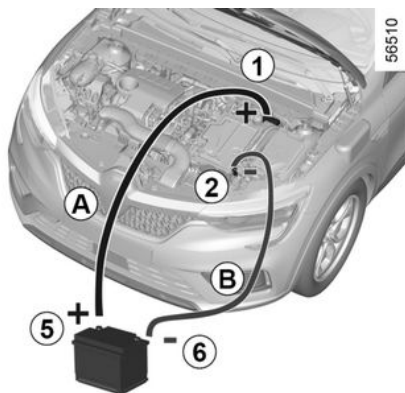

Anslut pluskabeln **A** till **terminal 1 (+)** och sedan till **terminal 5 (+)** på batteriet som ger ström.

Fäst den negativa kabeln **B** på hjälpstarts batteriets **terminal 6 (-)** och sedan på **minuspolen 2 (-)**.

Tryck ned bromspedalen och startknappen eller, beroende på bil, vrid om tändningsnyckeln. När tändningen har slagits på ska kablarna **A** och **B** kopplas loss i omvänd ordning (**2-6-5-1**).

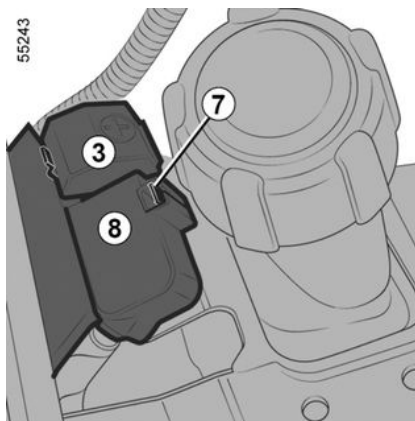

Efter varje åtgärd på höljet **3**, kontrollera kopplingsplintshöljets **8** flik **7**.

STRÅLKASTARE: BYTE AV LAMPOR

Ytterbelysning: Lampbyte

Strålkastare: lampbyte

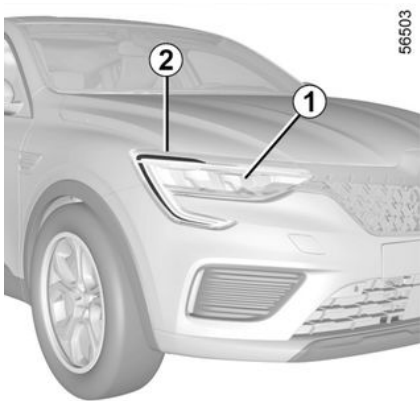

Din bil är utrustad med lampor med LED, vänd dig till en auktoriserad återförsäljare vid byte.

Körriktningsvisare/halvljus/LED-hel- ljus 1

Fråga din märkesrepresentant.

LED-varselljus/-parkeringsljus 2

Fråga din märkesrepresentant.



Alla åtgärder på (eller modifiering av) det elektriska systemet måste utföras av en auktoriserad återförsäljare, eftersom en felaktig anslutning kan skada den elektriska utrustningen (kablage, komponenter och i synnerhet generatorn). Dessutom har din återförsäljare alla delar som krävs för montering av dessa enheter.

Bakljus och sidoljus: lampbyte

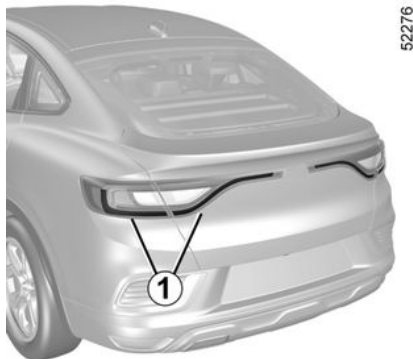

LED sidoljus 7

Frågor, kontakta din återförsäljare.

Glödlampa bromsljus 2, körriktnings- visare 3

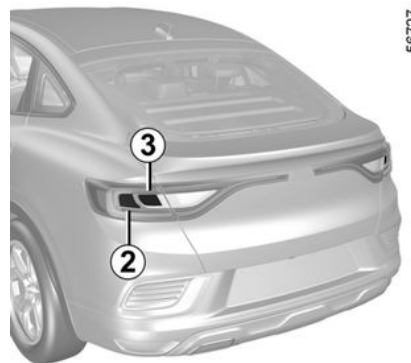

STRÅLKASTARE: BYTE AV LAMPOR

52132

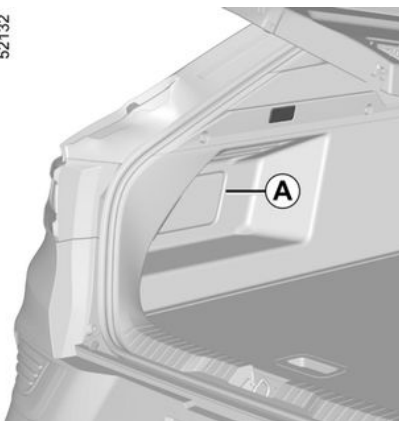

- Öppna bakluckan.
- Ta bort locket **A** (den sida där glödlampan ska bytas ut).
- Skruva loss muttern och klämmorna för att lossa ljusenheten från utsidan av fordonet genom att dra bakåt.

56730

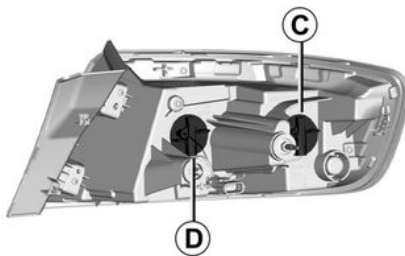

Ta bort lamphållaren **B** (körrikt-
ningsvisare **3**) eller **C** (glödlampans
bromsljus **2**) genom att skruva loss
den ett kvarts varv och byt sedan ut
glödlampan.

Backljus Lamptyp: P21W

Körriktningsvisare Lamptyp: PY21W

Vid ditsättningen utför du arbetet i
omvänd ordning, se till att inte ska-
da kablaget.



Lamporna är utsatta
för tryck och kan explo-
dera vid byte.

Risk för allvarliga ska-

dor

Backljus 4

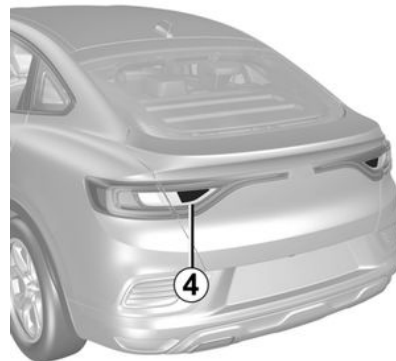

52277

6

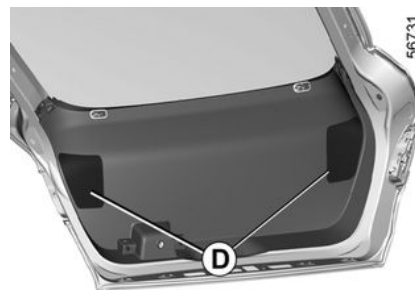

56731

STRÅLKASTARE: BYTE AV LAMPOR

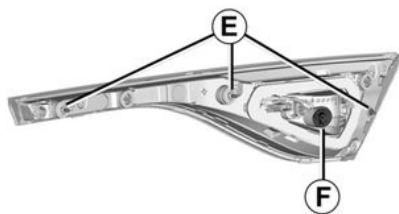

Tredje LED-bromsljus 5

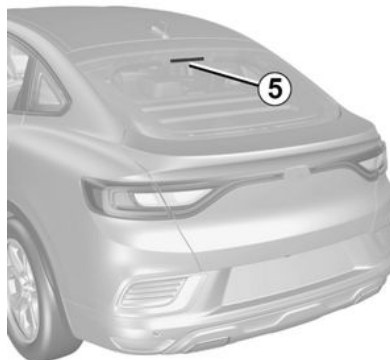

Frågor, kontakta din återförsäljare.

LED-nummerskyltsbelysning 6

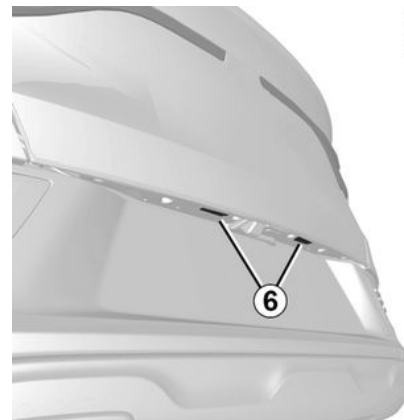

Frågor, kontakta din återförsäljare.

6

- Öppna bakluckan.
- Ta bort locket **D** (den sida där glödlampan ska bytas ut).
- Skruva loss muttern **E** och klämmorna för att lossa ljusenheten från utsidan av fordonet genom att dra bakåt.
- Ta bort lamphållaren **F** genom att lossa det ett fjärdedels varv och byt sedan ut lampan.

STRÅLKASTARE: BYTE AV LAMPOR

LED-sidoblinkljus 7



Frågor, kontakta din återförsäljare.

Innerbelysning: lampbyte

Glödlampa/LED-innerbelysning 1

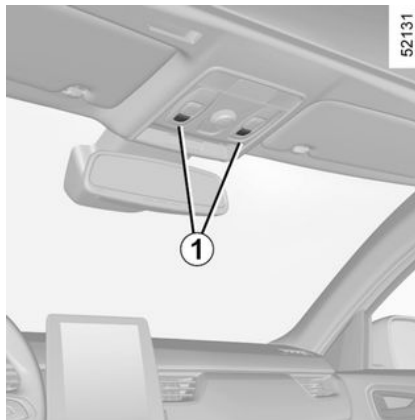

Frågor, kontakta din återförsäljare.

Innerbelysning A



Beroende på bil finns det två typer av innerbelysning **A** eller **B**.

Om den är av typ **A**.

- Lossa linsen (med hjälp av en spårskruvmejsel eller liknande).
- Ta bort berörd lamp.

Lamptyp: W5W.



Lamporna är utsatta för tryck och kan explodera vid byte.

Risk för allvarliga skador

dor

STRÅLKASTARE: BYTE AV LAMPOR

LED-läslampor B



Fråga din märkesrepresentant.

Bagagerumsbelysning

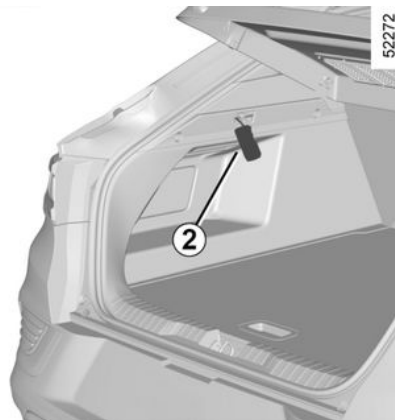

- Lossa belysningen **2** (med hjälp av t.ex. en spårskruvmejsel) genom att trycka på spärren på vänster sida.
- Ta bort berörd lampa.

Lamptyp: W5W.

Handskfacksbelysning

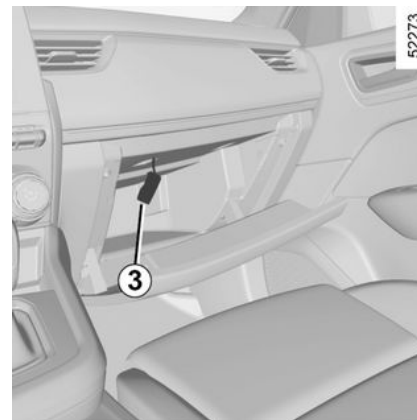

- Lossa belysningen **3** (med hjälp av t.ex. en spårskruvmejsel) genom att trycka på spärren på vänster sida.
- Ta bort berörd lampa.

Lamptyp: W5W.

STRÅLKASTARE: BYTE AV LAMPOR

Belysning för make-up-speglar 4

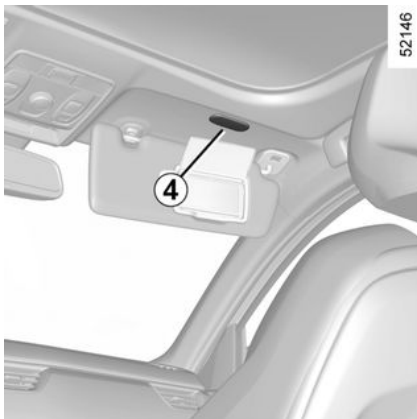

Kontakta din återförsäljare.

Stämningsbelysning

Kontakta din återförsäljare.

TORKARBLAD: BYTE

Byte av vindrutans torkarblad 2



När du ska byta vindrutetorkarna måste du först placera dem i serviceläge **B**.

När motorn är igång eller tändning- en är påslagen:

- För spaken **1** två gånger i följd till läge **A** (enstaka torkning): torkarbladen stannar i serviceläget **B** en bit från motorhuvu.
- Lyft torkararmen **3**.
- Sänk fliken **4** och ta sedan bort bladet **2**.

Sätt tillbaka hjulet så här

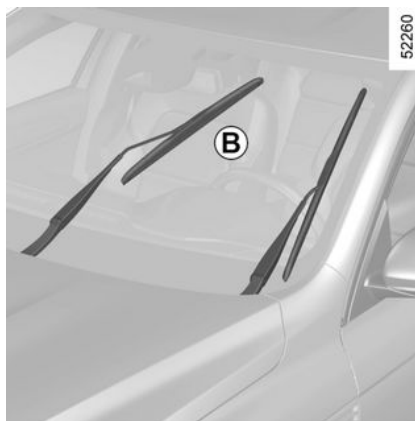

Sätt dit torkarbladet **2**, genom att föra in det på dess plats i torkararmen **3**. Kläm sedan på det tills du hör ett klick. Kontrollera att bladet sitter fast ordentligt.

För att återställa bladen till viloläget, kontrollera att bladen är nerfällda på vindrutan och ställ sedan spaken **1** i läge **A** (enstaka torkning): vindrutetorkarna kommer återgå mot motorhuvu när tändningen aktiveras.

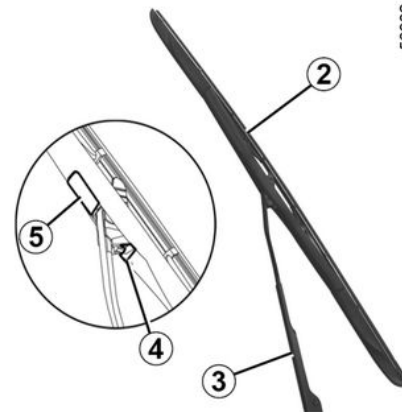

i Kontrollera torkarbladens skick. Deras livslängd beror på dig:

- Rengör torkarbladen, vindrutan och bakrutan med tvällösning regelbundet.
- Använd dem inte när vindrutan eller bakrutan är torr.
- Fäll upp dem från vindrutan när de inte har använts under en längre tid.

TORKARBLAD: BYTE



Kontrollera torkarbladens skick.

- Rengör torkarbladen och vindrutan regelbundet med tvålatten.
- Använd inte torkarna när vindrutan är torr.
- Fäll upp dem från vindrutan när de inte har använts under en längre tid.



- Kontrollera vintertid att torkarbladen inte har frusit fast innan torkarmotorn sätts igång, eftersom det annars finns risk för att torkarmotorn skadas (överhettning).

- Kontrollera torkarbladens skick. Bladen ska bytas ut när deras verkningsgrad försämrats, ungefär en gång/år.

När du byter torkarbladet och har tagit bort det får torkararmen inte slå i vindrutan, då kan glaset skadas.

SÄKRINGAR

Säkringscentraler

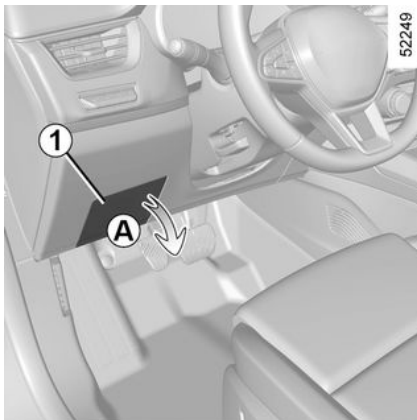

Vid fel på elsystemet kontrollera att säkringarna är hela.

Säkringar i kupén A

Lossa luckan 1.



Beroende på gällande lagar och säkerhetsföreskrifter, skaffa en sats godkända reservlampor och säkringar hos din märkesrepresentant.

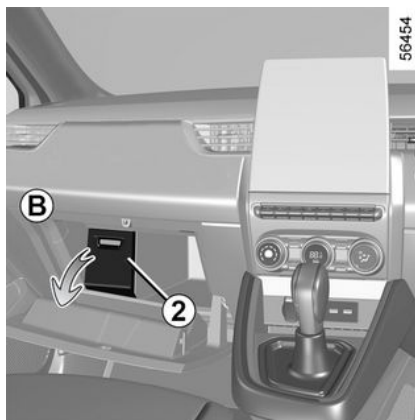

Säkringarna är placerade i kupén bakom en lucka i handskfacket B

Lossa luckan 2.



Kontrollera säkringen och **byt ut den vid behov, mot en säkring med samma strömstyrka.**

ka.

En säkring med för stor strömstyrka kan orsaka överhettning i elsystemet (risk för brand) vid onormal förbrukning.

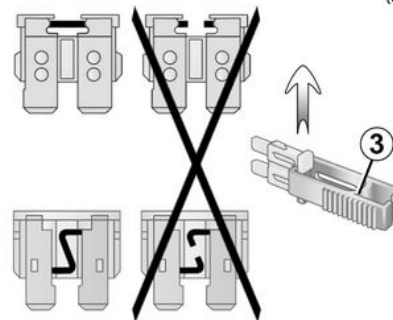

Tång 3

Ta bort säkring med hjälp av tången 3 på baksidan av luckan.

Ta bort säkringen från klämman genom att skjuta på den i sidled.







Använd inte de lediga säkringsplatserna.

Obs! Tången 3 är placerad på baksidan av luckan 1.

Säkringarnas skyddsområde

Vilka säkringar som finns beror på bilmodell och utrustningsnivå.

SÄKRINGAR

Sym-bol	Skyddsområde
	Vindrutespolning
	Multimediauttag, multi-media-skärm
	Eluttag fram och bak på andra raden
	Ljudsignal
	Uttag släp
	Uppvärma backspeglar
	Bromsljus, centralenhet i kupén
	Centralenhet i kupén, dimbakljus
	Lampa för färdriktning-visare, varningsblikker, tredje bromsljus



Lokalisera säkringarna med hjälp av dekalen som visar de olika säkringarnas läge, och som finns i förvaringsfacket. Vissa säkringar bör endast bytas av en behörig reparatör. Dessa säkringar finns inte med på dekalen. Rör endast de säkringar som finns med på dekalen.

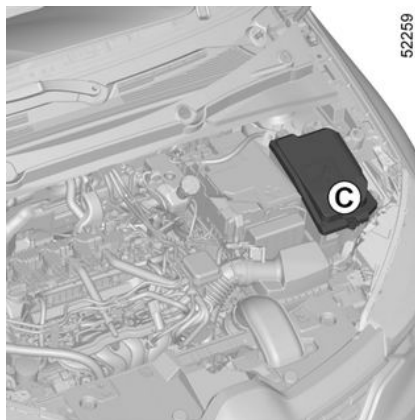

Säkringar i motorrummet C

Vissa funktioner är skyddade av säkringar som sitter i motorrummet (C).

Eftersom lamporna är svåra att komma åt råder vi dig att en **återförsäljare utföra bytet**.



Var försiktig vid åtgärder i närheten av motorn eftersom denna kan vara varm. Dessutom kan kylfläkten sättas

igång när som helst. -kontrolllampan i motorrummet påminner om detta.

Risk för allvarliga skador



Innan du vidtar åtgärder i motorrummet ska du stänga av tändningen. → 124



Elektriska eller elektroniska tillbehör

Innan du monterar den här typen av tillbehör (särskilt sändande/mottagande enheter: frekvensband, effektnivå, antennplacering), kontrollera att den går att använda i bilen. Kontakta din märkesrepresentant.

Innan du ansluter ett tillbehör till ett uttag ska du se till att du inte överskrider den högsta godkända effek-

ten för uttaget → 263 → 254. **Risk för brand.**

Allt arbete på bilens elsystem får endast utföras av en kvalificerad fackman. Varje felaktig anslutning och/eller installation av elektriska/elektroniska tillbehör som inte är godkända av tillverkaren kan orsaka:

- skada på elektrisk och/eller elektronisk utrustning;
- skada på de komponenter som är anslutna till den;
- insamling och användning av fordonsdata;
- ett intrång i integriteten (ändring, radering eller obefogad tillgång till personuppgifter)
- Återkallande av godkännandet för ibruktagande.

Risk för allvarliga olyckor. Risk för integritetsintrång.

Om du ansluter elektrisk utrustning, se till att du får information om amperetal och placering för motsvarande säkring.

Använda diagnosuttaget

Användning av elektroniska tillbehör i diagnosuttaget kan orsaka allvarliga störningar på bilens elektriska system och/eller orsaka integritetsintrång (ändring, radering eller obefogad tillgång till uppgifter). För din säkerhet rekommenderar vi att du endast använder elektriska tillbehör som är godkända av tillverkaren. Kontakta en godkänd återförsäljare för mer information. **Risk för allvarlig olycka. Risk för integritetsintrång.**

Framtida installation av tillbehör

Om du vill montera andra tillbehör på din bil ska du vända dig till en återförsäljare. För att bilen ska fungera ordentligt och för att undvika säkerhetsrisker, bör du använda tillbehör som är anpassade till bilen och godkända av tillverkaren.

Om du använder rattlås, fäst det endast i bromspedalen.

Hinder för föraren

På förarsidan är det viktigt att de skyddsmattor som är anpassade till bilen sitter fast i de förinstallerade delarna. Kontrollera därför regelbundet deras fästen. Lagg aldrig flera mattor på varandra. **Risk för pedalerna fastnar.**

FUNKTIONSTÖRNING

Här ger vi några tips för att du snabbt, i vissa fall dock endast provisoriskt, ska kunna avhjälpa eventuellt uppkomna fel. För säkerhets skull bör du snarast efter vidtagen åtgärd och kontakta din återförsäljare.

Använda kortet	ORSAK	ÅTGÄRD
Kortet fungerar inte, varken för låsning eller upplåsning av dörarna.	Kortets batteri håller på att ta slut.	Byt batteriet. Du kommer fortfarande att kunna låsa/låsa upp och starta bilen → 38 och → 124.
	Apparater på samma frekvens som kortet används (t.ex. mobiltelefoner)	Stäng av enheterna eller använd den medföljande nyckeln. → 38
	Bilen befinner sig i ett område med stark magnetisk strålning. Bilens batteri urladdat.	Använd nyckeln som är inbyggd i kortet. → 38
	Meddelandet "Placera kortet i området + STARTA" visas på instrumentpanelen.	Placera kortet på startområdet → 124 och tryck sedan på knappen START.
	Bilen är igång.	Låsning/upplåsning med kortet är inte möjlig när motorn är igång. Stäng av tändningen.
Inaktiverad synkronisering av kortet.	Lås upp förardörren genom att sätta i nyckeln som är inbyggd i kortet i dörrlåset → 38, placera sedan kortet i området → 124 och tryck på knappen START för att synkronisera kortet.	

Vid startförsök	ORSAK	ÅTGÄRD
Indikeringarna på instrumentbrädan lyser svagt eller tänds inte, startmotor går inte runt.	Batteripoler dåligt åtdragna, urkopplade eller oxiderade.	Skruva fast dem på nytt, koppla in dem på nytt eller rengör dem om det är rost på dem.

FUNKTIONSSSTÖRNING

Vid startförsök	ORSAK	ÅTGÄRD
	Batteriet urladdat eller skadat.	Anslut ett annat batteri till det felaktiga batteriet → 303 eller byt ut batteriet vid behov. Förflytta inte bilen om rattaxeln är låst.
	Felaktig krets.	Frågor, kontakta din återförsäljare.
Motorn vill inte starta.	Startvillkoren är inte uppfyllda. "Handsfree"-kortet fungerar inte.	→ 124 . Placera kortet på mittkonsolens fack → 124 .
När bilen står stilla och motorn är kall är motorns tomgång hög.	På bensinversioner beror detta inte nödvändigtvis på ett fel. Det kan bero på att motortemperaturen stiger.	Motorn tomgång bör sjunka efter cirka en minut. Annars kan detta orsakas av ett annat fel. Kontakta din återförsäljare.
Motorn vägrar stanna.	Kort ej registrerat. Elektriskt problem.	Placera kortet på mittkonsolens fack. Tryck en längre stund på startknappen. Tryck på startknappen 3 gånger snabbt eller tryck och håll den nedtryckt.
Rattaxeln förblir låst.	Ratten blockerad. Fel på elsystemet.	Vrid på ratten medan du trycker på motorns startknapp. Frågor, kontakta din återförsäljare.
Under körning	ORSAK	ÅTGÄRD
Vibrationer.	Otillräckligt med luft i däcken, felinställda eller skadade däck.	Kontrollera däcktrycket. Hittar du inget fel, kontakta din märkesrepresentant.

FUNKTIONSSSTÖRNING

Under körning	ORSAK	ÅTGÄRD
Vit avgasrök.	På bensinversioner beror detta inte nödvändigtvis på ett fel. Beroende på de yttre klimatförhållandena (kallt, fuktigt osv.) kan rök produceras vid kraftig acceleration.	Sänk motorvarvtalet och undvik häftiga accelerationer så att avgasröken gradvis försvinner. Annars kan detta orsakas av ett annat fel. Frågor, kontakta din återförsäljare.
Rök från motorrummet.	Kortslutning eller läckage i kylsystemet.	Stanna och stäng av tändningen, gå bort från bilen och kontakta din återförsäljare.
Indikeringen för oljetryck tänds:		
Vid kurvtagning eller vid bromsning.	Nivån är för låg.	Fyll på motorolja ➔ 274.
Blinkar eller förblir tänd vid acceleration.	Inget oljetryck.	Stanna och kontakta en märkesrepresentant
Under körning	ORSAK	ÅTGÄRD
Styrningen är trög.	Överhettning i servostyrningen.	Kör försiktigt i låg hastighet. Tänk på hur stor kraft som behövs för att vrida hjulen med ratten.
	Fel i den elektriska servomotorn.	Fråga din märkesrepresentant.
	Fel i assistanssystemet.	
Motorn för överhettad. Indikeringen för kylvätsketemperatur befinner sig i var-	Kylfläkt ur funktion.	Stanna bilen, stäng av motorn och kontakta din återförsäljare.

FUNKTIONSSTÖRNING

Under körning	ORSAK	ÅTGÄRD
ningsfältet och indikeringen STOP tänds.	Kylvätskeläckage.	Kontrollera kylvätskebehållaren: Den ska innehålla vätska. Om den inte gör det, kontakta din märkesrepresentant snarast.
Det kokar i kylvätskebehållaren.	Mekaniskt fel på packningen till cylindrhuvudet.	Stäng av motorn. Vänd dig till din återförsäljare.



Kylare: Om det finns en betydande brist på kylvätska, kom ihåg att aldrig fylla på med kall kylvätska när motorn är mycket varm. Efter arbeten på bilen som erfordrat tömning av kylsystemet (även endast delvis) ska systemet fyllas med ny kylvätska. Påminnelse: Använd endast vätska som godkänts av vår tekniska avdelning.

Elsystem	ORSAK	ÅTGÄRD
Vindrutetorkare ur funktion.	Torkarblad sitter fast. Fel på elsystemet. Trasig säkring.	Ta loss torkarbladen innan torkarmotorn startas. Frågor, kontakta din återförsäljare. Byt ut säkringen eller se till att få den utbytt → 316 .
Torkaren stannar inte.	Felaktigt reglage.	Frågor, kontakta din återförsäljare.
Körriktningsvisaren blinkar för snabbt.	Trasig bakre lampa.	→ 308 .

FUNKTIONSSSTÖRNING

Elsystem	ORSAK	ÅTGÄRD
Färdriktningsvisare ur funktion.	Fel på elsystemet eller reglaget. Trasig säkring.	Frågor, kontakta din återförsäljare. Byt ut säkringen eller se till att få den utbytt → 316.
Strålkastarna tänds inte eller slocknar inte.	Fel på elsystemet eller reglaget. Trasig säkring.	Frågor, kontakta din återförsäljare. Byt ut säkringen eller se till att få den utbytt → 316.

Elsystem	ORSAK	ÅTGÄRD
Kondensspår i strålkastarna eller bakljusen.	Kondensspår kan vara ett naturligt fenomen förorsakat av temperaturväxlingar och fukt. I det här fallet kommer spåren att gradvis försvinna när strålkastarna används.	
Kontrolllampan för glömda säkerhetsbälten fram överensstämmer inte med bilbältenas faktiska status.	Det sitter ett föremål fastklämt mellan golvet och stolen, vilket stör givarens funktion.	Ta bort alla föremål under stolarna fram.

INFORMATION OM BILEN

Bilens identifieringsskyltar

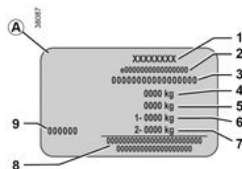
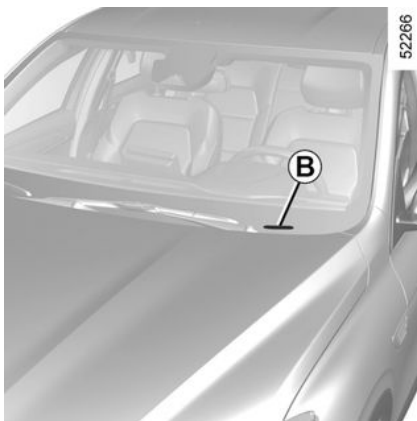
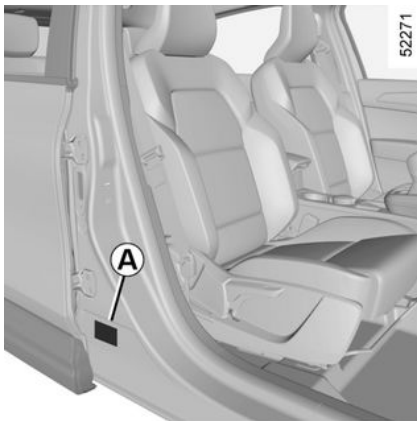

De uppgifter som förekommer på tillverkarskylten ska anges vid all korrespondens samt vid beställning av reservdelar.

Om den här informationen finns och var den sitter beror på bilen:

Tillverkarskylt A

- 1 Tillverkarens namn
- 2 Registreringsnummer eller godkännandenummer
- 3 Identifikationsnummer
- 4 MMAC (max godkänd totalvikt)
- 5 MTR (max tågvikt: lastad bil med släp)
- 6 MMTA (maximalt tillåten vikt för framaxel)
- 7 Bilens max. tillåtna axeltryck bak
- 8 Reserverad för partnerinformation eller kompletteringar
- 9 Lackreferens (färgkod)

Beroende på utrustningsnivå kan den här informationen finnas på etiketten B.

Teknisk information för räddningstjänsten

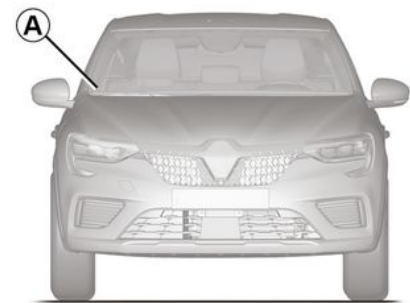

QR-koden på A-etiketten gör det möjligt för räddningspersonal att använda en surfplatta eller smartphone för att omedelbart få tillgång till teknisk information som är användbar för att kunna arbeta på bilen vid en olycka.

Se till att A-etiketten alltid är synlig och finns på både vindrutan och bakrutan.

Alla typer av ändringar eller skador skulle förhindra tillgång till informationen.

INFORMATION OM BILEN

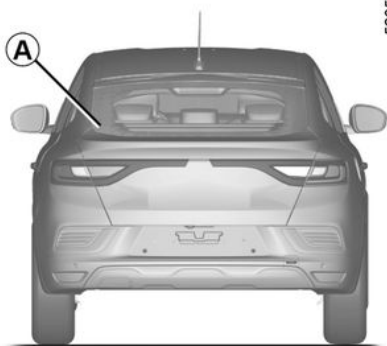

Identifiering av motor, motor- specifikationer

Motoridentifieringsskyltar

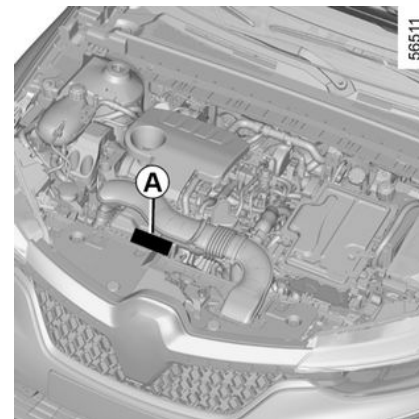
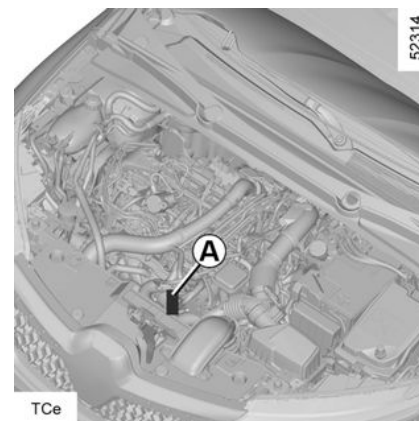
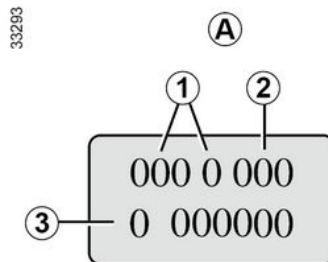

**De uppgifter som finns på motor-
skylten eller etiketten A ska anges
vid all korrespondens och beställ-
ning av reservdelar.**

(varierande placering beroende på
motortyp)

1 Motortyp

2 Motors indexnummer

3 Motors tillverkningsnummer

INFORMATION OM BILEN

MOTORSPECIFIKATIONER

Motorutförande	TCe 260	E-TECH hybrid
Motor typ (Se motorskylt)	H5H	H4M
Cylindervolym (cm ³)	1,332	1598
Bränsle kvalitet Oktantal	Bensin Du måste använda blyfritt bränsle med det oktantal som anges på etiketten i tankluckan. → 120	
Tändstift	Använd endast tändstift som är avsedda för din bil. Typen anges på en etikett som sitter i motorrummet. I annat fall ska du kontakta din återförsäljare. Användning av felaktiga tändstift kan leda till att motorn förstörs.	
Bränsletyper som uppfyller europeiska standarder och är kompatibla med motorer för bilar som säljs i Europa (i alla andra fall, kontakta en godkänd återförsäljare).		Blyfri bensin som uppfyller standarden EN 228 innehåller upp till 5 % etanol.
		Blyfri bensin som uppfyller standarden EN 228 innehåller upp till 10 % etanol.

INFORMATION OM BILEN

Mått (meter)

56485

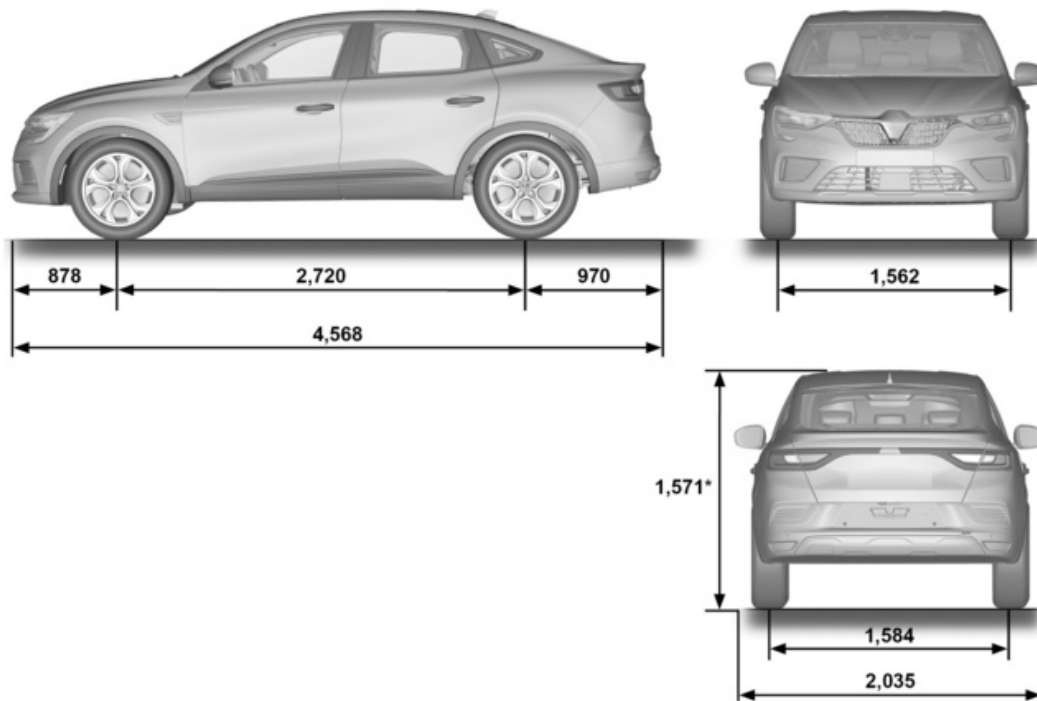

INFORMATION OM BILEN

* Obelastad

7

INFORMATION OM BILEN

Vikter (i kg)

De angivna vikterna gäller för basversion utan tillval. De varierar beroende på din bils utrustning. Fråga din återförsäljare.	
Max godkänd totalvikt (MMAC) Max. tillåten vikt (MMTA) Bilens maximaltågvikt (MTR)	Vikter angivna på tillverkarplåten → 324
Max. tillåten släpvagnsvikt med broms*	Hittas genom att beräkna : MTR - MMAC för termiska fordon
	760 kg för E-Tech fullhybridfordon
Max. tillåten släpvagnsvikt utan broms*	705 kg för termiska fordon
	750 kg för E-Tech fullhybridfordon
Kultryck - dragkrok*	75 kg
Tillåten taklast	80 kg (inklusive fästanelordning)
* Släpvagnsvikt (bogsering av husvagn, båt etc). Bogsering är förbjuden då MTR - MMAC är lika med noll eller när MTR är lika med noll (eller inte finns angiven) på tillverkarens skylt. <ul style="list-style-type: none">- Det är viktigt att respektera de släpvagnsvikter som anges i lokal lagstiftning och vägtrafikförordningen. För montering av godkänd draganordning, rådgör med din märkesrepresentant.- Om en bil drar ett släp får tågvikten (bil + släp) aldrig överskridas. Däremot är följande möjligt:<ul style="list-style-type: none">- överskridande av MMTA max. axeltryck bak med högst 15 %- överskridande av MMAC med max. 10 % eller 100 kg (det första som uppnås). I inget av fallen får maxhastigheten överskrida 100 km/h och däcktrycket ska ökas med 0,2 bar (3 PSI). <ul style="list-style-type: none">- Motors prestanda och baktagningsförmågan minskar med altituden. Vi rekommenderar dig att minska maxlasten med 10 % per 1 000 meter och sedan minska med ytterligare 10 % för varje höjddökning på 1 000 meter.	

ORIGINALUTRUSTNING OCH RESERVDELAR

Reservdelarna tillverkas efter mycket noggranna specifikationer och testas regelbundet. Görs ändringar eller sker utbyte av originaldelar mot delar av annat ursprung, löper fordonsägaren risk att fordonet inte längre uppfyller de krav som säkerhets-, avgasreningsoch bullernormerna uppställer i enlighet med vägtrafikförordningen.

Dessutom upphör garantin att gälla då ändringar som inte överensstämmer med fabriken specifikationer görs på bilen eller om montering sker av reservdelar som inte tillverkats eller godkänts av fabriken. De reparationer som utförs av din märkesrepresentant med originalreservdelar omfattas dessutom av de garantier som finns beskrivna på reparationsorderns baksida.

UNDERHÅLLSSCHEMA

VIN:

Datum:	Kilometer:	Fakturanr:	Kommentarer/övrigt
Typ av åtgärd: Service <input type="checkbox"/> <input type="checkbox"/>	Stämpel		
Rostskyddskontroll: OK <input type="checkbox"/> Inte OK* <input type="checkbox"/>			
Datum:	Kilometer:	Fakturanr:	Kommentarer/övrigt
Typ av åtgärd: Service <input type="checkbox"/> <input type="checkbox"/>	Stämpel		
Rostskyddskontroll: OK <input type="checkbox"/> Inte OK* <input type="checkbox"/>			
Datum:	Kilometer:	Fakturanr:	Kommentarer/övrigt
Typ av åtgärd: Service <input type="checkbox"/> <input type="checkbox"/>	Stämpel		
Rostskyddskontroll: OK <input type="checkbox"/> Inte OK* <input type="checkbox"/>			

* Se relevant sida

UNDERHÅLLSSCHEMA

VIN:

Datum:	Kilometer:	Fakturanr:	Kommentarer/övrigt
Typ av åtgärd: Service <input type="checkbox"/> <input type="checkbox"/>	Stämpel		
Rostskyddskontroll: OK <input type="checkbox"/> Inte OK* <input type="checkbox"/>			
Datum:	Kilometer:	Fakturanr:	Kommentarer/övrigt
Typ av åtgärd: Service <input type="checkbox"/> <input type="checkbox"/>	Stämpel		
Rostskyddskontroll: OK <input type="checkbox"/> Inte OK* <input type="checkbox"/>			
Datum:	Kilometer:	Fakturanr:	Kommentarer/övrigt
Typ av åtgärd: Service <input type="checkbox"/> <input type="checkbox"/>	Stämpel		
Rostskyddskontroll: OK <input type="checkbox"/> Inte OK* <input type="checkbox"/>			

* Se relevant sida

UNDERHÅLLSSCHEMA

VIN:

Datum:	Kilometer:	Fakturanr:	Kommentarer/övrigt
Typ av åtgärd: Service <input type="checkbox"/> <input type="checkbox"/>	Stämpel		
Rostskyddskontroll: OK <input type="checkbox"/> Inte OK* <input type="checkbox"/>			
Datum:	Kilometer:	Fakturanr:	Kommentarer/övrigt
Typ av åtgärd: Service <input type="checkbox"/> <input type="checkbox"/>	Stämpel		
Rostskyddskontroll: OK <input type="checkbox"/> Inte OK* <input type="checkbox"/>			
Datum:	Kilometer:	Fakturanr:	Kommentarer/övrigt
Typ av åtgärd: Service <input type="checkbox"/> <input type="checkbox"/>	Stämpel		
Rostskyddskontroll: OK <input type="checkbox"/> Inte OK* <input type="checkbox"/>			

* Se relevant sida

UNDERHÅLLSSCHEMA

VIN:

Datum:	Kilometer:	Fakturanr:	Kommentarer/övrigt
Typ av åtgärd: Service <input type="checkbox"/> <input type="checkbox"/>	Stämpel		
Rostskyddskontroll: OK <input type="checkbox"/> Inte OK* <input type="checkbox"/>			
Datum:	Kilometer:	Fakturanr:	Kommentarer/övrigt
Typ av åtgärd: Service <input type="checkbox"/> <input type="checkbox"/>	Stämpel		
Rostskyddskontroll: OK <input type="checkbox"/> Inte OK* <input type="checkbox"/>			
Datum:	Kilometer:	Fakturanr:	Kommentarer/övrigt
Typ av åtgärd: Service <input type="checkbox"/> <input type="checkbox"/>	Stämpel		
Rostskyddskontroll: OK <input type="checkbox"/> Inte OK* <input type="checkbox"/>			

* Se relevant sida

7

UNDERHÅLLSSCHEMA

VIN:

Datum:	Kilometer:	Fakturanr:	Kommentarer/övrigt
Typ av åtgärd: Service <input type="checkbox"/> <input type="checkbox"/>	Stämpel		
Rostskyddskontroll: OK <input type="checkbox"/> Inte OK* <input type="checkbox"/>			
Datum:	Kilometer:	Fakturanr:	Kommentarer/övrigt
Typ av åtgärd: Service <input type="checkbox"/> <input type="checkbox"/>	Stämpel		
Rostskyddskontroll: OK <input type="checkbox"/> Inte OK* <input type="checkbox"/>			
Datum:	Kilometer:	Fakturanr:	Kommentarer/övrigt
Typ av åtgärd: Service <input type="checkbox"/> <input type="checkbox"/>	Stämpel		
Rostskyddskontroll: OK <input type="checkbox"/> Inte OK* <input type="checkbox"/>			

* Se relevant sida

UNDERHÅLLSSCHEMA

VIN:

Datum:	Kilometer:	Fakturanr:	Kommentarer/övrigt
Typ av åtgärd: Service <input type="checkbox"/> <input type="checkbox"/>	Stämpel		
Rostskyddskontroll: OK <input type="checkbox"/> Inte OK* <input type="checkbox"/>			
Datum:	Kilometer:	Fakturanr:	Kommentarer/övrigt
Typ av åtgärd: Service <input type="checkbox"/> <input type="checkbox"/>	Stämpel		
Rostskyddskontroll: OK <input type="checkbox"/> Inte OK* <input type="checkbox"/>			
Datum:	Kilometer:	Fakturanr:	Kommentarer/övrigt
Typ av åtgärd: Service <input type="checkbox"/> <input type="checkbox"/>	Stämpel		
Rostskyddskontroll: OK <input type="checkbox"/> Inte OK* <input type="checkbox"/>			

* Se relevant sida

ROSTSKYDDSKONTROLL

Om det krävs en reparation för att garantin ska gälla anges den nedan.

VIN:

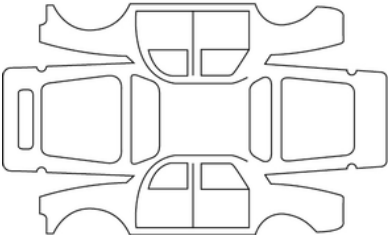
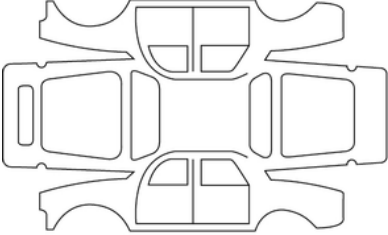
Reparationsdatum:		Stämpel
Rostreparationer att utföra:		
Reparationsdatum:		Stämpel
Reparation som ska utföras:		

ROSTSKYDDSKONTROLL

Om det krävs en reparation för att garantin ska gälla anges den nedan.

VIN:

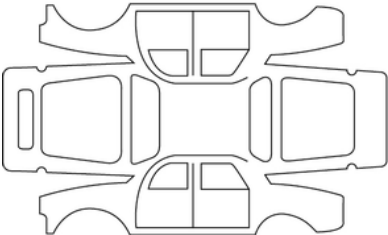
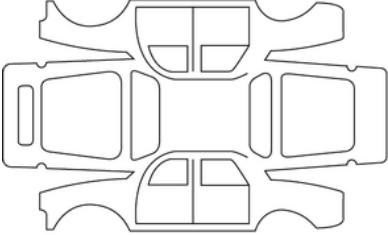
Reparationsdatum:		Stämpel
Rostreparationer att utföra:		
Reparationsdatum:		Stämpel
Reparation som ska utföras:		

7

ROSTSKYDDSKONTROLL

Om det krävs en reparation för att garantin ska gälla anges den nedan.

VIN:

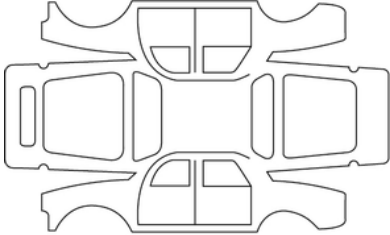
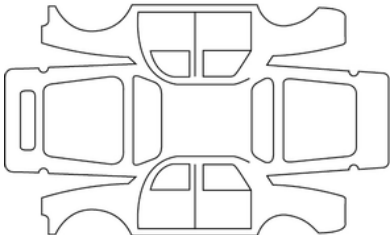
Reparationsdatum:		Stämpel
Rostreparationer att utföra:		
Reparationsdatum:		Stämpel
Reparation som ska utföras:		

ROSTSKYDDSKONTROLL

Om det krävs en reparation för att garantin ska gälla anges den nedan.

VIN:

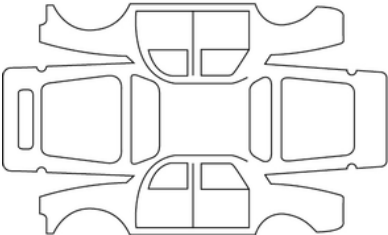
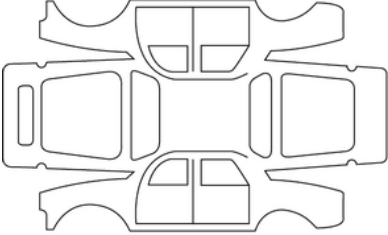
Reparationsdatum:		Stämpel
Rostreparationer att utföra:		
Reparationsdatum:		Stämpel
Reparation som ska utföras:		

7

ROSTSKYDDSKONTROLL

Om det krävs en reparation för att garantin ska gälla anges den nedan.

VIN:

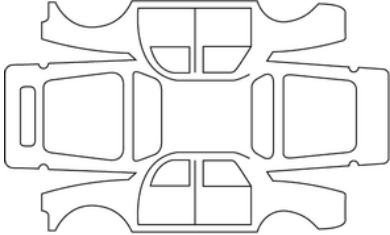
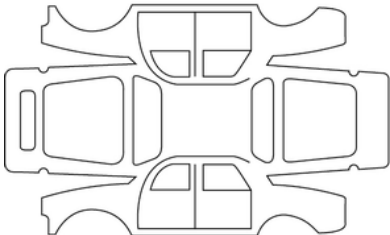
Reparationsdatum:		Stämpel
Rostreparationer att utföra:		
Reparationsdatum:		Stämpel
Reparation som ska utföras:		

ROSTSKYDDSKONTROLL

Om det krävs en reparation för att garantin ska gälla anges den nedan.

VIN:

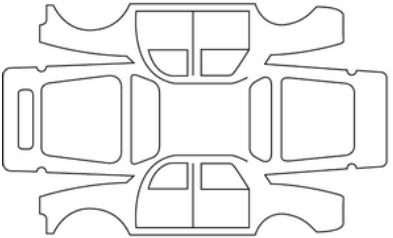
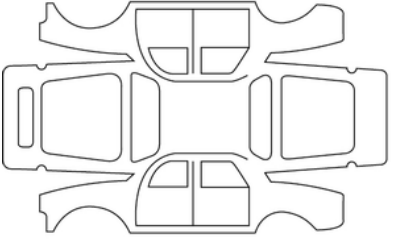
Reparationsdatum:		Stämpel
Rostreparationer att utföra:		
Reparationsdatum:		Stämpel
Reparation som ska utföras:		

7

ROSTSKYDDSKONTROLL

Om det krävs en reparation för att garantin ska gälla anges den nedan.

VIN:

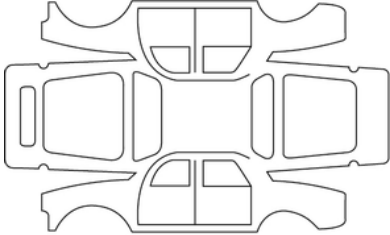
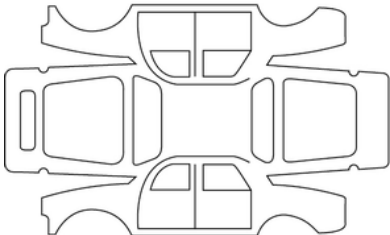
Reparationsdatum:		Stämpel
Rostreparationer att utföra:		
Reparationsdatum:		Stämpel
Reparation som ska utföras:		

ALFABETISKT INDEX

A

ABS, [158](#)
AC, [245](#), [246](#), [248](#), [250](#)
Adaptiv farthållare, [203](#), [204](#)
Airbag : inaktivering av krockkudde på passagerarsida fram, [76](#)
Airbag : inkoppling av krockkudden på passagerarsida fram, [76](#)
Airbags : barnsäkerhet, [76](#)
Aktiv parkeringsassistans, [216](#), [221](#), [224](#)
Anpassade fordonsinställningar, [102](#)
Antispinnkontroll, [158](#)
Antispinnsystem: ASR, [158](#)
Användningsföreskrifter, [116](#)
Armstöd: fram, [43](#), [265](#)
Askkopp, [263](#)
Assistans vid motorvägskörning och trafikstockningar, [185](#)
AUTO-läge, [110](#)
AUTOMATISK LÅSNING AV DÖRRARNA UNDER KÖRNING, [40](#)
Automatisk parkeringsbroms, [142](#), [142](#), [145](#)
Automatväxellåda, starthjälp vid haveri, [301](#)
Automatväxellåda (användning), [131](#), [134](#), [142](#)
Avkänning av fordon, [174](#)
Avkänning av fotgängare, [174](#)
Avlastningshylla, [270](#)
Avståndskontroll vid parkering, [102](#), [216](#), [216](#), [221](#)
Avståndsvarning, [172](#)

B

Backkamera, [221](#), [221](#)

Backsensor, [216](#)
Backspeglar, [106](#), [108](#)
Bagagerum, [41](#)
BAGAGERUM, [28](#), [37](#), [38](#), [41](#), [269](#)
Barn, [61](#), [68](#), [70](#), [74](#), [76](#), [257](#)
Barn (säkerhet), [37](#), [258](#)
Barnsäkerhet, [28](#), [30](#), [37](#), [61](#), [61](#), [68](#), [70](#), [74](#), [76](#), [257](#), [258](#)
Barnsäkerhetsanordningar, [61](#), [68](#), [70](#), [74](#)
Barnsäten, [61](#), [66](#), [68](#), [70](#), [74](#)
Batteri: [281](#), [282](#), [283](#), [303](#)
Batteri: felsökning, [303](#)
Batterier, [34](#)
Belysning: dimljus, [110](#)
Belysning: halvljus, [110](#), [308](#)
Belysning: helljus, [110](#), [308](#)
Belysning: instrumentpanel, [110](#)
Belysning : interiör, [261](#), [311](#)
Belysning: sidoljus, [110](#), [308](#)
Belysning: varningsblinkers, [115](#)
Belysning fram, [308](#)
Belysning lampbyte, [308](#)
Belysning och dimljus, [110](#)
Billinställningar, [102](#)
Blinkrar, [115](#), [168](#), [308](#)
Bogserögla, [296](#), [301](#)
Bogseröglor, [269](#)
Bosering vid driftstopp, [301](#)
Bromsa, [145](#)
Bromsvätska, [277](#)

ALFABETISKT INDEX

Bränsleekonomi, [147](#)

Bränsleförbrukning, [88](#), [147](#), [250](#)

Bränslekvalitet, [120](#)

Bränslenivå, [97](#), [120](#)

Bränsleråd om bränsleekonomi, [147](#)

Bränsletankens volym, [120](#)

Byte av blad för torkning/spolning av rutor, [116](#), [314](#)

Byte av vindrutetorkarblad, [314](#)

Bältessträckare, [53](#)

Bältessträckare till bilbälten, [57](#)

C

Centrallåsning av dörrar, [28](#), [30](#), [38](#), [40](#), [102](#)

Cigarrettändare, [263](#)

D

Defroster, imborttagning av vindrutan, [246](#), [248](#)

Defroster för vindruta, [246](#), [248](#)

Display, [97](#), [97](#), [254](#)

Domkraft, [296](#), [297](#), [299](#)

Däck, [289](#), [289](#), [291](#)

Däcktryck för hjul, [88](#), [289](#), [291](#), [291](#), [295](#), [297](#), [299](#)

Döda vinkeln: varningssignal, [168](#)

Dörrar, [37](#), [37](#), [40](#), [102](#)

Dörrar/baklucka, [28](#), [30](#), [38](#), [40](#)

Dörrar/luckor, [37](#), [40](#)

Dörrar och bagagelucka, [30](#)

E

ECO-körning, [147](#)

ECO-läge, [147](#), [250](#)

Effektförbrukning, [97](#)

Elektroniskt stabiliseringssystem: ESC, [158](#), [158](#)

Elfönsterhiss, [257](#)

Eluppvärmda säten, [43](#)

Eluttag, [254](#), [263](#), [263](#)

Ersättnings- och reservdelar, [330](#)

ESC: Elektroniskt stabiliseringssystem, [158](#)

F

Fartbegränsare, [197](#)

Farthållare, [200](#), [203](#), [204](#)

Farthållare-fartbegränsare, [197](#), [200](#)

Felsökning: batteri, [303](#)

Felsökning av batteri, [303](#)

Fil, [43](#)

Filter: ,luftfilter, [277](#)

Filter: kupéfilter, [277](#)

Filter: oljefilter, [275](#)

Filter: partikelfilter, [140](#)

Fjärrkontroll, [28](#), [30](#)

Framstolar med elektriska reglage, [43](#)

Framsäten: inställning, [43](#), [43](#), [49](#)

Funktionsfel, [131](#), [134](#), [140](#), [142](#), [158](#), [162](#), [168](#), [174](#), [182](#), [216](#), [250](#), [257](#), [316](#)

Funktionsfel, kortbatteri, [34](#)

Funktionsfel: kortbatterier, [28](#)

ALFABETISKT INDEX

Funktionsstörning, [40](#), [43](#), [53](#), [76](#), [88](#), [110](#), [116](#), [125](#), [127](#), [131](#), [134](#), [140](#), [142](#), [158](#), [162](#), [162](#), [162](#), [168](#), [174](#), [182](#), [203](#), [204](#), [216](#), [237](#), [250](#), [257](#), [316](#)

Färddator, [88](#)

FÄRDDATOR, [88](#), [97](#), [102](#)

Färd med barn, [61](#), [68](#), [70](#), [74](#)

Förarassistans, [158](#), [162](#), [162](#), [168](#), [172](#), [174](#), [182](#), [197](#), [200](#), [203](#), [204](#), [216](#), [221](#), [224](#), [229](#), [243](#)

Förarplats, [79](#)

Förvaringsfack, [265](#)

Förvaringsmöjligheter, [265](#)

Förvaringsutrymme/fack: kupé, [265](#)

Förvaringsutrymmen, [265](#)

G

Gardiner, solskydd, [263](#)

H

Handsfree-kort: batteri, [34](#)

Hjul (säkerhet), [289](#)

Hjulbyte, [299](#)

Hjulkapselavdragare, [296](#)

Hjulkapselnöckel, [296](#)

Hjulnyckel, [299](#)

I

Identifiering av motor, [325](#)

Igenkänning av skyltar: varning för överskriden hastighetsgräns, [182](#)

Imborttagning på bakrutan, [246](#), [248](#)

Indikatorer: instrumentpanel, [88](#), [97](#), [127](#), [140](#), [142](#), [145](#), [147](#), [154](#)

Indikatorer: körriktningvisare, [115](#)

Inkörning, [123](#), [123](#)

Innerbelysning, [261](#), [311](#)

INNERBELYSNING, [261](#)

Innerbelysning: lampbyte, [311](#), [311](#)

Instrumentpanel, [88](#), [88](#), [97](#), [97](#), [102](#), [104](#), [127](#), [142](#), [145](#), [147](#), [154](#)

Inställningar, [102](#)

Inställningar i menyn, [102](#)

Inställning av framstolarna, [43](#)

Inställning av klockan, [88](#)

Inställning av körställning, [43](#), [43](#), [47](#), [49](#), [110](#)

Inställning av ratten, [106](#)

Integrerat reglage för handsfreetelefon, [254](#)

Isofix, [74](#)

K

Karta handsfree, [30](#)

Katalysator, [140](#)

Klimatanläggning, [244](#), [246](#), [248](#), [250](#)

Klocka, [104](#)

Kompletterande fastspänningsanordningar till säkerhetsbältena, [53](#), [57](#), [58](#)

Kompletterande krockskyddssystem på sidorna, [57](#), [58](#), [58](#), [58](#)

Kompletterande krockskyddssystem till bilbälten bak, [57](#)

Kompletterande krockskyddssystem till säkerhetsbälten fram, [53](#)

Konfigureringsmeny, [102](#)

Kontroll och varningsindikeringar, [88](#), [97](#)

ALFABETISKT INDEX

Kort, [28](#), [30](#)

Kort: användning, [28](#), [30](#)

Kort: batteri, [34](#)

Kort: handsfree, [28](#)

Kort: låsning/upplåsning av dörrar och luckor, [28](#)

Kort: reservnyckel, [28](#)

Kort. motorn startar inte i handsfreeläge, [28](#)

Kort med fjärrstyrning, [28](#)

Krockkudde, [53](#), [57](#), [58](#), [68](#), [70](#), [74](#), [76](#)

Krockkudde, aktivering av främre krockkuddar på passagerarsidan, [68](#), [70](#), [74](#), [76](#)

Krockkudde, inaktivering av främre krockkuddar på passagerarsidan, [74](#), [76](#)

Kurvhandtag, [265](#)

Kylvätskenivå, [277](#)

Körfältsassistans, [162](#), [162](#)

Körfältscentrering, [185](#)

Körfältshållning: assistans, [162](#), [162](#)

Körhjälpmedel, [102](#), [162](#), [162](#), [168](#), [172](#), [174](#), [182](#), [185](#), [197](#), [200](#), [203](#), [204](#), [216](#), [221](#), [224](#), [229](#), [237](#), [243](#)

Körning, [102](#), [123](#), [125](#), [131](#), [134](#), [140](#), [142](#), [145](#), [147](#), [158](#), [162](#), [162](#), [168](#), [172](#), [174](#), [197](#), [200](#), [203](#), [204](#), [216](#), [221](#), [224](#), [229](#), [243](#)

Körställning: inställningar, [49](#), [106](#)

L

Lackunderhåll, [285](#)

Lampbyte, [308](#), [308](#), [311](#)

Lampor: byta lampor, [308](#)

Lampor: körriktningvisare, [115](#), [308](#)

Ledljusfunktion, [102](#), [110](#)

Ljud- och ljussignaler, [115](#), [115](#)

Ljudsignal, [115](#)

Ljudsignal för glömt ljus, [110](#)

Ljudsignal för hastighetsvarning, [97](#)

Luftkonditionering: information och användningsråd, [250](#)

Lyfta bilen, byta hjul, [299](#)

Låsning, [49](#)

Låsning/upplåsning av dörrar och luckor, [28](#)

Låsning av dörrarna, [28](#), [30](#), [37](#), [38](#), [40](#), [102](#)

låsning och upplåsning av dörrar och luckor, [38](#)

Låsningfria bromsar: ABS, [158](#)

Läslampor, [261](#), [311](#)

Löstagbart golv, [269](#)

M

Makeup-speglar, [263](#)

Manuell luftkonditionering, [246](#)

Meddelanden på instrumentpanelen, [88](#), [127](#), [140](#), [142](#)

Meny för att anpassa fordonsinställningarna, [88](#), [102](#)

Miljö, [153](#)

Montering av barnsätet, [66](#)

MOTORHUV, [273](#)

Motorkylvätska, [97](#), [277](#)

Motorolja, [274](#), [274](#), [275](#)

Motoroljenivå: [274](#)

Motoroljevoly, [275](#)

MOTORSPECIFIKATIONER, [325](#)

ALFABETISKT INDEX

Multidisplay, [147](#), [162](#), [162](#), [168](#), [172](#), [174](#), [182](#), [216](#), [221](#), [224](#), [229](#), [237](#), [243](#), [254](#)
Multimedia (utrustning), [254](#)
Multimediautrustning, [97](#), [102](#), [104](#), [110](#), [254](#), [254](#)
Multi-Sense, [106](#), [243](#)
Multivykamera, [229](#)
Mätsticka, [274](#)

N

Nackskydd, [43](#), [47](#)
Nackskydd bak, [47](#), [47](#)
Nackskydd fram, [43](#)
Navigering, [254](#)
Navigeringssystem, [254](#)
Nivåer:, [273](#), [277](#), [279](#)
Nivåer: behållare för spolarvätska, [277](#)
Nivåer: bromsvätska, [277](#)
Nivåer: kylvätska, [277](#), [277](#)
Nivå motorolja:, [97](#), [274](#), [275](#)
Nödbromsassistans, [158](#)
Nödbromsning aktiv, [174](#)
Nödinbromsning, [158](#), [174](#)
Nödnyckel, [28](#)

O

Oljebyte, [275](#)

P

Parkering: Hjälpalternativ vid parkering, [237](#)

Parkeringsassistent: assisterad parkering, [216](#), [221](#), [224](#)
Parkeringsbroms, [142](#), [142](#), [145](#)
PARKERINGSBROMS, [142](#)
Passagerarsäkerhet: framsätesspassagerare airbag, [76](#)
Platser bak, [47](#), [47](#), [49](#)
Punktering, [295](#), [296](#), [297](#), [297](#), [299](#)
Punktering: reservhjul, [297](#)
På framsätplatserna, [43](#)
Påfyllning av bränsle, [120](#)

R

Radio, [254](#)
Rattreglage, [254](#), [254](#)
Rattvärmare, [106](#)
Reglage, [197](#), [200](#)
Rekommendationer för körning, [147](#)
Rengöring: inuti bilen, [287](#)
Reservhjul, [297](#), [297](#)
Ringtryck, [289](#), [291](#), [295](#), [299](#)
Råd om föroreningsbekämpning, [154](#), [154](#)
Räckvidd med bränsle, [97](#)
Räckvidd till service, [88](#)

S

SATS FÖR DÄCKPUMPNING, [295](#), [297](#)
Servostyrning, [106](#)
Signaler och ljus, [110](#), [115](#)
Signalhorn: blinkning, [115](#)
Skydd mot korrosion, [285](#)

ALFABETISKT INDEX

Skärm navigeringsskärm, [254](#)
SKÖTSEL AV KLÄDSEL OCH INRE DETALJER, [287](#)
Slå på fordonets tändning, [125](#)
Solskydd, [263](#)
Specialfunktioner för bensinfordon, [140](#)
Spoiler, [271](#)
Start-/stoppknapp för motor, [125](#)
START AV MOTOR, [124](#), [125](#), [127](#)
Starthjälp i backe, [158](#)
Stopp/Start, [106](#), [120](#), [145](#), [147](#)
STOPP AV MOTOR, [124](#), [125](#), [142](#)
Stopp-start-funktion, [127](#), [142](#), [145](#), [147](#)
Strömställare för varningsblikker, [115](#)
Ställa in framsätet: elektriska reglage, [43](#)
Stänga dörrarna, [28](#), [30](#), [37](#), [37](#), [38](#), [40](#)
SÅKERHETSBÄLTEN, [49](#), [49](#), [53](#), [68](#), [70](#), [74](#), [287](#)
Säkerhetsbältesförsträckare fram säkerhetsbälte, [53](#)
Säkringar, [316](#), [316](#)

T

Taklucka, [258](#)
Takräcke: takstänger, [271](#)
TAKSKENOR, [271](#), [271](#)
Tankar och behållare: vindrutespolare, [277](#)
Tankar och behållare för bromsvätska, [277](#)
Tankar och behållare för kylvätska, [277](#)
Tanklock, [120](#)
Telefon, [254](#)
Temperaturreglering, [248](#)

Tillbehör, [125](#)
Tillsatstankens volym, [88](#)
TORKARBLAD, [116](#), [314](#)
Torkarblad: byte, [314](#)
Torkare, [116](#), [116](#)
Trådlös laddare, [254](#)
Tvätt, [285](#)
Tändningslås, [142](#)

U

Underhåll, [154](#), [250](#)
Underhåll: filter, [279](#)
Underhåll: invändig klädsel, [287](#)
Underhåll: karosseri, [285](#)
Underhåll: mekaniskt, [274](#), [282](#), [283](#)
Underhåll: mätarställning före service, [88](#)
Upplåsning av dörrar, [28](#), [30](#), [38](#), [40](#)
USB-uttag, [254](#)

V

Variabel servostyrning, [106](#)
Varning för säkerhetsavstånd, [172](#)
Varning för överskriden hastighetsgräns, [182](#), [197](#)
Varning om filavvikelse, [162](#), [162](#)
Varningssignal för döda vinkeln, [168](#)
Varningssystem för däcktrycksförlust, [295](#), [299](#)
Varselljus, [28](#), [102](#), [110](#)
Ventilation, [245](#), [246](#), [248](#)
Ventilationsmunstycken, [244](#), [245](#)

ALFABETISKT INDEX

Ventilation ventilation, [245](#)

Verktyg, [296](#)

Verktygssats, [296](#), [297](#)

Vindruteoch bakruterengöring, [116](#)

Vindrutespolning, [116](#)

Vindrutetorkare och spolning, [102](#), [314](#)

Visningsskärm för navigering, [254](#)

Vänte-läge för motorn, [127](#)

Värme, [244](#), [246](#), [248](#)

Växelpaddel, [131](#), [134](#)

Växelspak, [131](#)

VÄXELSPAK, [131](#), [134](#)

Växelspak, automatväxellåda, [131](#), [134](#)

Växling, [131](#), [134](#), [147](#)

Y

Ytterbelysning, [110](#), [115](#), [308](#)

Yttertemperatur, [104](#)

A

Åtgärd, [131](#), [134](#)

Åtkomst till fordon, [28](#), [30](#)

Åtkomst till motorrum, [273](#)

O

Öppning av dörrar, [37](#), [37](#), [38](#), [40](#)



7711416789

