

CLIO

bilens användarhandbok



Castrol i exklusivt samarbete med Renault



Dra fördel av den senaste tekniken från tävlingsvärlden i en serie motoroljor som är särskilt utvecklade av Renault och Castrol för att garantera din Renaults prestanda och livslängd.

Renault rekommenderar 

renault.com

Välkommen ombord på ditt fordon

Denna instruktionsbok innehåller nödvändig information:

- lära känna din bil så att du på bästa sätt kan utnyttja alla dess möjligheter.
- försäkra dig om att den bibehåller sin höga tillförlitlighet genom att du följer de föreskrivna serviceoch skötselavvisningarna.
- själv och utan större tidsförlost kunna avhjälpa sådana driftstörningar som inte behöver åtgärdas på verkstad.

Om du ägnar lite tid åt att läsa denna instruktionsbok kommer du att få del av viktig information och tekniska nyheter. Det finns många trevliga, praktiska och nyttiga tillbehör, som du kan extrautrusta din bil med. Om du fortfarande har frågor kan teknikerna i märkeskontaktnätet ge ytterligare information.

För vägledning, se följande symboler:



Syns på bilen och indikerar att du ska läsa igenom instruktionsboken för att få detaljerad information om bilen och/eller om utrustningens driftbegränsningar.

→ i instruktionsboken står för ett hopp till en sida.



i instruktionsboken anger en risk, fara eller säkerhetsanvisning.

Beskrivningen av de modeller som omnämns i denna handbok baseras på de tekniska specifikationer som gällde när handboken skrevs. **Handboken omfattar all utrustning (både standard och tillval) som finns tillgänglig för dessa modeller, men om dessa är monterade eller inte beror på bilmodellen, de alternativ som har valts och landet där bilen såldes.**

Den här manualen kan också innehålla information om utrustning som tillkommer senare under modellåret.

Tabellerna i instruktionsboken är endast avsedda som exempel.

Lycka till med din nya bil!

Översatt från franska. Kopiering eller översättning, även delvis, är förbjuden utan föregående skriftligt godkännande från biltillverkaren.

INNEHÅLL

Välkommen ombord på ditt fordon.....	4	Belysning och signaler.....	136
Exteriört	4	Ljud- och ljussignaler.....	141
Kupé	6	Torkare.....	142
Förarposition.....	8	Bränsletank.....	148
Körhjälpmedel.....	10	Reagenstank.....	151
Säkerheten i bilen.....	12	Körning.....	155
Identifiering av fordon – etiketter	14	Inkörning.....	155
Motorrummet (löpande underhåll)	16	Start/stopp av motorn	156
starthjälp	18	Växelspak	167
LPG-bil.....	20	Dieselversioner.....	171
E-tech full hybrid-bilen	22	Funktioner för bensinversioner	173
Lär känna din bil	24	Parkeringsbroms.....	175
E-tech full hybrid-bil (HEV)	24	Miljö	181
LPG-bil.....	31	Miljö- och underhållsråd	182
Kort	36	Råd vid körning, ECO-körning.....	183
Nyckel, fjärrkontroll	44	Varningssystem för däcktrycksförlust	188
Digital nyckel.....	48	Körhjälp och assistans vid körning	194
Dörrar och luckor	50	Ytterligare körhjälpfunktioner	197
På framsätessplatserna.....	56	Speed limiter.....	229
Platser bak.....	59	Farthållare.....	231
SÄKERHETSBÄLTEN	61	Adaptiv farthållare.....	234
Ytterligare säkerhetsanordningar	65	Hjälpalternativ vid parkering	246
Barnsäkerhet	74	Nödsamtal.....	271
Barnsäten	80	Din komfort.....	274
Barnsäkerhet: Avaktivering, aktivering passagerarairbag fram.....	98	MULTI-SENSE.....	274
Förarplats.....	101	Ventilationsmunstycken, värme och klimatanläggning	276
Färrdator	106	Multimediautrustning	286
Kontroll och varningsindikeringar	126	Utrustning i kupén.....	288
Styrning.....	132	Fack, förvaring i kupén	293
Bakspeglar.....	134	Transport av föremål.....	297

INNEHÅLL

Underhåll	302
Åtkomst till motorn, nivåer	302
Batteri:	310
Rengöring	313
Praktiska råd	317
Däck	317
starthjälp	330
Strålkastare: Byte av lampor	336
Torkarblad: byte	342
Säkringar	344
RADIOURUSTNING	347
Installation och användning av tillbehör	348
Funktionsstörning	349
Tekniska specifikationer	356
Information om bilen	356
ORIGINALURUSTNING OCH RESERVDELAR	365
Underhållsschema	366
Rostskyddskontroll	372

EXTERIÖRT

1

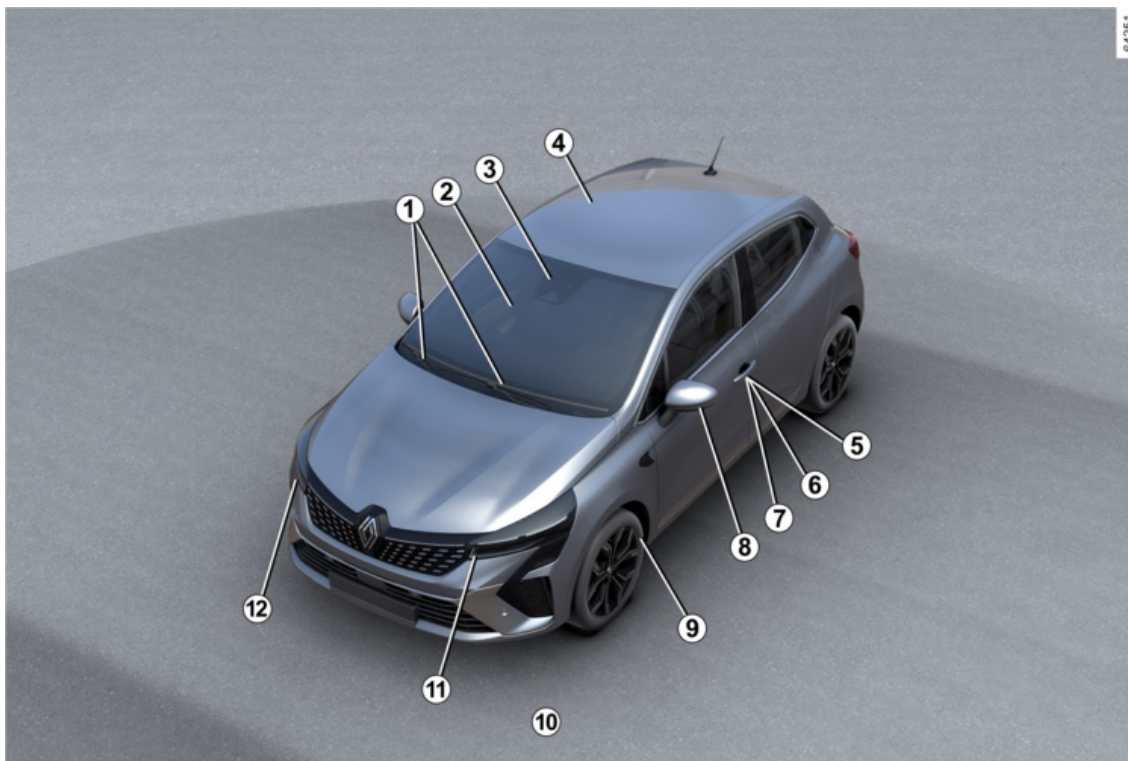

4 - Välkommen ombord på ditt fordon

EXTERIÖRT

1. Vindrute- och bakrutetorkare → 142
2. Elfönsterhiss → 288
3. Borttagning av imma → 281 → 278
4. Karossunderhåll → 313
5. låsning och upplåsning av dörrar och luckor → 51
6. Nyckel, fjärrkontroll → 44
7. Sändare/mottagare → 36
8. Backspeglar → 134
9. Däck → 317
10.  Bränslepåfyllning → 148
11. Belysning: funktion → 136
12. Belysning: byte → 336

KUPÉ

1

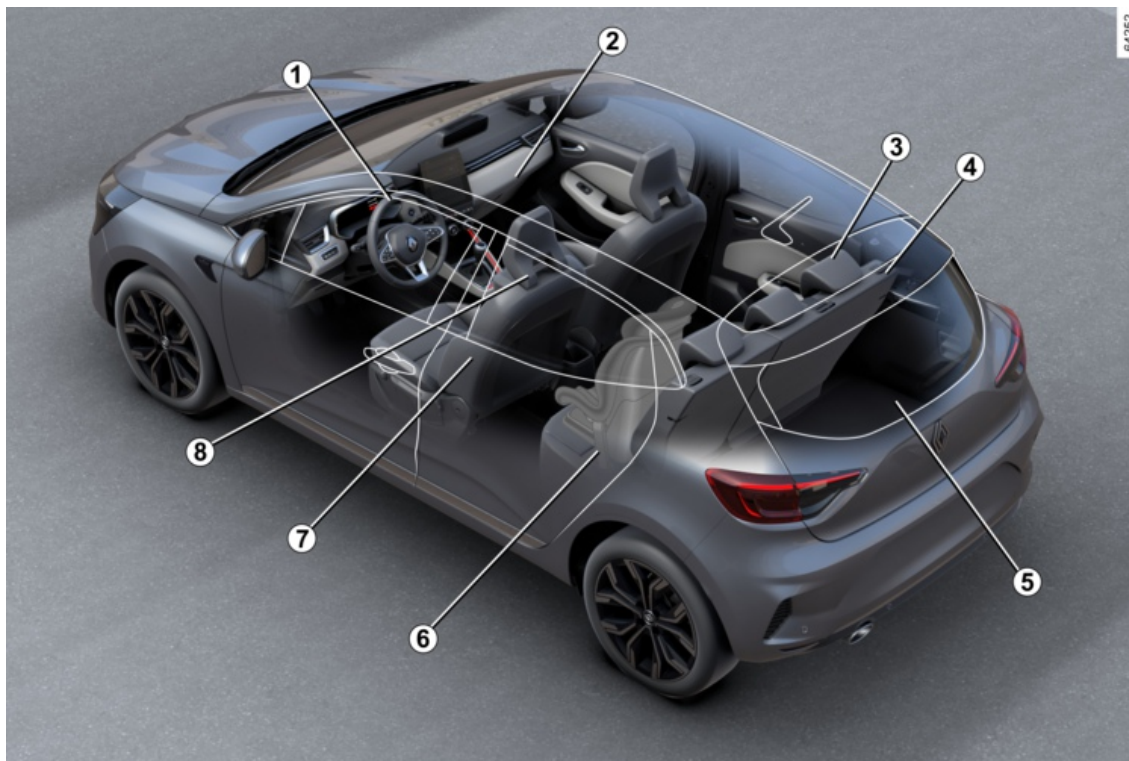

6 - Välkommen ombord på ditt fordon

KUPÉ

1. Inställning av körställning → 61
2. Fack/Förvaring i kupén → 293
3. Nackskydd bak → 59
4. Baksäte → 60
5. Transport av föremål → 297
6. Barnsäkerhet → 74
7. Framstolar → 56
8. Nackskydd fram → 56

FÖRARPOSITION

1

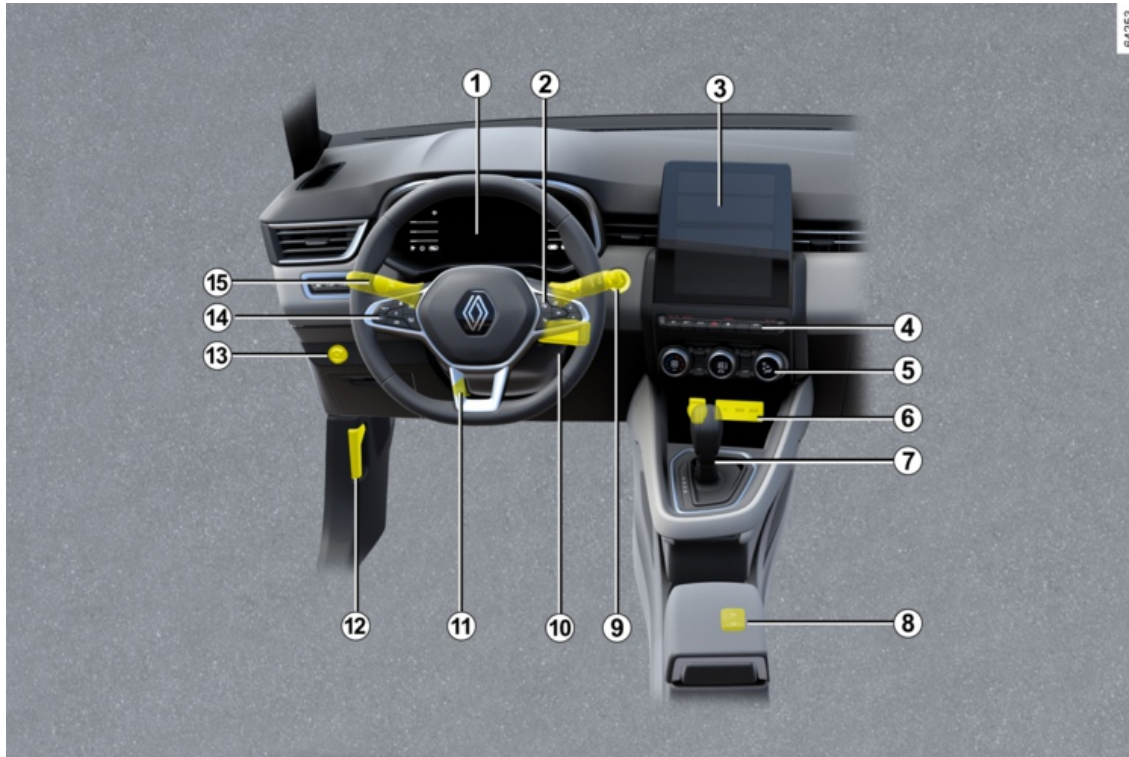

8 - Välkommen ombord på ditt fordon

FÖRARPOSITION

1. Instrumentpanel → 126
2. Reglage för färddator → 106
3. Multidisplay → 286
4. Eluppvärmda säten → 57
5. Värme/klimatanläggning → 283 → 281
6. Telefonladdningsområde → 293
7. Växelspak → 167
8. Parkeringsbroms → 175
9. Start-/stoppknapp för motor → 156
10. Ratt och tändningslås → 156
11. Ratt: inställning → 132
12. Upplåsning av motorhuven → 302
13. LPG-knapp → 31
14. Fartbegränsare → 229/farthållare → 231 → 234
15. Ytterbelysning → 136



KÖRHJÄLPMEDEL

- Regleringssystem och assistans vid körning → **194**
- Aktiv panikbromsning → **215**
- Förebyggande av körfältsavvikelse → **198**
- Varning för döda vinkeln → **204**
- Varning för att påkalla förarens uppmärksamhet → **222**
- Avståndsvarning → **211**
- Stopp & Start → **163**
- Fartbegränsare → **229**
- Farthållare → **231**
- Park Assist → **246**
- Backningskamera → **253**
- Trafikskyltsavkänning → **224**
- Varningssystem för däcktrycksförlust → **188**
- Min säkerhet → **197**

SÄKERHETEN I BILEN

1

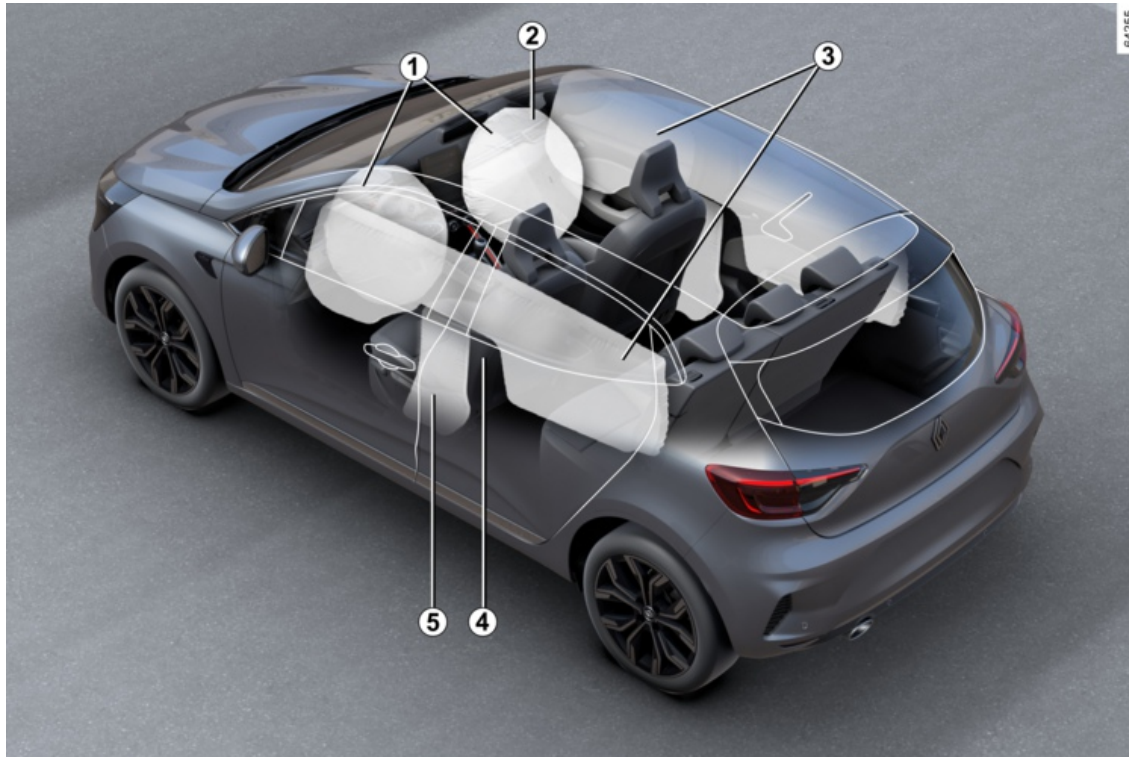

SÄKERHETEN I BILEN

1. Airbagar fram → 65
2. Urkoppling av airbag på passagerarsidan fram → 65
3. Sidokrockgardiner → 71
4. Bilbälten → 61
5. Sidoairbagar → 71

IDENTIFIERING AV FORDON – ETIKETTER

1

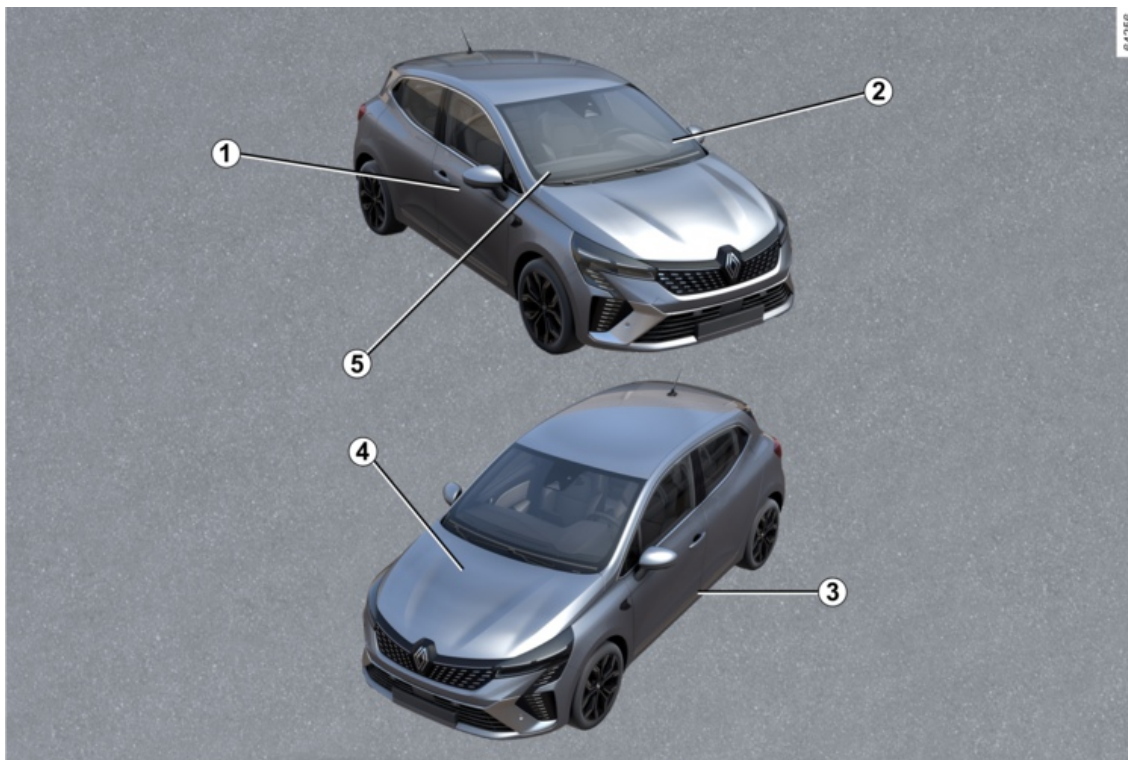

IDENTIFIERING AV FORDON – ETIKETTER

1. Tillverkarskylt → 356
2. Påminnelse om bilens identifieringsnummer → 356
3. Etiketter för däcktryck → 188 → 319
4. identifiering av motor → 357
5. Teknisk information för räddningstjänst → 356

MOTORRUMMET (LÖPANDE UNDERHÅLL)

1

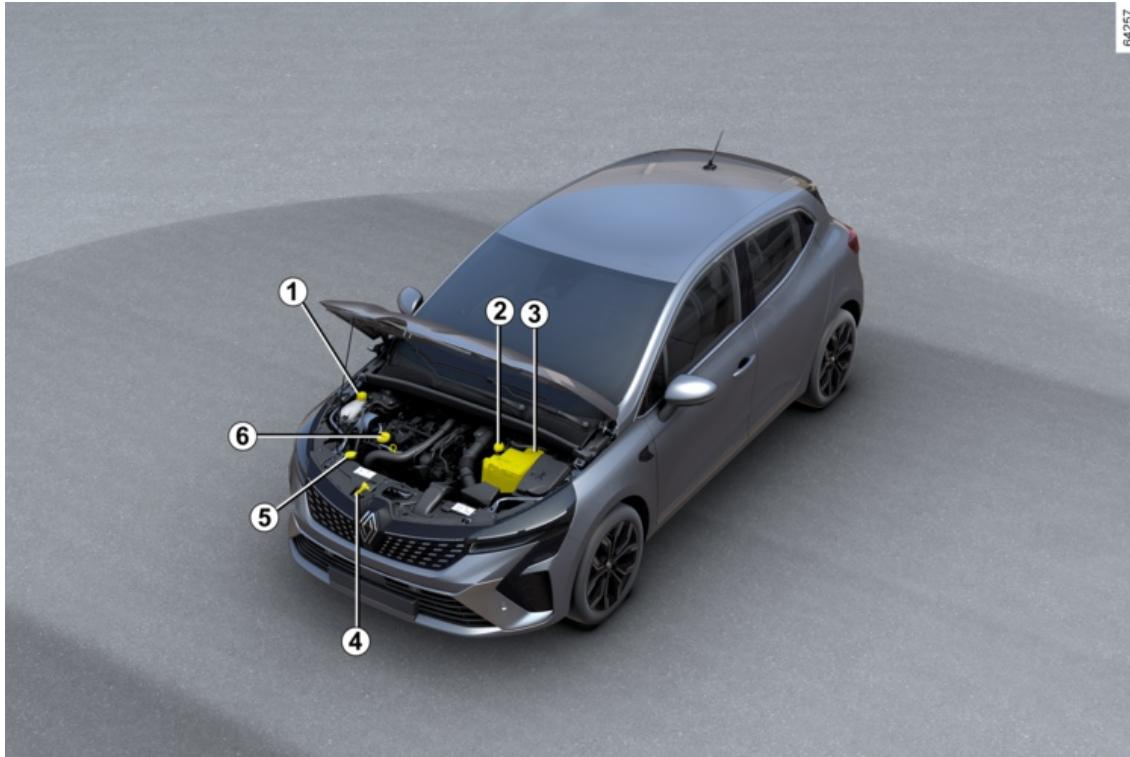

MOTORRUMMET (LÖPANDE UNDERHÅLL)

1. Kylvätska → 307
2. Bromsvätska → 308
3. Batteri → 310
4. Öppning av motorhuv → 302
5. Spolarvätska → 308
6. Oljepåfyllningslock → 303

STARTHJÄLP

1

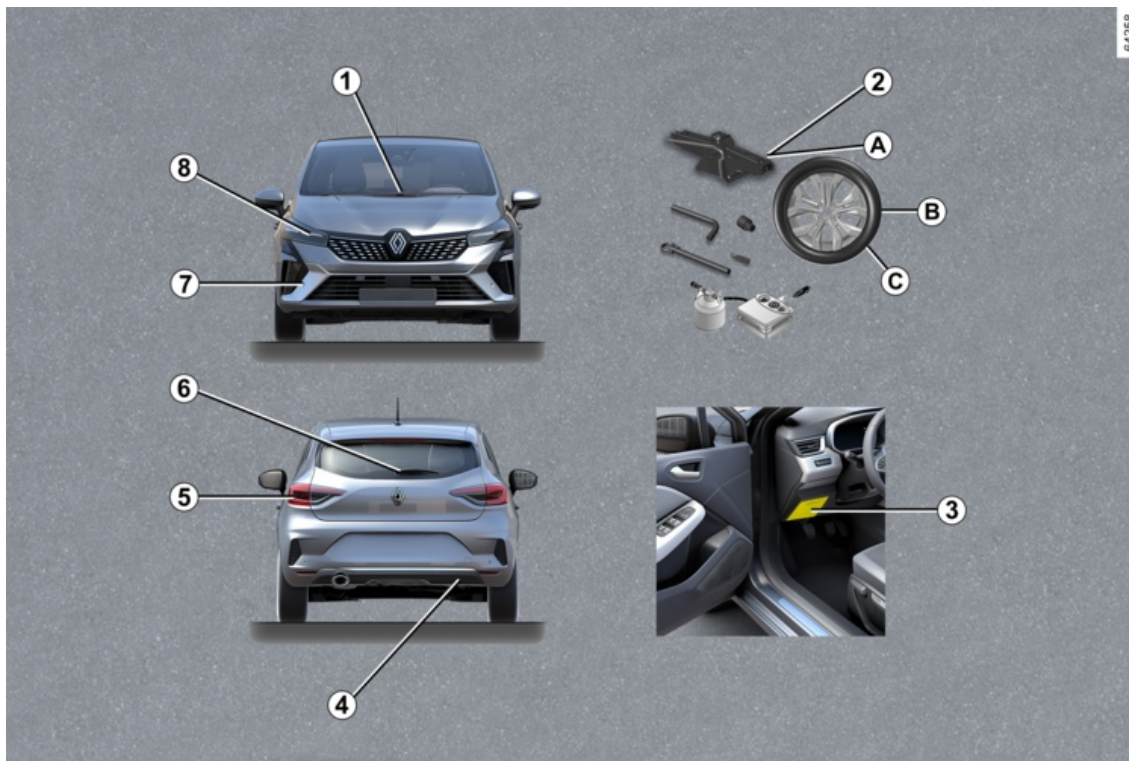

STARTHJÄLP

1. Byte av vindrutetorkarblad → 342
2. Punktering:
 - a. Verktyg → 323
 - b. Reservhjul → 324
 - c. Hjulbyte → 327
3. Säkringar → 344
4. Bogserpunkt bak → 330
5. Byte av glödlampor bak → 336
6. Byte av bakrutetorkarbladet → 342
7. Bogseringspunkt fram → 330
8. Byte av glödlampor till strålkastarna → 336

LPG-BIL

1

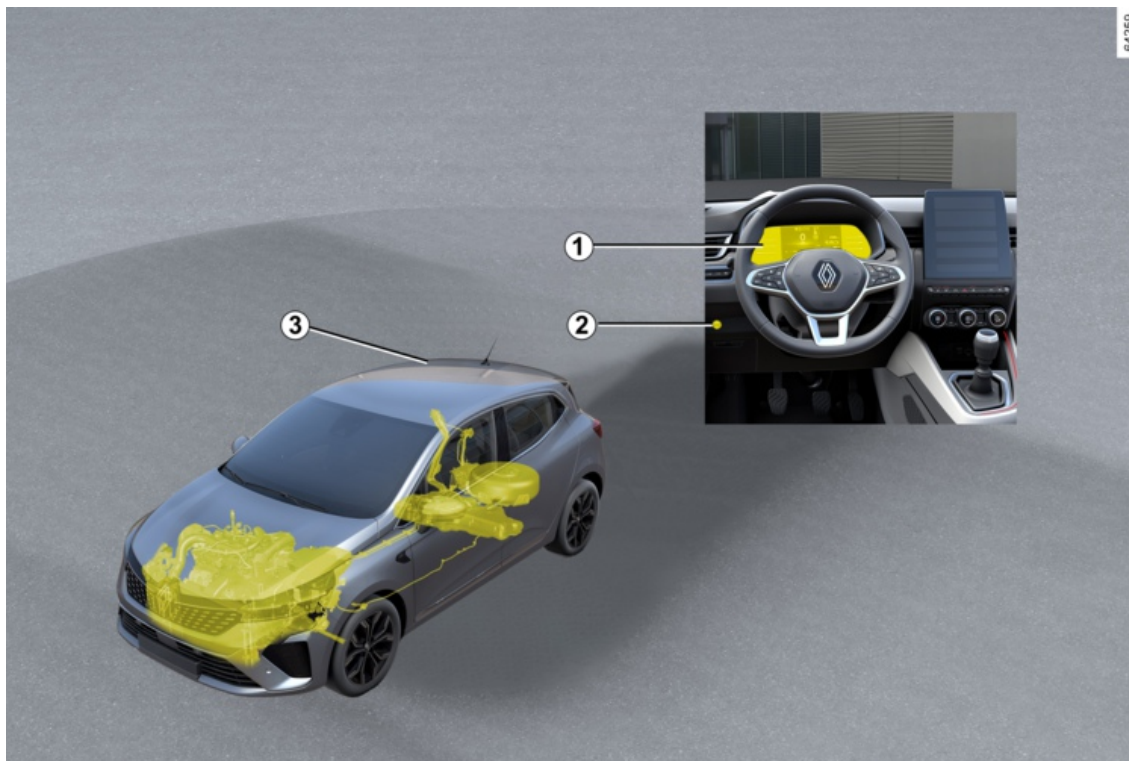

64259

LPG-BIL

1. Färddator ➔ 106
2. LPG-knapp ➔ 31
3.  Bränslepåfyllning ➔ 148

E-TECH FULL HYBRID-BILEN

1

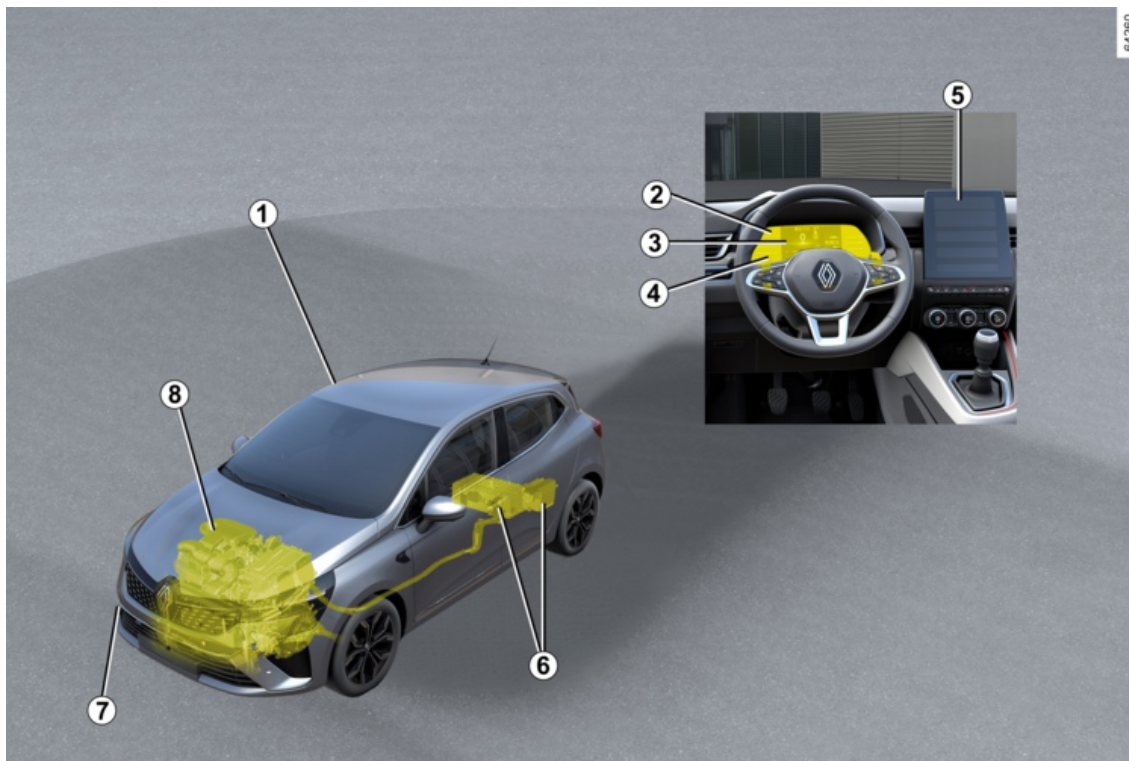

64260

E-TECH FULL HYBRID-BILEN

1. E-tech full hybrid -bilsystem (HEV): introduktion → 24
- E-tech full hybrid -bilsystem (HEV): funktion → 27
- E-tech full hybrid -bilsystem (HEV): viktiga rekommendationer → 30
2. Varningslampor → 126
3. Displayer och indikatorer → 116
4. Ekonometer → 185
5. Multimediautrustning → 286
6. → 24- → 310- → 332- batterier
7. Bogsering, starthjälp → 330
8. Kylvätska → 307

E-TECH FULL HYBRID-BIL (HEV)

presentation

2

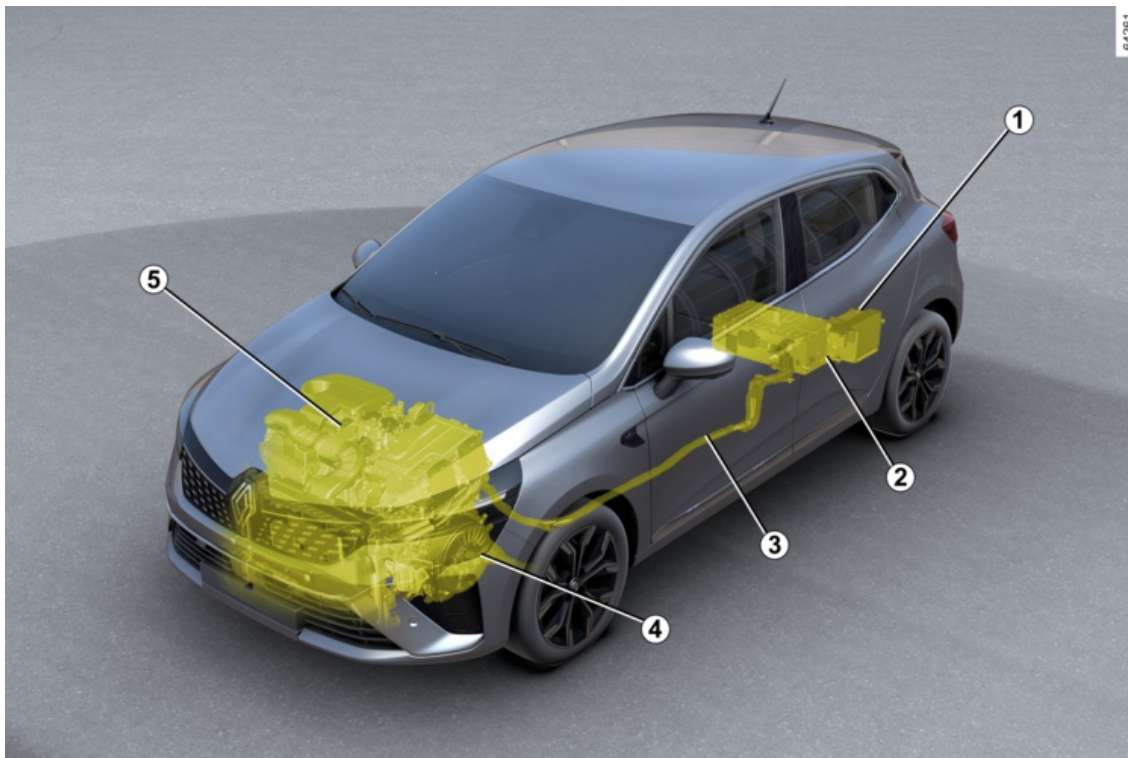

E-TECH FULL HYBRID-BIL (HEV)

- 1 Sekundärt 12 V batteri
- 2 230-volts fordonsbatteri
- 3 Orangefärgad elkabel
- 4 Elmotor

5 Förbränningsmotor

E-tech full hybrid-bilsystemet använder sig av en elmotor för att öka förbränningsmotorns prestanda (accelerationer, start osv.).

Bilen har mer vridmoment tillgängligt för acceleration och en lägre bränsleförbrukning.

Bilen kan även köras med enbart eldrift utan stöd av förbränningsmotorn.

Bilen använder energi som finns lagrad i ett 230 V drivbatteri.

Batterier

E-tech full hybrid-bilen är utrustad med två typer av batteri:

- Ett 230 V drivbatteri
- Ett sekundärt 12 V batteri.

230-volts fordonsbatteri

Detta batteri, som är placerat under golvet bak i bilen, lagrar den energi som behövs för att elmotorn ska fungera korrekt.

Som med alla batterier laddas de ur under användning.

Drivbatteriet laddas:

- under bilens retardationsfaser;
- När förbränningsmotorn startar automatiskt för att fungera som en generator.

Din bils räckvidd i eldriftläge beror på drivbatteriets laddningsnivå samt på hur du kör och vilka energiförbrukande komponenter som används (luftkonditionering, värmesystem m.m.).

Om drivbatteriet skulle laddas ur helt drivs bilen enbart av förbränningsmotorn tills drivbatteriet är tillräckligt laddat igen.

Om bilen står parkerad under en längre tid ska du starta motorn med jämna mellanrum (ungefär en gång i månaden) och kontrollera att

varningslampan  lyser blått på instrumentpanelen.

Om detta händer måste batteriet laddas. Låt motorn vara på tills varningslampan lyser blått → **116**.

Underlåtenhet att göra detta kan leda till skador på fordonsbatteriet och göra det omöjligt att starta fordonet.

Sekundärt 12 V- batteri

Det sekundära 12 V batteriet är placerat bagageutrymmet. Det tillför den energi som behövs för att öppna/

stänga bilen och för att använda utrustningen.

OBS! Det sekundära 12 volts batteriet används inte när motorn startas. Detta tillhandahålls av E-tech full hybrid-systemet.



Bilens E-tech full hybrid-system använder en spänning på cirka 230 V.

Systemet kan vara varmt under och efter att tändningen stängts av.

Respektera etiketterna med varningssymbolerna som finns på bilen.

Alla slags arbeten eller modifieringar på 230 V elsystemet (komponenter, kablar, kontakter eller batteri) är absolut förbjudet på grund av riskerna för din säkerhet.

Kontakta din återförsäljare.

Risk för allvarliga brännskador eller elchocker som kan leda till döden.

E-TECH FULL HYBRID-BIL (HEV)

2

A

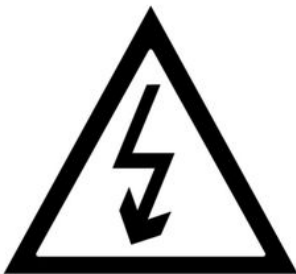

Symbolen **A** visas om de elektriska komponenter i bilen kan utgöra en säkerhetsrisk.

334136

230 V elsystem



230 V elsystemet känns igen genom de orangea kablarna **9** och

komponenterna med symbolen

Buller

E-tech full hybrid-bilar går mycket tyst i eldriftläge.

Du och övriga trafikanter kanske inte är vana vid detta ännu.

Det är svårt att höra bilen även när den är i rörelse.

Eftersom elmotorn är tyst kan du höra ljud som kan verka ovanliga (aerodynamiska ljud, däck osv.) såväl som ljud på grund av E-tech full

hybrid-systemets funktion (t.ex. kylning av drivbatteriet).



Din E-tech full hybrid-bil är väldigt tyst. När du lämnar bilen, kontrollera att växelreglaget är i P, åtdragen parkeringsbromsen och att tändningen är av.

RISK FÖR ALLVARLIGA SKADOR.

Ljdsignal för fotgängare

Ljdsignalen gör att andra trafikanter, i synnerhet fotgängare och cyklister, förvarnas om din närvaro.

I eldriftläge aktiveras systemet automatiskt.

Ljudet hörs när bilens hastighet är mellan cirka 1 och 30 km/h.

För ytterligare information om ljdsignalen för fotgängare, se multimediamanualerna.

Vid fel på ljdsignalen för fotgängare

visas varningslampan  på instrumentpanelen tillsammans med meddelandet "Fel utvärdigt Varningsljud".

Frågor, kontakta din återförsäljare.

E-TECH FULL HYBRID-BIL (HEV)

Åtgärd

E-tech full hybrid-systemet väljer förbränningsmotorn och/eller elmotorn enligt körstil (jämn, sportig osv.), trafikförhållanden och valt körläge (se information om "MULTI-SENSE" i kapitel 3 i bilens instruktionsbok).

Dåligt väder, vägen är översvämmad:



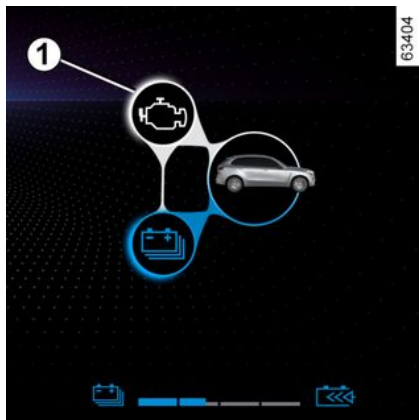

Var försiktig om du måste köra på en översvämmad väg. Vattennivån får inte överskrida fälgens nedre kant.

Energiflödesindikator 1



Beroende på vilket körläge som har valts visar kontrollampen **1** energiflödena som används:

-  Den elektriska enheten (drivbatteriet och elmotor);
-  -förbränningsmotorn.

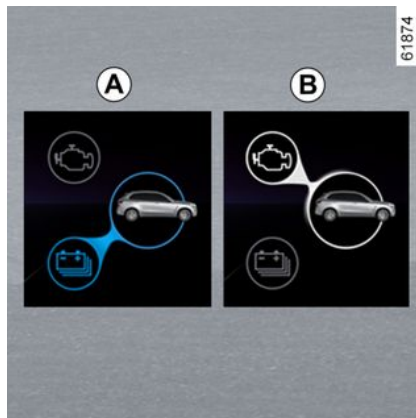

Färgen på flödena varierar:

- Blå: Elektrisk energi;
- Vit: Energi från förbränningsmotorn.

Flöde A "Eldrift"

Den elektriska enheten används för att driva bilen.

Flöde B "Förbränningsmotor"

Förbränningsmotorn används för att flytta bilen.

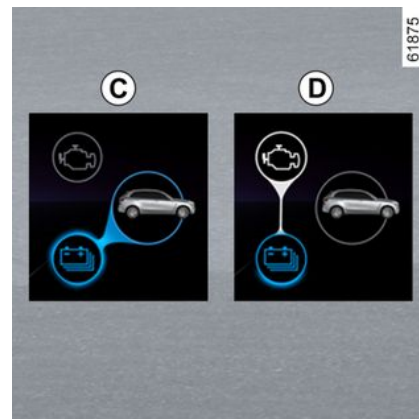

Flöde C "Energåtervinning"

När du lyfter foten från gaspedalen eller trycker på bromspedalen omvandlar elmotorn och/eller det regenererande bromssystemet energin som produceras genom retardation av bilen till elektrisk energi.

Detta används för att bromsa bilen och ladda bilbatteriet.

Flöde D "Energiproduktion"

Förbränningsmotorn laddar upp drivbatteriet.

Obs! En kombination av olika flöden är möjlig (t.ex. att kombinera flödet **A** och flödet **B** betyder att både förbränningsmotorn och elmotorn driver bilen).

E-TECH FULL HYBRID-BIL (HEV)

2



Anm.:

När drivbatteriet når full laddningsnivå reduceras motorbromsen tillfälligt. Anpassa din körning till dessa förhållanden.



Motorbromsen ersätter inte på något vis bromspedalen.

Full eldrift

61872



2

Varningslampan **2 EV** visas på instrumentpanelen för att informera dig om att E-tech full hybrid-systemet endast använder den elektriska enheten för att driva bilen.



När E-tech full hybrid-systemet använder förbränningsmotorn och/eller elmotorn för att driva bilen är det möjligt att manuellt växla till helt elektriskt läge.

Detta läge kan användas om:

- fordonsbatteriet är inte tillräckligt laddat;
- bilens hastighet understiger ca 50 km/h.

Tryck på strömställaren **3**.

Kontrolllampan på knappen **3** tänds

och varningslampan **2 EV** visas på instrumentpanelen.

Annars visas meddelandet "EV - eldrift Ej tillgängligt" på instrumentpanelen.

Tryck på knappen **3** igen för att inaktivera eldriftläget.

Indikeringen i strömställaren **3** släcks.

Varningslampan **2 EV** visas inte längre på instrumentpanelen när bilen växlar till hybridläge och förbränningsmotorn startar.

Obs! När fordonsbatteriets nivå är låg växlar fordonet automatiskt till hybridläge och förbränningsmotorn

startar. Varningslampan **2 EV** försvinner från instrumentpanelen och kontrollampan på knappen **3** släcks för att bekräfta detta.

Upprätthålla fordonsbatteriets laddningsnivå: "E-save"

Det finns två sätt att komma åt den här funktionen med hjälp av multimediaskrmen:

- aktivera/inaktivera från menyn "Fordonsinställningar",
- positionerbar widget på startsidan.

I det här läget kan du bibehålla tillräcklig laddningsnivå i drivbatteriet i

E-TECH FULL HYBRID-BIL (HEV)

väntan på en bergsväg eller en lång motorvägsbacke.

Ventilationsmunstycke 4



Se till att inga föremål eller vätskor kommer in i ventilationsmunstycket 4.

Om ett föremål kommer in i ventilationsmunstycket eller det finns vätskeläckage, kontakta din återförsäljare.

Obs! Du kan höra ventilationsljud från baksätet när fordonsbatteriets kylsystem är igång.



Var noga med att inte blockera

ventilationsmunstycket 4.

Om ventilationsmunstycket är blockerat (t.ex. på grund av ett föremål placerat över det) kan drivbatteriet överhettas och reducera elmotorns prestanda.



Din E-tech full hybrid-bil är väldigt tyst. När du lämnar bilen, kontrollera att växelreglaget är i P, åtdragen parkeringsbromsen och att tändningen är av.

RISK FÖR ALLVARLIGA SKADOR.

Viktiga rekommendationer

2



Läs noggrant igenom instruktionerna. Om dessa instruktioner inte följs kan det medföra **risk för brand, allvarliga skador eller elchocker som kan leda till döden.**

Vid en olycka eller krock

Vid en olycka eller om bilen stöter emot en trafikdelare, en hög trottoarkant eller dylikt kan elsystemet eller fordonsbatteriet skadas.

Låt din återförsäljare kontrollera bilen.

Vidrör aldrig 230 V komponenterna eller de orangea kablarna som kan komma åt eller synas inifrån eller utifrån på bilen.

Vid en större skada på bilens drivbatteri kan det uppstå läckor:

- Vidrör aldrig vätskor som kommer från drivbatteriet;
- Vid kontakt måste du genast spola med mycket vatten och omedelbart kontakta läkare.

Vid brand

Vid brand måste alla omedelbart lämna bilen. Kontakta räddningstjänsten och uppge att det rör sig om en hybridbil.

Använd endast brandsläckningsmedel av typ ABC, eller BC som är kompatibla med bränder på elsystem. Använd inte vatten eller andra brandsläckningsmedel.

Vid skador på elkretsen, kontakta din återförsäljare.

För all slags bogsering

Se avsnittet "Bogsering: starthjälp" → 330.

Tvättning av bilen

Tvätta aldrig motorrummet och 230 V drivbatteriet med en högtryckstvätt.

Risk för skada på elkretsen.

Risk för elchocker som kan leda till döden.

LPG-BIL

Särskilda anvisningar för LPG-versioner



Dessa bilar använder två typer av bränsle: LPG och bensin.

De är utrustade med två separata bränsletankar → 148.

Vad är LPG?

Gasol (LPG, Liquefied Petroleum Gas) som uppfyller standarden EN 589, eller motsvarande nationella bestämmelser.

Gasen känns igen på den starka lukten.

Knapp för val av LPG eller bensindrift 1



43044

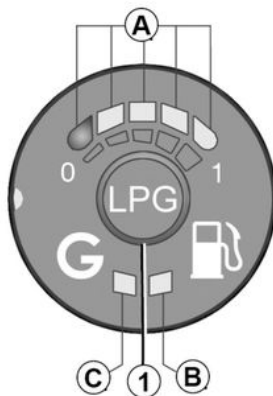

Med denna knapp väljer föraren manuellt vilket bränsleläge som ska användas.

Grön varningslampa C

Om varningslampan **C** blinkar snabbt innebär det att systemet väntar på nödvändiga förhållanden för att slå över till LPG-läge.

Varningslampan **C** förblir tänd för att indikera att LPG-läget är aktiverat.

Gul varningslampa B

Den konstant tända kontrollampan visar att bensindrift har aktiverats.

Varningslampor för bränslenivå A

Varningslamporna **A** (fyra gröna varningslampor och en röd) visar bränslenivå för LPG-tanken.

Den röda varningslampan visar kvarvarande bränslenivå.

Den LPG-nivå som visas är den uppskattade nivån.

Omkopplingen till den röda varningslampan åtföljs av ett pip.

Denna visar att tanken är nästan tom och att motorn drivs med reservtanken för LPG (maximal räckvidd på 80 km)).



Om den gula varningslampan **B** är tänd samtidigt som den gröna varningslampan **C** blinkar långsamt och en ljudsignal hörs, ska du kontakta en märkesrepresentant för en kontroll.

Starta motorn

Motorn startas alltid med bensin.

- För bilar med nyckel → 156.
- För bilar med kort → 159.

2

LPG-BIL

Obs! Om LPG-läget är aktivt när motorn startas växlar systemet tillfälligt tillbaka till bensinläget. Den gröna varningslampan **C** slocknar utan någon ljudsignal och den gula varningslampan **C** tänds för att indikera att bensinläget är aktivt.

Så snart förhållandena uppfylls (motortemperaturnivå osv.) växlar systemet automatiskt till LPG-läge. Varningslampan **C** lyser med ett fast grönt sken.

Byte av bränsle under körning

Växla från bensinläge till LPG-läge manuellt

Tryck på knappen **1**.

Övergången till LPG sker under den första accelerationen:

– Varningslampan för LPG-nivån **A** tänds.

430044

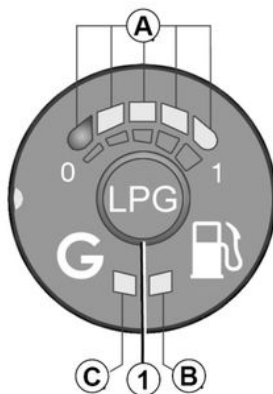

– Den gula varningslampan **B** slocknar.

– Den gröna varningslampan **C** blinkar snabbt för att bekräfta att LPG-läget har valts och lyser sedan med ett fast sken när LPG-läget har aktiverats.

Växla från LPG-läge till bensinläge manuellt

Släpp gaspedalen och tryck på knappen **1**.

Bensindrift indikeras av den gula varningslampan **B**.

i För att komma åt informationen och för att återställa färddata för LPG → 110.

i När bränsletanken är tom går det inte att starta bilen eller så går den endast att köra i LPG-läge.

Drift med LPG / bensin kräver att det finns bensin (för start, hög acceleration, kalla temperaturer osv.).

Om den orange varningslampan



visas på instrumentpanelen och en ljudsignal hörs, fyll bensintanken med bränsle så snart som möjligt.

Växlar automatiskt från LPG-läge till bensinläge

Beroende på utrustningsnivå kan systemet under vissa användningsförhållanden (t.ex. vid kraftig acceleration) tillfälligt byta tillbaka till bensinläge.

Det gröna varningslampan **C** blinkar utan någon ljudsignal.

LPG-BIL

När förhållandena är de rätta igen går systemet automatiskt tillbaka till LPG-läget.

OBS! Efter flera misslyckade försök kan systemet välja bensindrift för den återstående körsträckan.

Ett nytt försök kan göras efter att motorn har varit helt avstängd i cirka en minut.

Tom LPG-tank

43044

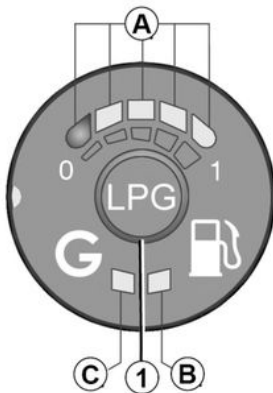

Om det inte finns något bränsle kvar i LPG-tanken växlar systemet automatiskt till bensinläget.

Du informeras om bytet genom att:

- Den gröna varningslampan **C** och den gula varningslampan **B** tänds.

- en ljudsignal hörs.

Du stänger av ljudsignalen genom att trycka på reglaget **1**. Endast den gula varningslampan **B** är då fortfarande tänd.

Fyll på LPG → 148.

Funktionsstörning

Vid fel som kan störa motorns funktion byter systemet automatiskt från LPG-läge till bensindrift.

Detta visas genom att:

- Den gula varningslampan **B** tänds.
- Den gröna varningslampan **C** blinkar långsamt.
- en ljudsignal hörs.

Du stänger av ljudsignalen genom att trycka på reglaget **1**. Endast den gula varningslampan **B** är då fortfarande tänd.

Kontakta din återförsäljare så snart som möjligt.

LPG-bränslemätaren på instrumentpanelen

64929

2

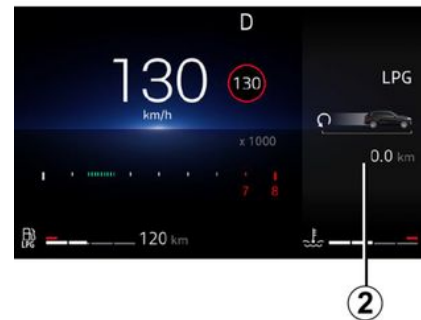

LPG-nivån **2** visas på instrumentpanelen.

Vid körning under svåra förhållanden

I mycket kallt väder (temperaturer under 10 °C) och beroende på kvaliteten på den använda gasen kan systemet automatiskt hantera villkoren för växling mellan LPG-läge och bensinläge.

Obs! För bilar som är utrustade med ECO-läget rekommenderas att du använder det läget under dessa förhållanden (särskilt under 0 °C) för

LPG-BIL

att maximera användningen av LPG-läget → 183.

2

Vid en olycka

De viktigaste försiktighetsåtgärderna är desamma som för en bensindriven bil:

- ansätt parkeringsbromsen,
- stäng av motorn (en säkerhetsfunktion som förhindrar att LPG-bränsle kommer in i motorn aktiveras automatiskt),
- slå av tändningen,
- följ nationell lag.



LPG-bränslet har en speciell lukt för att man enkelt ska kunna upptäcka eventuell

läckage.

Om du känner att det luktar gas i eller runt bilen:

- byt omedelbart till bensindrift och se till att det inte finns någon antändningskälla i närheten av bilen,
- kontakta din märkesrepresentant.



Rör inte eller slå på eller ta isär någon del av LPG-systemet.

Bränsletank

Påfyllning av LPG

Ansätt parkeringsbromsen, stäng av motorn, slå av tändningen och släck strålkastarna.

Följ alltid tankställenas säkerhetsanvisningar.

Beroende på land ska du skruva på påfyllningsadaptern **5** på LPG-påfyllningens ändstycket innan du fyller på.

Tanken bör alltid fyllas upp helt.

När pumpens flöde minskar kraftigt eller när pumpen stannar är maxnivån för påfyllning nådd.

Fortsätt i så fall inte att fylla på tanken.

Tankställe utan självbetjäning

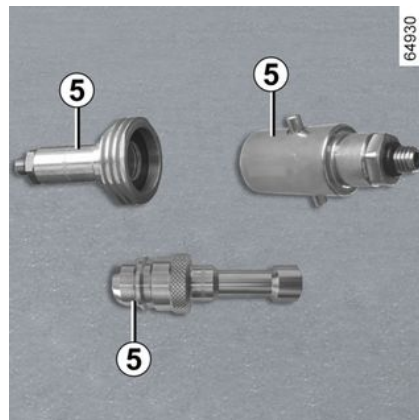

Om servicestationspersonalen utför LPG-påfyllningsproceduren ska du ge dem påfyllningsadaptern **5**.



VIKTIGT! LPG-påfyllningsadapter 5

Beroende på land krävs användning av en specifik adapter för påfyllning av LPG. Påfyllningsadaptern **5** finns i en påse i handskfacket. Den kan finnas i bilen eller saknas beroende på i vilket land bilen såldes.

Innan du kör bilen till ett annat land är det viktigt att vid behov kontakta en godkänd återförsäljare för att ta reda på vilken typ av adapter som ska användas.

Tankställe med självbetjäning



Du bör bära handskar när du fyller på LPG.

Öppna tankluckan och ta av locket **6** till påfyllningsanordningen för LPG **7**.

Följ noga LPG-instruktionerna för tankstället.

Dessa förklarar hur man fyller på korrekt.

Beroende på stationstyp kan det vara nödvändigt att trycka och hålla in pumpknappen innan påfyllningen startar.

När pumpens flöde minskar kraftigt eller när pumpen stannar är maxnivån för påfyllning nådd.

Påfyllningen avbryts när du släpper reglaget.

Släpp handtaget (en liten mängd gas kan strömma ut), ta ur påfyllningsmunstycket, sätt tillbaks det på pumpen.

Efter påfyllning, sätt tillbaka locket **6** för att förhindra att vatten eller främmande föremål kommer in i systemet.



För att fylla på bränsle måste motorn stängas av (och inte bara försättas i standbyläge för bilar utrustade med STOP och START-funktionen). Du måste stänga av tändningen → **156**, → **159**.

Risk för brand.

Allmän information

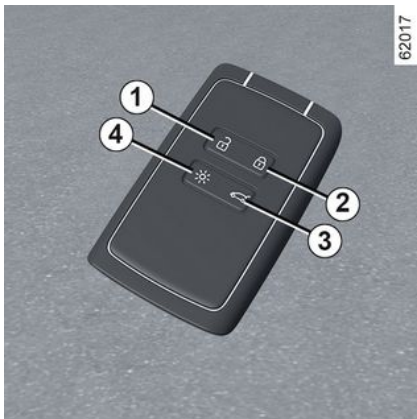

1. Upplåsning av alla dörrar.
2. Låsning av alla dörrar och luckor.
3. Upplåsning av endast bakluckan.
4. Fjärrkontrollerad tändning av belysningen.



Beroende på bil har du en digital nyckel som erbjuder kortets alla funktioner.

Om ett kort har lämnats kvar i bilen och dörrarna har låsts med den digitala nyckeln spärras dock kortets samtliga funktioner. För mer information → 48.

Kortet används för:

- låsa/låsa upp dörrar och luckor (dörrar, bagagelucka och tanklock)
- Tända bilens belysning med fjärrkontroll
- Automatisk fjärrstängning av fönsterhissarna → 288
- starta motorn → 159.

Räckvidd

Se alltid till att batteriet är i gott skick, av rätt typ och korrekt monterat. Batteriets livslängd är cirka två år: Det bör bytas när meddelandet "Nyckelkort batteri svagt" visas på instrumentpanelen → 42.

Aktivitetfält för -kortet

Det varierar beroende på omgivningen: var försiktig så att du inte låser eller låser upp bilen

oavsiktligt genom att trycka på kortets knappar av misstag.

Obs! Om en dörr eller bagageluckan är öppen eller inte ordentligt stängd kommer bilen inte att låsas. En ljudsignal hörs och körriktningvisarna blinkar inte.

Störningar

Beroende på närliggande högspänningsanläggningar eller vid användning av elektriskt drivna apparater som arbetar på samma frekvens som kortet kan kortets funktion störas.



Om batteriet är urladdat kan du ändå låsa/låsa upp och starta bilen → 51

→ 159.

KORT

Funktionen "Fjärrbelysning"

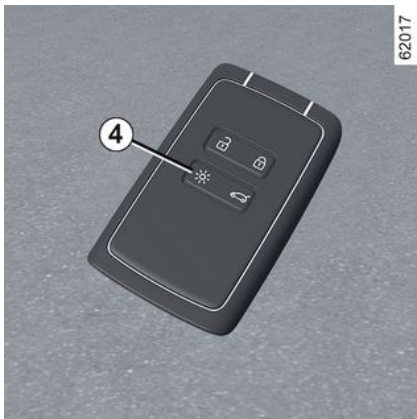

Tryck på knappen **4** för att slå på halvljuset och ytterbelysningen i cirka 20 sekunder. På så sätt kan man se bilen på långt håll, om den är parkerad.

Tryck på knappen **4** och håll den intryckt i ungefär två sekunder för att slå på ytterbelysningen. Ett ljud hörs.

Obs! Tryck på knappen **4** en gång till för att slå av belysningen.



Råd

Se till att kortet aldrig hamnar i hetta, kyla eller fukt.
Förvara inte kortet på en plats där det kan böjas eller skadas, t.ex. i bakfickan.



Ersättningskort: behov av ett extra kort

Om du skulle bli av med ditt kort eller behöver ytterligare ett kort kan du beställa det hos en märkesrepresentant.
Vid byte av ett kort ska bilen **och alla dess kort** lämnas in hos en märkesrepresentant för nyinkodning.
Du kan använda upp till fyra kort per bil.



Förarens ansvar när bilen parkeras eller stannas

Lämna aldrig bilen med nyckeln i när barn, personer med funktionshinder eller djur finns i bilen, inte ens för en kort stund. Det finns risk att de kan låsa dörrarna eller skada sig själva eller andra personer genom att sätta igång motorn eller den elektriska utrustningen, som t.ex. fönsterhissarna.
Dessutom stiger temperaturen i kupén mycket snabbt vid varmt och soligt väder.

LIVSFARA ELLER RISK FÖR ALLVARLIGA SKADOR.

KORT

Montering av handrem 7



För det bakre höljet **5** nedåt medan du trycker på område **A**.

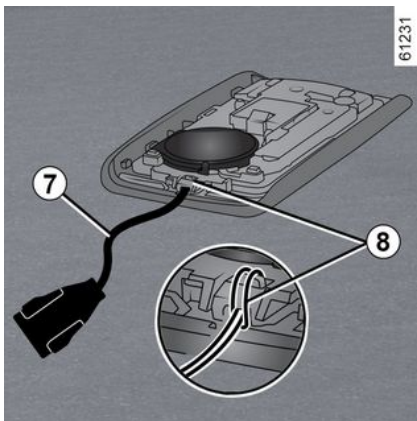

Sätt in handremmen i komponenten **8** och för remmens ände genom spännet.

Placera remmen vid öppningen **6** och stäng höljet.

Obs! Kontrollera att diametern på handremmen **7** passar i öppningen **6**.

Användning



Beroende på bilmodellen finns det två eller tre sätt att låsa upp/låsa bilen:

- i handsfree-läge, när du närmar dig och går ifrån bilen.
- med kortet i fjärrkontroll-läge.

Inaktivering/aktivering av handsfree-läget

Beroende på bil kan du aktivera eller stänga av upplåsning när du närmar dig och låsning när du lämnar bilen.

Du kan även inaktivera/aktivera ljudsignalen som hörs vid låsning när du går ifrån bilen → 122.



Se till att kortet inte kommer i kontakt med annan elektronisk utrustning (dator, telefon osv.) som kan störa dess funktion.



Lämna aldrig bilen med kortet kvar i kupén.

KORT



Förarens ansvar när bilen parkeras eller stannas

Lämna aldrig bilen med nyckeln i när barn, personer med funktionshinder eller djur finns i bilen, inte ens för en kort stund. Det finns risk att de kan låsa dörrarna eller skada sig själva eller andra personer genom att sätta igång motorn eller den elektriska utrustningen, som t.ex. fönsterhissarna.

Dessutom stiger temperaturen i kupén mycket snabbt vid varmt och soligt väder.

LIVSFARA ELLER RISK FÖR ALLVARLIGA SKADOR.

Handsfree-upplåsning när du närmar dig bilen



64266

När kortet är inom aktiveringsområdet **1** låses bilen upp. Upplåsningen bekräftas genom att körriktningsvisarna blinkar **en gång**.



Ytterbackspeglarna fälls in/ ut automatiskt när bilen låses/låses upp (beroende på utrustningsnivå) → **134**.

Handsfree-låsning när du går ifrån bilen



64266

Ta kortet med dig och se till att dörrarna och bakluckan är stängda, och gå sedan bort från bilen. Bilen låses automatiskt så snart du lämnar avkänningsområdet **1**.

Anm.: Vid vilket avstånd bilen låses beror på omgivningen.

Låsningen indikeras genom att **varningsblinkrarna blinkar två gånger för att sedan lysa med ett fast sken** i cirka fyra sekunder och en ljudsignal hörs.

2

KORT

2

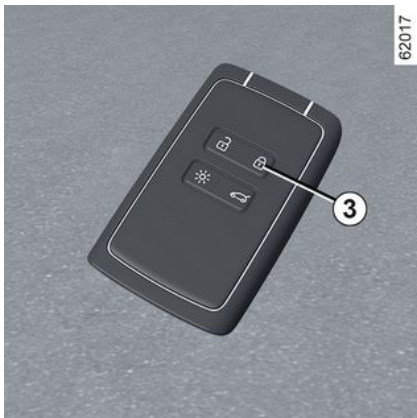

Om kortet har varit i avkänningsområdet **1** i cirka 15 minuter inaktiveras fjärrlåsningsfunktionen. Lås bilen genom att trycka på knappen **3**.

Bilen kan inte fjärrlåsas om kortet finns inom avkänningsområdet **2**.

Specialfunktioner för upplåsning

Under vissa omständigheter inaktiveras funktionen som låser upp bilen när du närmar dig den:

- om bilen inte har använts på åtta dagar
- om kortet är kvar i närheten av bilområde **1** i ungefär fem minuter **efter att bilen har låsts**

– efter att du har gått förbi i närheten av område **1** utan att låsa upp dörren.

Använd kortet som fjärrkontroll för att låsa upp bilen och återaktivera läget.

Specialfunktioner för handsfree-låsning



Om du har låst bilen i handsfreeläge måste du vänta i cirka tre sekunder innan du kan låsa upp bilen igen. Under dessa tre sekunder går det att kontrollera så att bilen verkligen är låst genom att känna på dörrhandtagen.

Obs! Om en dörr eller bagageluckan är öppen eller inte ordentligt stängd kommer bilen inte att låsas. En

ljudsignal hörs och korriktionsvisarna blinkar inte.

Användning av kortet via fjärrkontroll

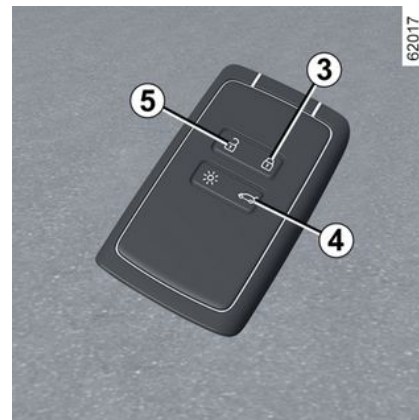

Låsa upp med kortet

Tryck på knappen **5**.

Upplåsningen bekräftas genom att korriktionsvisarna blinkar **en gång**.



Kortets knappar är inte aktiverade, när motorn är igång.

Låsa med kortet

KORT

Stäng dörrarna och bakluckan, och tryck sedan på knappen **3** för att låsa bilen.

Låsningen bekräftas genom att **varningsblinkrarna blinkar två gånger för att sedan lysa med ett fast sken** i cirka fyra sekunder.

Om du trycker på knappen **3** två gånger låses bilen och rutorna fram och bak stängs, beroende på bilmodell.

OBS!

- Vid vilket avstånd bilen låses beror på omgivningen.
- Om en dörr eller bakluckan är öppen eller inte stängd ordentligt, går det inte att låsa bilen. En ljudsignal hörs och körriktningsvisarna blinkar inte.



Om du öppnar och stänger en dörr **när motorn är i gång** och kortet inte längre finns kvar i området **2**, visas meddelandet "Nyckelkort ej funnet" om att kortet inte längre finns i bilen. Detta gör, till exempel, att du inte kan starta bilen när en passagerare har lämnat bilen med kortet på sig.

Varningen försvinner när kortet registreras.

Upplåsning av endast bagageluckan.

Håll knappen **4** intryckt. Bagageluckan öppnas något.

Blockerat låsläge

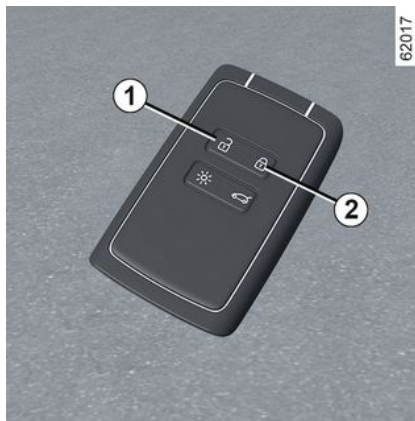

Om bilen är utrustad med blockerat låsläge kan det användas för att låsa dörrarna och hindra att de öppnas inifrån (om någon t.ex. krossar en ruta och försöker öppna dörren inifrån).



Använd aldrig funktionen blockerat låsläge om någon sitter kvar i bilen.

Aktivering av det blockerade låsläget

Tryck snabbt två gånger på knappen **2**.

Låsningen bekräftas genom att varningsblinkers och sidoblinkljusen **blinkar långsamt två gånger och sedan snabbt tre gånger**.

Beroende på bil kan ytterbackspeglarna fällas in automatiskt när bilen låses → **134**.

Avaktivering av blockerat låsläge

Tryck på knapp **1** en gång.

Upplåsningen av dörrarna visas genom att varningsblinkrarna blinkar **en** gång.

KORT

"Handsfree"-kort: batteri

Byte av batteri

2

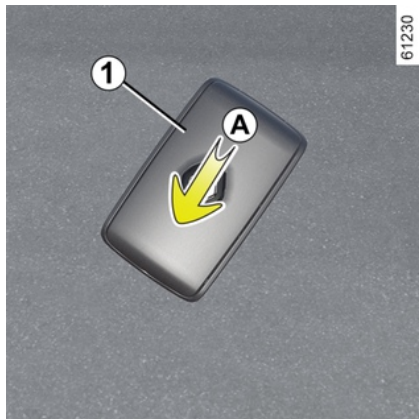

Byt batteri i kortet när meddelandet "Nyckelkort batteri svagt" visas på instrumentpanelen:

- skjut det bakre höljet **1** nedåt medan du trycker på område **A**;
- ta bort batteriskyddet **2**;
- ta bort batteriet genom att trycka på ena sidan och lyfta den andra,
- byt ut det enligt anvisningen och mallen på insidan av luckan.



Hopsättningen sker i omvänd ordning, ställ dig sedan nära bilen och tryck fyra gånger på någon av kortets knappar när du är nära bilen: Nästa gång bilen startas, försvinner meddelandet.

Se till att locket sitter fast ordentligt.

Obs! Rör inte vid elkretsen eller kontaktarna på kortet när du byter batteriet.



Batterier finns hos din återförsäljare och byts vart annat år. Kontrollera att det inte finns spår av bläck på batteriet: Risk för dålig kontakt.



När de behöver bytas bör du använda samma eller motsvarande typ av batteri (kontakta en auktoriserad återförsäljare).



Vid byte:

- Se till att batteriet är korrekt isatt.

Risk för explosion.

- Om locket inte stängs ordentligt, använd inte enheten och håll den på avstånd från barn.

Funktionsstörning

Om batteriet är för dåligt laddat för att kunna fungera kan du fortfarande starta och låsa/låsa upp bilen → 51.

KORT

26913



Kasta inte använda batterier i naturen utan lämna in dem till ett uppsamlingsställe för återvinning av batterier.



Försiktighetsåtgärder vid hantering av batterier:

- Förvara (nya och använda) batterier utom räckhåll för barn
- Svälj inte batterier.

Risk för kemiska brännskador som kan leda till döden.

- Vid inandning eller förtäring, uppsök en läkare snarast möjligt.

NYCKEL, FJÄRRKONTROLL

Allmän information

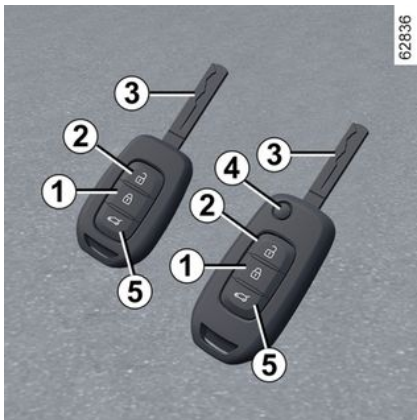

1. Låsning av alla dörrar och luckor.
2. Upplåsning av alla dörrar.
3. Start- och tändningsnyckel och nyckel till förardörr.

5. Upplåsning av endast bakluckan.

Fjärrstyrning med infällbar insats:

4. Låsning/upplåsning av nyckeln. Frigör insatsen från dess plats genom att trycka på knappen **4** så lossnar den. Tryck på knappen **4** och följ insatsen med handen för att sätta den på sin plats.



Råd

Se till att kortet inte utsätts för hetta, kyla eller fukt.



Nyckeln får inte användas för något annat än de funktioner som beskrivits i instruktionsboken (använd den t.ex. inte som flasköppnare).



Förarens ansvar när bilen parkeras eller stannas

Lämna aldrig bilen med nyckeln i när barn, personer med funktionshinder eller djur finns i bilen, inte ens för en kort stund. Det finns risk att de skadar sig själva eller andra personer genom att t.ex. motorn sätta igång eller den elektriska utrustningen, som t.ex. fönsterhissarna eller låser dörrlåsen.

Dessutom stiger temperaturen i kupén mycket snabbt vid varmt och soligt väder.

LIVSFARA ELLER RISK FÖR ALLVARLIGA SKADOR.

Aktivitetsfält för radiostyrd fjärrkontroll

Det varierar beroende på omgivningen: Undvik oavsiktliga tryckningar på fjärrkontrollen eftersom de kan orsaka oönskad låsning eller upplåsning av dörrarna.

Obs! Om en dörr eller bagageluckan är öppen eller inte ordentligt stängd kommer bilen inte att låsas. En

NYCKEL, FJÄRRKONTROLL

Ljdsignal hörs och körriktningsvisarna blinkar inte.

Störningar

Beroende på närliggande högspänningsanläggningar eller vid användning av elektriskt drivna apparater som arbetar på samma frekvens som fjärrkontrollen kan kontrollens funktion störas.



Byte eller beställning av ytterligare en nyckel/fjärrkontroll

Kontakta din märkesrepresentant.

- Vid byte av nyckel ska både bilen och alla dess nycklar lämnas in hos en märkesrepresentant för initiering av systemet.
- Upp till fyra fjärrkontroller kan användas, beroende på bil.

Om fjärrkontrollen inte fungerar

Se alltid till att batteriet är i gott skick, av rätt typ och korrekt monterat. Batteriets livslängd är cirka två år.

Byte av batteriet → 46.

Användning

Fjärrkontrollen **A** används för att låsa eller låsa upp dörrar och luckor.

Den har ett batteri som måste bytas ut → 46.

Låsning av dörrarna

Tryck på låsknappen **1**.

Att dörrarna och bakluckan är låsta visas genom att varningsblinkers och sidoblinkljus **blinkar två gånger**.

Om du trycker på knappen **1** två gånger låses bilen och rutorna fram och bak stängs, beroende på bilmodell.

Obs! Om en dörr eller bagageluckan är öppen eller inte ordentligt stängd kommer bilen inte att låsas. En ljdsignal hörs och körriktningsvisarna blinkar inte.



Ytterbackspeglarna fälls in/ ut automatiskt när bilen låses/låses upp (beroende på utrustningsnivå) → 134.

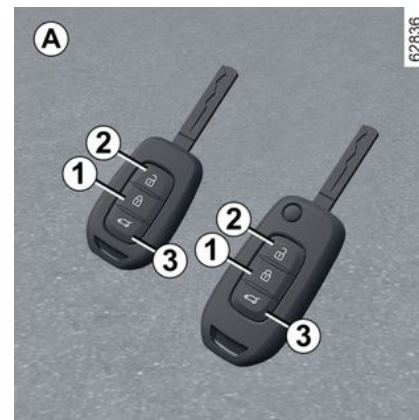

NYCKEL, FJÄRRKONTROLL

2



Förarens ansvar när bilen parkeras eller stannas

Lämna aldrig bilen med nyckeln i när barn, personer med funktionshinder eller djur finns i bilen, inte ens för en kort stund. Det finns risk att de skadar sig själva eller andra personer genom att t.ex. motorn sätta igång eller den elektriska utrustningen, som t.ex. fönsterhissarna eller låser dörrlåsen.

Dessutom stiger temperaturen i kupén mycket snabbt vid varmt och soligt väder.

LIVSFARA ELLER RISK FÖR ALLVARLIGA SKADOR.

Upplåsning av dörrar

Om du trycker på knappen **2** låser upp alla dörrar och luckor.

Upplåsningen visas genom att varningsblinkarna och sidoblinkljusen blinkar **en gång**.

Obs! När motorn är igång eller tändningen påslagen är fjärrkontrollens knappar inaktiva → **156**.

Upplåsning av endast bagageluckan.

Håll knappen **3** intryckt. Bagageluckan öppnas delvis.

Blockerat låsläge

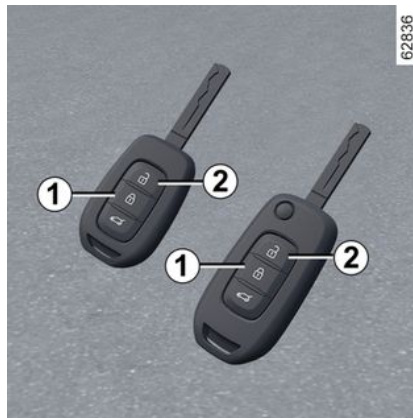

Använd aldrig funktionen blockerat låsläge om någon sitter kvar i bilen.

Aktivering av det blockerade låsläget

Tryck snabbt två gånger på knappen **1**.

Låsningen bekräftas genom att varningsblinkers och sidoblinkljusen **blinkar långsamt två gånger och sedan snabbt tre gånger**.

Beroende på bil kan ytterbackspeglarna fällas in automatiskt när bilen låses → **134**.

Avaktivering av blockerat låsläge

Tryck på knapp **2** en gång.

Upplåsningen av dörrarna visas genom att varningsblinkarna blinkar **en gång**.

Radiostyrd fjärrkontroll: batteri

Byte av batteri

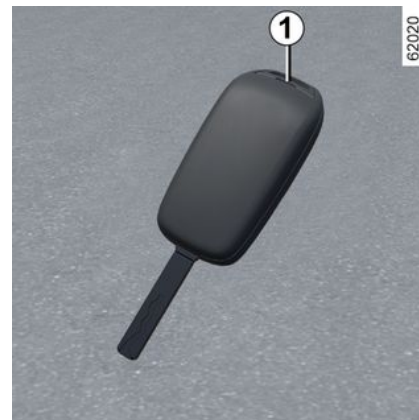

NYCKEL, FJÄRRKONTROLL

Öppna dosan vid springan **1** med hjälp av en spårskruvmejsel eller liknande verktyg. Byt batteriet **2** enligt typ och polaritet som visas på baksidan av höljet.



När de behöver bytas bör du använda samma eller motsvarande typ av batteri (kontakta en auktoriserad återförsäljare).



Anm.: Undvik att vidröra elkretsen i fjärrkontrollens lock vid batteribyte.

Vid återmonteringen är det viktigt att locket är ordentligt fäst och att skruven dras åt korrekt.



Batterier finns hos din återförsäljare och byts vart annat år.

Kontrollera att det inte finns spår av bläck på batteriet: Risk för dålig kontakt.

Funktionsstörning

Om batteriet är för dåligt laddat för att kunna fungera kan du fortfarande starta och låsa/låsa upp bilen → 51.

26913



Kasta inte använda batterier i naturen utan lämna in dem till ett uppsamlingsställe för återvinning av batterier.



Vid byte:

– Se till att batteriet är korrekt isatt.

Risk för explosion.

– Om locket inte stängs ordentligt, använd inte enheten och håll den på avstånd från barn.



Försiktighetsåtgärder vid hantering av batterier:

– Förvara (nya och använda) batterier utom räckhåll för barn
– Svälj inte batterier.

Risk för kemiska brännskador som kan leda till döden.

– Vid inandning eller förtäring, uppsök en läkare snarast möjligt.

DIGITAL NYCKEL

Beroende på land och abonnemang kan du installera en digital nyckel för din bil på din smartphone.

Den digitala nyckeln innehåller de rättigheter som krävs för att låsa/låsa upp och starta din bil med en smartphone.

Din smartphone ersätter alltså ditt kort.

Allmän information

Installation, administration och överföring av de digitala nycklarna görs med hjälp av tillverkarens app.

När tillverkarens app är installerad på din smartphone och abonnemanget är aktiverat måste den digitala nyckeln aktiveras från tillverkarens app.

Funktionsvillkor

Aktivera Bluetooth® på din smartphone och öppna sedan tillverkarens app för att komma åt de olika digitala nyckelfunktionerna.

Anm.: Din smartphone måste vara tillräckligt laddad för att kunna använda en digital nyckel. I händelse av en låg laddningsnivå visas meddelandet "Lågt smartphonebatteri" på instrumentpanelen.



Den digitala nyckelns räckvidd beror på din smartphones Bluetooth®-anslutning.

Låna ut en digital nyckel

I tillverkarens app, gå till menyn "Share Virtual Key" och fyll i informationen för tillfälliga användare. Efter validering kommer ett bekräftelsemejl att skickas till användaren.

Obs! Tillverkarens app måste tidigare ha laddats ner och installerats av en tillfällig användare.

Återkalla en digital nyckel

Användaren kan individuellt återkalla en digital nyckel. När en digital nyckel har återkallats kan användaren aktivera en ny nyckel.

För mer information, se tillverkarens app.

Aktivering/inaktivering via multimediaskrmen

Det är möjligt att avaktivera och återaktivera funktionen "Digital nyckel" så att fordonet inte kommunicerar med någon digital nyckel.

Se multimedieinstruktionerna.

Låsning/upplåsning av dörrar och bagageutrymme, blockerat låsläge, fjärrbelysning

Första gången bilen låses upp eller startas med en ny digital nyckel eller en ny smartphone tar det flera sekunder för bilen att identifiera den digitala nyckeln som är installerad på din smartphone.

Från din smartphone, med Bluetooth® aktiverad öppnar du tillverkarens app och kan upptäcka de olika funktioner som finns tillgängliga för din digitala nyckel. De är identiska med de på ditt kort.

Dessa funktioner är:

- låsning/upplåsning av alla dörrar och luckor: se "Handsfree-kort: användning" → **38**
- låsning/upplåsning av bagageutrymmet (beroende på bil): se "Handsfree-kort: användning" → **38**
- blockerat låsläge (beroende på bil): se "Handsfree-kort: blockerat låsläge" → **41**
- fjärrbelysning: se informationen om funktionen "Fjärrbelysning" → **44**
- fjärrljud från signalhornet (gör att du kan identifiera bilen på långt håll eller när den parkeras på en fullsat parkeringsplats, till exempel)
- start/stopp av motorn: se "Start, stopp av motorn" → **159**

DIGITAL NYCKEL

Start/stopp av motorn



Vid första användningen och varje gång en ny smartphone används är det nödvändigt att kalibrera din digitala nyckel med din bil.

För att göra detta, aktivera Bluetooth® på din smartphone och följ sedan proceduren från tillverkarens app.

Vid kalibrering måste din smartphone placeras i det utmärkta området **1**.

För att starta/stoppa motorn kontrollerar systemet att smartphone finns i det utmärkta området **1** innan motorn kan startas.

Mer information finns i "Start/stopp av motorn" ➔ 159.

Din smartphone måste finnas kvar i bilen under hela resan.

 Det är viktigt att placera din smartphone i området för att starta och stoppa motorn samt vid kalibrering.



Om din smartphone inte längre finns kvar i kupén när du stänger av motorn visas ett meddelande på instrumentpanelen: tryck och håll in motorns start/stopp-knapp **2** i minst två sekunder.

Om smartphonen inte längre finns kvar i kupén, se till att du kan ta fram den innan du trycker på och håller in

knappen. Utan en smartphone eller kort kommer du inte att kunna starta bilen igen.

Specialfunktioner hos den digitala nyckeln

– För att den digitala nyckeln ska förbli aktiv måste den aktuella telefonen vara ansluten till Internet (via WIFI eller mobilnätet) minst en gång var 48:e timme. Anslut annars din smartphone till internet i några minuter så att den digitala nyckeln kan återaktiveras.

– Om ett kort har lämnats kvar i bilen och dörrarna har låsts med den digitala nyckeln spärras kortets samtliga funktioner. Kortets funktioner förblir inaktiva tills motorn startas igen.

I det här fallet måste du för att starta motorn antingen använda den digitala nyckeln eller ett annat kort än det som finns kvar i bilen.

 När motorn startas eller stoppas ska smartphonen alltid vara tillräckligt laddad för att kunna använda den digitala nyckeln.

DÖRRAR OCH LUCKOR

Öppning och stängning av dörrarna

Öppning utifrån



Framdörrar

Med dörrarna upplåsta eller med kortet på dig, dra handtaget **1** mot dig.

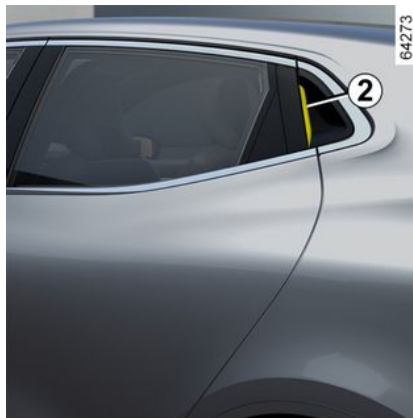

Bakdörrar

Med upplåsta dörrar drar du i handtaget **2**.

Öppning inifrån



Dra i handtaget **3**.



Av säkerhetsskäl bör dörrarna endast öppnas/stängas när bilen står stilla.

Hörbart larm: påminnelse om tända lampor

När en dörr öppnas hörs en ljudsignal som talar om att ljusen är tända trots att motorn har stängts av.

DÖRRAR OCH LUCKOR

Påminnelse om öppen dörr

När bilen står stilla visas

varningslampan  på

instrumentpanelen tillsammans med en varningslampa som indikerar vilken av dörrarna (sidodörrar eller baklucka) som är öppen eller inte riktigt stängd.

När bilen når en hastighet av cirka 10 km/h visar en varningslampa vilken eller vilka dörrar eller luckor som är öppna eller inte riktigt stängda. Samtidigt visas meddelandet "Bagageluckan Öppen" eller "Dörr Öppen" och en ljudsignal hörs i ungefär 40 sekunder eller fram till dess att dörren eller luckan stängs.

Barnsäkerhet

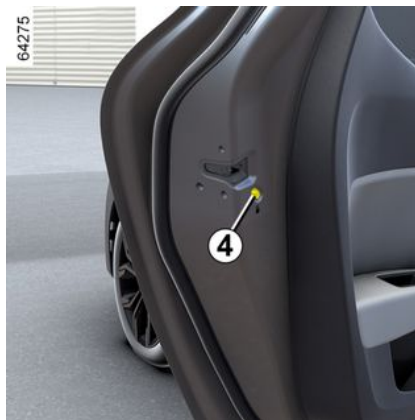

För att inte bakdörrarna ska kunna öppnas inifrån, kan du ställa om spaken **4**. Kontrollera sedan inifrån att dörrarna är ordentligt låsta.



Förarens ansvar när bilen parkeras eller stannas

Lämna aldrig bilen med nyckeln i när barn, personer med funktionshinder eller djur finns i bilen, inte ens för en kort stund. Det finns risk att de skadar sig själva eller andra personer genom att t.ex. motorn sätta igång eller den elektriska utrustningen, som t.ex. fönsterhissarna eller låser dörrlåsen.

Dessutom stiger temperaturen i kupén mycket snabbt vid varmt och soligt väder.

LIVSFARA ELLER RISK FÖR ALLVARLIGA SKADOR.

Låsning, upplåsning av dörrar och luckor

Funktionsfel på fjärrstyrningen eller, beroende på bil, kortet

I **vissa fall** fungerar inte kortet eller den radiostyrda fjärrkontrollen:

- batteriet till kortet eller den radiostyrda fjärrkontrollen håller på att ta slut, bilbatteriet är urladdat osv.

DÖRRAR OCH LUCKOR

- Apparater på samma frekvens som kortet används (t.ex. mobiltelefoner).
 - bilen befinner sig i ett område med stark elektromagnetisk strålning
 - bilen är låst med en digital nyckel
- ➔ 48.

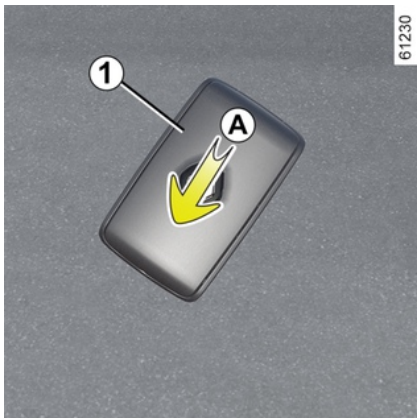

Då kan du:

- använda den radiostyrda fjärrkontrollen eller hjälpnnyckeln som är inbyggd i kortet (beroende på modellvariant) för att låsa upp förardörren
- använda dörrarnas inre låsnings-/upplåsningsreglage
- för att använda den digitala nyckeln, beroende på bil ➔ 48

Kortets integrerade nyckel



Den -integrerade nyckeln **2** kan användas för att låsa eller låsa upp förardörren när kortet inte fungerar.

Tillgång till nyckel 2

Skjut det bakre höljet **1** nedåt medan du trycker på område **A**.

Använda nyckeln i kortet

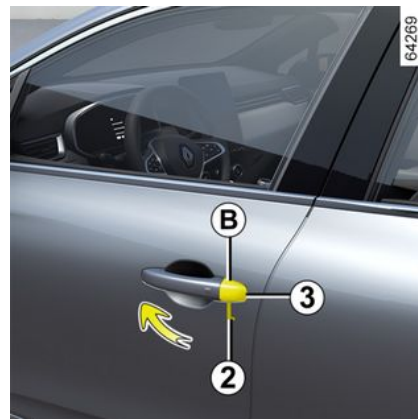

- För in änden på nyckeln **2** i spåret **3** nedanför kåpan **B** på förardörren.
- För undan skyddet **B** genom att trycka det uppåt.
- Sätt in nyckeln **2** i låset och lås eller lås upp vänster framdörr.

Efter att du har öppnat bilen, lägg tillbaka nyckeln på dess plats i kortet.

DÖRRAR OCH LUCKOR

Bilar med nyckel, fjärrkontroll

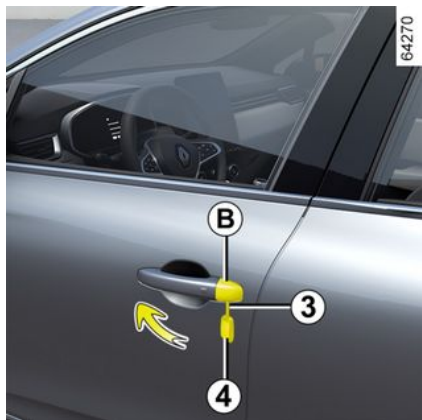

Användning av nyckeln

- För in änden på nyckeln **4** i spåret **3** nedanför kåpan **B** på förardörren.
- För undan skyddet **B** genom att trycka det uppåt.
- Sätt in nyckeln **4** i låset och lås eller lås upp vänster framdörr.

Manuell låsning av dörrarna

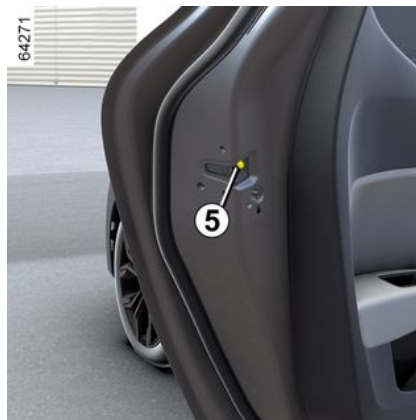

Ha dörren öppen, vrid på skruven **5** (med hjälp av nyckeländen) och stäng dörren.

Dörren är nu låst utifrån.

Man kan endast öppna förardörren inifrån eller med hjälp av nyckeln.

Reglage för låsning/upplåsning inifrån



Strömställaren **6** styr dörrarna, bagageluckan och tankluckan samtidigt.

Om en dörr eller bakluckan är öppen eller inte riktigt stängd, sker en snabb låsning/upplåsning av dörrarna och bakluckan.

Om du transporterar föremål med bagageluckan öppen kan du ändå låsa de andra dörrarna: med avstängd motor, tryck på omkopplaren **6** i minst fem sekunder för att låsa övriga dörrar.

DÖRRAR OCH LUCKOR

Kontrollampa för dörrarnas och luckornas låsstatus

När tändningen är påslagen visar varningslampan för strömställaren 6 låsstatusen för alla dörrar och luckor:

- När varningslampan lyser är dörrarna och bagageluckan låsta.
- Om lampan är släckt är dörrarna och bakluckan inte låsta.

När du låser dörrarna lyser lampan en stund och slocknar sedan.



Förarens ansvar

Om du bestämmer dig för att köra med dörrarna låsta, tänk då på att detta kan göra det svårare för räddningspersonal att ta sig in i bilen vid en eventuell olycka.

Låsa dörrarna utan kort eller nyckel

T.ex. om batteriet är urladdat, om kortet eller nyckeln tillfälligt är ur funktion etc.

Ha tändningen avstängd och låt en dörr eller bagageluckan vara öppen, och tryck sedan på och håll in knappen 6 i minst fem sekunder.

När dörren stängs är alla dörrar låsta.

Obs! Upplåsning från utsidan kan endast utföras när kortet befinner sig i bilens åtkomstområde eller med hjälp av nyckeln.



Lämna aldrig bilen med nyckeln eller kortet kvar i kupén.

AUTOMATISK LÅSNING AV DÖRRARNA UNDER KÖRNING

Funktionsprincip



När du har startat bilen låser systemet automatiskt dörrarna när bilen uppnår en hastighet på cirka 10 km/h.

Upplåsning sker automatiskt:

- genom att trycka på centrallåskontakten 1;
- då bilen står stilla och en av framdörrarna öppnas inifrån.

Obs! Om en dörr öppnas/stängs låses den automatiskt på nytt när bilen uppnår en hastighet på cirka 10 km/h.

Aktivering/stänga av funktionen

Aktivera: Tryck på knappen 1 när bilen står stilla och motorn är igång.

Varningslampan 1 tänds.

Inaktivera: Tryck på knappen 1 när bilen står stilla och motorn är igång.

Indikeringen i strömställaren 1 släcks.

Funktionen kan även aktiveras eller stängas av via multimediaskrmen → 122 (beroende på bil).

Funktionsstörning

Om ett fel uppstår (ingen automatisk låsning, lampan i knappen 1 tänds inte vid låsning av dörrarna och bagageluckan osv.), kontrollera att automatisk låsning inte har inaktiverats av misstag och att alla dörrar och bagageluckan är ordentligt stängda.

DÖRRAR OCH LUCKOR

Om de är stängda, kontakta din återförsäljare.



Förarens ansvar

Om du bestämmer dig för att köra med dörrarna låsta, tänk då på att detta kan göra det svårare för räddningspersonal att ta sig in i bilen vid en eventuell olycka.

Bagagerum

Öppning på glänt



Tryck på knappen **1** för att öppna bagageluckan några centimeter.

Lift upp bakluckan.

Stängning



Använd aldrig stagen för att stänga bakluckan.

Sänk bagageluckan med hjälp av handtaget inuti bagageutrymmet **2**.

Manuell öppning inifrån

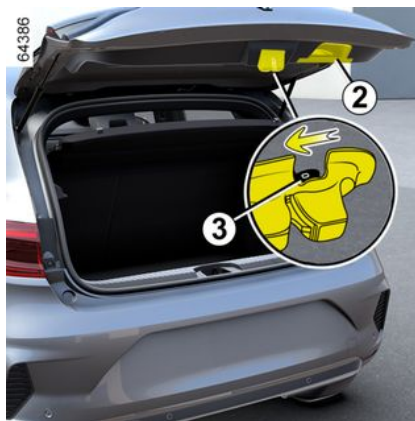

Om bakluckan inte låses upp kan du låsa upp den manuellt inifrån bilen.

– du kommer åt bagagerummet om du fäller ner baksätets ryggstöd,

– stick in en penna eller något liknande föremål i urtaget **3** och skjut framåt så som visas på bilden
– Tryck på bakluckan för att öppna den.



Det är inte tillåtet att montera en fästanordning (cykelhållare, bagagebox osv.) som ligger an mot bakluckan.

Kontakta en märkesrepresentant när du ska montera en fästanordning på bilen.

PÅ FRAMSÄTESPLATSERNA

Nackskydd fram

2 Borttagning av nackskyddet

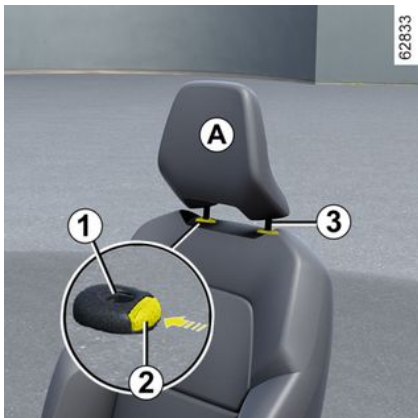

Tryck på knappen **2** och dra nackstödet uppåt till önskad höjd. Kontrollera att det har spärrats ordentligt.

Nedsänkning av nackskyddet

Tryck på knappen **2** och för ner nackskyddet till önskad höjd. Kontrollera att det har spärrats ordentligt.

Borttagning av nackskyddet

Ställ nackskyddet i det högsta läget (luta eventuellt ryggstödet bakåt). Tryck på knappen **2** och höj nackskyddet så att det frigörs.

Ditsättning av nackskyddet

Se till att nackskyddets stänger är rena **3**.

För in nackskyddets stänger i hylsorna **1** (luta eventuellt ryggstödet bakåt). Sänk nackskyddet tills det spärras. Tryck sedan på knappen **2** för att ställa in det på önskad höjd. Kontrollera att alla stänger **3** har spärrats på ryggstödet.

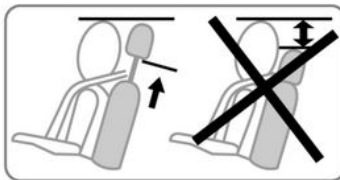

Nackskydd är en mycket viktig säkerhetsutrustning, som ska finnas på plats och vara rätt inställt.

Nackskyddets högsta punkt ska vara så nära huvudets högsta punkt som möjligt. Avståndet mellan ditt huvud och sektion **A** ska vara så litet som möjligt.

På framsättesplatserna

Flytta stolen framåt eller bakåt



PÅ FRAMSÄTESPLATSERNA

Lyft och håll i handtaget **1** för att lossa sätet.

Släpp handtaget när du har ställt in önskat läge och kontrollera att stolen har spärrats ordentligt.

Höja eller sänka sittydynan

Rör spaken **3** så många gånger som krävs uppåt eller nedåt tills den når önskat läge.

Lutning av ryggstödet

Lyft upp handtag **2** eller **4** och luta ryggstödet till önskat läge.

När du ställt in önskat läge, släpp handtaget och kontrollera att det låst ordentligt.



Efter att du har gjort justeringar ser du till att ryggstöden är ordentligt spärrade.



Av säkerhetsskäl ska du göra inställningarna när bilen står stilla.

För att bilbältena ska fungera ordentligt bör inte ryggstöden lutas för mycket bakåt. Inga föremål får befinna sig på golvet (på förarplatsen). Vid en häftig inbromsning kan dessa glida in under pedalerna och hindra deras funktion.

Mittarmstöd 5



(kan variera från bil till bil)

Ställ in armstödet genom att föra det framåt eller bakåt tills det når stoppet.

Eluppvärmda säten



Tändning på:

- när du trycker på knappen **6** på stolen första gången aktiveras värmesystemet på hög nivå. Båda de inbyggda varningslamporna på strömbrytaren tänds.
- när du trycker på knappen en andra gång ändras värmenivån till låg. En inbyggd indikering lyser:
- Om du trycker en tredje gång på knappen stängs värmen av.

Funktionsstörning

PÅ FRAMSÄTESPLATSERNA

Om ett systemfel registreras släcks kontrolllamporna för knappen **6** för det aktuella sätet efter cirka fem sekunder.

Frågor, kontakta din återförsäljare.

2

PLATSER BAK

Nackskydd bak

Användningsläge



Höj upp nackskyddet helt tills det spärras.

Kontrollera att det har spärrats ordentligt.

Borttagning av nackskyddet

Lyft nackstödet så långt det går och tryck sedan på knappen **1** och dra ut nackstödet.

Ditsättning av nackskyddet



För in stängerna i hålen, tryck ner nackstödet tills det tar stopp om du vill använda det i högt läge.

Kontrollera att det har spärrats ordentligt.

Nackstödet fällbara läge 2

Tryck på knapp **1** och sänk ner nackskyddet så långt det går.

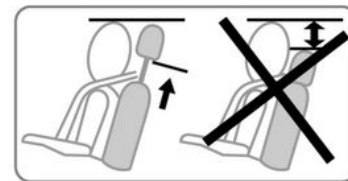

Nackskyddet i helt nedfällt läge är ett förvaringsläge: detta läge får inte användas om någon passagerare sitter på platsen.



Då nackskydd är en mycket viktig säkerhetsutrustning, ska de vara korrekt monterad samt vara rätt inställda.

PLATSER BAK

Baksäte: Funktioner

Funktioner

2

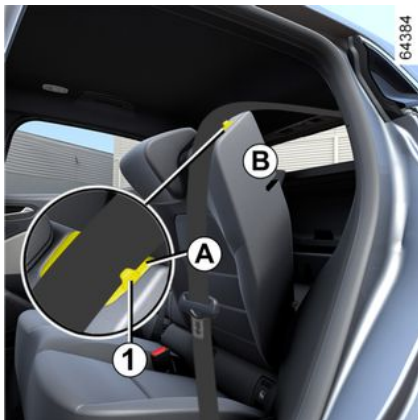

Fällning av ryggstödet

Se till att framstolarna är tillräckligt långt framskjutna.

Sänk nackstöden helt och hållet.

Placera bilbältena i deras hållare **A**.

Tryck på knappen **1** och sänk ner ryggstödet **B**.



Innan du fäller ner eller upp ryggstödet, placera bältet i bältesstyrningen **A** så att det inte förstörs.

Ryggstödet sätts tillbaka, på omvänt sätt mot nedfällning.

Återställ ryggstödet och tryck fast det mot sitt fäste.



Kontrollera när du sätter tillbaka ryggstödet, att det låses fast ordentligt.

Om du använder överdragskläder, se till att den inte kommer i vägen när du låser ryggstödet.
Se till att bältena kommer i rätt position.
Sätt tillbaka nackskydden.



Av säkerhetsskäl ska du göra inställningarna när bilen står stilla.



Se till att ingenting är i vägen för förankringspunkterna när du flyttar baksätet (personer, djur, grus, tyg, leksaker osv.).

SÄKERHETSÅLLEN

SÄKERHETSÅLLEN

Vid all slags körning och för allas säkerhet ska du be dina passagerare att de också tar på sig bilbältet. Följ landets lagkrav du befinner dig i, skiljer mellan olika länder beträffande säkerhet.

Före start ska du först ställa in körläget och sedan ställa in bilbältet för alla passagerare för att få högsta möjliga skydd.

Inställning av körställning

- **Sätt dig ordentligt på sätet** (när du har tagit av dig ytterkläderna osv.). Det är viktigt med en korrekt ryggställning;
- **Ställ in stolens läge i längdled i förhållande till pedalstället.** Stolen ska vara så långt bakåtskjuten det går när pedalerna är helt nedtryckta. Ryggstödet ska ställas in så att armarna är lätt böjda.
- **Justera nackskyddet.** För maximal säkerhet bör avståndet mellan din nacke och nackskyddet vara minsta möjliga
- **Justera sittedynans höjd.** Den här justeringen ger dig möjlighet att välja det sätesläge som ger dig bäst sikt vid körning.
- **ställ in rattläget.**



För att bilbältena bak ska fungera effektivt måste du se till att baksätet → 60 är ordentligt låst i rätt läge.



Feljusterade eller vridna bilbälten kan orsaka skador vid en eventuell olycka.

Ett bälte får endast användas för en vuxen person eller barn med rätt längd.

Även gravida kvinnor ska använda bilbälte. Se till att höftbandet inte trycker för hårt på magens nedre del, men inte heller sitter för löst.

Inställning av säkerhetsbältet



För att se till att säkerhetsbältena justeras och placeras korrekt för alla säten:

- Justera sätena (sätetsposition och ryggstöds vinkel om tillgängligt);
- Luta dig mot ryggstödet;
- flytta axelremmen **1** så nära halsen som möjligt utan att den verkligen vilar mot den (om nödvändigt, justera höjden på säkerhetsbältet) och se till att bröstremmen **1** är i kontakt med axeln
- placera midjebältet **2** så att det ligger platt mot låren och mot bäckenet.

61247

2

SÄKERHETSÅLTEN

Bilbåltet måste sitta så nära kroppen som möjligt. Undvik tjocka klåder och stora föremål under bilbåltet osv.

2

Låsning

Rulla ut båltet **långsamt och utan att rucka i det** och se till att spånnets **3** knåpps fast i låset **5** (kontrollera att det är låst genom att dra i spånnets **3**).

Om båltet blockeras, slåpp tillbaka det något innan du försöker rulla ut det på nytt.

Om ditt bålte är helt blockerat, dra långsamt men bestämt ut bandet cirka 3 cm. Slåpp sedan tillbaka båltet något innan du försöker rulla ut det på nytt.

Om problemet kvarstår, kontakta din återförsåljare.

Upplåsning

Tryck på knappen **4** så att båltet dras in av båltesrullen. Följ rörelsen med handen.



Varningslampan för ej fastspånt bilbålte på förarsidan och, beroende på bilmodell, passagerarsidan fram

Den visas på mittdisplayen när tåndningen slås på och om förarens och/eller framsåtespassagerarens (om någon sitter på passagerarsåtet) bilbålte inte är fastspånt. Beroende på

bilmodell: om någon sitter på såtet och ett av dessa bilbålte inte är fastspånt eller lossas när bilen körs i en hastighet över cirka 20 km/h blinkar

varningslampan  och en ljudsignal hörs i cirka 120 sekunder.

Obs! Om ett föremål ligger på passagerarsåtet kan varningslampan i vissa fall tåndas, beroende på bilmodellen.

Varning för att säkerhetsbåltet bak inte är fastspånt (varierar från bil till bil)

Bilden **6** visas på instrumentpanelen när tåndningen slås på. Detta informerar föraren om fastspånningsstatusen för vart och ett av de bakre bilbålteerna varje gång:

- tåndningen är på
- en dörr öppnas
- ett bakre bilbålte spånnas fast eller lossas.

61876



Förstå bilden **6**:

- Grön symbol: bilbålte är fastspånt
- Röd symbol: en passagerare sitter i baksåtet och bilbålte är inte fastspånt
- Grå symbol: såtet används inte.

Beroende på bilmodell visas även

varningslampan  på mittdisplayen när tåndningen slås på om en passagerare sitter i baksåtet och bilbålte inte är fastspånt. När bilens hastighet är lågre än cirka

20 km/h visas varningslampan  på mittdisplayen när ett bakre bilbålte inte är fastspånt.

Den visas tillsammans med bilden **6** som visas i cirka 60 sekunder varje

SÄKERHETSBJÄLTEN

gång något av de bakre bilbältena späns fast eller lossas.

När bilens hastighet når eller överstiger 20 km/h och något av de bakre bilbältena inte är fastspända eller lossas under färden:

– varningslampan  blinkar på mittdisplayen

och

– ett pip hörs i 30 till 120 sekunder (beroende på version)

och

– symbolen **6** visas i minst cirka 60 sekunder och symbolen för det aktuella sätet blir röd.

Kontrollera alltid att baksätesspassagerarna är ordentligt fastspända och att antalet fastspända bilbälten som visas motsvarar antalet platser som används i baksätena.

Obs! I vissa fall kan varningarna aktiveras om det ligger ett föremål på något av de bakre sätena, beroende på bilmodell.

Inställning i höjded av säkerhetsbälten fram



Tryck på knappen **7** för att ställa in säkerhetsbällets höjd, så att axelbandet löper rätt enligt tidigare beskrivning. Tryck på knappen **7** för att höja eller sänka säkerhetsbältet. Se till att bältet är ordentligt låst.

Bilbälten bak

Bilbälten bak 8



De tas på, justeras och tas av på samma sätt som bilbältena fram.



Kontrollera att bilbältena bak sitter korrekt och fungerar som de ska varje gång du gjort någon ändring av baksätet.

2

SÄKERHETSBÄLTEN

2



Nedanstående information gäller säkerhetsbälten både fram och bak.



- Inga ändringar får göras på skyddssystemets originalmonterade komponenter (bilbälten, säten och fästen). I särskilda fall (t.ex. vid installation av en bilbarnstol), kontakta en märkesrepresentant.
- Använd aldrig någonting som hindrar bältets ordinarie spänning (klämma etc.). Ett bälte som inte är riktigt spänt kan förorsaka skador i händelse av olycka.
- Axelbandet får aldrig löpa under armen eller bakom ryggen.
- Ett höftbälte är endast avsett för en person. Barn får inte sitta fastspända i knät på någon vuxen med dennes säkerhetsbälte.
- Bältet får inte vara vridet.
- Efter ett olyckstillbud, kontrollera och byt eventuellt bältena. Samma sak gäller om bältet är slitet eller skadat.
- När baksätet sätts tillbaka ska du se till att bilbältena och spännena är korrekt placerade, så att de kan användas på rätt sätt.

- Var noga med att sätta in bältestungan i rätt lås.
- Placera aldrig något föremål så att det hindrar korrekt funktion hos bilbältets låsenhet.
- Försäkra dig om att låsningsenheten är i rätt position (den får inte vara dold, nedtyngd, sitta fast etc., p.g.a. personer eller föremål).

YTTERLIGARE SÄKERHETSANORDNINGAR

KOMPLETTERANDE KROCKSKYDDSSYSTEM TILL SÄKERHETSÅLÅSEN FRAM

Beroende på bil kan systemet ha olika utformning:

- **bältessträckare till bältesrulle**
- **nedre bältessträckare;**
- **Övre belastningsbegränsare.**
- airbags **Förare och passagerare fram.**

Dessa system är avsedda att arbeta såväl separat som i samverkan vid en frontalkrock.

Beroende på hur kraftig krocken är, kan systemet orsaka:

- Att bilbältet spärras;
- bältessträckaren till bältesrullen som aktiveras för att spärra bältet;
- nedre bältessträckare som trycker föraren mot stolen,
- Främre airbag.

Bältessträckare

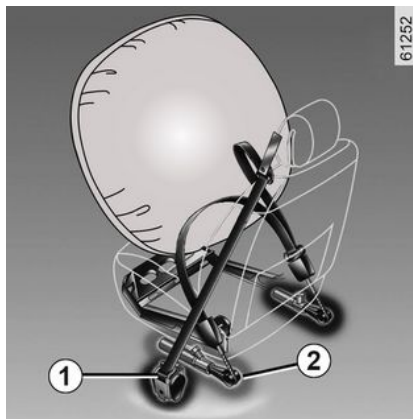

Bältessträckarna spänner åt bältet mot kroppen och passageraren mot stolen och ökar på så sätt effektiviteten.

Med tändningen påslagen, vid en häftig frontalkrock och beroende på hur kraftig krocken är, kan systemet aktivera:

- bältessträckaren i bältesrullen **1**, som omedelbart sträcker bältet
- den nedre bältessträckaren **2** i framsätena.



– Efter en krock eller annat tillbud ska du låta kontrollera

krockskyddssystemet.

– Inga ingrepp på systemets komponenter (bältessträckare, airbags, elektroniska styrenheter, kablage) får göras. Inte heller får systemet återanvändas på någon annan bil, även om den är identisk.

– För att undvika all ofrivillig aktivering av systemet, som kan förorsaka skador, får arbete på bältessträckarna och airbags endast utföras av en auktoriserad märkesrepresentant.

– Kontroll av tändarens data får endast företas av en auktoriserad märkesrepresentant, som förfogar över anpassat material.

– När bilen ska skrotas bör du kontakta din märkesrepresentant så att gasgeneratorerna till bältessträckare och airbags tas bort.

YTTERLIGARE SÄKERHETSANORDNINGAR

Belastningsbegränsare

Från och med en viss våldsamhetsnivå vid själva krocken ska denna mekanism träda i funktion för att begränsa bilbältets tryck på kroppen och därmed även minska skador på bröstkorget.

Förar- och passagerarkrockkuddar fram

De sitter fram, på förar- och passagerarplatserna.

En symbol på nedre delen av vindrutan visar om utrustningen är installerad (beroende på utrustningsnivå).

Alla airbag-system består av:

- en airbag med tillhörande gasgenerator inbyggd i bilens rattcentrum för föraren och i instrumentbrädan för passageraren;
- En elektronisk styrenhet för övervakning av systemet som styr gasgeneratorns elektriska aktiveringsanordning.
- fristående givare,
- en varningslampa  på instrumentpanelen.



Detta airbag system är utrustat med och använder pyrotekniska funktioner. Detta märks genom att det skapas värme och rök (vilket inte betyder brand) när airbagen blåses upp samt att en hög smäll hörs. Vid airbag aktivering, vilket sker omedelbart, kan ytliga hudskador eller andra obehag uppkomma.



Åtgärd

Systemet fungerar endast när tändningen är aktiverad.

Vid en kraftig frontalkrock blåses airbags snabbt upp och förhindrar att förarens huvud och överkropp slungas mot ratten och passagerarens mot instrumentbrädan. Krockkuddarna töms sedan på luft omedelbart, så att passagerarna inte på något sätt hindras från att lämna bilen.

Funktionsstörning



Denna indikering tänds när motorn startas och slöcknar sedan efter cirka 3 sekunder.

Om indikeringen inte tänds vid aktivering av tändningen, eller om den förblir tänd, tyder det på fel i systemet.

Kontakta din återförsäljare så snart som möjligt.

Varje dröjsmål kan innebära att skyddssystemet mister sin effektivitet.

YTTERLIGARE SÄKERHETSANORDNINGAR

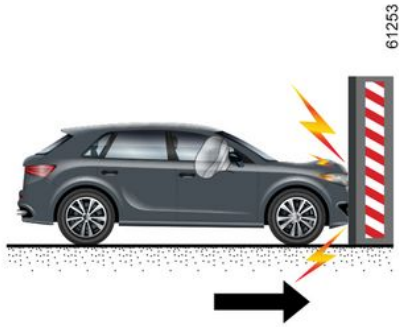

Följande fall löser ut bältessträckarna eller airbags.
Vid en frontalkrock mot en fast (icke-deformerbar) yta vid en kollisionshastighet lika med eller högre än 25 km/h.

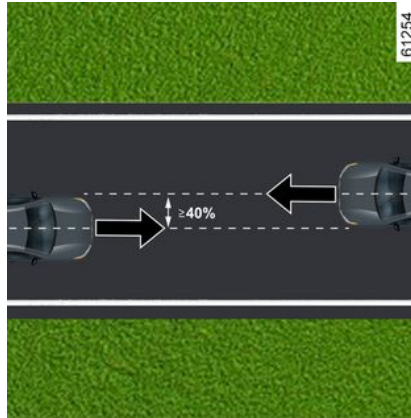

Vid frontalkrock med ett annat fordon av motsvarande eller högre kategori, med en kollisionssyta lika med eller större än 40 %, där hastigheten för båda fordonen är lika med eller högre än 40 km/h.

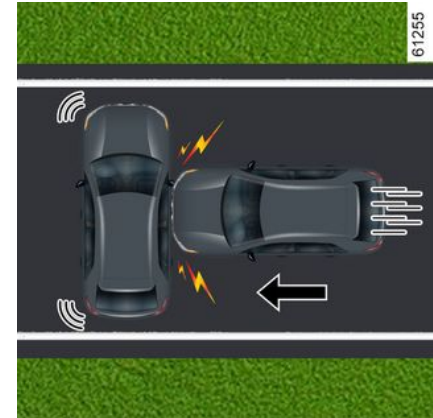

Vid en sidokrock med ett annat fordon av motsvarande eller högre kategori, med en kollisionshastighet lika med eller högre än 50 km/h.

YTTERLIGARE SÄKERHETSANORDNINGAR

2

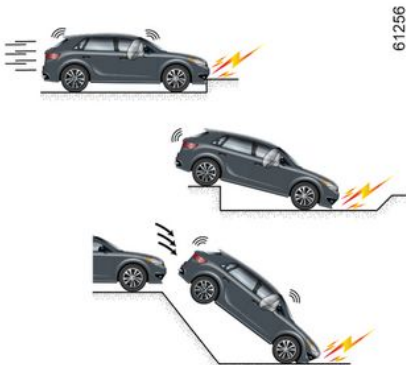

Bältessträckarna eller airbags kan utlösas i följande fall:

- en krock under fordonet (t.ex. trottoarkant).
- Väggröpar
- ett fall eller hårt nedslag
- Stenar
- ...



Bältessträckarna eller airbags kanske inte aktiveras i följande fall:

- En krock bakifrån, oavsett kraft
- Bilen valtar
- ...



- Sidokrock som berör bilens fram- eller bakparti
- Frontalkrock, under bakpartiet på en lastbil
- Frontalkrock mot ett hinder med en kraftig vinkel
- ...

YTTERLIGARE SÄKERHETSANORDNINGAR

Varning

Alla varningar som följer tillhandahålls så att aktiveringen av airbag inte hindras och för att undvika allvarliga skador orsakade av flygande föremål vid aktiveringen.

2



Varningar till föraren airbag

- Ändra varken ratten eller dess airbag.
- Rattens airbag får inte täckas över.
- Fäst inga föremål (emblem, logotyp, klocka, hållare för mobiltelefon osv.) på rattkudden.
- Ratten får endast tas bort av en auktoriserad återförsäljare.
- Sitt inte för nära ratten. Håll armarna en aning böjda (se "Ställa in körställning" ➔ 61). Då finns det tillräckligt utrymme så att airbagen kan aktiveras på ett korrekt sätt.

Varningar till passagerare airbag

- Inga föremål får fästas eller monteras på instrumentbrädan (t.ex. nålar, märken, klocka, mobiltelefonhållare etc.) i närheten av denna airbag.
- Passageraren får inte ha något föremål mellan sig och instrumentbrädan (djur, paraply, käpp, paket etc.).
- Sätt inte fötterna på instrumentbrädan eller på sätet, då detta kan innebära risk för allvarliga skador. Sitt så långt ifrån instrumentbrädan det går.
- Koppla tillbaka krockskyddssystemet på passagerarplatsen fram när du tar bort barnstolen så att passageraren skyddas i händelse av krock.

EN BAKÅTVÄND BARNSTOL FÅR ABSOLUT INTE INSTALLERAS I PASSAGERARSÄTET FRAM OM INTE KROCKSKYDDSYSTEMEN ÄR AVAKTIVERADE ➔ 98.

YTTERLIGARE SÄKERHETSANORDNINGAR

2

Kompletterande krockskyddssystem till bilbälten bak

Belastningsbegränsare

Från och med en viss våldsamhetsnivå vid själva krocken ska denna mekanism träda i funktion för att begränsa bilbältets tryck på kroppen och därmed även minska skador på bröstkorgen.

Bältessträckare för sidosäte

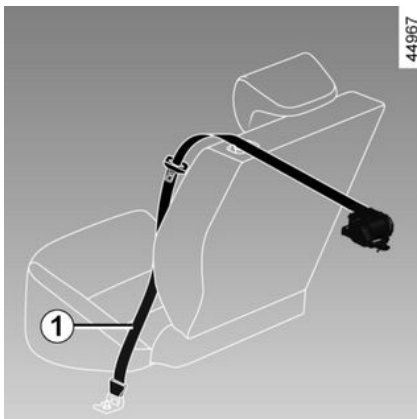

Bältessträckarna spänner åt bältet mot kroppen och passageraren mot stolen och ökar på så sätt effektiviteten.

När tändningen är påslagen kan systemet vid en kraftig krock framifrån, och beroende på kraften i krocken, aktivera bältessträckaren **1** som omedelbart stramar åt bältet.



– Efter en krock eller annat tillbud ska du låta kontrollera

krockskyddssystemet.

– Inga ingrepp på systemets komponenter (bältessträckare, airbags, elektroniska styrenheter, kablage) får göras. Inte heller får systemet återanvändas på någon annan bil, även om den är identisk.

– För att undvika all ofrivillig aktivering av systemet, som kan förorsaka skador, får arbete på bältessträckarna och airbags endast utföras av en auktoriserad märkesrepresentant.

– Kontroll av tändarens data får endast företas av en auktoriserad märkesrepresentant, som förfogar över anpassat material.

– När bilen ska skrotas bör du kontakta din märkesrepresentant så att gasgeneratorerna till bältessträckare och airbags tas bort.

YTTERLIGARE SÄKERHETSANORDNINGAR

Kompletterande krockskyddssystem på sidorna

sido Airbag

Detta är en airbag som kan sitta i varje framsäte och som löses ut på stolarnas sidor (på dörrsidan) för att skydda förare och passagerare vid en kraftig sidokrock.

gardin Airbag

Det här är en airbag som är monterad (beroende på utrustningsnivå) högst upp på vardera sida av bilen och utlöses utmed sidorutorna fram och bak för att skydda passagerarna vid en sidokrock.

YTTERLIGARE SÄKERHETSANORDNINGAR

Kompletterande säkerhetsanordningar

2

Alla varningar som följer tillhandahålls så att aktiveringen av airbag inte hindras och för att undvika allvarliga skador orsakade av flygande föremål vid aktiveringen.



Varning angående sidoairbagar airbag

- **Montering av överdragsklädsel:** Om stolarna är utrustade med airbags måste de förses med en särskild överdragsklädsel. Rådfråga en märkesrepresentant angående överdragsklädseln. Användning av all annan överdragsklädsel (eller överdragsklädsel avsedd för annan bilmodell) kan påverka funktionen i dessa airbag och äventyra säkerheten.
- Placera ingenting mellan ryggstödet, dörren och klädseln. Lägg inte heller någonting på ryggstödet. Detta kan hindra airbagens funktion eller orsaka skador om den aktiveras.
- Framstolarna och klädseln får endast tas bort eller ändras av en godkänd återförsäljare.
- airbag löses ut genom springorna i framstolarnas ryggstöd (på dörrsidan). Därför får springorna absolut inte täppas för.

YTTERLIGARE SÄKERHETSANORDNINGAR



Denna airbag är avsedd att komplettera bilbältet. Denna airbag och bilbältet måste användas i samverkan för att optimera säkerheten. Det är alltså viktigt att alltid använda bilbältet. Om bilbältet inte används kan de åkande få allvarliga skador vid en olycka. De mindre skador som kan uppkomma på huden när airbagen aktiveras kan också förvärras om inte bilbältet används.

Bältessträckare och airbags aktiveras inte alltid om bilen voltar eller utsätts för en kraftig krock bakifrån. Vid stötar under bilen vid ojämn vägbeläggning, stenar etc. kan dessa system aktiveras.

- Allt arbete eller modifiering på någon del av systemet airbag (airbags, bältessträckare, styrenhet, kablage osv.) är **strängt förbjudet** (förutom av kvalificerad märkespersonal).
- För att airbag-systemets funktion inte ska försämrats och för att undvika oavsiktlig inkoppling får arbeten på systemet endast utföras av en kvalificerad märkesrepresentant.
- Har din bil varit föremål för stöld eller inbrottsförsök bör du av säkerhetsskäl låta kontrollera hela airbag-systemet.
- Vid försäljning eller utlåning av bilen, informera den nya köparen om dessa villkor vid överlämnandet av bilens instruktionsbok.
- Då fordonet ska skrotas, kontakta din märkesrepresentant så att gasgeneratorerna tas bort.

BARNSÄKERHET

Allmän information

2

Färd med barn

Följ lokala lagar i landet där du befinner dig.

Barnet ska precis som den vuxne sitta korrekt och vara fastspänd oavsett transport. Du är ansvarig för de barn du transporterar.

Barn är inte vuxna i miniatyr. De är utsatta för specifika skaderisker eftersom deras muskler och ben håller på att växa. Endast bilbältet är tillräckligt anpassat för färd med barn. Använd en lämplig barnstol.



Om du vill förhindra att dörrarna kan öppnas kan du använda barnlåsfunktionen → 50.



En kollision i 50 km/h motsvarar ett fall på 10 m.

Om du inte spänner fast barnet i bilen, kan detta jämsställas med att du låter barnet leka på en balkong utan räcke på fjärde våningen!

Låt aldrig barnet sitta i ditt knä. Vid en olycka kan du inte hålla fast barnet även om ni är fastspända.

Om din bil har varit med om en olycka, byt barnstolen och kontrollera bältena och ISOFIX-fästena.



Förarens ansvar när bilen parkeras eller stannas

Lämna aldrig bilen med nyckeln i när barn, personer med funktionshinder eller djur finns i bilen, inte ens för en kort stund. Det finns risk att de skadar sig själva eller andra personer genom att t.ex. motorn sätta igång eller den elektriska utrustningen, som t.ex. fönsterhissarna eller låser dörrlåsen.

Dessutom stiger temperaturen i kupén mycket snabbt vid varmt och soligt väder.

LIVSFARA ELLER RISK FÖR ALLVARLIGA SKADOR.

Användning av barnstol

Den skydds nivå som barnstolen erbjuder beror på dess kapacitet att hålla kvar barnet och hur den är installerad. En felaktig installation äventyrar barnets skydd vid en kraftig inbromsning eller krock.

Innan du köper en barnstol, kontrollera att den är typgodkänd enligt lagstiftningen i det land du befinner dig och att den går att installera i din bil.

BARNSÄKERHET

Kontakta din märkesrepresentant för att få reda på vilka stolar som rekommenderas för din bil.

Bestämmelserna om färd med barn är specifika för varje land. Användningen av en bilbarnstol under färd beror på barnets ålder och/eller storlek och/eller vikt.

För barn som inte behöver transporteras med bilbarnstol ska säkerhetsbältet vara korrekt justerat och fastspänt.

Oavsett måste du alltid följa lagstiftningen i det land du befinner dig i.

Innan du installerar en barnstol, läs dess bruksanvisning och följ instruktionerna. Om du har problem med installationen, kontakta barnstolens tillverkare. Spara bruksanvisningen.



Föregå med gott exempel och använd ditt bilbälte och lär barnet:

- att späanna fast sig ordentligt,
- att inte stiga i och ur bilen på den trafikerade sidan av vägen.

Använd ingen begagnad barnstol eller en barnstol som saknar instruktionsanvisning.

Se till att ingenting är i vägen vid stolen när du ska installera den.



Lämna aldrig ett barn utan uppsikt i bilen.

Förvissa dig om att ditt barn alltid är fastspänt

och att selen eller bältet är korrekt inställt och justerat. Undvik för tjocka kläder som gör att remmarna inte kan spännas ordentligt → 61.

Låt aldrig barnet sticka ut huvudet eller armarna genom bilrutan.

Se till att barnet sitter korrekt fastspänt under hela transporten även om det sover.

Val av barnstol



61260

2

Bakåtvända barnstolar

Huvudet på ett spädbarn är proportionellt tyngre än en vuxens och barnets hals är mycket ömtålig. Låt barnet åka så länge som möjligt i detta läge (till minst 2 års ålder). Stolen stöder huvudet och halsen.

Väl en stol som omsluter barnet för bättre sidoskydd och byt ut stolen när barnets huvud sticker upp ovanför stolen.



Framåtvända barnstolar

Upp till 18 kg eller 4 år kan barnet resa i en framåtvänd barnstol.

Välj stol efter barnets storlek: huvudet och buken är de områden som måste vara skyddade. En ordentligt fastsatt framåtvänd barnstol minskar skaderisken på huvudet. Färdas med ditt barn i en framåtvänd barnstol med sele som passar barnet.

Välj en stol som omsluter barnet för att öka sidoskyddet.

61261



Förhöjningar

Från 15 kg eller 4 år kan barnet sitta på en bälteskudde där bältet anpassas efter barnets storlek. Bälteskudden sittdyna ska vara utrustad med styrningar som leder bältet över barnets lår och inte över magen. Ett ryggstöd, justerbart i höjled och utrustad med en bältesstyrning rekommenderas så att bältet kan placeras mitt på axeln. Det får aldrig löpa över halsen eller armarna.

Välj en stol som omsluter barnet för att öka sidoskyddet.

61262

Fastsättning med bälte

Bilbältet måste justeras för att dess funktion ska säkerställas vid en kraftig inbromsning eller en krock.

Följ instruktionerna från barnstolens tillverkare när du ska trä in remmen.

Kontrollera alltid att bilbältet är spärrat genom att dra i det och spänn det så mycket som möjligt genom att dra åt det mot barnstolen.

Kontrollera stolens fastsättning genom att dra åt vänster / höger samt framåt / bakåt: Stolen ska sitta fast ordentligt.

Kontrollera att barnstolen inte är monterad snett och att den inte vilar mot en ruta.



Använd inte bilbarnstolen om det finns risk att bilbälte lossnar som håller fast den. Sätets nederdel får inte vila på bälteslåset och / eller spänne.

Välja fastsättning av barnstol

Barnstolar kan sättas fast på två sätt:
Via bilbältet eller ISOFIX-systemet.

BARNSÄKERHET



Bilbältet får aldrig vara slackt eller vridet. Låt aldrig bältet löpa under armen eller bakom

ryggen.

Kontrollera att bältet inte är skadat.

Om bältet inte fungerar på rätt sätt kan det inte skydda barnet.

Frågor, kontakta din återförsäljare. Använd inte denna plats så länge bältet inte är reparerat.

Fästning med ISOFIX-systemet

Godkända bilbarnstolar med ISOFIX är godkända i enlighet med gällande lagstiftning om något av följande fyra villkor är uppfyllda:

- Universell ISOFIX med 3-punktsfäste, framåtvänd.
- Semi-universell ISOFIX med 2-punktsfäste.
- Bilspecifik.
- i-Size som har antingen:
 - En rem som fäster i den tredje öglan på berört säte
 - eller ett stödstag som vilar mot golvet, anpassat till den godkända stolen i-Size, som hindrar

bilbarnstolen från att flytta sig vid en eventuell kollision.

När det gäller de tre sista: Kontrollera i listan över anpassade bilmodeller att bilbarnstolen kan monteras.



Inga ändringar får utföras på säkerhetssystemets originalmonterade detaljer, (bilbälten, ISOFIX och säten med infästningar).

Fäst barnstolen med ISOFIX-hakarna i förekommande fall ISOFIX-systemet garanterar enkel, snabb och säker montering

ISOFIX Bilens system består av två öglor och i vissa fall en tredje ögla.



ISOFIX-fästpunkterna har skapats särskilt för barnstolar med ISOFIX-systemet. Fäst

aldrig några andra barnstolar, bältet eller andra föremål i dessa fästen.

Förvissa dig om att ingenting är i vägen vid förankringspunkterna. Om din bil har varit med om en olycka, kontrollera ISOFIX-förankringarna och byt barnstolen.



Innan du använder en ISOFIX-barnstol som är avsedd för en annan bil, förvissa dig om att det är tillåtet att montera den.

Kontrollera i den lista över bilar som kan utrustas med stolen hos utrustningens tillverkare.

BARNSÄKERHET

2



De två öglorna **1** sitter mellan ryggstödet och sittdynan och är märkt

med .

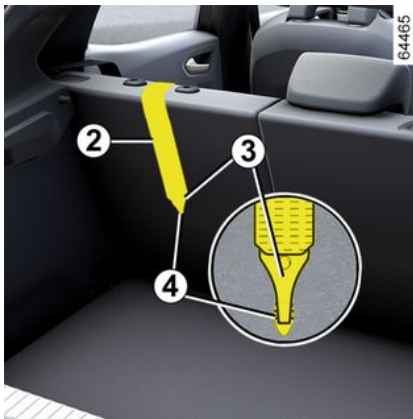

Fästning med ISOFIX-systemet (fortsättning)

Den tredje öglan **4** används för vissa barnstolar till att fästa den övre remmen. **2** på vissa barnstolar.

Platser bak

Den övre remmen **2** ska dras mellan ryggstödet och den bakre avlastningshyllan. Ta bort avlastningshyllan → **297** för att utföra åtgärden.

Fäst haken **3** i en av öglorna **4** som identifieras med -symbolen.

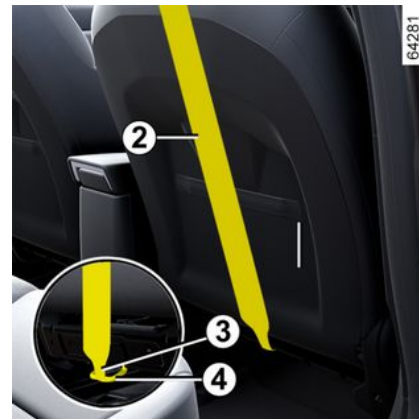

Passagerarplats fram

Fäst haken **3** på den övre remmen **2** i öglan **4**, som identifieras med hjälp av

symbolen .

Alla platser

Spänn den övre remmen **2** så att barnstolens ryggstöd kommer i kontakt med sätets ryggstöd.

BARNSÄKERHET



ISOFIX-fästpunkterna har skapats särskilt för barnstolar med ISOFIX-systemet. Fäst aldrig några andra barnstolar, bältet eller andra föremål i dessa fästen.

Förvissa dig om att ingenting är i vägen vid förankringspunkterna. Om din bil har varit med om en olycka, kontrollera ISOFIX-förankringarna och byt barnstolen.



Förvissa dig om att den framåtvända barnstolens ryggstöd ligger an mot bilens ryggstöd. I detta fall vilar barnstolen inte alltid mot bilens sittdyna.

BARNSÄTEN

Montering av barnstol, allmänt

Vissa platser är inte godkända för montering av en barnstol. Diagrammet visar var en bilbarnstol ska placeras.



Montera helst barnstolen i baksätet.

Kontrollera att barnstolen eller barnets

fötter inte hindrar att framsätet spärras ordentligt → 56.

Vid montering av barnstolen i bilen, förvissa dig om att den inte riskerar att lossna från sitt fäste.

Om du måste ta bort nackskyddet, förvissa dig om att det förvaras väl så att det inte omvandlas till en projektil vid en häftig inbromsning eller krock.

Sätt alltid fast barnstolen i bilen även om den inte används, så att den inte omvandlas till en projektil vid en häftig inbromsning eller krock.

Det är inte säkert att de barnstolar som nämnts finns att få tag på. Innan du använder en barnstol, kontrollera med tillverkaren att den går att montera.

Fram

Regler för transport av barn i framsätet är specifika för varje land. Se relevant lagstiftning och följ anvisningarna i diagrammet.

Innan du installerar en barnstol på denna plats (om installationen är godkänd):

- Sänk ner bilbältet så mycket det går
- Skjut tillbaka stolen så mycket det går.
- Luta ryggstödet något (cirka 25°).
- På bilar som har utrustningen, höj stolens sittdyna så mycket det går.

Höj alltid sätets nackstöd helt så att det inte är i vägen för barnstolen → 56.

När du har installerat barnstolen kan du om möjligt vid behov flytta sätet framåt (för att ge tillräcklig plats för passagerare i baksätet eller andra barnstolar). En bakvänd barnstol får inte vara i kontakt med instrumentpanelen eller på maximalt läge fram.

Ändra inte de andra inställningarna när du har monterat barnstolen.



LIVSFARA ELLER RISK FÖR ALLVARLIGA SKADOR:

Kontrollera att aktuell airbag har inaktiverats innan du monterar en bakåtvänd barnstol på det främre passagerarsätet → 98.

På ytterplatsen bak

Ett babyskydd placeras på tvären i bilen och tar två platser i anspråk. Barnet ska sitta vänt mot baksätets mitt.

Vid montering av en bakåtvänd barnstol, skjut framsätet framåt så mycket det går. Skjut sedan framsätet bakåt så långt det går utan att den vidrör barnstolen.

För barnets säkerhet i framåtvänt läge:

- Flytta sätet där barnet kommer att sitta så långt tillbaka som möjligt.
- Skjut sätet framför barnet framåt och räta upp ryggstödet så att barnets fötter inte kommer i kontakt med sätet.

BARNSÄTEN



Kontrollera att bilbarnstolen eller barnets fötter inte hindrar att sätet framför

→ 56 eller → 60 låser fast på plats.

I samtliga fall ska nackstödet på baksätet där barnstolen placerats tas bort → 59. Vid behov, skjut baksätet så långt bak det går. Detta ska utföras innan barnstolen sätts på plats. Kontrollera att barnstolen ligger an mot baksätets ryggstöd.



Montering av bälteskudde (grupp 2 eller 3)

Kontrollera att bilbältet

→ 61 fungerar (dras in) korrekt. Justera säkerhetsbältet genom att placera:

- Axelremmen på barnets axel utan att det rör vid halsen.
- Midjebältet så att det ligger plant mot låren och mot bäckenet.

Anpassa bilens säte vid behov.

Kontrollera att bältet är anpassat för barnstolens fäste. Frågor, kontakta din återförsäljare.



Barnstolar med stödben får aldrig placeras i mittre baksätet.

**LIVSFARA ELLER RISK
FÖR ALLVARLIGA SKADOR.**



Montera helst barnstolen i baksätet.

För att installera en ISOFIX-stol på denna plats ska det mittre bältet kopplas loss för hand innan spärrarna aktiveras.

BARNSÄTEN

Fastsättning med bälte

2 Bild av installationen för femdörrarsversion

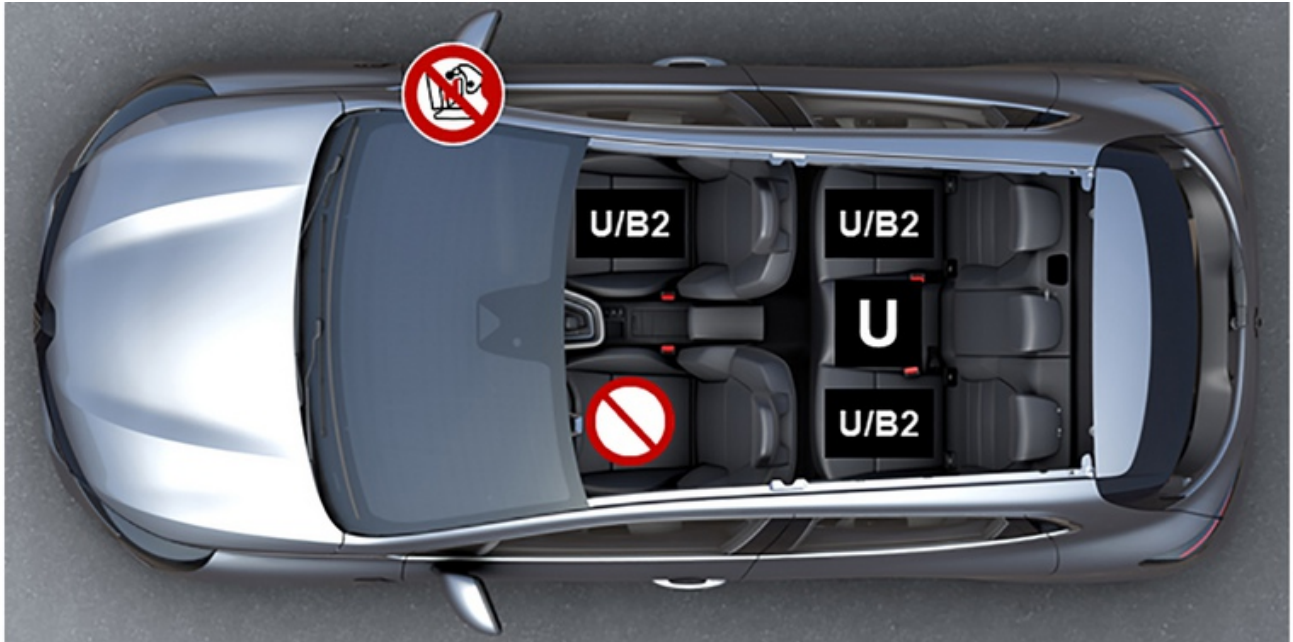

 Kontrollera den främre airbagen innan en passagerare sätter sig på sätet och innan du installerar en barnstol.

 Säte ej godkänt för montering av barnstol.

Barnstol fastsatt med bälte

BARNSÄTEN

U Stol utrustad för infästning av en godkänd universalstol med bilbältet.

B2: plats som är godkänd för montering av "B2" med bilbältet.



Kontrollera att ditt barn alltid är fastspänt och att selen eller bältet är korrekt inställt och justerat → **61**.
Justera vid behov sätets position därefter.



LIVSFARA ELLER RISK FÖR ALLVARLIGA SKADOR: Kontrollera att aktuell airbag har inaktiverats innan du monterar en bakåtvänd barnstol på det främre passagerarsätet → **98**.



Om ett olämpligt barnsäkerhetssystem används i bilen skyddas inte barnet på rätt sätt. Barnet riskerar att få allvarliga eller dödliga skador.

BARNSÄTEN

Monteringstabell

2

Femsättesversion					
Typ av bilbarnstol	Barnets vikt	Passagerarplats fram		Ytterplatser bak	På den mittre platsen bak
		Utän airbag eller med airbag inaktiverad	Med airbag aktiverad		
Babyskydd, tvärsätt Grupp 0	< 10 kg	X	X	U (2)	X
Bakåtvänd bilbarnstol Grupp 0 eller 0 +	< – 10 kg och < – 13 kg	U (1) (5)	X	U (3)	U (3) (6)
bilbarnstol/ Bakåtvänd barnstol Grupp 0 + och 1	< än 13 kg och 9 – 18 kg	U (1) (5)	X	U (3)	U (3) (6)
Framåtvänd bilbarnstol Grupp 1	9–18 kg	X	U (5)	U (4)	U (4) (6)
Bälteskudde Grupp 2 och 3	15 – 25 kg och 22 – 36 kg	X	U / B2 (5)	U / B2 (4)	U (4)



(1) LIVSFARA ELLER RISK FÖR ALLVARLIGA SKADOR: Kontrollera att airbag är fränkopplad → 98 innan du monterar en bakåtvänd barnstol på det främre passagerarsätet.

X= Plats ej godkänd för installation av barnstol av denna typ.

BARNSÄTEN

U= Plats som är godkänd för en typgodkänd "universell" barnstol, fastsatt med hjälp av bilbältet. Kontrollera att den kan monteras korrekt.

B2 = Bälteskuddar i grupp 2 och 3 (15–25 kg och 22–36 kg).

(2) Ett babyskydd kan placeras på tvären i bilen och tar två platser i anspråk. Barnet ska sitta vänt mot baksätets mitt.

(3) Vid behov, skjut sätet så långt bak som det går. Vid montering av en bakåtvänd barnstol, skjut framsätet framåt så mycket det går. Skjut sedan framsätet bakåt så långt det går utan att den vidrör barnstolen.

(4) I samtliga fall ska nackstödet på baksätet där barnstolen placerats tryckas ner. Denna åtgärd måste göras innan bilbarnstolen sätts på plats ➔ 59. Skjut stolen framför barnet så långt fram som möjligt och räta upp ryggstödet för att undvika att barnets fötter vidrör stolen.

(5) Ställ in bilstolen i det bakersta och högsta läget och luta ryggstödet något (cirka 25°).





(6) **LIVSFARA ELLER RISK FÖR ALLVARLIGA SKADOR:** en bilbarnstol med stödben får aldrig installeras.

BARNSÄTEN

Visning av installationen för soci t -version

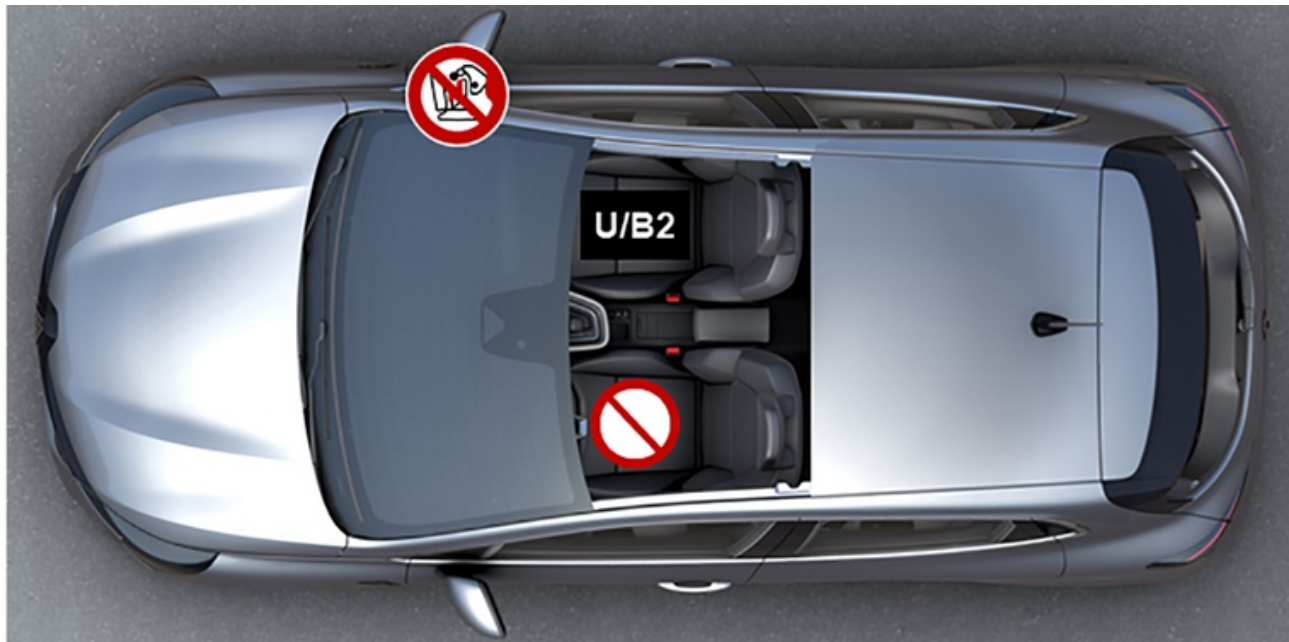
2



 Kontrollera den fr mre airbagen innan en passagerare s tter sig p  s tet och innan du installerar en barnstol.

 S te ej godk nt f r montering av barnstol.

Barnstol fastsatt med b lte

 Stol utrustad f r inf stning av en godk nd universalstol med bilb ltet.

BARNSÄTEN

B2: plats som är godkänd för montering av "B2" med bilbältet.



Kontrollera att ditt barn alltid är fastspänt och att selen eller bältet är korrekt inställt och justerat → **61**.
Justera vid behov sätets position därefter.



LIVSFARA ELLER RISK FÖR ALLVARLIGA SKADOR: Kontrollera att aktuell airbag har inaktiverats innan du monterar en bakåtvänd barnstol på det främre passagerarsätet → **98**.



Om ett olämpligt barnsäkerhetssystem används i bilen skyddas inte barnet på rätt sätt. Barnet riskerar att få allvarliga eller dödliga skador.

BARNSÄTEN

Monteringstabell

2

Société			
Typ av bilbarnstol	Barnets vikt	Passagerarplats fram	
		Utän airbag eller med airbag inaktiverad	Med airbag aktiverad
Babyskydd, tvärställt Grupp 0	< 10 kg	X	X
Bakåtvänd bilbarnstol Grupp 0 eller 0 +	< - 10 kg och < - 13 kg	U (1) (5)	X
bilbarnstol/ Bakåtvänd barnstol Grupp 0 + och 1	< än 13 kg och 9 - 18 kg	U (1) (5)	X
Framåtvänd bilbarnstol Grupp 1	9-18 kg	X	U (5)
Bälteskudde Grupp 2 och 3	15 - 25 kg och 22 - 36 kg	X	U / B2 (5)



(1) LIVSFARA ELLER RISK FÖR ALLVARLIGA SKADOR: Kontrollera att airbag är fränkopplad → **98** innan du monterar en bakåtvänd barnstol på det främre passagerarsätet.

X= Plats ej godkänd för installation av barnstol av denna typ.

U= Plats som är godkänd för en typgodkänd "universell" barnstol, fastsatt med hjälp av bilbältet. Kontrollera att den kan monteras korrekt.

B2 = Bälteskuddar i grupp 2 och 3 (15-25 kg och 22-36 kg).

BARNSÄTEN

(5) Ställ in bilstolen i det bakersta och högsta läget och luta ryggstödet något (cirka 25°).

BARNSÄTEN

Fästanordning med systemet ISOFIX

2 Bild av installationen för femdörrarsversion



 Plats som inte är avsedd för montering av en barnstol av denna typ.

BARNSÄTEN



Om ett olämpligt barnsäkerhetssystem används i bilen skyddas inte barnet på rätt sätt. Barnet riskerar att få allvarliga eller dödliga skador.

2



LIVSFARA ELLER RISK FÖR ALLVARLIGA SKADOR:

innan du placerar en bakåtvänd bilbarnstol på passagerarsätet fram ska du kontrollera att airbag har inaktiverats
→ 98.

Barnstol fastsatt med ISOFIX -systemet



= Plats som är godkänd för fastsättning av en ISOFIX-barnstol.



De bakre platserna är utrustade med en förankring för fastsättning av en framåtvänd universell ISOFIX-barnstol. Fästpunkterna är placerade på passagerarsätets ryggstöd för framsätet och på baksätets ryggstöd för baksätena.



Montera helst barnstolen i baksätet.

För att installera en ISOFIX-stol på denna plats ska det mittre bältet kopplas loss för hand innan spärrarna aktiveras.

BARNSÄTEN

Monteringstabell

2

Typ av bilbarnstol	Barnets vikt	Stolens storlek ISOFIX	Passagerarplats fram		Ytterplatser bak	På den mittr platsen bak
			Utan airbag eller med airbag inaktiverad	Med airbag aktiverad		
Babyskydd, tvärställt Grupp 0	< 10 kg	L1 [F] L2 [G]	X	X	X	X
Bakåtvänd bilbarnstol Grupp 0 eller 0 +	< 13 kg	R1 [E]	IL (1) (4)	X	IL (2)	X
bilbarnstol/ Bakåtvänd barnstol Grupp 0 + och 1	< än 13 kg och 9 – 18 kg	R3 [C] R2 [D]	IL (1)(1) (4)	X	IL (2)	X
Framåtvänd bilbarnstol Grupp 1	9–18 kg	F3 [A] F2 [B] F2X [B1]	X	IUF - IL (1)	IUF - IL (2) (3)	X
Bälteskudde Grupp 2 och 3	15 kg till 25 kg 25 kg till 36 kg	B2	X	IUF - IL (1)	IUF - IL (2) (3)	X
Säte i-Size			i-U (1) (4)	i-UF	i-U	X

X= Plats ej godkänd för installation av barnstol av denna typ.

IUF = Plats där en "Universal"-godkänd bilbarnstol eller en bilspecifik bilbarnstol kan installeras med hjälp av ISOFIX-systemet. Kontrollera att den kan installeras.

IL = Plats där en "Semi-Universal"-godkänd bilbarnstol eller en bilspecifik bilbarnstol kan installeras med hjälp av ISOFIX-systemet. Kontrollera att den kan installeras.

BARNSÄTEN

i-U = Passar till "Universal"-godkända framåtvända och bakåtvända i-Size-säkerhetsanordningar.

i-UF = Passar enbart "Universal"-godkända framåtvända och bakåtvända i-Size-säkerhetsanordningar.

(1) Ställ in bilstolen i det bakersta och högsta läget och luta ryggstödet något (cirka 25°).

(2) Vid behov, skjut sätet så långt bak som det går. Vid montering av en bakåtvänd barnstol, skjut framsätet framåt så mycket det går. Skjut sedan framsätet bakåt så långt det går utan att den vidrör barnstolen.

(3) I samtliga fall ska nackstödet på baksätet där barnstolen placerats tryckas ner. Denna åtgärd måste göras innan bilbarnstolen sätts på plats → **59**. Skjut stolen framför barnet så långt fram som möjligt och räta upp ryggstödet för att undvika att barnets fötter vidrör stolen.

Storleken på ISOFIX-barnstolen är markerad med en bokstav:

- A, B, B1 [F3, F2, F2X]: för framåtvända säten i grupp 1 (9 till 18 kg)
- C och D [R3, R2]: bakåtvända stolar eller bilbarnstolar i grupp 0+ (under 13 kg) eller grupp 1 (9 till 18 kg)
- E [R1]: bakåtvända bilbarnstolar i grupp 0 (under 10 kg) eller 0+ (under 13 kg).
- F, G [L1, L2]: babyskydd i grupp 0 (under 10 kg).
- B2: bälteskuddar i grupp 2 och 3 (15 till 25 kg och 22 till 36 kg).



(4) LIVSFARA ELLER RISK FÖR ALLVARLIGA SKADOR: Kontrollera att airbag har inaktiverats innan du installerar en bakåtvänd bilbarnstol på det främre passagerarsätet. → **98**.

BARNSÄTEN

Visning av installationen för soci t -version

2



Om ett ol mpligt barns kerhetssystem anv nds i bilen skyddas inte barnet p  r tt s tt. Barnet riskerar att f  allvarliga eller d dliga skador.



Plats som inte  r avsedd f r montering av en barnstol av denna typ.

BARNSÄTEN



LIVSFARA ELLER RISK FÖR ALLVARLIGA SKADOR:

innan du placerar en bakåtvänd bilbarnstol på passagerarsätet fram ska du kontrollera att airbag har inaktiverats
→ 98

2

Barnstol fastsatt med fäste ISOFIX



= Plats som är godkänd för fastsättning av en ISOFIX-barnstol.



De bakre platserna är utrustade med en förankring för fastsättning av en framåtvänd universell ISOFIX-barnstol. Fästpunkterna är placerade på passagerarsätets ryggstöd för framsätet och på baksätets ryggstöd för baksätena.

BARNSÄTEN

Monteringstabell

2

Société				
Typ av bilbarnstol	Barnets vikt	Stolens storlek ISOFIX	Passagerarplats fram	
			Utan airbag eller med airbag inaktiverad	Med airbag aktiverad
Babyskydd, tvärställt Grupp 0	< 10 kg	L1 [F] L2 [G]	X	X
Bakåtvänd bilbarnstol Grupp 0 eller 0 +	< 13 kg	R1 [E]	IL (1) (4)	X
bilbarnstol/ Bakåtvänd barnstol Grupp 0 + och 1	< än 13 kg och 9 – 18 kg	R3 [C]	X	X
		R2 [D]	IL (1) (4)	X
Framåtvänd bilbarnstol Grupp 1	9–18 kg	F3 [A] F2 [B] F2X [B1]	X	IUF - IL (1)
Bälteskudde Grupp 2 och 3	15 kg till 25 kg 25 kg till 36 kg	B2	X	IUF - IL (1)
Säte i-Size			i-U (1) (4)	i-UF

X = Plats ej godkänd för installation av barnstol av denna typ.

IUF = Plats där en "Universal"-godkänd bilbarnstol eller en bilspecifik bilbarnstol kan installeras med hjälp av ISOFIX-systemet. Kontrollera att den kan installeras.

IL = Plats där en "Semi-Universal"-godkänd bilbarnstol eller en bilspecifik bilbarnstol kan installeras med hjälp av ISOFIX-systemet. Kontrollera att den kan installeras.

i-U = Passar till "Universal"-godkända framåtvända och bakåtvända i-Size-säkerhetsanordningar.

BARNSÄTEN

i-UF = Passar enbart "Universal"-godkända framåtvända och bakåtvända i-Size-säkerhetsanordningar.

(1) Placera bilsätet i det bakersta läget och luta ryggstödet något (cirka 25°).

Storleken på ISOFIX-barnstolen är markerad med en bokstav:

- A, B, B1 [F3, F2, F2X]: för framåtvända säten i grupp 1 (9 till 18 kg)
- C och D [R3, R2]: bakåtvända stolar eller bilbarnstolar i grupp 0+ (under 13 kg) eller grupp 1 (9 till 18 kg)
- E [R1]: bakåtvända bilbarnstolar i grupp 0 (under 10 kg) eller 0+ (under 13 kg).
- F, G [L1, L2]: babyskydd i grupp 0 (under 10 kg).
- B2: bälteskuddar i grupp 2 och 3 (15 till 25 kg och 22 till 36 kg).



(4) LIVSFARA ELLER RISK FÖR ALLVARLIGA SKADOR: Kontrollera att airbag har inaktiverats innan du installerar en bakåtvänd bilbarnstol på det främre passagerarsätet. → 98.

BARNSÄKERHET: AVAKTIVERING, AKTIVERING PASSAGERARAIRBAG FRAM

Urkoppling av airbag på passagerarsidan fram

2



Innan du monterar en barnstol på främre passagerarsätet:

- kontrollera att barnstolen kan monteras på detta säte,
- Det är viktigt att **inaktivera** airbag för en bakåtvänd barnstol.



Inaktivera airbag : När bilen står stilla och tändningen är av trycker du in och vrider vredet **1** till läget OFF.

När du har slagit på tändningen **måste** du kontrollera att varningslampan

 lyser på displayen **2**.

Denna varningslampa lyser hela tiden och bekräftar att du kan installera en barnstol på sätet.

 Passagerarsidans airbag får endast aktiveras eller inaktiveras när **bilen står stilla, med frånslagen tändning.** Om du handskas med airbagen under körning, tänds varningslamporna  och  . Återställ airbag till rätt låsläge genom att slå av och på tändningen.



BARNSÄKERHET: AVAKTIVERING, AKTIVERING PASSAGERARAIRBAG FRAM



WARNING!

Eftersom airbag för främre passagerare inte är kompatibel med en

bakåtvänd bilbarnstol ska du

ALDRIG installera en bakåtvänd bilbarnstol på ett

säte som skyddas av en

AKTIVERAD främre airbag . Det

kan vara **LIVSHOTANDE** för

BARNET eller leda till

ALLVARLIGA SKADOR.

57809

A



Markeringarna på instrumentpanelen och dekalerna **A** på vardera sidan om solskyddet **3** på passagerarsidan (se

exempel på dekal ovan) är avsedda att påminna om dessa instruktioner.

Inkoppling av airbag på passagerarplatsen fram



Koppla in airbag direkt när du har tagit bort barnstolen så att passageraren i framsätet skyddas i händelse av krock.



Återaktivera airbag : När bilen står stilla och tändningen är av trycker du in och vridet vredet **1** till läget ON.

Efter att du slagit på tändningen **måste** du kontrollera att varningslampan



är släckt och att varningslampan



tänds på displayen **2** efter varje start i ungefär 1 minut.

Airbagen på passagerarplatsen fram är inkopplad.

Funktionsstörning

Vid fel på systemet inkoppling/urkoppling av airbag på passagerarplatsen fram får man

BARNSÄKERHET: AVAKTIVERING, AKTIVERING PASSAGERARAIRBAG FRAM

absolut inte installera en bakåtvänd barnstol i passagerarsätet fram.

Ingen passagerare bör överhuvudtaget sitta på platsen.

Kontakta din återförsäljare så snart som möjligt.

2



Passagerarsidans airbag får endast aktiveras eller inaktiveras när **bilen står stilla med**

frånslagen tändning.

Om du handskas med airbagen under körning, tänds

varningslamporna  och



Återställ airbag till rätt låsläge genom att slå av och på tändningen.

FÖRARPLATS

FÖRARPLATS, VÄNSTERSTYRNING

2

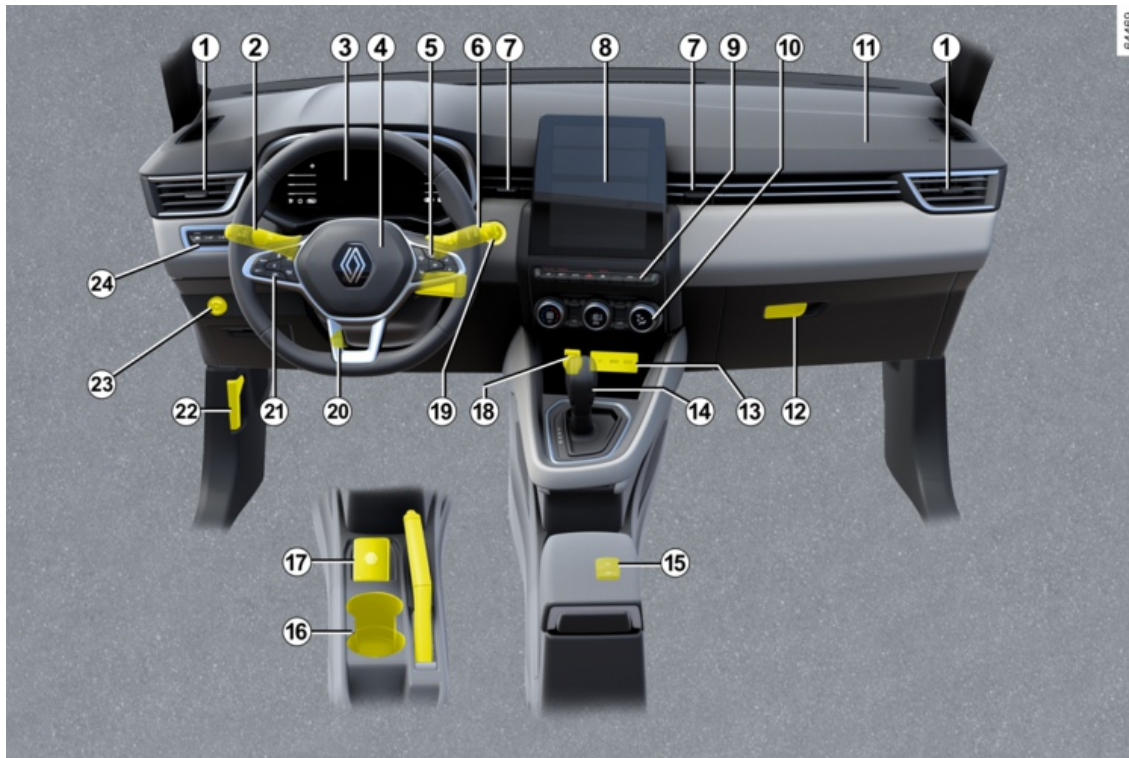

FÖRARPLATS

Beroende på modell, tillval och land finns följande utrustning.

1. Ventilationsmunstycken åt sidorna.
2. Reglage för:
 - Körriktningsvisare
 - Ytterbelysning
 - Dimbakljus
3. Instrumentpanel
4. Ratt airbag och signalhorn.
5. Knappar för:
 - Information från färddatort och menyerna för personliga inställningar.
 - Radio, navigering
6. Reglage för vindrutetorkare och bakrutetorkare
7. Mittre ventilationsmunstycken
8. Multidisplay
9. Knappar för:
 - Stolvärme fram
 - aktivering/inaktivering av Stop and Start-funktionen,
 - aktivering/inaktivering, beroende på bil, av ECO-läge eller MULTI-SENSE-läge
 - Varningsblinkers
 - Centrallåsning av dörrar
 - aktivering/inaktivering av parkeringsassistans

- aktivera/inaktivera 360-graderskameran
- ...

10. Reglage för värme eller klimatanläggning.

11. Plats för airbag på passagerarsidan.

12. Handskfack

13. Laddningszon/telefonförvaring

14. Växelspak

15. Knappar för:

- Åtdragning/lossning av den elektriska parkeringsbromsen
- aktivering/inaktivering av funktionen Autohold.

16. Parkeringsbroms

17. Handsfreakorthållare.

18. Eluttag.

19. Start/stopp knapp för motor.

20. Reglage för inställning av ratt i höjd och djupled.

21. Huvudbrytare och kontroller för farthållare/fartbegränsare, reglage för adaptiv farthållare och "Körfältscentrering".

22. Reglage för upplåsning av motorhuv.

23. Reglage för LPG.

24. Knappar för:

- Dimmer för instrumentbelysning
- Inställning av ljusbild i höjded till strålkastarna fram
- aktivera/inaktivera rattvärmefunktionen.
- Aktivering/inaktivering av förebyggande av filbyte.

FÖRARPLATS

FÖRARPLATS, HÖGERSTYRNING

2

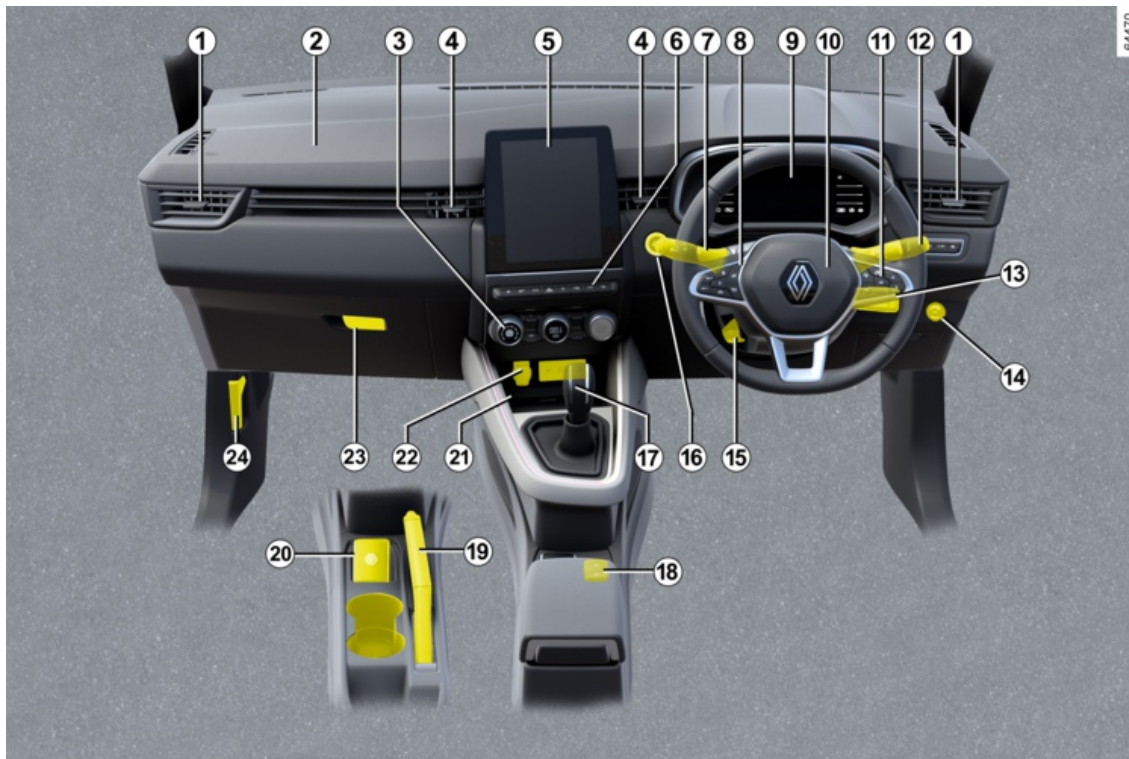

FÖRARPLATS

Beroende på modell, tillval och land finns följande utrustning.

1. Ventilationsmunstycken åt sidorna.
2. Plats för airbag på passagerarsidan.
3. Reglage för värme eller klimatanläggning.
4. Mittr ventilationsmunstycken
5. Multidisplay
6. Knappar för:
 - Stolvärme fram
 - aktivering/inaktivering av Stop and Start-funktionen,
 - aktivering/inaktivering, beroende på bil, av ECO-läge eller MULTI-SENSE-läge
 - Varningsblinkers
 - Centrallåsning av dörrar
 - aktivering/inaktivering av parkeringsassistans
 - aktivera/inaktivera 360-graderskameran
 - ...
7. Reglage för:
 - Körriktningsvisare
 - Ytterbelysning
 - Dimbakljus
8. Huvudbrytare och kontroller för farthållare/fartbegränsare, reglage för

adaptiv farthållare och "Körfältscentering".

9. Instrumentpanel
10. Ratt airbag och signalhorn.
11. Knappar för:
 - Information från färddatorn och menyn för personliga inställningar.
 - Radio, navigering
12. Reglage för vindrutetorkare och bakrutetorkare
13. Knappar för:
 - Dimmer för instrumentbelysning
 - Inställning av ljusbild i höjded till strålkastarna fram
 - aktivera/inaktivera rattvärmefunktionen.
 - Aktivering/inaktivering av förebyggande av filbyte.
14. Reglage för LPG.
15. Reglage för inställning av ratt i höjd och djupled.
16. Start/stopp knapp för motor.
17. Växelspak
18. Knappar för:
 - Åtdragning/lossning av den elektriska parkeringsbromsen
 - aktivering/inaktivering av funktionen Autohold.

19. Parkeringsbroms
20. Handsfreakorthållare.
21. Laddningszon/telefonförvaring
22. Eluttag.
23. Handskfack
24. Reglage för upplåsning av motorhuv.

FÄRDDATOR

Allmän information

2

Färddator A eller B



Beroende på bil kan följande funktioner visas:

- Körsträcka.
- Trippmätare med inställning
- Informationsmeddelanden
- Meddelanden vid fel (rörande

varningsindikering )

- Varningsmeddelanden (rörande

varningsindikering )

- fordonsinställningar
anpassningsmeny → 122.

Alla dessa funktioner beskrivs på följande sidor.

Bil med färddator A

FÄRDDATOR



2

FÄRDDATOR

2



Funktionerna fördelas i zonerna **1**, **2** och **3**.

Placeringen av områdena varierar beroende på vald stil.

Zon **3** är till för körhjälpmedel och kan inte anpassas.

Tryck på knappen **4** för att bläddra mellan zonerna **1** och **2**. Välj sedan funktioner genom att flera gånger trycka på knapp **5** eller **6**.

Bil med färrddator **B**

63473



64296



Funktionerna fördelas i zonerna **1** och **2**.

Tryck på knappen **4** för att bläddra mellan zonerna och välj funktioner genom att trycka upprepade gånger på knapp **5** eller **6**.

Tryck på knappen **8** för att återgå till föregående meny.

Val

(visningen beror på bilens utrustning och land)

f) Informationsdisplay, meddelanden och meddelanden om driftstörningar.

b) Inställningar för trippmätare:

- Genomsnittlig förbrukning
- Nuvarande förbrukning
- Beräknad räckvidd med kvarvarande bränsle
- Körsträcka.
- Medelhastighet
- Genomsnittlig LPG-förbrukning
- Beräknad körsträcka med återstående LPG-bränsle
- LPG-sträcka

c) Trippmätare och medelhastighet.

d) Återställ däcktrycken.

e) Inställning av tid

f) Återstående körsträcka till service:

- Räckvidd till service
- Räckvidd till oljebyte

g) Beräknad körsträcka med återstående tillsatsvätska.

FÄRDDATOR

Återställning av trippmätaren och reseparametrar (återställningsknapp)

Med en av körinställningarna vald trycker du på och håller in knappen 7 "OK" tills displayen nollställs.

Automatisk nollställning av körparametrarna

Nollställning sker automatiskt när någon av parametrarnas kapacitet överskrids.

Tolkning av visade värden sedan senaste nollställning

Värdena för medelbränsleförbrukning, räckvidd och medelhastighet stabiliseras allteftersom körsträckan ökar sedan senaste nollställning.

Under de första kilometerna efter en nollställning kan du se att räckvidden till tom tank ökar.

Detta beror på att den tar med den genomsnittliga förbrukningen sedan den senaste nollställningen i beräkningen.

Däremot kan den genomsnittliga förbrukningen sjunka när:

- bilen kommer ur en accelerationsfas;
- motorn uppnår normal arbetstemperatur (nollställning vid kall motor)

– bilen övergår från stadskörning till landsvägskörning.

FÄRDDATOR

Färdinställningar

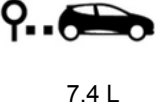
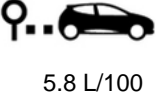
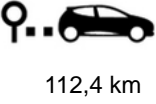
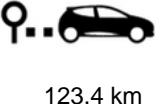

Vilken information som visas BEROR PÅ TILLVAL OCH LAND.

2

Exempel på val	Visning av vald display
Inget meddelande lagrat	a) Färddator. Successiv visning av: <ul style="list-style-type: none">– Informationsmeddelanden (passagerare airbag OFF etc.).– meddelanden om driffel ("Kontrollera Insprutning" osv.).
 7.4 L	b) Momentan förbrukning. Det här värdet visas från och med att en hastighet på cirka 30 km/h uppnås.
 5.8 L/100	Medelförbrukning sedan senaste nollställning. Värdet visas när du har kört minst 400 meter sedan den senaste nollställningen.
 112,4 km	c) Trippmätare: Körd sträcka sedan senaste återställning.
 123,4 km	Medelhastighet sedan senaste nollställning. Värdet visas efter att du har kört 400 meter.

FÄRDDATOR

2

Exempel på val	Visning av vald display
<p>Genomsnitt LPG</p>  <p>--- L/100</p>	<p>d) Medelförbrukning av LPG</p>
<p>LPG-räckvidd</p>  <p>--- km</p>	<p>Beräknad räckvidd med kvarvarande LPG.</p>
<p>Körd sträcka LPG</p>  <p>--- km</p>	<p>Körsträcka på LPG sedan senaste nollställningen.</p>
<p>90 km/h</p>	<p>e) Aktuell hastighet (beroende på bil).</p>
<p>Inlärn däcktryck långt tryck</p>	<p>f) Återställ däcktrycket. ➔ 188</p>
<p>16 : 30</p>	<p>g) Inställning av tid. ➔ 124</p>

FÄRDDATOR

2

Exempel på val		Visning av vald display
Färddator med meddelande om räckvidd till service		
Service intervall	Service om 30 000 km/12 månader	<p>h) Körsträcka till service.</p> <p>När tändningen är påslagen och motorn inte är startad, gå in på "Räckvidd till service". När körsträckan eller tiden närmar sig för service kan flera alternativ förekomma:</p> <ul style="list-style-type: none"> – Körsträcka under 1 500 km eller en månad: Ett meddelande om när servicen ska utföras visas tillsammans med det som inträffar tidigast (sträcka eller tid) – om körsträckan är 0 km eller om datumet för service har infallit: <p>Meddelandet "Dags för service" visas och varningslampan  tänds. Bilen måste då lämnas in på service snarast möjligt.</p>
	Service inom eller mindre än 300 km eller 24 dagar	
	Dags för service	
<p>Återställa: Om du vill återställa körsträckan till nästa service trycker du på knappen OK i cirka tio sekunder tills körsträckan till nästa service visas på displayen.</p> <p>OBS! Om en service görs utan motoroljebyte ska endast körsträckan till nästa service återställas. Vid motorns oljebyte ska både körsträckan fram till nästa service och oljebyte återställas.</p> <p>På vissa bilar anpassas räckvidden till oljebyte efter körsättet (körning i låg hastighet, tomgångskörning, bogsering etc.). Körsträckan till nästa oljebyte kan följaktligen i vissa fall sjunka snabbare än den faktiska körsträckan.</p> <p>Återställ: Återställ körsträckan före service genom att trycka på och hålla ned knappen OK i cirka tio sekunder tills körsträcka till nästa oljebyte visas på skärmen.</p> <p>OBS! Om en service görs utan motoroljebyte ska endast körsträckan till nästa service återställas. Vid motorns oljebyte ska både körsträckan fram till nästa service och oljebyte återställas.</p>		

FÄRDDATOR

Informationsmeddelanden

De kan vara till hjälp vid start av bilen eller informera om ett val eller en inställning.

Nedan ges exempel på informationsmeddelanden.

Exempel på meddelande	Visning av vald display
« Parkeringsbroms Aktiverad » « Vrid ratten + START » « Verifierar test funktioner »	Anger att parkeringsbromsen är åtdragen. Vrid om ratten något samtidigt som du trycker in bilens startknapp för att låsa upp rattlåset. Visas med tändningen påslagen när bilen utför självkontroller.

FÄRDDATOR

Meddelanden om driftstörningar

2

Dessa visas tillsammans med  varningsindikeringen och betyder att du snarast möjligt och med stor försiktighet ska köra till din återförsäljare. Om denna anvisning inte följs kan bilen skadas.

De försvinner efter några sekunder eller om du trycker på displayens knapp för menyval och sparas i enhetens minne.

Varningsindikeringen  förblir tänd. Nedan ges exempel på meddelanden om driftstörningar.

Exempel på meddelande	Visning av vald display
<p>« Rengör dieselfilter »</p> <p>« Kontrollera Bilen »</p> <p>« Kontrollera Airbag »</p> <p>« Kontrollera Avgasrening »</p> <p>« Kontrollera Elsystem »</p>	<p>Anger att det finns vatten i dieselfiltret, kontakta din märkesrepresentant snarast.</p> <p>Anger att det är fel på någon av pedalgivarna, batteriets styrsystem eller en oljenivågivare.</p> <p>Anger ett fel i de kompletterande säkerhetssystemen. Vid en olycka finns risk för att de inte löses ut.</p> <ul style="list-style-type: none">– Anger ett fel i bilens partikelfiltersystem.– Anger ett fel i avgasreningssystemet när det kombineras med varningslampan  → 151. <p>Anger att det är fel på fordonsbatteriets system.</p>

FÄRDDATOR

Varningsmeddelanden

De visas tillsammans med varningslampan **STOP** och betyder att du av säkerhetsskäl måste stanna bilen så snart trafiksituationen tillåter det. Stanna motorn och starta den inte igen. Kontakta en märkesrepresentant.

Exempel på varningsmeddelanden ges nedan.

Anm.: Meddelandena visas antingen ett i taget eller alternerande (när det finns flera meddelanden att visa på samma gång). Meddelandena kan visas tillsammans med en varningslampa och/eller en ljudsignal.

Exempel på meddelande	Visning av vald display
<p>« WARNING Motorfel »</p> <p>« WARNING Bromssystem fel »</p> <p>"FARA elektriskt fel"</p> <p>« Punktering »</p> <p>« Fel Servostyrning »</p> <p>« Elmotor FEL »</p> <p>"FARA elektriskt fel"</p>	<p>Anger ett fel på insprutningen, överhettad motor eller ett allvarligt problem i motorn.</p> <p>Anger ett fel på bromssystemet.</p> <p>Anger att det föreligger problem i batteriets laddningskrets (generator etc.).</p> <p>Anger att minst ett av hjulen är punkterat eller har väldigt lite luft.</p> <p>Indikerar ett problem med styrningen.</p> <p>Anger en försämring av bilens prestanda.</p> <p>Anger ett avbrott på elsystemet.</p>

FÄRDDATOR

Displayer och indikatorer

2

Instrumentpanel A



FÄRDDATOR



Tänds när tändningen aktiveras. När vissa indikeringar tänds visas även ett meddelande.

Du kan anpassa din instrumentpanel vad gäller innehåll och färger, beroende på bil.

För bilar med multidisplay, se instruktionsboken.

För bilar som inte har en multidisplay → 122.

Hastighetsmätare 1

Beroende på vilken stil som valts varierar displayen.

Färddator och multimediaminformation 2

Beroende på utrustningsnivå kan du visa information från

multimediaskärmen (kompassen, telefon, navigering osv.) eller information från färddatorn.

För mer information, se multimediasystemets bruksanvisning.

Indikator för körstil 3 → 183

Varvräknare 4

(skalstreck × 1 000)

Den ser olika ut beroende på de valda inställningarna för instrumentpanelen. Beroende på vald stil kanske den inte visas.

Hörbart larm om för hög hastighet

Beroende på utrustningsnivå och land

visas en indikering  samt en ljudsignal hörs. Denna ljudsignal hörs när bilen kör i en hastighet över 120 km/h. Denna indikering lyser så länge bilen kör snabbare än 120 km/h.

Kylvätsketemperaturmätare och varningslampa 6

Vid normal användning ska kontrollampen 6 vara placerad före zon 5.

Den kan närma sig området vid "intensiv" körning.

Risk föreligger först när indikeringen

 tänds, ett meddelande visas på instrumentpanelen och en ljudsignal hörs.

Vägmätare 7 → 110

Färddator 8 → 106

Bränslenivåmätare 9

Om nivån är på minimiläget lyser

indikeringen , som är inbyggd i mätaren, orange och en ljudsignal hörs.

Tanka snarast.

Beräknad räckvidd med kvarvarande bränsle 10

Värdet visas efter att du har kört 400 meter → 110.

Instrumentpanel B



Tänds när tändningen aktiveras.

FÄRDDATOR

När vissa indikeringar tänds visas även ett meddelande.

Du kan anpassa din instrumentpanel vad gäller innehåll och färger, beroende på bil.

För bilar med multidisplay, se instruktionsboken.

För bilar som inte har en multidisplay → 122.

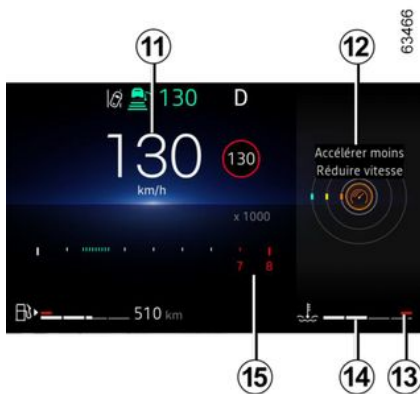

Hörbart larm om för hög hastighet

Beroende på utrustningsnivå och land

visas en indikering  samt en ljudsignal hörs. Denna ljudsignal hörs när bilen kör i en hastighet över 120 km/h. Denna indikering lyser så länge bilen kör snabbare än 120 km/h.

Hastighetsmätare 11

Beroende på vilken stil som valts varierar displayen.

Indikator för körstil 12 → 183.

Kylvätsketemperaturmätare med indikering 14

Vid normal användning ska kontrolllampan 14 vara placerad före zon 13.

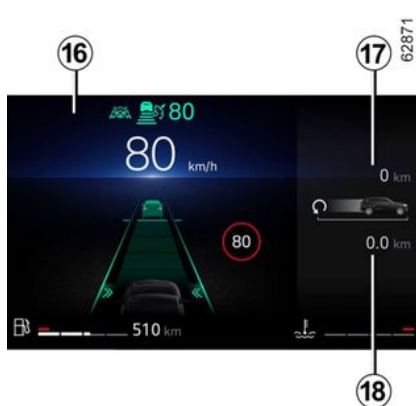

Den kan närma sig området vid "intensiv" körning.

Risk föreligger först när indikeringen

STOP tänds, ett meddelande visas på instrumentpanelen och en ljudsignal hörs.

Varvräknare 15

(skalstreck × 1 000)

Den ser olika ut beroende på de valda inställningarna för instrumentpanelen. Beroende på vald stil kanske den inte visas.

Valt körläge 16 → 274

Vägmätare 17 → 110

Färdatorzon 18 → 106

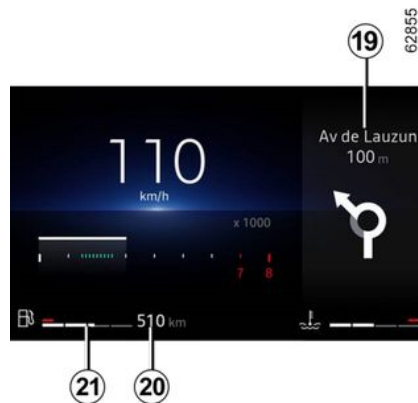

Multimediainformation 19

Beroende på utrustningsnivå kan du visa information på multidisplayen (kompass, telefon, navigering osv.).

För mer information, se multimediasystemets bruksanvisning.

Beräknad räckvidd med kvarvarande bränsle 20

FÄRDDATOR

Värdet visas efter att du har kört 400 meter → 110.

62109

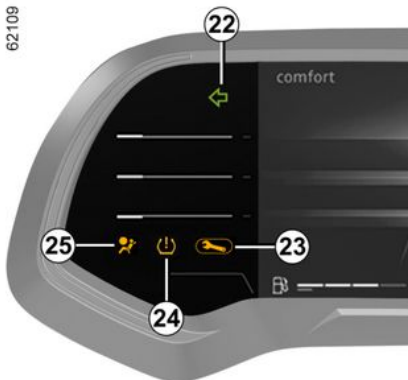

Bränslenivåmätare 21

Om nivån är på minimiläget lyser

indikeringen , som är inbyggd i mätaren, orange och en ljudsignal hörs.

Tanka snarast.

Körriktningsvisare 22

Varningsindikering 23 → 126

Varningsindikering lågt däcktryck 24 → 188

Varningsindikering för airbag 25 → 65



62110

Varningsindikering för omedelbart stopp 26 → 126

Varningslampa för detektering av "släpp ratten" 27 → 198

Parkeringsbroms eller elektrisk parkeringsbroms 28 → 175

version E-tech full hybrid

Instrumentpanel B

Tänds när tändningen aktiveras.

När vissa indikeringar tänds visas även ett meddelande.

"230 V" fordonsbatteri, återstående laddning 29

Drivbatteri, låg nivå

Vid intensiv användning i låg hastighet kan drivbatteriets laddningsnivå sjunka till låg nivå.

Indikeringen 30 lyser med gult sken för att varna dig.

Till dess att batterinivån blir tillräckligt hög igen begränsas elmotorns prestanda för att hybridsystemet E-Tech ska kunna fungera korrekt.

Välj en mjukare körstil eller stanna om möjligt bilen och lämna tändningen på tills indikeringen 30 lyser med blått sken igen.

2

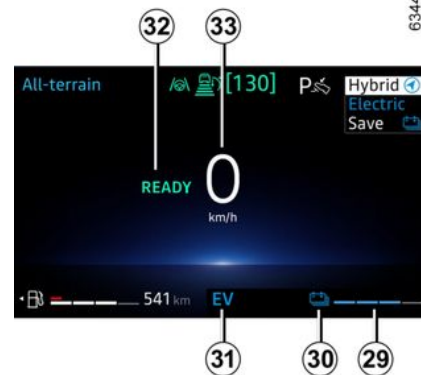

63449

Gräns för omedelbart stopp

Vid intensiv och långvarig användning av bilen (t.ex. vid bogsering eller körning på mycket små vägar) i hastigheter under 10 km/h kan

FÄRDDATOR

laddningsnivån börja närma sig gränsen för omedelbart stopp.

En ljudsignal ljuder och indikeringen



lyser rött.

Om laddningsnivån fortsätter sjunka visas inte längre den elektriska räckvidden.

Stanna bilen om trafikförhållandena tillåter det.

Låt förbränningsmotorn gå tills indikeringarna släcks.

Detta är nödvändigt för att drivbatteriet ska laddas.

Indikering för driftsläge el 31

Den visas när bilen drivs enbart med hjälp av drivbatteriet.

Meddelande för körklar bil 32

Meddelandet READY visas när tändningen aktiveras och försvinner när bilen kommer upp i en hastighet över 5 km/h.

Hastighetsmätare 33

Beroende på vilken stil som valts varierar displayen.



63448

Indikator för energiflöde 34 → 27

Laddningsmätare 35 → 183

Valt körläge 36 → 274

Färdator- eller multimediazon 37

Beräknad räckvidd med kvarvarande bränsle 38

Värdet visas efter att du har kört 400 meter → 110.

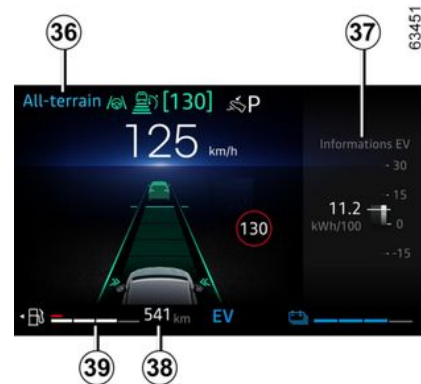

63451

Bränslenivåmätare 39

Om nivån är på minimiläget lyser

indikeringen , som är inbyggd i mätaren, orange och en ljudsignal hörs.

Tanka så snart som möjligt, oavsett vad den återstående laddningsnivån är i drivbatteriet.

Om bilen är helt tom på bränsle, fyll tanken med minst 8 liter bränsle.

Annars kan inte hybridläget användas.

FÄRDDATOR

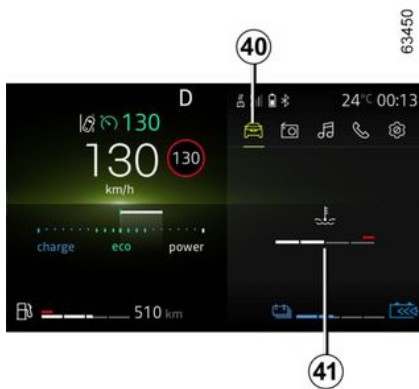

Visning av förbränningsmotorns temperatur 41

Tryck på knappen **43** för att öppna menyn "Fordon" **40**. Tryck sedan på knapp **3** eller **4** tills symbolen **41** visas.

Indikering för min. oljenivå



När motorn startas meddelar displayen på instrumentpanelen när oljenivån når miniminivån → **303**.

Den första varningen kan du ta bort genom att trycka på strömställaren **42** "OK".

De följande varningarna försvinner automatiskt efter cirka trettio sekunder.

Instrumentpanel i miles

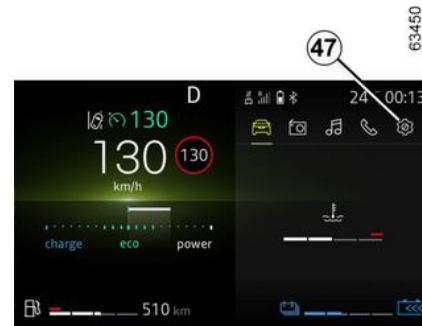

(kan ändras till km/h)

Bilar utan multidisplay

- Stäng av tändningen och tryck på knappen **43** tills du kommer till menyn "Inställningar" **47**.
- Tryck på reglage **44** eller **45** upprepade gånger för att komma till "Fordonsinställningar". Tryck sedan på knapp **42** "OK".
- Tryck på reglage **44** eller **45** upprepade gånger för att komma till "INSTRUMENT". Tryck sedan på knapp **42** "OK".
- Tryck på reglage **44** eller **45** upprepade gånger för att komma till "Enhet: km/h" (eller "Enhet: mph") om

FÄRDDATOR

så krävs). Tryck sedan på knapp **42** "OK".

– Tryck på knappen **46** för att återgå till föregående meny.

Bilar med multidisplay.

Se multimediasystemets bruksanvisning för att välja ljudsystem.

OBS! I båda fallen återgår färddatorn automatiskt till den ursprungliga enheten efter en frånkoppling av batteriet.

Om du vill återgå till föregående läge, gör om samma moment.

För mer information, se multimediasystemets bruksanvisning.

Meny för personliga inställningar till bilen

Med hjälp av den här funktionen kan du, beroende på bilens utrustning, aktivera/stäng av och justera vissa av bilens funktioner.

Bilar med multidisplay 1



Åtkomst till menyn "Inställningar"

Se anvisningarna för de olika multimediasystemen för information om de olika inställningarna.

Välj meny och sedan den funktion som ska justeras (visningen beror på bilens utrustning och land):

a) "Drivlina":

- Volym för körriktningsvisare.
- Frihjul
- ...

b) "Lås":

- Låsa upp förardörren
- Låsa dörrarna under körning.
- Öppning/stängning i handsfreeläget.

– Låsning på avstånd/upplåsning vid närmande till bilen.

– Ljudsignal vid låsning.

– Tyst läge.

– Automatisk låsning,

c) "Torkning och belysning":

– Följ mig hem belysning.

– Torkning vid backning.

– Automatisk vindrutetorkning.

– Extra svep efter spolning.

d) "Välkommen":

– Yttre välkomnande.

– Automatisk utfällning av

ytterbackspeglar;

– Inre välkomnande.

– Automatiskt läge för innerbelysning

Beroende på funktionen, välj:

– "ON" eller "OFF" för att aktivera eller inaktivera,

eller

– en inställning för att justera tiden då belysningen är på (t.ex. för funktionen "Ledljus").

För mer information, se multimediasystemets instruktionsbok.



Av säkerhetsskäl ska du göra inställningarna när bilen står stilla.

FÄRDDATOR

Bilar utan multidisplay



Åtkomst till meny för inställning av displayen 2

Tryck på knappen **3** så många gånger som krävs för att komma till meny "Inställningar". Tryck sedan på knappen **7** "OK" för att bekräfta.

Tryck upprepade gånger på **4** eller **5** tills du kommer till meny "Fordonsinställningar". Bekräfta sedan genom att trycka på strömställaren **7** "OK".

Använd knapparna **4** eller **5** för att bläddra till och välja den funktion som ska ändras. Tryck sedan på strömställare **7** "OK" för att bekräfta (displayen kan variera beroende på bilens utrustning och land):

« INSTRUMENT » :

- Språk,
- Enhet,
- Stil,
- Färg,

« BIL » :

- Bakrutetorkning vid backning,
- Automatisk vindrutetorkning,
- Extra svep efter spolning.
- ECO-läge med friläge,
- Volym för körriktningsvisare.
- Yttre välkomnande.

« PARKING ASSIST » :

- Fram;
- Bak;
- Sida;
- Volym för ljudsignal.

« KÖR ASSISTANS » :

- LJUDVARNING vid överskridande av körfil.
- Känslighet för vingelvarning.
- Vibration för vingelvarning.
- Känslighet för filhållningsassistans.
- Döda vinkeln.
- Nödbromsning.
- Hastighetsvarning.
- Alert förare,
- Avståndsvarning.

« BELYSNING » :

- Automatiskt läge för innerbelysning.
- Automatiskt ledljus.
- Ledljus: XX sekunder,

- ...

« ACCESS » :

- Låsa dörrarna under körning.
- Öppning/stängning i handsfree-läget;
- Upplåsning av enbart förardörren.
- Automatisk återlåsning.
- Upplåsning när du närmar dig;
- Låsning då du avlägsnar dig;
- Tyst låsning.
- Automatisk öppning/stängning.
- Automatisk utfällning av ytterbackspeglar;

- ...

« RESET ».



funktionen är aktiverad



funktionen är av.

Tryck på knappen **6** för att återgå till föregående meny.

Om du väljer antingen "PARKING ASSIST" eller "INSTRUMENT" måste du göra ett nytt val (parkeringsassistansens ljudvolym eller språk på instrumentpanelen).

Om så är fallet, välj och bekräfta genom att trycka på **7** "OK": det valda

värdet visas med  framför raden.

Tryck på knappen **6** för att lämna meny.

FÄRDDATOR

Du kan behöva göra detta flera gånger.

i Meny för personliga inställningar av bilen kan inte användas under

körning.

När hastigheten överstiger 20 km/h övergår instrumentpanelen automatiskt till läget färddator.

KLOCKA OCH YTTERTEMPERATURMÄTARE

i Om eltilförseln bryts (batteriet kopplas bort, trasig matningsledning o.s.v.) ställs klockan om automatiskt till korrekt tid efter några minuter (beroende på utrustningsnivå) när systemet kan ta emot GPS-information igen.

Bilar med multidisplay.



Tid och yttertemperatur visas på multidisplayen **1**.

Se multimediainstruktionerna.

Bilar utan multidisplay



Tryck på knappen **2** tills du kommer till menyn "Inställningar".

Tryck på reglage **3** eller **4** upprepade gånger för att komma till menyn "Klocka Inställning". Tryck sedan på knappen **6** "OK".

Tryck och håll in knappen **6** "OK" tills tiden blinkar.

Ställ in timmen med reglage **3** eller **4**, tryck på strömställaren **6** "OK" för att bekräfta, ställ sedan in minuterna med reglaget **3** eller **4** och tryck på strömställaren **6** "OK" för att bekräfta.

Tryck på knappen **5** för att återgå till föregående meny.

FÄRDDATOR

Yttertemperaturmätare

Speciellt

När yttertemperaturen är mellan -3 °C och $+3\text{ °C}$ blinkar symbolerna °C (anger att det finns risk för halka).



Yttertemperaturmätare

Den är inte någon halkvarnare, risk för halka betingas av flera faktorer än enbart temperatur (bl.a. nederbörd, fuktighet, skuggläge m.m.).

KONTROLL OCH VARNINGSINDIKERINGAR

Instrumentpanel A eller B

Vilken information som visas BEROR PÅ TILLVAL OCH LAND.



Tänds när tändningen aktiveras.

Tryck eller lyft reglaget **1** tills ljusstyrkan är inställd.

I vissa fall tänds en kontrollampa som åtföljs av ett meddelandet på instrumentpanelen.



Med varningsindikering



menas att du så snart som möjligt måste besöka din återförsäljare, **och köra dit på ett skonsamt sätt.**

Om denna anvisning inte följs kan bilen skadas.



Indikeringen **STOP**

betyder att du för din egen säkerhet

omedelbart ska stanna så fort trafiksituationen tillåter det.

Stäng av motorn och tändningen samt starta inte igen.

Kontakta din återförsäljare.



Om symbolen ej slocknar eller ljudsignalen ej upphör tyder det på ett fel till instrumentpanelen.

Då måste du stanna bilen så snart trafiksituationen tillåter det. Kontrollera att bilen står säkert och kontakta din återförsäljare.



Indikering för parkeringsljus



Indikering för helljus



Indikering för halvljus



Indikering för dimstrålkastare

KONTROLL OCH VARNINGSSINDIKERINGAR



Indikering för dimbakkjus



Indikering för automatiskt helljus → 136



Indikering för vänster körriktningsvisare



Indikering för höger körriktningsvisare



Varningslampan för airbag

Den tänds när tändningen aktiveras eller när motorn startas och slocknar efter några sekunder.

Om lampan inte tänds vid påslagning av tändningen, eller om den tänds när motorn är igång, tyder det på fel i systemet.

Kontakta din återförsäljare så snart som möjligt.

STOP Varningsindikering för omedelbart stopp

Den tänds när tändningen aktiveras eller vid start av motorn och slocknar så snart motorn är igång.

Den tänds samtidigt som övriga indikeringar och/eller meddelanden och en ljudsignal hörs.

För din egen säkerhet måste du stanna så snart trafiksituationen tillåter det.

Stäng av motorn och tändningen samt starta inte igen.

Kontakta din återförsäljare.



Felindikering för bromskretsen

Den tänds när tändningen aktiveras eller när motorn startas och slocknar efter några sekunder.

Om den tänds vid bromsning tillsammans med varningslampan

STOP och en ljudsignal hörs, tyder det på läckage i någon bromskrets eller fel på bromssystemet.

Stanna genast och kontakta din återförsäljare.



Indikering för laddningskontroll

Den tänds när tändningen aktiveras eller när motorn startas och slocknar efter några sekunder.

Om den tänds tillsammans med

varningslampan **STOP** och en ljudsignal hörs, tyder det på överladdning eller urladdning av elkretsen.

Stanna genast och kontakta din återförsäljare.



Indikering för oljetryck

Den tänds när tändningen aktiveras eller när motorn startas och slocknar efter några sekunder.

Om den tänds under körning tillsammans med varningslampan

STOP och en ljudsignal hörs, stanna genast och slå av tändningen. Kontrollera oljenivån.

Om nivån är normal visas indikering för något annat.

Kontakta din återförsäljare.



Indikering för variabel servostyrning

Den tänds när tändningen aktiveras eller när motorn startas och slocknar efter några sekunder.

Om den tänds tillsammans med

varningslampan **STOP** under körning, tyder det på ett fel i systemet. Kontakta din återförsäljare.



Indikering för öppen dörr



Varningsindikering

KONTROLL OCH VARNINGSINDIKERINGAR

Om den visar rött under körning och

åtföljs av indikeringen  måste du för säkerhets skull stanna så fort trafikförhållandena tillåter det.

Stäng av motorn och tändningen samt starta inte igen.

Kontakta din återförsäljare.

Om den visar gult under körning och

åtföljs av indikeringen , måste du åka till en godkänd återförsäljare så snart som möjligt. **Kör försiktigt under tiden.**

Om denna anvisning inte följs kan bilen skadas.

 **Varningslampa som visar att parkeringsbromsen eller den elektriska parkeringsbromsen är åtdragen → 175**

 **Varningslampa för "AUTOHOLD"-systemet → 178**

 **Varningsindikering**

Den tänds när tändningen aktiveras eller vid start av motorn och slocknar så snart motorn är igång.

Den kan tändas tillsammans med annan indikering och/eller meddelanden på instrumentpanelen.

Det innebär att du måste **köra försiktigt** till din återförsäljare så snart som möjligt.

Om denna anvisning inte följs kan bilen skadas.

 **Varningslampa för elektroniskt stabiliseringssystem (ESC) och antispinnsystem**

Den tänds när tändningen aktiveras eller när motorn startas och slocknar efter några sekunder.

→ 194 Indikeringen kan tändas av flera anledningar.

 **Varningslampa för att signalera att den elektroniska stabilitetskontrollen (ESC) och antispinnsystemet inte är tillgängliga**

 **Indikering för låsningsfria bromsar (ABS)**

Den tänds när tändningen aktiveras eller när motorn startas och slocknar efter några sekunder.

Tänds lampan under körning tyder det på fel i ABS-systemet.

Bromssystemet fungerar, men som på en bil utan ABS system.

Kontakta omedelbart din återförsäljare.

 **Varningslampa för partikelfiltersystemet → 173 → 171**

 **Varningslampa för reagensnivå och fel i avgasreningssystemet. → 148**

 **Indikering om att det är för lite luft i däcken**

Den tänds när tändningen slås på eller när motorn startar och slocknar efter några sekunder → 188.

 **Varningslampa för förvärmning (dieselversion)**

Den ska tändas när tändningen aktiveras.

Den anger att glödstiften är aktiverade.

Den slocknar när förvärmningstiden uppnås.

Motorn kan starta.

 **Felindikering för avgasrening**

För bilar som har den här funktionen tänds den här indikeringen när motorn startas och, beroende på utrustningsnivå, när tändningen aktiveras och motorn befinner sig i standbyläge → 163, och slocknar sedan.

KONTROLL OCH VARNINGSSINDIKERINGAR

– Kontakta en återförsäljare snarast om lampan skulle lysa med fast sken.
– Om den blinkar, sänk motorvarvtalet tills den slutar blinka. Kontakta din märkesrepresentant så snart som möjligt → 182.

Indikering för låg bränslenivå

Den tänds i orange när tändningen slås på eller när motorn startas och slocknar efter några sekunder.

Om indikeringen blir orange under körning och en ljudsignal hörs, tanka så snart som möjligt.

Bränslet räcker till cirka 50 km.

Kontrollampa för ECO-läget

Denna lampa tänds när ECO-läget aktiveras → 183.

Frihjulslampa → 183

Indikatorer för växelbyte

Indikeringen tänds för att ge dig rådet att växla upp (pilen pekar uppåt) eller växla ned (pilen pekar nedåt) → 183.

Felindikering för kylvätsketemperatur

Denna tänds i blått när tändningen aktiveras eller startar motorn.

Om den tänds röd stannar du och låter motorn gå på tomgång en till två minuter.

Temperaturen ska sjunka tills indikeringen blir blå.

Annars, stäng av motorn.

Låt den svalna innan du kontrollerar kylvätskan.

Kontakta din återförsäljare.

Varningsslampa för motor på stand-by → 163

Varningsslampa för motor på stand-by inte tillgänglig → 163

Felindikering för bromsar

Den tänds när du måste trycka ned bromspedalen → 167.

Indikering för fartbegränsare → 229

Kontrollampa för fartbegränsare → 231

Varningsslampa för adaptiv farthållare Stop and Go → 234

Indikering för elektrisk parkeringsbroms → 256

Indikering för hög hastighet → 116

Varningsslampa för system med förebyggande av filbyte → 198

Indikering för filcentrering

Varningsslampa som indikerar att det inte går att genomföra aktiv nödbromsning (beroende på bilmodell) → 215

Varningsslampa som indikerar att händerna inte är på ratten → 198

På display C

Vilken information som visas BEROR PÅ TILLVAL OCH LAND.

KONTROLL OCH VARNINGSINDIKERINGAR

2



64289



Airbag **passagerare ON** → 98



Airbag **passagerare OFF** → 98



Varningslampa för ej fastspända säkerhetsbälten fram och bak (beroende på bilmodell) → 61

Varningslampor specifika för version E-tech full hybrid



Felindikering för elsystem

Den visas när temperaturen på den elektriska drivlinan är för hög.

Stanna bilen utan att stänga av tändningen.

Temperaturen ska sjunka och indikeringen slockna.

Om så inte är fallet kontaktar du din återförsäljare.

En tändning av kontrollampen kan leda till en minskad prestanda för bilen.



Indikering för laddning av 12 V batteriet

Om den tänds i kombination med

varningslampan **STOP** och en ljudsignal hörs indikerar detta att det föreligger en överladdning eller urladdning i den elektriska kretsen → 332.



Felindikering för drivbatteriet

Om den tänds i kombination med



indikeringen indikerar detta att det föreligger ett fel på drivbatteriet. Kontakta omedelbart din återförsäljare.



Felindikering för drivbatteriet

Denna lyser gult när drivbatteriets laddningsnivå har nått reservnivån → 116.



Om symbolen ej slocknar eller ljudsignalen ej upphör tyder det på ett fel till instrumentpanelen.

Då måste du stanna bilen så snart trafiksituationen tillåter det. Kontrollera att bilen står säkert och kontakta din återförsäljare.



Indikering för eldrift

Den visas när endast elmotorn och drivbatteriet driver bilen → 27.



Indikering för fel på elsystemet

När indikeringen tänds indikerar detta att det föreligger ett elektriskt fel kopplat till den elektriska drivlinan (drivbatteri eller elmotor).

Kontakta omedelbart din återförsäljare.

Den tänds tillsammans med

varningslampan **STOP** och ett pip när den elektriska enhetens temperatur är för hög. Stanna bilen och stäng av tändningen. Frågor, kontakta din återförsäljare.

KONTROLL OCH VARNINGSSINDIKERINGAR

Om den tänds tillsammans med

varningslampan **STOP**, en ljudsignal och meddelandet "LÄMNA BILEN FARA", stäng av tändningen och starta inte om motorn. Lämna bilen och konsultera din återförsäljare.



Meddelandet "LÄMNA BILEN FARA" tillsammans med varningslampan

STOP och en ljudsignal kräver att du stannar fordonet omedelbart, beroende på trafikförhållandena. Stäng av tändningen. Låt den vara avstängd. Gå ut ur bilen, få ut alla passagerare ur bilen och håll dem borta från bilen och trafiken.

Risk för brand



Vid parkering på vägaren måste du varna andra trafikanter med en varningstriangel eller på annat sätt i enlighet med lokala lagar och förordningar i det land du befinner dig.



Indikering för fel på elmotorn

När indikering tänds indikerar detta att det föreligger ett fel i det elektriska systemet kopplat till elmotorn. Kontakta omedelbart din återförsäljare.



Felindikering på ljudsignal för fotgängare

STYRNING

Justering av ratten i höjdoch djupled

2



Sänk ner spaken **1** och ställ in ratten i önskat läge.

Lyft sedan spaken så långt det går, mot spärrläget, för att låsa ratten.

Kontrollera att ratten är ordentligt spärrad.



Av säkerhetsskäl bör du göra inställningen, innan du börjar köra.

Rattvärme



(kan variera från bil till bil)

Den här funktionen värmer upp ratten **2**.

Funktionsprincip

När temperaturen har uppnåtts reglerar funktionen temperaturen i ungefär 30 minuter och stängs sedan av automatiskt.

Start av funktionen

Med tändningen på, tryck på knappen **3**: indikeringen i knappen tänds.

Avstängning av funktionen

– **Automatiskt:**

Funktionen stängs av automatiskt efter aktiveringsfasen som är på cirka 30 minuter.

Kontrolllampan för knappen **3** fortsätter att lysa.

Anm. Om funktionen stängs av automatiskt trycker du på strömställaren **3** två gånger för att aktivera den igen.

Om strömbrytaren **3** inte trycks in igen kommer funktionen att återaktiveras nästa gång tändningen slås på.

– **Manuellt:**

Om du vill stänga av funktionen under aktiveringsfasen trycker du på knappen **3**.

Indikeringen i strömställaren **3** släcks.

Servostyrning

Kör aldrig med ett dåligt laddat batteri.

Variabel servostyrning

Den variabla servostyrningen styrs elektroniskt och anpassar servoeffekten efter bilens hastighet.

Styrningen är lättare vid parkeringsmanövrer (för att förhöja komforten) medan servoverkan minskar successivt i takt med bilens hastighet (för en bättre säkerhet vid högre farter).

STYRNING

Särskilda funktioner hos Stop and Start

När motorn är avstängd fungerar inte servostyrningen.

I detta fall fungerar funktionen som vanligt igen när motorn startas om eller när hastigheten överstiger cirka 1 km/h (backe, lutning osv.).

Obs! Servostyrningen varierar beroende på vilket kör läge som valts i menyn "MULTI-SENSE" → 274.



Stäng aldrig av motorn i nedförsbacke och stäng inte av tändningen under körning.



Håll inte kvar ratten i fullt rattutslag längre än nödvändigt.



Om motorn är avstängd eller ett fel har uppstått i systemet går det ändå att vrida på ratten.
Man måste ta i lite mer än vanligt.



Vrid aldrig ratten när bilbatteriet är frånkopplat.

BACKSPEGLAR

Ytterbackspeglar



Inställningar

När du väljer backspeglarna med hjälp av knappen **2** kommer den inbyggda indikeringen att tändas.

Justera sedan med knappen **1** till önskat läge.

Uppvärra backspeglar

Avisningen utförs i samband med avisningen → **278** → **281** av bakrutan.

Fällbara, elektriska speglar

Backspeglarna fälls ut automatiskt när bilen låses upp.

Backspeglarna fälls in när bilen låses.

OBS! Du kan stänga av/aktivera funktionen för utfällning av ytterbackspeglarna → **122**.

Du kan tvinga fram utfällning genom att trycka på knappen **3**.

I det här fallet förblir dörrspeglarna infällda tills knappen **3** trycks in igen, oberoende av automatisk utfällning.

Anm.:

När en backspegel har fällts ut eller in manuellt går det att återställa den till bruksläge.

Gör detta genom att trycka på knappen **3**.

Det kan höras en knäppning från backspegeln.

Om inget knackande ljud hörs, tryck på knappen **3** igen tills ljudet hörs.



Av säkerhetsskäl ska du göra inställningarna när bilen står stilla.



Objekt som syns i backspegeln befinner sig närmare än vad det ser ut som.

Av säkerhetsskäl ska du därför ta hänsyn till detta så att du kan bedöma avståndet på rätt sätt innan du utför en manöver.

Innerbackspegel



Den är vridbar.

Backspegel med spak **4**

För att undvika att bli bländad av strålkastarljuset från bakomliggande fordon vid mörkerkörning, kan du

BACKSPEGLAR

justera spaken **4** som sitter på
backspegeln baksida.

Backspegel utan spak 4

Backspegeln mörknar automatiskt när
bilen bakom har ljusen på eller i starkt
ljus.



Av säkerhetsskäl ska du
göra inställningarna när
bilen står stilla.



Objekt som syns i
backspegeln befinner sig
närmare än vad det ser
ut som.

Av säkerhetsskäl ska du därför ta
hänsyn till detta så att du kan
bedöma avståndet på rätt sätt
innan du utför en manöver.

BELYSNING OCH SIGNALER

Belysning och dimljus

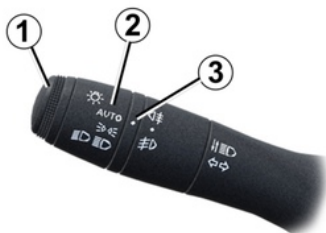

62614



64299

Parkeringsljus

 Vrid ringen **2** tills symbolen kommer mitt för märket **3**.

Indikeringen tänds på instrumentpanelen.

Tändning av dagbelysning

Varselljusen tänds automatiskt då motorn sätts på och släcks automatiskt då motorn stängs av, utan att du behöver använda spaken **1**.

Halvljusstrålkastare

Manuell funktion

Vrid ringen **2** tills symbolen kommer mitt för märket **3**. Indikeringen tänds på instrumentpanelen.

Automatisk funktion

(kan variera från bil till bil)

Rotera ringen **2** tills symbolen AUTO syns mitt för märkningen **3**: med motorn igång tänds eller släcks halvljusen automatiskt beroende på de yttre ljusförhållandena, utan att du rör reglaget **1**.

Beroende på bil tänds halvljusen automatiskt efter att torkarbladen använts flera gånger.



Innan du kör i mörker, kontrollera att den elektriska utrustningen fungerar som den ska och justera strålkastarnas höjd (om lastförhållandena inte är de vanliga) ➔ **140**.
Se till att strålkastarna inte är skymda (smuts, lera, snö, föremål som transporteras etc.).

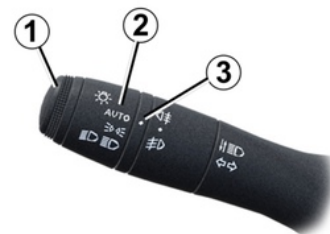

62614

BELYSNING OCH SIGNALER

Helljus:

 Med tändt halvlyset och motorn igång, tryck på spaken **1**. Indikeringen tänds på instrumentpanelen.

Om du vill återgå till halvlysläget, dra spaken **1** mot dig igen.

Funktionen "Höj ljus under körning"

När helljusen tänds förbättrar funktionen "Höjt ljus under körning" förarens sikt genom att automatiskt höja halvlyset och helljuset.

När helljusen inaktiveras återgår halvlyset till sin vanliga position.

Automatiska helljus

 Beroende på bil tänds och släcker det här systemet helljuset automatiskt.

Funktionen använder en kamera som sitter vid den invändiga backspegeln för att detektera fordon som du ligger bakom och mötande fordon.

 Systemet kan störas under vissa villkor, bland annat:

- Extrema klimatförhållanden (regn, snö, dimma m.m.);
- Smutsig vindruta eller kamera;
- När ett fordon bakom eller framför har en dålig eller dold belysning;
- Felaktig inställning av strålkastarna;
- Reflexsystem.
- ...

Helljusen tänds automatiskt om:

- Den utvändiga ljusnivån är låg
- Inget annat fordon eller belysning registreras
- Bilens hastighet är högre än ca 40 km/h.

Om ett av villkoren nedan inte uppfylls går systemet över till halvlyset.

OBS! Se till att vindrutan inte är täckt (av smuts, lera, snö, kondens osv.).

Aktivera automatiskt helljus:

Vrid på ringen **2** tills symbolen AUTO befinner sig mitt emot markeringen **3** och tryck på spaken **1**.

Varningslampan  visas på instrumentpanelen.

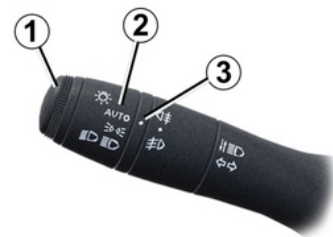

 Så inaktiverar du automatiska helljus:

– rotera ringen **2** till ett annat läge än AUTO.

eller

– Dra i spaken **1**.

Då slocknar kontrollampan  på instrumentpanelen.

OBS! Helljuset tänds/släcks automatiska om helljusfunktionen aktiveras.

Funktionsstörning

BELYSNING OCH SIGNALER

När meddelandet "Kontrollera Ljusautomatik" visas på instrumentpanelen inaktiveras systemet.

Frågor, kontakta din återförsäljare.



Om en portabel navigering används nattetid i området kring vindrutan eller under kameran kan det störa funktionen av systemet "automatiskt helljus" (risk för reflexer på vindrutan).



Systemet "automatiskt helljus" kan inte under några omständigheter ersätta förarens uppmärksamhet och ansvar gällande bilens belysning och dess anpassning till villkoren i fråga om belysning, sikt och trafikförhållandena.

Släckning



62614

Ljusen släcks automatiskt när motorn stängs av och förardörren öppnas eller när du låser bilen.

Nästa gång motorn startas tänds ljusen igen i det läge ringen **2** är inställd.

ANM.: Om dimljusen är tända släcks inte belysningen automatiskt.

Hörbart larm: påminnelse om tända lampor

Om ljusen är på men motorn är avstängd hörs en ljudsignal när förardörren öppnas. Detta indikerar att ljusen fortfarande är tända (för att förhindra att batteriet laddas ur).

Funktionsstörning

Om meddelandet "Kontrollera belysningen" visas med

varningslampan  och

varningsljuset  blinkar på instrumentpanelen indikerar detta ett fel på belysningen.

Frågor, kontakta din återförsäljare.

Funktionen welcome and goodbye

(kan variera från bil till bil)

När funktionen är aktiverad tänds varselljusen och parkeringsljusen bak automatiskt då systemet känner av kortet eller då bilen låses upp.

De släcks automatiskt:

- ungefär en minut efter att de tänts,
- vid start av motorn beroende på belysningsreglaget läge, eller
- vid låsning av bilen.

Aktivering/stänga av funktionen

Information om hur du aktiverar och inaktiverar den externa välkomstfunktionen finns i multimediasystemets bruksanvisning. Välj ON eller OFF.

BELYSNING OCH SIGNALER

Ledljusfunktion

Med den här funktionen kan sidljusen och halvljusen tändas tillfälligt (för att lysa upp en port eller liknande).

Med motorn avstängd och ljusen släckta och ringen **2** i läget AUTO, dra spaken **1** mot dig: parkeringsljuset och halvljuset tänds under cirka 30 sekunder tillsammans med

varningslamporna  och  på instrumentpanelen.

För att förlänga den här perioden kan du dra i reglaget upp till fyra gånger (den totala tiden är begränsad till ca två minuter).

Meddelandet "Belysning på ___" följt av den återstående tiden kommer visas på instrumentpanelen som bekräftelse.

Sedan kan du låsa bilen.

Om du vill stänga av ljuset innan det slocknar automatiskt, vrid du ringen **2** till valfritt läge och sedan tillbaka till läget AUTO.

Dimbaktjus



62614

 Vid mittringen **4** på reglaget tills symbolen kommer mitt för märket **3** och släpp sedan.

Motsvarande indikering tänds på instrumentpanelen. Detta dimljus lyser endast i kombination med halv-/hellt ljuset.

För att inte störa medtrafikanter i bakomkörande fordon bör dimbaktljuset släckas när det inte längre behövs.

Släckning

Vrid mittringen **4** igen för att rikta in markeringen **3** med symbolen för dimljuset som du vill släcka.

Motsvarande indikering släcks på instrumentpanelen.

När ytterbelysningen släcks, släcks också dimstrålkastarna och dimbaktljuset.

 Vid dimma, snö eller föremål som sticker ut från taket, tänds inte belysningen alltid automatiskt. Dimljuset kontrolleras av föraren: Indikeringarna på instrumentpanelen anger om de är på (indikeringen är tänd) eller av (indikeringen släckt).

2

BELYSNING OCH SIGNALER

Strålkastarinställning

Strålkastarinställning

2



Knappen **A** används för inställning av strålkastarnas ljusbild i höjd beroende på lasten.

Tänd halvljusen och tryck eller lyft på knappen **A** så många gånger som det krävs för att välja önskat läge på instrumentbrädan.

Det valda läget visas på instrumentpanelen i cirka 30 sekunder.

OBS! Beroende på bilmodell visas valt läge på instrumentpanelen i cirka 30 sekunder varje gång tändningen aktiveras och i cirka 5 sekunder efter varje tryck på knapp **A**.

Exempel på inställningslägen för reglaget A beroende på lasten	
0	Endast föraren eller föraren och en passagerare fram
1 eller 2	Föraren och passagerare på alla säten
2 eller 3	Förare med passagerare och bagage (eller last) som motsvarar maximal godkänd totalvikt
4	Förare utan passagerare och bagage (eller last) som motsvarar maximal godkänd totalvikt

Några exempel finns i tabellen nedan. I samtliga fall ska du justera reglaget **A** i enlighet med fordonets last så att vägen syns och andra bilister inte bländas.

LJUD- OCH LJUSSIGNALER

Ljudsignal



Tryck på rattkudden **A** för att använda signalhornet.

Helljussignal (ljusstuta)

Om du vill använda ljusstutan, dra reglaget **1** mot dig och släpp det sedan.

Körriktningsvisare

För reglaget **1** i samma riktning som du vill vrida ratten.

Impulsäge

Dra kort reglaget **1** uppåt eller nedåt, utan att gå förbi spärrläget, släpp den sedan: reglaget återgår till sitt

ursprungliga läge och den aktuella körriktningsvisaren blinkar tre gånger.



Varningsblinkrar

 Tryck på strömställaren **2**.

När du sätter igång varningsblinkrarna blinkar de fyra färdriktningsvisarna och sidoblinkljusen.

Varningsblinkrarna används vid fara för att varna andra bilister om du har tvingats stanna på en ovanlig eller otillåten plats eller vid särskilda körförhållanden.

TORKARE

Vindrute- och bakruterengöring

2 Bil med intervallruttorkare

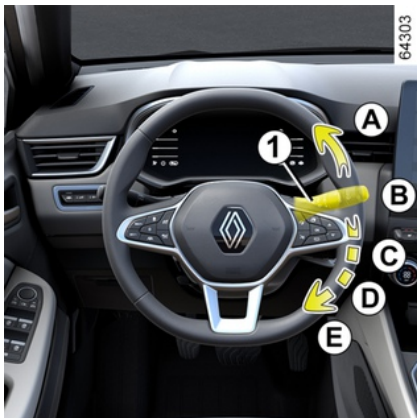

A. enstaka torkning

En hastig tryckning gör att vindrutetorkarna går fram och tillbaka en gång.

B. stoppa

C. intervalltorkning

Torkarna stannar flera sekunder mellan slagen. Du kan ändra tidsintervallen mellan slagen om du vrider på ringen 2.

D. långsam torkarhastighet

E. snabb torkarhastighet

Särskilda anvisningar

Om du stannar bilen under körning, sänks torkarhastigheten.

Från snabb torkarhastighet går den över till långsam torkarhastighet.

Så fort bilen rullar igen återställs den ursprungligen inställda torkarhastigheten.

Varje ändrad inställning på reglaget 1 har prioritet och upphäver den automatiska funktionen.

Bil utrustad med vindrutetorkare med regnsensor

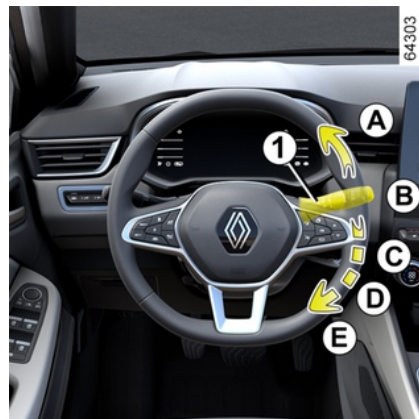

TORKARE

62615

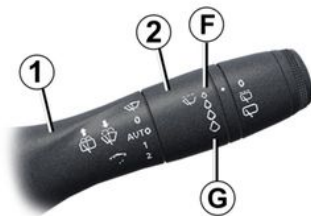

Regnsensorn sitter på vindrutan, framför innerbackspegeln.

A. enstaka torkning

En hastig tryckning gör att vindrutetorkarna går fram och tillbaka en gång.

B. stoppa

C. automatisk torkningsfunktion

När du har valt detta läge känner systemet av om det finns vatten på vindrutan och sätter igång vindrutetorkarna i lämplig hastighet. Det är möjligt att ändra aktiveringströskeln och tidslängden mellan svepen genom att vrida på ringen:

– **F**: Minimal känslighet.

– **G**: Maximal känslighet.

Ju högre känsligheten är, desto snabbare reagerar vindrutetorkarna och desto mer ökar torkarhastigheten.

Då automatisk torkning aktiveras eller då avkänningen höjs, går vindrutetorkarna fram och tillbaka en gång.

OBS!

– Regngivaren är endast en extra hjälp. Vid nedsatt sikt måste föraren aktivera vindrutetorkarna manuellt. Vid dimma eller snöfall startar inte torkningen automatiskt utan måste kontrolleras av föraren.

– Vid minusgrader går den automatiska torkningen inte igång då bilen startas. Den aktiveras automatiskt när bilen har kommit upp i en viss hastighet (ca 8 km/h).

– Aktivera inte automatisk torkning vid torrt väder,

– Ta bort all is från vindrutan innan du sätter igång torkarna;

– Vid tvätt av bilen i automattvätt, placera spaken **1** i läget **B** för att stänga av automatisk torkning.

Driftstörning

Vid fel på funktionen automatisk torkning kan läget intervalltorkning användas.

Kontakta din återförsäljare.

Regngivarens funktion kan avbrytas i händelse av:

– Skadade torkarblad; Kan lämna en hinna vatten eller om bladet torkar mindre bra inom givarens avkänningsområde kan torkarhastigheten öka eller reaktionstiden för automatisk torkning försämrats;

– Vindrutan har fått ett stenscott eller en spricka nära sensorn, vindrutan har blivit smutsig av damm, orenheter, insekter eller frost och vattenavvisande produkter eller vax har använts på rutan. Vindrutetorkaren blir mindre känslig eller kanske inte reagerar alls.

D. långsam torkarhastighet

E. snabb torkarhastighet

Särskilda anvisningar

Om du stannar bilen under körning, sänks torkarhastigheten.

Från snabb torkarhastighet går den över till långsam torkarhastighet.

Så fort bilen rullar igen återställs den ur-sprungligen inställda torkarhastigheten.

Varje ändrad inställning på reglaget **1** har prioritet och upphäver den automatiska funktionen.

Försiktighetsåtgärder

– Om det är is på rutan, kontrollera att bladen inte sitter fast innan du sätter

TORKARE

igång torkningen. Om du startar torkningen när bladen sitter fast i rutan, finns risken att både torkarbladen och torkarmotorn förstörs.

- Aktivera inte vindrutetorkarna på en torr ruta. Detta kan leda till förtida slitage eller skador på torkarbladen.

Särskilt läge för torkarna fram (serviceläge)

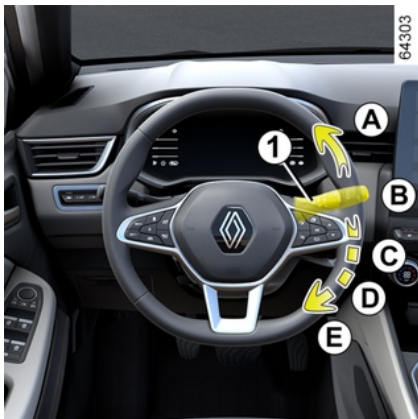

I detta läge går det att lyfta torkarna och få bort bladen från vindrutan.

Detta kan vara användbart vid:

- rengöring av torkarbladen,
- vintertid, om torkarbladen behöver lösgöras från vindrutan,
- byt torkarbladen → 342.

Tryck uppåt på spaken **1** två gånger till läge **A** (enstaka torkning) när tändningen är påslagen eller motorn är i gång.

Torkarbladen stannar i ett läge där de är fria från motorhuvan.

Om du vill återställa torkararmarna till normalt viloläge, med tändningen: kontrollera att torkarna är nedfällda mot vindrutan, för sedan reglaget **1** till läget **A** (enstaka torkning).

Du måste fälla ned torkarna mot vindrutan innan du slår på tändningen, annars finns risk att motorhuvan eller torkarna skadas när torkningen sätts igång.



Innan du gör något med vindrutan (biltvätt, isborttagning, rengöring osv.), för reglaget **1** till läge **B** (av).

Risk annars för skador.



Rengör vindrutan om något (smuts, snö, is osv.) skymmer sikten (även mittenområdet bakom innerbackspegeln) innan du sätter i gång torkarna (annars finns det risk att torkarmotorn överhettas). Stäng av torkningen om något ligger i vägen för torkarbladen. Ta bort det som ligger i vägen och starta torkningen med torkarreglaget.

Vindrutespolning



TORKARE

Aktivera tändningen, dra i spaken **1** och släpp den.

Ett längre drag sätter igång utöver vindrutespolningen, torkarbladen som kommer att svepa två gånger och därefter en tredje gång några sekunder senare.

På bilar med multimediaskärm kan du välja att aktivera eller inaktivera torkarbladens tredje torkning → **122**.

Anm.: Vid minusgrader finns det risk för att spolarvätskan fryser på vindrutan, vilket försämrar sikten. Värm vindrutan med knappen imborttagning innan du gör rent den.



Vid arbete under motorhuven, se till att torkarreglaget är i läge **B** (stopp).

Risk för allvarliga skador



Torkarbladets effektivitet

Kontrollera torkarbladens skick. Livslängden beror på

dig:

- De ska hållas rena: Rengör torkarbladen och rutan regelbundet med tvålatten,
- Använd inte torkarna om rutan är torr.
- lossa dem från rutan om de inte har använts under en längre tid.

De ska alltid bytas när de börjar bli slitna, dvs. ungefär en gång om året → **342**.

Användningsföreskrifter för torkarblad

- Vid kallt väder eller snö bör du rengöra rutan innan du använder vindrutetorkarna (annars finns det risk att motorn överhettas).
- se till att inga föremål är i vägen för torkarbladen.

Bakrutetorkning, bakrutespolning

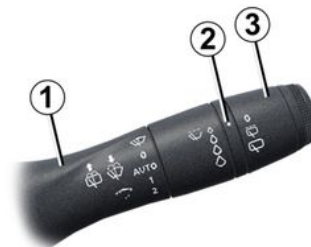

62615

2

Bakrutetorkare



Aktivera tändningen och vrid ringen **3** på spaken **1** tills symbolen befinner sig mittemot markeringen **2**.

- **stoppa**
- **intervalltorkning**

Torkarna stannar flera sekunder mellan slagen. Torkfrekvensen varierar beroende på bilens hastighet.

- **långsam torkarhastighet**

För att stoppa torkningen, vrid ringen **3** igen.

OBS!

TORKARE

Vid tvätt i automattvätt, vrid ringen **3** på reglaget **1** till stoppläget för att inaktivera automatisk torkning.

Följ alltid användaranvisningarna.



Använd inte torkarmen för att öppna eller stänga bakluckan.



Innan du gör något med bakrutan (biltvätt, isborttagning, rengöring osv.), ställ spaken **1** i stoppläget.

Risk annars för skador.



Torkarbladets effektivitet

Kontrollera torkarbladens skick. Livslängden beror på

dig:

- De ska hållas rena: Rengör torkarbladen och rutan regelbundet med tvålatten,
- Använd inte torkarna om rutan är torr.
- lossa dem från rutan om de inte har använts under en längre tid.

De ska alltid bytas när de börjar bli slitna, dvs. ungefär en gång om året → **342**.

Användningsföreskrifter för torkarblad

- Vid kallt väder eller snö bör du rengöra rutan innan du använder vindrutetorkarna (annars finns det risk att motorn överhettas).
- se till att inga föremål är i vägen för torkarbladen.

Aktivering/avstängning av bakrutetorkaren

Intervalltorkning på bakrutan aktiveras automatiskt när backen läggs i (om vindrutetorkarna fungerar). Om din bil har en meny för personliga

funktionsinställningar kan du välja att aktivera eller stänga av den här funktionen → **122**.

En återförsäljare kan stänga av funktionen på menyn personliga inställningar från din bil.

Torkaren försöker att svepa bort sådant som är i vägen på bakrutan (smuts, snö etc.). Om ett föremål hindrar torkarens rörelse kan den stanna. Ta bort föremålet, vänta cirka 30 sekunder och aktivera sedan torkaren med reglaget.

Försiktighetsåtgärder

- Om det är is på rutan ska du kontrollera att bladen inte sitter fast innan du sätter igång torkningen. Om du aktiverar torkaren då bladet frusit fast finns risk att du skadar både blad och torkarmotor.
- Kör inte torkarbladen på en torr ruta. Detta kan leda till förtida slitage eller skador på torkarbladen.

Bakruterengöring



Med tändningen påslagen, tryck på spaken **1** en längre stund och släpp sedan.

Att hålla i reglaget längre gör att vindrutetorkarna går fram och tillbaka två gånger, spolarna sätts igång och några sekunder senare går

TORKARE

vindrutetorkarna fram och tillbaka ännu en gång (droppavtorkningsfunktionen).

När du släpper reglaget, återgår det till läget för bakrutetorkning.

BRÄNSLETANK

2

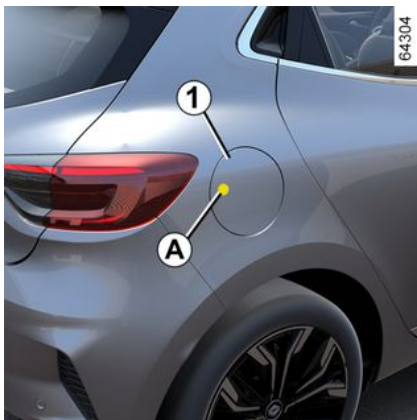

Tankens påfyllningskapacitet:

- Cirka **42 liter** för bensinversionen
- Cirka **39 liter** för dieselversionen
- Cirka **48 liter** för dieselversionen;

Om du vill öppna luckan **1** trycker du på området **A** när bilen är upplåst och släpper sedan. Luckan **1** öppnas något. Under påfyllningen använder du tanklockshållaren **2** på luckan **1** för att hänga upp locket **3**.

För information om hur man fyller på tanken, se avsnittet om "Bränslepåfyllning". Stäng luckan genom att trycka till den med handen till stängt läge.



Tanklocket är speciellt.

Vid eventuellt byte av tanklocket, byt till lock av samma typ.

Vänd dig till din återförsäljare.

Tanklocket får inte öppnas i närheten av öppen eld eller annan värmekälla.

Tvätta inte runt påfyllningsområdet med högtryckstvätt.

lagstiftning och som överensstämmer med anvisningarna på tankluckan **1** ➔ **359**.



Information om vilka kompatibla bränsletyper som uppfyller de europeiska standarder som gäller för bilmotorer i bilar som säljs i Europa finns i tabellen ➔ **359**.



Blanda inte bensin (blyfri eller E85) med diesel, inte ens i liten mängd. Använd inte

etanolbränsle om bilen inte är avsedd för det.

Tillsätt **inte** tillsatsmedel i bränslet eftersom det kan skada motorn.

➔ **16**.

Om du vill använda tillsatsmedel i bränslet, välj en produkt som är godkänd av tillverkaren.

Frågor, kontakta din återförsäljare.

Bränslekvalitet

Använd bränsle av bra kvalitet som uppfyller gällande nationell

BRÄNSLETANK



Dieselsonversion

Du **måste** använda dieselbränsle som överensstämmer med informationen som visas på etiketten inuti luckan **1**.

Bensinsonversion

Blyfri bensin **måste** användas.

Oktantalet (RON) ska stämma överens med uppgifterna på etiketten på tankluckan **1** → **359**.



Efter påfyllningen, kontrollera att locket och luckan har stängts ordentligt.

Bränslepåfyllning

Med tändningen avslagen, för in bensinpumpen och för den till **ansatsen** innan du startar påfyllningen av tanken (risk för bränslestänk). Håll den kvar i detta läge under hela tankningen.

Efter första automatiska frånslag kan pumpen startas igen, dock högst två gånger. Av konstruktionstekniska skäl finns ett expansionsutrymme i bränsletanken som inte får utnyttjas.

Se till att vatten inte tränger in vid påfyllningen. Luckan **1** och området runt omkring ska vara rena.

Anm.:

När bilen har stått stilla i ungefär tre månader, **måste du tillföra nytt bränsle för att förhindra att bränslepumpen skadas**.

Detta görs genom, med tändningen av, fylla på minst **5 liter** och sedan starta motorn för att använda pumpen och förnya bränslet i bränslesystemet.

Om det inte är möjligt att tillföra minst 5 liter bränsle på grund av bränslenivån i tanken kan du köra bilen tills tanken kan fyllas på.

Bensinsonversion

Blyad bensin förstör avgasreningen och riskerar därmed att göra garantin ogiltig.

För att förhindra att tanken fylls med blyad bensin är påfyllningsröret försett med ett säkerhetssystem som gör att **endast munstycket för blyfri bensin kan användas**.



För att fylla på bränsle måste motorn stängas av (och inte bara försättas i standbyläge för bilar utrustade med STOP and START-funktionen). Du måste stänga av tändningen → **156**, → **159**.
Risk för brand.

BRÄNSLETANK

Slut på bränslet, dieselversion



Bilar med nyckel/fjärrkontroll

- Vrid tändningsnyckeln till "På" M
→ **156** och vänta några minuter innan du startar motorn, för att bränslesystemet ska hinna luftas.
- Vrid nyckeln till läget D. Upprepa proceduren om motorn inte startar.
- Om motorn fortfarande inte startar efter flera startförsök, kontakta en märkesrepresentant.

Bilar med kort

Ha **4**-kortet i kupén och tryck på startknappen utan att trycka ner pedalerna.

Vänta några minuter innan du startar.

Det tillåter en luftning av bränslekretsen.

Upprepa proceduren om motorn inte startar.

Om motorn fortfarande inte startar efter flera startförsök, kontakta en märkesrepresentant.



Av säkerhetsskäl får inga åtgärder eller ändringar på bränslesystemet (elektroniska styrenheter, ledningar, bränslekrets, insprutare, skyddshuvar etc.) göras (utom av kvalificerad märkesrepresentant).



Ihållande bränslelukt

Om en ihållande bränslelukt uppstår bör du:

- Stanna så fort trafiksituationen tillåter det och stäng av tändningen
- Sätt på varningsblinkers och be alla passagerare kliva ur bilen och hålla sig undan trafiken.
- Ta kontakt med din återförsäljare.

LPG-tankens volym: cirka 32 liter.

REAGENSTANK

Följ lokala lagar i landet där du befinner dig. Det är viktigt att följa gällande bestämmelser. Brott mot dessa kan leda till rättsliga åtgärder mot bilens ägare.

Funktionsprincip

Reagensen är avsedd för dieselmotorer med SCR-system (selektiv katalysatorreducering).

Om reagens används minskar mängden kväveoxider i avgaserna.

Reagensförbrukningen i realtid beror på bilens användningsvillkor, utrustning och förarens körsätt.

Tillsatsvätska och kvalite

Använd **endast reagenser som uppfyller kraven i standarden ISO 22241** och enligt markeringen på tankluckan.



Reagensen får inte komma i kontakt med ögon eller hud. Om detta ändå skulle hända sköljer du rikligt med vatten och tar genast kontakt med en läkare. Uppsök läkare vid behov.

Påfyllning



Bränsletankens volym: cirka 11 liter.

Med tändningen avstängd öppnar du luckan **A** och skruvar av locket **1**.

Obs! Ångor från ammoniumhydroxid kan läcka ut från öppningen när tanktemperaturen är hög.



För att fylla på reagens måste motorn stängas av (och inte bara vara i standbyläge för bilar med Stop and Start-funktionen). Du måste stänga av tändningen
➔ 156 ➔ 159.



Om meddelandet "XXX KM TILL SPÄRRNING, FYLL PÅ ADBLUE" visas ska du fylla på reagenstanken. Se instruktioner för påfyllning.
Risk att bilen stannar.



Tanklocket är speciellt. Vid eventuellt byte av tanklocket, byt till lock av samma typ.
Vänd dig till din återförsäljare.
Tvätta inte runt påfyllningsområdet med högtryckstvätt.

Tanken kan fyllas på vid pumpen.

Med tändningen avslagen, för in bensinpumpen och för den till **ansatsen** innan du startar påfyllningen av tanken (risk för bränslestänk).

Håll den kvar i detta läge under hela tankningen.

Efter första automatiska fränslag kan pumpen startas igen, dock högst två gånger. Av konstruktionstekniska skäl finns ett expansionsutrymme i bränsletanken som inte får utnyttjas.

REAGENSTANK

I övriga påfyllningsfall är det viktigt att läsa informationen på reagensmedelsbehållaren (t.ex. burk eller flaska).

2

Försiktighetsåtgärder vid användning

Vid påfyllning:

– hantera reagensmedlet med försiktighet, De kan skada kläder, skor, karossdelar m.m.

– se till att vatten inte tränger in i bränsletanken.

Om reagensen rinner över eller hamnar på lacken måste det berörda området snabbt rengöras med rikligt med kallt vatten och en mjuk trasa.

Obs! Använd en mjuk svamp om reagensvätskan kristalliseras.

Vid extremt kalla väderförhållanden

Vid frost ska reagenstanken fyllas

på när -varningslampan tänds och meddelandet "Fyll AdBlue Innan 1200 km" visas på instrumentpanelen.

Undantagsfall

Reagensvätskan fryser under ca. -10 °C.

Försök inte fylla på mer om vätskan har frusit. Om du behöver fylla på eller

fylla tanken med reagens ( på)

ska du om möjligt parkera bilen på en varmare plats så att reagensen smälter. I annat fall ska påfyllningen av reagens genomföras av en reparatör.



När reagenstanken har fyllts på ska du kontrollera att locket och luckan är stängda, starta motorn och **VÄNTA i 10 sekunder med bilen stillastående och motorn igång** innan du börjar köra igen.

Om denna process inte följs registreras inte påfyllningen av tanken förrän efter flera minuters körning.

Meddelandet "FYLL PÅ ADBLUE" och/eller varningslamporna fortsätter att lysa tills påfyllningen har registrerats av systemet.





Inget arbete får över huvud taget utföras på några delar av systemet. För att systemet inte ska skadas får endast auktoriserade märkesrepresentanter utföra arbete på systemet.

REAGENSTANK

Skötsel/räckvidd

Förutom informationen som visas på instrumentpanelen kan även en ljudsignal höras.

2







Kontroll- och varningsindikeringar	Meddelande	Vad ska du göra?
-	« Fyll på Adblue Innan 2400 km »	Om meddelandet visas när tändningen är påslagen har du en räckvidd på mindre än 2 400 km . Planera in en påfyllning eller låt en märkesrepresentant fylla på reagens i tanken.
 tänds.	« Fyll AdBlue Innan 1200 km »	Om meddelandet visas när tändningen är påslagen har du en räckvidd på mellan 800 och 1 200 km . Planera in en påfyllning eller låt en märkesrepresentant fylla på reagens i tanken.
 tänds.	"XXX KM fyll på AdBlue"	Meddelandet visas när tändningen slås på och visas igen: – ungefär var 100:e kilometer, en räckvidd på mellan 800 km och 200 km . – Ungefär var 50:e kilometer när du har en räckvidd på mindre än 200 km . Fyll på eller låt en märkesrepresentant fylla på reagenstanken så snart som möjligt .
 blinkar.	"0 KM fyll på AdBlue"	Motorn vill inte starta. För att starta igen måste du fylla på reagenstanken själv.

REAGENSTANK

Systemfel

2

När kontrolllamporna tänds kan det höras en ljudsignal samtidigt.

Kontroll- och varningsindikeringar	Meddelande	Avläsningar
 och  tänds.	« Kontrollera Avgasrening » « AdBlue kontr. Vätska i tank » « AdBlue Kontr. insprutn. »	Anger ett fel i systemet. Kontakta en märkesrepresentant så snart som möjligt.
 och  tänds.	"XXX KM utsläppskontrollspärr"	Detta indikerar ett systemfel och att bilen inte kommer att kunna startas på nytt om mindre än 800 km . Dessa varningar visas igen: – varje körda 100 km tills det är mellan 800 km och 200 km räckvidd kvar tills bilen inte kan startas igen; – var 50:e kilometer när det är mindre än 200 km kvar tills bilen inte kan startas på nytt. Kontakta en märkesrepresentant så snart som möjligt.
 och  tänds.	"0 KM utsläppskontrollspärr"	Betyder att bilen inte kan startas efter att tändningen har slagits av. Kontakta din återförsäljare.

INKÖRNING

Bensinversion

Under de första **1 000 km**, kör aldrig fortare än 130 km/h (motsvarande 3 000 – 3 500 r/min) på den högsta växeln.

Det tar cirka **3 000 km** körning innan bilen uppnår optimala prestanda.

Obs! För en ny bil i inkörningsfasen kan kylarvätskenivån vara högre än markeringen "MAXI" på tanken och sedan sjunka till någonstans mellan nivåerna "MINI" och "MAXI". Detta innebär inte någon risk.

Serviceintervall: Se serviceprogrammet.

Dieselsonversion

Under de första **1 500 km** ska du inte köra fortare än 130 km/h med den högsta växeln ilagd, eller 2 500 rpm.

Därefter kan du köra fortare, men det är först vid körda 6 000 km som bilens maximala prestanda kan utnyttjas.

Under inkörningsperioden undvik häftiga accelerationer och när motorn är kall bör inte max varvtal uppnås vid körning på de lägre växeln.

Obs! För en ny bil i inkörningsfasen kan kylarvätskenivån vara högre än markeringen "MAXI" på tanken och sedan sjunka till någonstans mellan

nivåerna "MINI" och "MAXI". Detta innebär inte någon risk.

Serviceintervall: Se serviceprogrammet.

START/STOPP AV MOTORN

Tändningslås på bil med nyckel.

Tändningslås



Läget "Rattlåset låst" LOCK 0

Låsning: Ta bort nyckeln och vrid ratten tills styrningen låses.

Rör nyckeln och ratten lätt för att frigöra rattlåset.

Läget "På" ON 2

Tändningen är på.

Alla tillbehör (radio osv.) kan användas.

Läget "Start" START 3

Om motorn inte startar, vrid nyckeln moturs innan du gör ett nytt startförsök.

Släpp nyckeln då motorn startar.

ANM.: På dieselversioner kan det gå några sekunder efter det att du har vridit om nyckeln tills bilen startar beroende på motorns förvärmning.

Starta motorn



För att starta:

På bilar med automatväxellåda placeras spaken i läget P.



Stäng aldrig av tändningen förrän bilen stannat helt. När

motorn väl har stannat upphör servohjälpen för bromsarna och styrningen samt det passiva säkerhetssystemet med airbags och bältessträckare inaktiveras.

Bensinversion

- Vrid om startnyckeln **utan att trycka ner gaspedalen**.
- Släpp nyckeln då motorn startar.



Dieselversion

- Vrid nyckeln till läget "ON" 2 och håll kvar den i detta läge tills kontrollampen för förvärmning slocknar.
- Vrid nyckeln till startläget "START" 3 **utan att trycka på gaspedalen**.
- Släpp nyckeln då motorn startar.

Särskilda fall: När motorn ska startas i mycket låg yttertemperatur (under -10 °C), håll kopplingspedalen nedtryckt tills motorn startar.

STOPP AV MOTOR

Låt motorn stå på tomgång och vrid nyckeln till läget "LOCK" 0.

START/STOPP AV MOTORN



Starta aldrig bilen genom rullning i en backe. Risk för inaktivering av servostyrningen. **Risk**

för olycka.

Obs! På bilar med manuell växellåda visas meddelandet "Tryck ner kopplingspedalen" på instrumentpanelen vid motorstopp. Tryck ned kopplingspedalen helt för att starta om motorn.



Förarens ansvar när bilen parkeras eller stannas

Lämna aldrig bilen med nyckeln i när barn, personer med funktionshinder eller djur finns i bilen, inte ens för en kort stund. Det finns risk att de kan låsa dörrarna eller skada sig själva eller andra personer genom att sätta igång motorn eller den elektriska utrustningen, som t.ex. fönsterhissarna.

Dessutom stiger temperaturen i kupén mycket snabbt vid varmt och soligt väder.

LIVSFARA ELLER RISK FÖR ALLVARLIGA SKADOR.

LPG-version

Motorn startas alltid med bensin.



När bränsletanken är tom går det inte att starta bilen eller så går den endast att köra i LPG-läge.

Drift med LPG / bensin kräver att det finns bensin (för start, hög acceleration, kalla temperaturer osv.).

Om den orange varningslampan



visas på instrumentpanelen och ett pip hörs, fyll tanken med bränsle så snart som möjligt.



För mer information om LPG-versionen ➔ 31.



Stäng aldrig av tändningen förrän bilen har stannat helt.

När motorn väl har stannat upphör servohjälpen för bromsarna och styrningen samt det passiva säkerhetssystemet med airbags bältessträckare blir avstängt.

START/STOPP AV MOTORN



Stanna inte bilen med motorn igång på platser med brännbart material t.ex. högt gräs eller löv som kan komma i kontakt med det varma avgassystemet och antändas.



Förarens ansvar när bilen parkeras eller stannas

Lämna aldrig bilen med nyckeln i när barn, personer med funktionshinder eller djur finns i bilen, inte ens för en kort stund. Det finns risk att de kan låsa dörrarna eller skada sig själva eller andra personer genom att sätta igång motorn eller den elektriska utrustningen, som t.ex. fönsterhissarna.

Dessutom stiger temperaturen i kupén mycket snabbt vid varmt och soligt väder.

LIVSFARA ELLER RISK FÖR ALLVARLIGA SKADOR.

version E-tech full hybrid



Aktivering

Aktivera tändningen:

- lägg växelspaken i läge P,
- Tryck på bromspedalen.
- vrid nyckeln till startläget 3 "START" **utan att trycka på gaspedalen,**
- Släpp nyckeln så fort meddelandet READY visas på instrumentpanelen och du hör en ljudsignal.

Meddelandet försvinner när bilens hastighet överstiger ca 5 km/h.

Avstängning av anläggningen E-tech full hybrid

När bilen står stilla vrider du nyckeln till läget 0 "LOCK".

Tändningen är avstängd och meddelandet READY försvinner från instrumentpanelen.



Innan du vidtar några åtgärder i motorrummet måste du först sänga av tändningen.



Stäng aldrig av tändningen förrän bilen stannat helt. När motorn väl har stannat

upphör servohjälpen för bromsarna och styrningen samt det passiva säkerhetssystemet med airbags och bältessträckare inaktiveras.



Innan du lämnar bilen måste du kontrollera att tändningen är av.

START/STOPP AV MOTORN



Förarens ansvar när bilen parkeras eller stannas

Lämna aldrig bilen med nyckeln i när barn, personer med funktionshinder eller djur finns i bilen, inte ens för en kort stund. Det finns risk att de kan låsa dörrarna eller skada sig själva eller andra personer genom att sätta igång motorn eller den elektriska utrustningen, som t.ex. fönsterhissarna.

Dessutom stiger temperaturen i kupén mycket snabbt vid varmt och soligt väder.

LIVSFARA ELLER RISK FÖR ALLVARLIGA SKADOR.

Starta en bil med kort

Bil med kort



Kortet måste finnas i avkänningsområdet **1**.

För att starta:

– på bilar med automatväxellåda, placera växeln i läge P, tryck på bromspedalen och tryck på knappen **2**.

På E-Tech -hybridversionen visas meddelandet READY på instrumentpanelen åtföljt av ett pip.

Meddelandet försvinner när bilens hastighet överstiger ca 5 km/h.

Släpp bromspedalen när motorn har startat;



– På bilar med manuell växellåda, tryck på bromspedalen och tryck på knappen **2**, släpp sedan upp bromspedalen när motorn har startat.

Om en växel är ilagd, tryck även ner kopplingspedalen.



Beroende på bil har du en digital nyckel som erbjuder kortets alla funktioner.

Om ett kort har lämnats kvar i bilen och dörrarna har låsts med den digitala nyckeln spärras dock kortets samtliga funktioner.

För mer information ➔ **48**.

START/STOPP AV MOTORN

ANM.:

– Om ett av startvillkoren inte uppfylls, visas meddelandet "Tryck ner broms + START" eller "Tryck ned kopplingen + START" eller "Lägg i Växelläge P" på instrumentpanelen;

– I vissa fall kan du behöva vrida på ratten på samtidigt som du trycker på startknappen **2** för att rattlåset ska låsas upp. I sådant fall visas varningsmeddelandet "Kort saknas: Tryck/håll START".

Obs! På bilar med manuell växellåda visas meddelandet "Tryck ner kopplingspedalen" på instrumentpanelen vid motorstopp. Tryck ned kopplingspedalen helt för att starta om motorn.

LPG-version

Motorn startas alltid med bensin.



När bränsletanken är tom går det inte att starta bilen eller så går den endast att köra i LPG-läge.

Drift med LPG / bensin kräver att det finns bensin (för start, hög acceleration, kalla temperaturer osv.).

Om den orange varningslampan



visas på instrumentpanelen och ett pip hörs, fyll tanken med bränsle så snart som möjligt.



För mer information om LPG-versionen ➔ **31**.



Innan du vidtar några åtgärder i motorrummet måste du först sänga av tändningen.



Stäng aldrig av tändningen förrän bilen har stannat helt.

När motorn väl har stannat upphör servohjälpen för bromsarna och styrningen samt det passiva säkerhetssystemet med airbags bältessträckare blir avstängt.



Stanna inte bilen med motorn igång på platser med brännbart material t.ex. högt gräs eller löv som kan komma i kontakt med det varma avgassystemet och antändas.

START/STOPP AV MOTORN



Förarens ansvar när bilen parkeras eller stannas

Lämna aldrig bilen med nyckeln i när barn, personer med funktionshinder eller djur finns i bilen, inte ens för en kort stund. Det finns risk att de kan låsa dörrarna eller skada sig själva eller andra personer genom att sätta igång motorn eller den elektriska utrustningen, som t.ex. fönsterhissarna.

Dessutom stiger temperaturen i kupén mycket snabbt vid varmt och soligt väder.

LIVSFARA ELLER RISK FÖR ALLVARLIGA SKADOR.

Handsfreestart med bakluckan öppen



Om bilen startas med bagageluckan öppen bör kortet inte ligga i bagageutrymmet, för att undvika att det förloras.

Tillbehörsfunktion

(påslagning av tändning)

När du sitter i din bil kan du använda olika funktioner (radion, navigeringen, torkarna etc.).

För att få tillgång till de andra funktionerna ska kortet finnas i kupén. Tryck på knappen **2** utan att trycka ned någon pedal.

Funktionsstörning

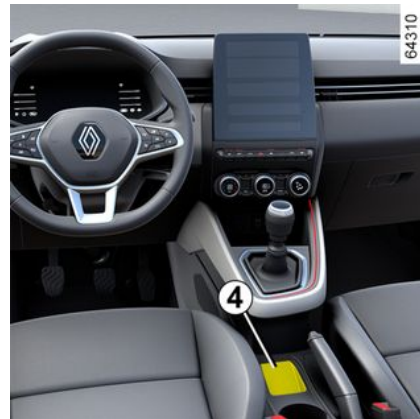

I vissa fall fungerar inte handsfree-kortet:

- när kortets batteri är slut, batteriet är urladdat osv.
- När det finns en enhet med samma frekvens (display, mobiltelefon, tv-spel osv.).
- bilen befinner sig i ett område med stark magnetisk strålning.

START/STOPP AV MOTORN



Meddelandet "Placera kort på + START område" visas på instrumentpanelen.

Tryck ned broms- eller kopplingspedalen och lägg kortet **5** (knappsidan) i placeringsområdet **4**.

Tryck på knappen **2** för att starta bilen. Meddelandet försvinner.

Villkor för stopp av motorn



Bilen ska stå stilla, spaken ska vara i läget P på bilar med automatväxellåda.

På E-tech full hybrid-versionen visas meddelandet READY på instrumentpanelen.

Med kortet i bilen, tryck på knappen **2**: motorn stängs av.

På E-tech full hybrid-versionen försvinner meddelandet READY från instrumentpanelen.

Rattlåset låses när en dörr öppnas eller när bilen låses.

Om kortet inte längre är kvar i kupén eller om kortets batteri är slut när bilen står stilla och du försöker stänga av motorn visas meddelandet "Kort

saknas: Tryck/håll START" på instrumentpanelen. Tryck på knappen **2** i minst tre sekunder.

Om kortet inte är kvar i kupén, försäkra dig om att du kan få tag i det innan du håller in knappen. Utan kortet kan du inte starta bilen.

När motorn är avstängd fortsätter tillbehören som är i gång (radion etc.) att fungera i cirka 10 minuter.

När förardörren öppnas, slutar tillbehören att fungera.



Kontrollera att motorn är avstängd när du lämnar bilen, i synnerhet om du har kortet med dig.

Specialfall på hybridversionen E-Tech

Med bilen stillastående och i driftsläget för el visas meddelandet "MOTOR PÅ, STÅNG AV TÄNDNINGEN" på instrumentpanelen åtföljt av en ljudsignal om:

- Förarens bälte är inte fastspänt
- Motorhuvu är öppen
- Förardörren är öppen.

START/STOPP AV MOTORN



Stäng aldrig av tändningen förrän bilen stannat helt. När

motorn väl har stannat upphör servohjälpen för bromsarna och styrningen samt det passiva säkerhetssystemet med airbags och bältessträckare inaktiveras.

Funktion Stop and Start

Detta system gör att du kan minska bränsleförbrukningen och utsläppet av växthusgaser. När du startar bilen aktiveras systemet automatiskt. Under körning stänger systemet av motorn (vänteläge) när bilen stannar eller rör sig i långsam hastighet (beroende på utrustningsnivå). Varningslampan



visas på instrumentpanelen.

Villkor för att ställa motorn på stand-by

Bilen har körts sedan det sista stoppet.

För bilar utrustade med automatväxellåda:

– växellådan är i läge D, M eller N, och

– Bromspedalen är nedtryckt (tillräckligt hårt)

Om varningslampan  blinkar när bilen är stillastående och meddelandet "Tryck ner bromspedalen" visas på instrumentpanelen, indikerar detta att bromspedalen inte är tillräckligt nedtryckt.

och

– Gaspedalen är inte nedtryckt och

– när bilens hastighet är noll under ungefär en sekund eller, beroende på bil, så fort bilens hastighet är under ungefär 5 km/h

Bilen står kvar i stand-by om växelspaken ligger i läge P eller om den ligger i läge N samtidigt som parkeringsbromsen är dragen och bromspedalen inte är nedtryckt.

För bilar med manuell växellåda:

– Växeln ligger i neutralläge.

Om varningslampan  blinkar när bilen är stillastående och meddelandet "Lägg i neutralläge" visas på instrumentpanelen, indikerar detta att du behöver placera växelspaken i neutralläge.

och

– Kopplingspedalen är släppt

och

– Bilens hastighet understiger än 5 km/h.

För alla bilar:

varningslampan  visas med fast sken på instrumentpanelen för att göra dig uppmärksam på att motorn ställs på stand-by.

Bilens utrustningar förblir i funktion under tiden som motorstoppet varar. Servostyrningen kanske inte längre är igång när motorn försätts i standbyläge.

Då aktiveras den igen när motorn inte är kvar i standbyläge och bilens hastighet överstiger cirka 1 km/h (nedförsbacke, lutning osv.).



Vid ett stand-by-läge av motorn dras inte den automatiska parkeringsbromsen (beroende på bil) åt automatiskt.

START/STOPP AV MOTORN



Låt inte fordonet rulla när motorn står på stand-by

(varningslampan  visas på instrumentpanelen).



Innan du lämnar bilen måste motorn stängas av (inte sättas i stand-by-läge) → 156 → 159.

Förhindra att motorn ställs på stand-by

Det är möjligt att i vissa situationer, som då du är på väg mot en korsning med systemet aktiverat, hålla motorn igång för att sedan komma iväg snabbt.

För bilar med automatväxellådor och när standbyläget används endast när bilen står stilla:

Håll bilen stilla med en lätt fot på bromspedalen.

För bilar med manuell växellåda:

Håll kopplingspedalen nedtryckt.



För att fylla på bränsle måste motorn stängas av (och inte bara försättas i standbyläge

för bilar utrustade med Stop and Start-funktionen). Du måste stänga av tändningen → 156 → 159.

Risk för brand.

Lämna standby-läget

För bilar utrustade med automatväxellåda:

– När förardörren öppnas

eller

– När förarens säkerhetsbälte lossas

eller

– med bromspedalen är uppsläppt och läge D eller M ilagt (beroende på bilmodell),

eller

– med bromspedalen uppsläppt, läget N ilagt och parkeringsbromsen är lossad,

eller

– med bromspedalen nedtryckt igen, läge P eller N ilagt och parkeringsbromsen är dragen,

eller

– läget R är ilagt,

eller

– Gaspedalen är nedtryckt.

eller

– beroende på bilmodell, i manuellt läge (M), med växelreglagen aktiverade → 167.



Med funktionen "AUTOHOLD" aktiverad

→ 178 kan

parkeringsbromsen lossas och motorn hållas i standbyläge.

Tryck på gaspedalen för att lämna standbyläget.

För bilar med manuell växellåda:

– Vid öppning av förardörren, utan någon ilagd växel och med kopplingspedalen uppsläppt;

eller

– När förarens säkerhetsbälte lossas, utan någon ilagd växel och med kopplingspedalen uppsläppt;

eller

– Växelspaken ligger i neutralläge och kopplingspedalen är något nedtryckt

eller

eller

START/STOPP AV MOTORN

– En växel är ilagd och kopplingspedalen är helt nedtryckt.

Särskild anmärkning: beroende på

bil kan kontrollampen  tändas i några sekunder på instrumentpanelen när du stänger av tändningen med motorn i standby-läge.



På bilar utrustade med manuell växellåda:

Omstarten kan avbrytas om kopplingspedalen släpps upp för snabbt när en växel är ilagd.

Villkor för att inte ställa motorn på stand-by

Vissa villkor tillåter inte att systemet ställer motorn på stand-by, särskilt när:

- förardörren är inte stängd
- förarens bilbälte är inte fastspänt;
- backväxeln är ilagd,
- motorhuven är inte låst
- yttertemperaturen är för låg eller för hög
- batteriet är inte ordentligt laddat
- skillnaden mellan temperaturen inne i bilen och den automatiska klimatanläggningens inställda temperatur är för stor

– Parkeringsassistsansfunktionen är i drift

– höjden är för hög



Innan du vidtar åtgärder i motorrummet ska du stänga av tändningen
→ 156 eller → 159.

- lutningen är för brant för bilar med automatväxellåda,
- "Clear view"-funktionen är aktiverad → 281
- motorns temperatur är inte tillräckligt hög,
- Avgasreningssystemet håller på att regenereras,
- ...

Särskilda anvisningar för automatisk start av motorn

Under vissa förhållanden kan motorn starta om utan någon åtgärd för att garantera din säkerhet och komfort.

Detta kan inträffa när:

- yttertemperaturen är för låg eller för hög
- "Clear view"-funktionen är aktiverad → 281
- batteriet är inte ordentligt laddat
- när bilens hastighet är högre än 5 km/h (i nedförsbackar...).

- pedalen trycks in upprepade gånger eller det finns ett krav på bromssystem
- ...

Varningsljuset  visas på instrumentpanelen för att upplysa dig om automatisk omstart av motorn.



Innan du lämnar bilen måste motorn stängas av (inte sättas i standby-läge) → 156 → 159.



START/STOPP AV MOTORN

Varningsljuset  kan visas tillsammans med ett meddelande på instrumentpanelen:

- "Optimering av batteriladdning" för prioritering av batteriladdningen.
- "Kupekomfort Prioriteras" för att prioritera luftkonditionering,
- "Motorn Stoppas ej" för att prioritera motoråtgärder.



Anm.: När motorn är i standby-läge startas den om automatiskt om du trycker på strömställaren **1** en gång.

Avaktivering, aktivering av funktionen

Tryck på omkopplaren **1** för att aktivera funktionen.

Meddelandet "Stopp & Start AV" visas på instrumentpanelen och kontrollampan i knappen **1** tänds.

Om du trycker en gång till sätts systemet i gång igen.

Meddelandet "Stopp & Start PÅ" visas på instrumentpanelen och kontrollampan i knappen **1** slocknar.

Systemet aktiveras igen automatiskt när bilen startas med startknappen Tändningslås på bil med nyckel. Starta en bil med kort.

Funktionsstörning

Om meddelandet "Kontrollera Stopp & Start" visas på instrumentpanelen tillsammans med kontrollampan i knappen **1** indikerar detta att systemet har inaktiverats.

Frågor, kontakta din återförsäljare.

VÄXELSPAK

Automatväxellåda

Växelväljarspak 1



- P : parkering
- R : backväxel
- N : neutralläge
- D : automatläge
- L : "Low"-läget (beroende på bilmodell)
- B : körning framåt med ökad regenerativ bromsning (beroende på bilmodell)



Displayen **3** på instrumentpanelen informerar dig om vilken växel som är ilagd **1**.

Obs! Tryck på knappen **2** för att:

- lämna läget P,
- ändra från D, L B eller N till R eller P,
- ändra från D till L eller B.

Åtgärd

Med bilen stillastående och med växelspaken **1** i läge P, starta bilen.

På E-tech full hybrid-versionen visas meddelandet READY på instrumentpanelen.

När du lämnar läget P måste du trycka på bromspedalen innan du trycker på upplåsningssknappen **2**.

Med foten på bromspedalen (varningslampan **4** släcks) lämnar du läget P, släpper upplåsningssknappen **2** och lägger i läget D.

Flytta endast växelspaken till läge D eller R när bilen står stilla, med foten på bromsen och gaspedalen släppt.

 Varningslampan READY på instrumentpanelen visar att E-tech full hybrid-systemet är igång och klart för körning
➔ 156, ➔ 159.

Körning i automatläge

Lägg växelspaken **1** i läge D.

Under de flesta körförhållanden behöver du inte längre använda växelspaken. Växlingen sker automatiskt i rätt ögonblick vid lämpligt motorvarvtal eftersom automatiken tar hänsyn till bilens belastning, vägens beskaffenhet och ditt körsätt.

Ekonomisk körning

Kör alltid med spaken i läget D, med lätt nedtryckt gaspedal, då sker nedväxlingen automatiskt.

VÄXELSPAK

Kraftiga accelerationer och omkörningar

Tryck ner gaspedalen hastigt i botten (tills pedalens spärr överskrids).

Då sker en s.k. kickdown-nedväxling som innebär att en lägre växel automatiskt väljs om motorvarvtalet tillåter det.

Körning i läge B

Detta läge möjliggör körning med större återvinnande motorbromsning.

När du släpper upp gaspedalen använder bilen återvinnande bromsning för att sänka bilens hastighet.

Elmotorn genererar då högre elektrisk ström som gör att drivbatteriet laddas.

I läge B minskar den regenerativa bromsningen om ackumulatören är kall eller helt urladdad.



Motorbromsen ersätter inte på något vis bromspedalen.

Växelslag 5 och 6



Beroende på bilmodell kan du använda växelslagen **5** och **6** för att växla när växelspaken befinner sig i läge D.

5. Lägg i en lägre växel.

6. Lägg i en högre växel.

Det går inte att lägga i läge P, N, L, R eller B med växelslagen.

Körning i manuellt läge

När du kör i läge D kan du växla till manuellt körläge med hjälp av växelslagen **5** och **6** på ratten.

Beroende på utrustningsnivå finns det två manuella körlägen:

– ett **"tillfälligt" manuellt läge** som kan användas till att tvinga fram en växling genom en kort tryckning på en av paddlarna. Körläget D och den ilagda växeln visas på instrumentpanelen.

Obs! Växellådan återgår till automatläget D om den ilagda växeln inte är optimal eller om växelslagen inte har använts under en viss tid.



– ett **permanent manuellt läget som aktiveras** genom att trycka och hålla kvar något på någon av paddlarna. Körläget M och den ilagda växeln visas på instrumentpanelens display.

Obs! Gå tillbaka till automatläget genom att trycka länge på höger paddel. Automatläget D visas på instrumentpanelen.

I båda fallen:

- tryck på vänster reglage för att växla ned
- tryck på höger spak för att växla upp.

OBS: Beroende på displayen kommer

indikatorerna + och - eller  och  att föreslå upp eller nedväxling.

Undantagsfall

Under vissa körförhållanden (som t.ex. leder till motorskydd, igångsättning av

VÄXELSPAK

det elektroniska stabiliseringssystemet (ESC) osv.) kan "det automatiserade systemet" växla automatiskt.

För att undvika felaktiga manövrer kan "automatiken" också vägra att lägga i en växel I så fall blinkar växeln på displayen några sekunder.



För att hålla bilen still i en uppförsbacke, håll inte foten på gaspedalen.

Risk för överhettning av automatlådan.



Kontrollera att kontrollampen P på instrumentpanelen aktiveras innan du lämnar bilen.

Risk att bilen sätts i rörelse.

Undantagsfall

Om vägunderlaget eller väderförhållandena (branta uppförsbackar, plötsliga nedförsbackar, djup snö, sand, lera osv.) gör det är svårt att behålla automatläget rekommenderar vi, beroende på bil, att du:

– På bilar utrustade med växelreglage på ratten växlar du till manuellt läge med hjälp av reglagen. Detta för att förhindra upprepade växlingar som automatiken väljer i uppförsbackar och för att erhålla motorbroms vid körning utför.

– På bilar som inte är utrustade med växelreglage på ratten använder du läget "Low" för att vid en hastighet under 50 km/h möjliggöra körning på ytor med lågt grepp (snö, lera osv.), klättring i en sluttning eller motorbromsning nerför en sluttning. För att göra detta lägger du växelspaken i läge L.

Obs! i läget "Low" är variationerna i motorvaltalet kontinuerliga och accelerationerna är mer linjära.

För att undvika motorstopp vid mycket kalla temperaturer ska du vänta några sekunder innan du byter från läge P eller Noch lägger växelspaken i läge D, R, L or B.



Om bilens underrede stöter emot något (t.ex. en trafikdelare, en förhöjd trottoar eller

annat hinder) kan detta orsaka skador på bilen (t.ex. deformation av en hjulaxel), elkretsen eller motorbatteriet.

Vidrör inte delarna på kretsen eller eventuella läckor eller vätskor.

För att minska risken för olyckor bör du låta din återförsäljare kontrollera bilen.

Risk för allvarliga skador eller elchock som kan leda till döden.

Parkering av bil

Släpp upp gaspedalen, tryck ner bromspedalen och för växelväljaren till läget P: växellådan är i ett neutralt läge där drivhjulen är mekaniskt låsta.

Se till att den automatiska parkeringsbromsen är åtdragen.

Underhållsprogram

Se bilens servicehäfte eller kontakta din återförsäljare för att kontrollera om

VÄXELSPAK

den automatiska växellådan kräver schemalagt underhåll.

Om den inte behöver service behöver du inte fylla på olja.

3



P läget får enbart läggas i när bilen står stilla.

Driftstörning

– **Under körning**, om meddelandet "Kontrollera Automatlåda" visas på instrumentpanelen, tyder det på ett fel. Kontakta en märkesrepresentant så snart som möjligt

– **under körning**, om meddelandet "Automatlåda Överhettad" visas på instrumentpanelen, stanna bilen så fort som möjligt så att växellådan kan svalna. Vänta sedan tills meddelandet försvinner.

– **Återställning efter fel på bil med automatlåda → 330.**

–



Av säkerhetsskäl får tändningen aldrig stängas av förrän bilen står helt stilla.



Vid start, om spaken har låst sig P när du trycker på bromspedalen (t.ex. vid fel på batteriet), kan du manuellt lossa spaken för att lägga i körläget.

Lossa damaskens nederdel och tryck på tryckknappen **8** samtidigt som du trycker på knappen **7** på spaken för att frigöra spaken och växla till läget N.

Kontakta din återförsäljare så snart som möjligt.

DIESELVERSIONER

Motorvarvtal diesel

Dieselmotorns insprutningspump har mekanisk varvtalsreglering **som begränsar motorvarvtalet och därmed förhindrar övervarvning**, oavsett ilagd växel.

För att undvika skador på motorn under körning ska du aldrig låta motorvarvtalet överstiga 4 500 varv/min, oavsett vilken växel som är ilagd.

Kontakta omedelbart en auktoriserad återförsäljare om meddelandet "Kontrollera Avgasrening" visas tillsammans med varningslamporna



Under körning kan vit rök i sällsynta fall utvecklas beroende på bränslekvaliteten.

Detta beror på att partikelfiltret rengörs automatiskt och har ingen inverkan på bilens väghållning i övrigt.

Slut på bränslet

När tanken har fyllts på efter en **fullständig tömning** måste bränslesystemet → **148** luftas innan motorn startas igen.

43218

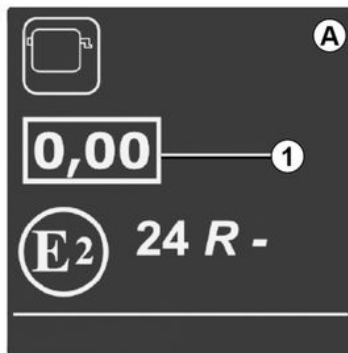

Opacitetsetikett för motorrök

Du kan hitta information **1** på dekalen **A** i motorrummet eller, beroende på bilmodell, på bilens identifieringsskylt → **356**.

1. Utsläpp från dieselavgassystem.

Åtgärder vintertid

För att undvika olyckor under vintern:

- batteriet alltid är ordentligt laddat
- håll alltid bränsltanken relativt full för att förhindra att kondens bildas och samlas i tankens botten.



Stanna inte bilen med motorn igång på platser med brännbart material t.ex. högt gräs eller löv som kan komma i kontakt med det heta avgassystemet och antändas.

Partikelfilter

Partikelfiltret används för att behandla avgaser från dieselmotorer.

Beroende på utrustningsnivå visar

kontrolllampan  på instrumentpanelen att filtret är igensatt och kräver rengöring.

För att göra detta när  -varningslampan tänds fortsätter du att köra i enlighet med rådande trafiksituation och enligt gällande hastighetsgränser tills kontrolllampan slocknar. Om möjligt, låt inte motorvarvtalet understiga 2000 rpm. Varningslampan ska slockna efter ca 10 till 20 minuter → **116**.

Visningen av  på instrumentpanelen kan påverka motorvarvtalet och kylsystemets

DIESELVERSIONER

funktioner för möjliggöra rengöring av partikelfiltret.

Obs! Kontrolllampan kan tändas igen om körförhållandena inte har uppfyllts helt med avseende på rengöringen av filtret. Om bilen stannar eller om motorvarvtalet sjunker under 2 000 rpm innan varningslampan slocknar kan åtgärden behöva göras om.



För att underlätta partikelfilterrengöringen ska du göra en längre körning (minst 20 minuter) på huvudleder var 200:e kilometer.

Om filtret blir mättat tänds

varningslampan  och, beroende på bilmodell,

varningslampan  på instrumentpanelen och meddelandet "Kontrollera Insprutning" visas. I detta fall, vänligen kontakta en auktoriserad återförsäljare.

Om varningslampan  och, beroende på bilmodell,

varningslampan  tänds och meddelandet "VARNING Motorfel"

visas, stannar du bilen och kontaktar en märkesrepresentant.



Indikeringen 

betyder att du för din egen säkerhet

omedelbart ska stanna så fort trafiksituationen tillåter det. Stäng av motorn och tändningen samt starta inte igen. Kontakta din återförsäljare.

FUNKTIONER FÖR BENSINVERSIONER

Funktionsvillkor som:

- långvarig körning med varningslampan för låg bränslenivå tänd
- användning av blyad bensin;
- användning av icke godkända smörjmedel eller bränsle som inte är godkända.

Eller funktionsfel som:

- ett fel i tändningssystemet, bensinstopp eller fränkopplat tändstift som ger tändningsfel och ryckig körning.
- effektförlust.

försakar överhettning i katalysatorn, minskar dess effektivitet och **kan medföra att katalysatorn förstörs och att allvarliga skador uppkommer på bilen.**

Om du upptäcker skador på katalysatorn, ta omedelbart kontakt med din märkesrepresentant och låt utföra nödvändiga reparationer snarast möjligt.

Låt din märkesrepresentant regelbundet utföra den service som föreskrivs i din bils serviceprogram. Verkstadens utbildade personal förfogar över erforderliga specialverktyg och utförliga serviceanvisningar.

Startproblem

Undvik skador på katalysatorn och startmotorn, samt förhindra att batteriet slits ut i förtid **genom att undvika många startförsök (använda startknappen, eller skjuta på eller dra bilen) utan att först ha identifierat orsaken till felet.**

Försök inte att starta motorn utan ta kontakt med din märkesrepresentant.



Stanna inte bilen med motorn igång på platser med brännbart material t.ex. högt gräs eller löv som kan komma i kontakt med det heta avgassystemet och antändas.

Partikelfilter

Partikelfiltret används för att behandla avgaser från bensinmotorer.

Beroende på utrustningsnivå visar

kontrolllampan  på instrumentpanelen att filtret är igensatt och kräver rengöring. Rengör filtret när

-kontrolllampan tänds, om trafikförhållandena och

hastighetsbegränsningen tillåter det, genom att köra i 50–110 km/h tills lampan slocknar.

Lampan bör slockna efter cirka 5–20 minuter.

Obs! Varningslampan kan slockna efter 20 minuter om körförhållandena som krävs för filterrengöringen inte har uppfyllts helt.

Om bilen stannas innan kontrolllampan har slocknat måste du göra om åtgärden från början.

Om filtret blir mättat tänds

varningslampan  och, beroende på bilmodell,

varningslampan  på instrumentpanelen och meddelandet "Kontrollera Insprutning" visas. I detta fall, vänligen kontakta en auktoriserad återförsäljare.

Om varningslampan  och, beroende på bilmodell,

varningslampan  tänds och meddelandet "VARNING Motorfel" visas, stannar du bilen och kontaktar en märkesrepresentant.

FUNKTIONER FÖR BENSINVERSIONER



Indikeringen **STOP** betyder att du för din egen säkerhet

omedelbart ska stanna så fort trafiksituationen tillåter det. Stäng av motorn och tändningen samt starta inte igen. Kontakta din återförsäljare.

3

PARKERINGSBROMS

Automatisk parkeringsbroms

Automatisk funktion



Åtdragning av den automatiska parkeringsbromsen

När bilen står still, kan den elektriska parkeringsbromsen användas för att hålla bilen still:

- genom att trycka på motorns start/stopp-knapp 1 eller genom att vrida nyckeln 2 till läget " ON " 2,
- eller
- När säkerhetsbältet på förarsätet frigörs
- eller
- När förardörren öppnas



eller

- på bilar med automatväxellåda, när läget P är ilagt.



Den automatiska parkeringsbromsen kan användas för att bromsa bilen. Innan du lämnar

bilen, kontrollera att den elektriska parkeringsbromsen är ordentligt åtdragen.

Att parkeringsbromsen är åtdragen visas genom att varningsindikeringen 3 på knappen 4 och

varningsindikeringen  på instrumentpanelen lyser tills dörarna låses. Beroende på bilmodell kan det finnas ett klistermärke på vindrutans övre del som påminner dig om detta.

I alla andra fall, till exempel om **motorn får motorstopp eller om motorn försätts i standby-läge av Stop and Start** → 163-funktionen ansätts inte den automatiska parkeringsbromsen automatiskt. Det manuella läget måste då användas.

Vissa länder har inte funktionen automatiska åtdragning aktiverad. Se "Manuell funktion".

Att den automatiska parkeringsbromsen har dragits åt

PARKERINGSBROMS

bekräftas av meddelandet "Parkeringsbroms Aktiverad" och med varningslampan "  ", som tänds på instrumentpanelen, samt med kontrollampan **3**, som tänds på strömställare **4**.

När motorn har stängts av slocknar indikeringen **3** några minuter efter det att den elektriska parkeringsbromsen

har dragits åt och indikeringen  slocknar när bilen låses.

Obs! I vissa fall (fel på den elektriska parkeringsbromsen, manuell frigöring av parkeringsbromsen osv.) hörs en ljudsignal och meddelandet "Dra åt Parkeringsbroms" visas på instrumentpanelen för att informera om att den elektriska parkeringsbromsen har frigjorts.

- Med motorn igång: När förardörren öppnas.
- Med motorn avstängd (t.ex. vid motorstopp): När en framdörr öppnas.

I detta fall dra i strömställaren **4** och släpp den sedan för att ansätta den elektriska parkeringsbromsen.

Automatisk frigöring av parkeringsbromsen

Parkeringsbromsen lossas sedan när man startar bilen och accelererar.

Manuell funktion

Du kan aktivera den automatiska parkeringsbromsen för hand.



Manuell åtdragning av den automatiska parkeringsbromsen

Dra i strömställaren **4**.

Varningslamporna **3** och  tänds på instrumentpanelen.

Manuell frigöring av den automatiska parkeringsbromsen

Tryck på knappen **1** utan att trycka ned pedalerna eller vrida nyckeln **2** till läget "ON" **2** för att aktivera tändningen. Tryck på bromspedalen och tryck sedan på **4**: Indikeringen **3** i

knappen och indikeringen  på instrumentpanelen släcks.



PARKERINGSBROMS



Den automatiska parkeringsbromsen kan användas för att bromsa bilen. Innan du lämnar

bilen, kontrollera att den elektriska parkeringsbromsen är ordentligt åtdragen.

Att parkeringsbromsen är åtdragen visas genom att varningslampan **3** på brytaren **4**

och varningslampan  på instrumentpanelen lyser tills dörrarna låses.

Beroende på bilmodell kan det finnas ett klistermärke på vindrutans övre del som påminner dig om detta.

Tillfälligt stopp



När du vill ansätta den elektriska parkeringsbromsen manuellt (stannat vid trafikljus, stopp med motorn igång osv.): Dra och släpp knappen **4**.

Parkeringsbromsen lossas automatiskt när bilen körs iväg igen.

Undantagsfall

När du t.ex. ska parkera på ett lutande underlag eller med släp, drar du i strömställaren **4** i några sekunder för maximal bromsning.



Om du vill parkera utan att dra åt den elektroniska parkeringsbromsen (om det till exempel är risk för frost):

- lägg i en växel eller P-läget: Drivhjulen låses mekaniskt av drivaxeln,
- Stäng av motorn genom att trycka på motorns Start/Stopp-knapp **1** eller genom att vrida nyckeln **2**.
- Lossa förarens bilbälte.
- Öppna förardörren.
- manuell frigöring av den automatiska parkeringsbromsen
- Beroende på utrustningsnivå ansätts den automatiska parkeringsbromsen automatiskt. Du måste lossa den manuellt.

PARKERINGSBROMS

Version med automatväxellåda

Om förardörren är öppen eller inte riktigt stängd och motorn är igång avaktiveras den automatiska lossningen av säkerhetsskäl (för att undvika att bilen rullar iväg utan förare).

Meddelandet "Lossa parkeringsbromsen manuellt" visas på instrumentpanelen när föraren trycker på gaspedalen.



Lämna aldrig bilen utan att du har placerat växelreglaget i läge P och stängt av motorn.

När bilen står stilla med motorn igång, kan den bilen sättas i rörelse om du gasar eller en växel är ilagd.

Risk för olycka.

Funktionsstörning

– Om avvikelser upptäckts tänds

varningslampan  på instrumentpanelen och meddelandet "Kontrollera Parkeringsbroms" visas, och i vissa fall tänds även

varningslampan .

Kontakta omedelbart din återförsäljare.

– Vid fel på den automatiska parkeringsbromsen tänds

varningslampan  och meddelandet "VARNING Bromssystem fel" visas, en ljudsignal hörs och i vissa

fall tänds även varningslampan .

Då bör du stanna omedelbart om trafiksituationen tillåter det.



Om symbolen ej slocknar eller ljudsignalen ej upphör tyder det på ett fel till instrumentpanelen.

Då måste du stanna bilen så snart trafiksituationen tillåter det. Kontrollera att bilen står säkert och kontakta din återförsäljare.



Om meddelandet "FARA Elektriskt fel" eller "Kontrollera batteriet" eller "VARNING

Bromssystem fel" visas måste du bromsa bilen genom att lägga i 1:ans växel (på manuella växellådor) eller P-läget (på automatväxellådor) eller genom att dra i gasreglaget **4** i cirka 10 sekunder.

Om förhållandena och lutningen kräver det ska du placera stoppklossar vid bilens hjul.

Risk att bilen sätts i rörelse.
Fråga din märkesrepresentant.

"Autohold"-funktion

Bilen står stilla (t.ex. vid rött ljus, i en korsning, vid en trafikstockning osv.): funktionen säkerställer bromsverkan även om föraren släpper bromspedalen.

Bromsen frigörs när föraren accelererar tillräckligt med en växel ilagd.

Aktivering

Tryck på strömställaren **2**.

PARKERINGSBROMS

Kontrolllampan **1** på knappen **2** tänds för att bekräfta att funktionen är aktiverad.

Avstängning

Tryck på bromspedalen och knappen **2** samtidigt.

Kontrolllampan **1** på knappen **2** slocknar för att bekräfta att funktionen har inaktiverats.

Om bromsningen bibehålls dras den automatiska parkeringsbromsen åt automatiskt när:

- föraren lämnar bilen
- eller
- bilen står stilla i mer än 3 sekunder.



Villkor för att bibehålla bromskraften

Följande ska vara uppfyllda:

- förarens bilbälte är fastspänt.
- och
- den automatiska parkeringsbromsen är inaktiverad
- och
- bilen står inte i en mycket kraftig lutning.

Den bibehållna bromskraften bekräftas genom att kontrolllampan  tänds på instrumentpanelen.

Villkor för att avbryta bromskraften

Följande ska vara uppfyllda:

- föraren accelererar tillräckligt med en växel ilagd
- eller
- föraren inaktiverar funktionen.

Då slocknar kontrolllampan  på instrumentpanelen.



Vid varje start återupptas funktionen i det läge som användes innan motorn stängdes av.



Den automatiska parkeringsbromsen kan användas för att bromsa bilen. Innan du lämnar bilen, kontrollera att den elektriska parkeringsbromsen är ordentligt åtdragen. Kontrolllampan tänds på knappen

2 och varningslampan  tänds på instrumentpanelen tills dörrarna låses. Beroende på bilmodell kan det finnas ett klistermärke på vindrutans övre del som påminner dig om detta.

PARKERINGSBROMS

PARKERINGSBROMS

Växelspak



Bilar med manuell växellåda: se informationen på växelspakens knapp **1**.

Bilar med automatväxellåda: → 167.

Illäggning av backväxeln

Om tändningen är påslagen när backväxeln läggs i tänds backljuset.

PARKERINGSBROMS

Lossa bromsen

Dra spaken något **3** uppåt, tryck in knappen **2** och för spaken nedåt.

Varningslampan  släcks på instrumentpanelen.

För att undvika ofrivillig körning med åtdragen parkeringsbroms lyser en röd varningslampa på instrumentpanelen så länge bromsen inte är helt frisläppt.

Åtdragning

Dra spaken **3** uppåt.

Kontrollera att bilen står helt stilla.

Kontrolllampan  tänds på instrumentpanelen.



Under körning är det viktigt att parkeringsbromsen är helt lossad (den röda kontrolllampan släckt), annars är det risk för överhettning eller skador.



När bilen står stilla kan du beroende på lutning och/eller bilens last behöva dra åt två extra hack och lägga i en växel (1:an eller backen) på bilar med manuell växellåda, eller läge P på bilar med automatväxellåda.



Om du kör så att bilens underrede stöter emot något (t.ex. en trafikdelare, en förhöjd trottoar eller dylikt) kan bilen skadas (en hjulaxel kan t.ex. deformeras). För att minska risken för olyckor bör du låta din återförsäljare kontrollera bilen.

MILJÖ

Din bil har tillverkats med omsorg om **miljön** i åtanke, under hela dess livstid: vid tillverkningen, under användning och vid skrotning.

Tillverkning

Din bil har tillverkats i en industrianläggning som tillämpar åtgärder för att minska miljöpåverkan på strandmiljöer och natur (minskning av vattenoch energiförbrukning, störningar av utsikt och buller, utsläpp i vatten och atmosfär, sortering och återvinning av avfall)

Utsläpp

Din bil har konstruerats för att släppa ut så lite växthusgaser som möjligt (CO₂) och att förbruka mindre bränsle (exempel: 225 g/km motsvarar 140 g/100 km för en dieselbil).

Dessutom är bilarna utrustade med avgasreningssystem som katalysator, lambdasond, aktivt kolfilter (det senare hindrar utsläpp i luften av bensinångor från tanken)...

För vissa dieselfordon kompletteras detta system med ett partikelfilter som reducerar utsläppen av sotpartiklar.

Du kan också bidra till att förbättra miljön

- Slitna och utbytta bildelar (batteri, oljefilter, luftfilter osv.) och oljedunkar (tomma eller innehållande spillolja) ska lämnas på av myndigheterna anvisade platser.
- När bilen ska skrotas bör den lämnas in till en auktoriserad bilskrot.
- Följ alltid nationell lag.

Återvinning

Din bil är till minst 85 % återvinningsbar och minst 95 % återanvändbar.

För att uppnå dessa mål har många av bilens delar konstruerats så att de kan återanvändas. Strukturerna och materialen har utformats med särskild omsorg för att underlätta borttagning av delarna och deras återföring till sina respektive återvinningskanaler.

I syfte att spara på jordens råvarutillgångar är många av bilens delar tillverkade av återvunnen plast eller förnybara material (vegetabiliska eller animaliska material som bomull och ull).

MILJÖ- OCH UNDERHÅLLSRÅD

Bilen uppfyller kriterierna för återvinning och återanvändning av bilar efter sin livslängd som trädde i kraft 2015.

Vissa av bilens delar har konstruerats så att de kan återanvändas längre fram.

Dessa delar är enkla att ta bort för att kunna återvinnas och omhändertas inom återvinningsindustrin.

Genom sin utformning, originalutrustning och måttliga bränsleförbrukning uppfyller din dessutom bil de av myndigheterna ställda kraven på avgasrening. Den medverkar aktivt till att begränsa utsläppet av skadliga avgaser och att skapa energibesparande förutsättningar. Avgasutsläppen och bränsleförbrukningen beror emellertid också på dig. Se till att bilens underhålls och används på rätt sätt.

Underhåll

Vid eventuella ändringar av drivlinan eller avgasreningen ska du kontakta din återförsäljare.

Det är viktigt att använda originaldelar, särskilt när det gäller bränsleoch avgassystemen. Om delar av annat ursprung än de som rekommenderats av tillverkaren används, löper fordonsägaren risk att fordonet inte

uppfyller de krav som myndigheterna ställer på avgasreningen.

Låt din auktoriserade återförsäljare utföra de inställningar och kontroller som anges i bilens underhållsprogram. Vid eventuella ändringar ska du kontakta en auktoriserad återförsäljare.

Motorinställningar

– **Tändstift:** För att uppnå optimala villkor för bränsleförbrukning, kapacitet och effekt måste man noggrant följa anvisningarna som har fastställts av utvecklingsavdelningen.

Om felaktiga tändstift används kan motorn förstöras. Kontakta din återförsäljare.

– **Tändning och tomgång:** Ingen justering behövs.

– **Luftfilter, bränslefilter:** En igensatt luftrenarinsats minskar kapaciteten. Byt luftrenarinsatsen.

Avgaskontroll

Med avgaskontrollsystemet kan funktionsfel i bilens avgasreningssystem upptäckas.

Dessa fel kan förorsaka giftiga utsläpp eller mekaniska fel.



Den här varningslampan på instrumentpanelen indikerar eventuella fel i systemet:

Den tänds när tändningen slås på och slocknar när motorn startar.

– Kontakta en återförsäljare snarast om lampan skulle lysa med fast sken.
– Om den blinkar, sänk motorvarvtalet tills den slutar blinka. Kontakta din återförsäljare så snart som möjligt.



→ 151

RÅD VID KÖRNING, ECO-KÖRNING

Bränsleförbrukningen, tillsammans med energiförbrukningen för E-tech full hybrid-versionen, är testad och godkänd i enlighet med standarden och regelverket.

De är samma för alla tillverkare, vilket gör det möjligt att jämföra olika bilar.

Bränsleförbrukningen vid faktisk användning beror på bilens användningsförhållanden, utrustningen och förarens körsätt.

Läs råden nedan för att optimera förbrukningen.

Beroende på bil finns olika funktioner tillgängliga för att hjälpa dig att sänka din bränsle- eller energiförbrukning:

- Varvräknare.
- Indikering för växelsbyte.
- Indikator för körstil.
- En sammanställning av tidigare körning och besparingsråd på multidisplayen.
- accelerationsindikator Eco
- läge Eco,
- Frihjulsfunktionen.
- funktionen Stop and Start ➔ **163**.

För E-tech full hybrid-versionen finns också en laddmätare tillgänglig.

Om bilen har ett navigeringssystem kompletterar det den här informationen.

På instrumentpanel A eller B

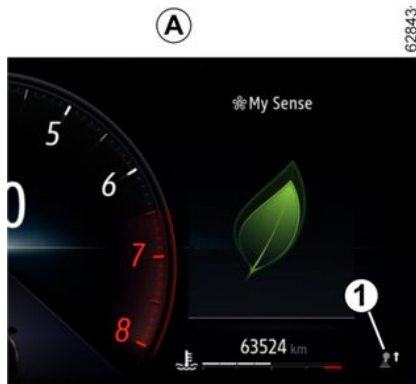

Beroende på bil, organiseras och anpassas informationsdisplayen baserat på instrumentpanelens anpassade stil som du har valt på multidisplayen.

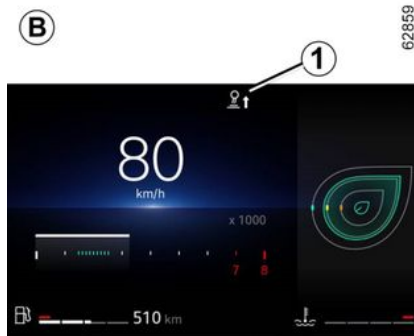

Indikatorn för växelsbyte 1

Beroende på bilen, anger en indikering på instrumentpanelen det bästa ögonblicket för att byta till en högre eller lägre växel:



växla upp en växel



lägg i en lägre växel.

Om du tar för vana att följa indikatorn sänker du bilens bränsleförbrukning.

RÅD VID KÖRNING, ECO-KÖRNING

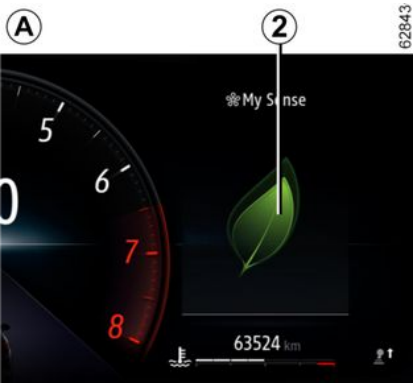

Ju fler blad som visas på indikator **2**, desto mer flexibel och ekonomisk är din körning.

Om du tar för vana att följa indikatorn sänker du bilens bränsleförbrukning.

För mer information, se multimediasystemets instruktionsbok.

På multidisplayen



Körjournal över körd sträcka

När motorn stängs av visas "Körjournal", som ger information om din senaste resa, på multidisplayen **4**.

Den anger:

- Allmänt resultat.
- Resultatutveckling
- Sträcka utan bränsleförbrukning.

En övergripande betygssiffra från 0 till 100 visas så att du kan kontrollera din ECO-körning och utveckling.

Ju högre siffra som visas desto lägre bränsleförbrukning.

ECO-råd visas för att förbättra din prestanda.

Minneslagring av dina favoritkörsträckor gör det möjligt att jämföra din prestanda från gång till gång men också att jämföra med resultaten från andra som kör bilen.

För mer information, se multimediasystemets instruktionsbok.

Läget ECO

ECO-läget är en funktion som optimerar bränsleförbrukningen.

Detta påverkar vissa körätgärder (acceleration, växling, farthållare, fartminskning osv.).

Genom att accelerera mindre vid körning i och i utkanten av stora städer förbrukas mindre bränsle.

Start av funktionen

Beroende på utrustningsnivå kan funktionen aktiveras antingen genom att:

- genom en tryckning på kontakten **5**
 - genom att trycka på knappen **6**
- ➔ **274**,

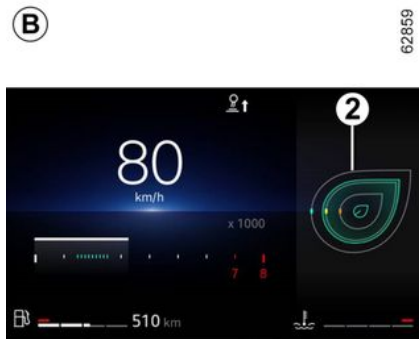

Indikator för körstil 2

Informerar i realtid om ditt körsätt. Du underrättas av indikator **2**.

RÅD VID KÖRNING, ECO-KÖRNING

– Via multidisplayen (se multimediasystemets bruksanvisning).

Indikeringen **Eco** visas på instrumentpanelen för att bekräfta aktiveringen.

Under körning går det att tillfälligt lämna ECO-läget för att återupprätta motorns prestanda.



För att göra detta, tryck ner gaspedalen snabbt och helt i botten. ECO-läget återaktiveras så fort gaspedalen släpps.

Avstängning av funktionen

Beroende på utrustningsnivå kan funktionen inaktiveras antingen:

– genom en tryckning på kontakten **5**

– genom att trycka på knappen **6** → 274.

Indikeringen **Eco** på instrumentpanelen slocknar för att bekräfta avstängningen.

Frihjulsfunktion

På vissa bilar utrustade med automatväxellåda kan du växla till frihjul (automatiskt neutralläge) under retardationsfaserna (foten helt borta från gaspedalen) för att minska motorbromsningen och köra längre utan att gasa, vilket sparar bränsle.

Varningslampan för frihjul  tänds i läget ECO när alternativet "Frihjul i ECO-läge" aktiveras (ON) i användarinställningarna → 122.

Varningslampan lyser svagt när bilen inte kör på frihjul.

Den här varningslampan lyser starkt när bilen kör på frihjul (automatiskt neutralläge).

Mätare laddningsnivå



(på instrumentpanelen)

Med laddningsmätaren får du i realtid information om den aktuella energiförbrukningen.

Användningsområde (blå) "energiåtervinning" A

När du släpper gaspedalen eller trycker på bromspedalen under körning alstrar elmotorn elektrisk ström under retardationen. Denna energi används för att minska bilens hastighet och för att ladda drivbatteriet.

Användningsområde "energiförbrukning" B

Färgen på ekonometerns ändras:

RÅD VID KÖRNING, ECO-KÖRNING

- **I grönt:** helelektriskt läge, drivbatteriet försörjer elmotorn med den energi som krävs för att driva bilen;
- **i vitt:** E-tech full hybrid-drivläget, fordonsbatteriet och/eller förbränningsmotorn ger den energi som krävs för att driva bilen.



Om den här informationen visas eller inte beror på vilken typ av omgivningsinställning som valts.

Råd vid körning och ECO-körning

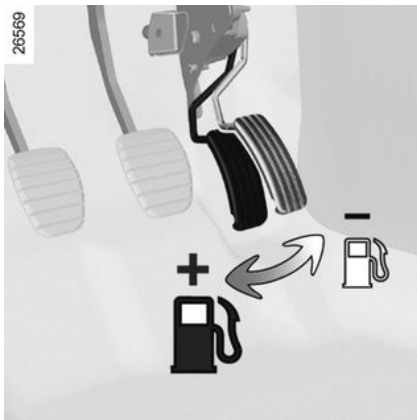

Värmekomforten

Det är normalt att märka en ökad bränsleförbrukning vid användning av uppvärmningen (särskilt när utomhustemperaturen sjunker under noll) eller AC:n aktiverad.

Köregenskaper

- För att motorn snabbt ska uppnå normal arbetstemperatur ska du köra den med lätt belastning i stället för att låta den gå på tomgång.
- Höga hastigheter påverkar bilens bränsleförbrukning avsevärt.

Exempel (i jämn hastighet):

- Att minska hastigheten från 130 km/h till 110 km/h sparar ungefär upp till 20 % bränsle
- Att minska hastigheten från 90 km/h till 80 km/h sparar ungefär upp till 10 % bränsle.
- Sportig körning med tunga och frekventa accelerationer och inbromsningar kostar mycket bränsle i förhållande till vad du sparar i tid.
- Belasta inte motorn på mellanväxlarna. Kör alltid på högsta möjliga växel.
- Undvik häftiga accelerationer.
- Bromsa så lite som möjligt. Om du i god tid förutser ett hinder eller en kurva behöver du bara lyfta foten.
- Ge inte mer gas i uppförsbacke än på plant underlag för att försöka bibehålla hastigheten. Håll helst foten i samma läge på gaspedalen.

- I moderna bilar finns det ingen anledning att använda kopplingspedalen och gaspedalen innan motorn stängs av.
- Dåligt väder, vägen är översvämmad:



Var försiktig om du måste köra på en översvämmad väg. Vattennivån får inte överskrida fälgens nedre kant.



Hinder för körning

På förarsidan är det viktigt att golvmattan som är anpassade till bilen sitter fast i sina fästen. Kontrollera därför regelbundet fastsättningen. Lägg aldrig flera mattor på varandra.

Risk för pedalerna fastnar.

RÅD VID KÖRNING, ECO-KÖRNING

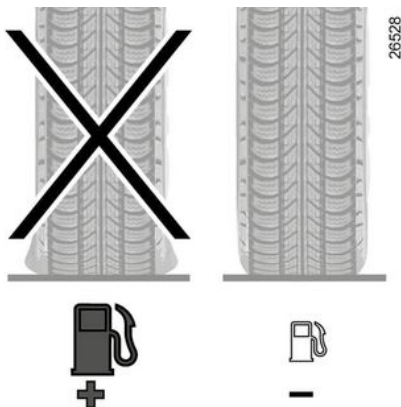

Däck

- Ett för lågt däcktryck medför ökad bränsleförbrukning.
- För att optimera bränsleförbrukningen kan du ställa in det högsta rekommenderade däcktrycket eller det tryck som anges i förardörrens öppning ➔ 319.
- Användning av icke föreskrivna däck kan medföra ökad bränsleförbrukning.

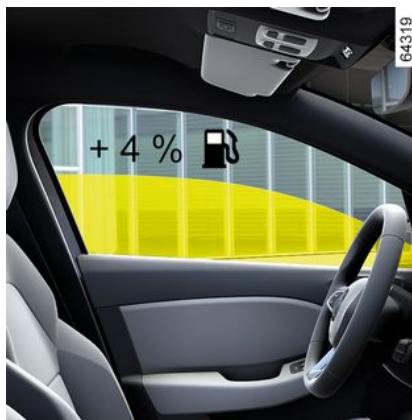

Användningsråd

- Privilegiera ECO-läget.
- Elektricitet förbrukar bränsle. Koppla därför ifrån alla elektriska tillbehör när de inte behövs längre. **Men** (säkerheten är viktigast) anpassa alltid belysningen till rådande siktförhållanden (det är viktigt att se och synas).
- Använd ventilationsläget. Att köra med öppna rutor drar 4 % mer bränsle vid 100 km/h.
- När du tankar, fyll inte på så mycket att det rinner över.
- **För bilar utrustade med klimatanläggning utan automatläge** bör systemet stängas av när det inte behövs längre.

Några råd för att minska bränsleförbrukningen och skydda miljön:

Om bilen har stått stilla på någon varm plats i starkt solsken, tänk då på att öppna dörrarna några minuter innan du startar så att den upphettade luften släpps ut.

- Ta bort takräcket när det inte används.
- Skrymmande föremål fraktas lämpligast på ett släp.
- Vid körning med husvagn, använd en godkänd vindavvisare. Glöm inte att justera den.
- Undvik kortdistanskörningar (korta körsträckor med långa ståtider). Motorn hinner då aldrig uppnå optimal arbetstemperatur.

VARNINGSSYSTEM FÖR DÄCKTRYCKSFÖRLUST

43592

①

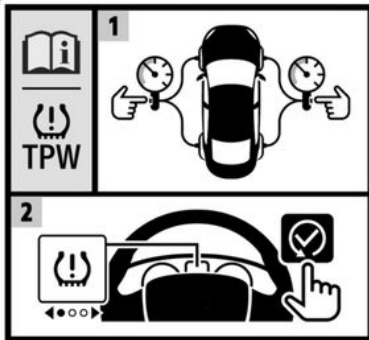

3

När bilen är utrustad med det här systemet varnas föraren om trycket sjunker i något av däcken.
Systemet kan identifieras via etiketten **1** på bilen.

Funktionsprincip

64320



Systemet upptäcker om trycket i något av hjulen har sjunkit genom att mäta hjulens hastighet under körningen.

Varningsindikeringen  **2** lyser på instrumentpanelen för att informera föraren vid för lågt tryck (för lågt tryck, punkterat däck osv.).

64040



Denna funktion fungerar som en körhjälp under körning. Funktionen ersätter inte förarens kontroll över bilen.
Det kan alltså aldrig befria föraren från dennes ansvar och skyldighet att visa uppmärksamhet.
Kontrollera däckstrycket (gäller även reservhjulet) en gång i månaden.

VARNINGSSYSTEM FÖR DÄCKTRYCKSFÖRLUST

Funktionsvillkor

För att ge en tillförlitlig varning i händelse av en betydande tryckförlust måste systemet återställas med ett däcktryck (referensvärdet) → 319.

Återställning ska alltid utföras efter en däcktryckskontroll av alla fyra däck (kalla).

I följande situationer kan systemet reagera med viss fördröjning eller inte fungera korrekt:

- Systemet har inte nyinitierats efter pumpning av eller åtgärd på hjulen.
- Felaktig återställning av system: Däcktryck skiljer sig från rekommenderade tryck
- Väsentlig viktförändring eller omfördelning av lasten till bilens ena sida.
- Sportig körning med kraftig acceleration.
- Körning på snöigt eller halt underlag.
- Körning med snökedjor.
- Montering av endast ett nytt däck.
- Användning av däck inte som har godkänts av bil tillverkaren.

i Däcktrycket måste kontrolleras innan återställningsproceduren påbörjas. Systemet utfärdar ingen varning om trycket inte motsvarar det rekommenderade trycket.

i Ett plötsligt tryckfall på ett däck (däckexplosion osv.) kanske inte omedelbart detekteras av systemet.

Procedur för återställning av däcktryckets referensvärde

Detta bör utföras:

- Efter varje pumpning eller återställning av däcktrycket;
- Efter ett hjulbyte.
- efter en hjulskiftning,

Däckstrycket ska motsvara den aktuella användningen av bilen (tom, lastad fordon, körning på motorväg o.s.v.). Håll rätt däcktryck (gäller även reservhjulet). Kontrollera dem minst en gång i månaden och före en lång resa (se etiketten på kanten av förardörren → 319).

Procedur för återställning



Bilar utan multidisplay

Tändningen är påslagen och **bilen står stilla**:

- På bilar utrustade med en instrumentpanel av typ **A** eller **B** → 106 trycker du på knappen **3** tills du kommer till menyn "Fordon".
- Tryck kort på knapp **4** eller **5** för att gå till sidan "Inlärn däcktryck långt tryck" **7**.

VARNINGSSYSTEM FÖR DÄCKTRYCKSFÖRLUST

3

B



– Håll inne knappen **6** "OK" för att starta återställningen.

Håll strömställaren **6** intryckt tills meddelandet "Operationen avslutad" visas.

Nu kan du köra.



Bilar med multidisplay.

Återställningsproceduren måste utföras medan **bilen står stilla** och tändningen är påslagen.

För mer information, se multimediasystemets bruksanvisning.

i Om fordonet är utrustad med ett navigationssystem kan återställningsproceduren även utföras via multimediaskärmen (se bruksanvisningen).

VARNINGSSYSTEM FÖR DÄCKTRYCKSFÖRLUST

Meddelanden

Tabellen nedan visar möjliga meddelanden om proceduren för däckåterställning.

Steg	Meddelanden	Avläsningar
-	Inlärn däcktryck startar vid stop	Meddelandet visas under körning. Stanna bilen om du vill återställa trycket i de fyra däcken.
1	Inlärn däcktryck långt tryck	Om du vill återställa trycket i de fyra däcken håller du knappen 6 "OK" intryckt för att starta återställningsproceduren tills meddelandet "Inlärn däcktryck [pågår]" visas (när bilen står stilla).
2	Inlärn däcktryck [pågår]	Meddelandet blinkar. Detta är en påminnelse om att trycket måste justeras till de referensvärden som rekommenderas på däcktrycksetiketten ➔ 319 . Håll inne knappen 6 för att bekräfta återställningsbegäran tills meddelandet "Operationen avslutad" visas.
3	Operationen avslutad	Återställningsproceduren har slutförts. Nu kan du köra.

VARNINGSSYSTEM FÖR DÄCKTRYCKSFÖRLUST

Omjustering av däcktrycket

Trycket i de fyra däcken ska ställas in när däcken är kalla (se etiketten i förardörren).

Om däcktrycket inte kan kontrolleras på kalla däck, måste de angivna trycken höjas med 0,2 till 0,3 bar (3 PSI).

Däcktrycket får inte sänkas när däcken är varma, exempelvis efter långvarig körning i hög fart.

Efter varje pumpning eller justering av däcktrycket ska referensvärdet för däcktryck återställas.

Byte av hjul/däck

Använd enbart tillbehör som är godkända av din märkesrepresentant. Annars kan systemet aktiveras med en fördröjning eller inte fungera som det ska ➔ 317.

Efter varje byte av hjul/däck måste däcktrycket justeras och en återställning av däcktryckets referensvärde utföras.

Reservhjul

Om bilen har denna utrustning monterad justerar du däcktrycket och återställer referensvärdet för däcktryck.

Däckreparationspray och sats för däckpumpning

Använd enbart tillbehör som är godkända av din märkesrepresentant. Annars kan systemet aktiveras med en fördröjning eller inte fungera som det ska ➔ 320.

Efter att du använt punkteringssatsen för däck justerar däcktrycket och startar återställningen av däcktryckets referensvärde.

Felaktigt däcktryck







Tabellen innehåller de varningsmeddelanden som visas på instrumentpanelen **B** när systemet upptäcker ett fel på däcktrycket.

VARNINGSSYSTEM FÖR DÄCKTRYCKSFÖRLUST

Varningsmeddelanden

Informationen på instrumentpanelen informerar om alla eventuella fel (t.ex. för lågt däcktryck eller punkterat däck).

Kontroll- och varningsindikeringar	Meddelanden	Avläsningar
 tänds (blinker inte).	Kontr däcktryck och lär in	Det här indikerar att ett däck har för lite luft eller är punkterat. Kontrollera och justera trycket i de fyra däcken när däcken är kalla och återställ systemet.
 Blinkar och lyser sedan.	Kontr däcktryck och lär in	Det här indikerar att återställningen misslyckades. Kontrollera och justera däcktrycket innan du startar återställningsproceduren igen.
 blinkar och lyser sedan tillsammans med varningslampan 	Kontrollera Däcktryck	Det här indikerar ett systemproblem. Frågor, kontakta din återförsäljare.
 Blinkar och lyser sedan.	Däcktryck Ej tillgänglig	Det här indikerar att ett reservhjul som är större eller mindre än de andra tre hjulen har monterats på bilen. Systemet förblir otillgängligt tills ett hjul som har samma storlek som de andra hjulen har monterats och återställningsproceduren har utförts.

KÖRHJÄLP OCH ASSISTANS VID KÖRNING

Beroende på bil kan dessa omfatta:

- låsningsfria bromsar (ABS);
- det elektroniska stabiliseringssystemet (ESC) med kontroll av understyrning och antispinnsystem,
- Nödbromsassistans
- starthjälp i backe.



Dessa funktioner är extra körhjälp vid kritiska förhållanden för att anpassa bilens

uppförande och underlätta körningen.

Funktionerna är inte avsedda att ta över förarens roll. **De ökar inte bilens prestanda och bör inte uppmuntra till högre hastigheter.** De kan alltså aldrig befria föraren från ansvar och från skyldigheten att visa uppmärksamhet (föraren ska alltid vara vaksam på plötsliga händelser som kan inträffa under körningen).

Låsningsfria bromsar (ABS)

Vid kraftig inbromsning hindrar ABSsystemet hjulen från att låsa sig

och kontrollerar bromssträcken för fordonet.



Under dessa förhållanden kan du göra en undanmanöver genom att bromsa. Dessutom kan detta system förkorta bromssträcken vid dåligt väggrepp (fuktig vägbanan).

Varje gång ABS-systemet arbetar märker du detta genom en lätt pulsering i bromspedalen. ABS förbättrar inte fordonets "fysiska" prestanda i fråga om vägbanan och väggrepp. Sedvanliga försiktighetsåtgärder bör därför **alltid** vidtas (avstånd till framförvarande fordon osv.).



I nödfall bör du trycka på bromspedalen med **full kraft och hålla pedalen nere**. Att försöka reglera bromsverkan genom att successivt öka bromstrycket med bromspedalen (genom pumpning) har alltså ingen effekt. ABS modifierar nedtryckningen i bromssystemet.

Driftstörningar:

–  och  tänds på instrumentpanelen tillsammans med meddelandena "Kontrollera ABS", "Kontrollera Bromssystem" och "Kontrollera ESC": det visar att ABS, ESC och nödbromsningen är inaktiverad. **Bromsning tillhandahålls fortfarande;**

– , ,  och

STOP tänds på instrumentpanelen och meddelandet "VARNING Bromssystem fel" visas: **detta indikerar att det är fel på bromssystemet.**

I båda fallen tar du kontakt med närmaste återförsäljare.



Bromssystemet är delvis i funktion. Det kan emellertid vara **riskfyllt att bromsa kraftigt** och detta medför i sin tur att du bör stanna (om trafiken tillåter). Kontakta din återförsäljare.

KÖRHJÄLP OCH ASSISTANS VID KÖRNING

Elektroniskt stabiliseringssystem (ESC) med kontroll av understyrning och antispinnssystem

Elektroniskt stabiliseringssystem ESC

Detta system hjälper till att kontrollera bilen i "kritiska" körsituationer (undanmanövrer, förlorat väggrepp vid kurvtagning).

Funktionsprincip

En givare i styrningen känner av den färdväg föraren valt.

Andra givare placerade på andra plaser i bilen, mäter den verkliga körriktningen.

Systemet jämför förarens önskan med bilens faktiska bana och korrigerar denna om nödvändigt genom att kontrollera bromsarna för vissa hjul och/eller motoreffekten. Indikeringen



blinkar på instrumentpanelen när systemet aktiveras.

Kontroll av understyrning

Detta system förbättrar ESC-systemets funktion vid kraftig understyrning (förlorat väggrepp för framhjulen).

Antispinnkontroll

Detta system hjälper till begränsa drivhjulets slirning och att kontrollera bilen vid start, gaspådrag eller fartminskning.

Funktionsprincip

Med hjälp av givarna vid hjulen mäter och jämför systemet hela tiden hastigheten på drivhjulen och förhindrar att motorn rusar. Om ett hjul tenderar att slira, tvingar systemet det att bromsa tills det återfår greppet om underlaget

Systemet justerar också motorvarvtalet med hänsyn till hjulets väggrepp, oberoende av det tryck som utövas på gaspedalen.

I vissa situationer (körning på mycket löst underlag som snö eller lera eller körning med snökedjor) kan systemet minska motoreffekten för att begränsa hjulslirning.

Funktionsstörning

Om ett systemfel upptäcks visas meddelandet "Kontrollera ESC" och

varningslamporna  och visas på instrumentpanelen. I det här fallet avaktiveras ESC och antispinnregleringen.

Frågor, kontakta din återförsäljare.

Nödbromsassistans

Detta system kompletterar ABS-systemet och hjälper till att förkorta fordonets bromssträcka.

Funktionsprincip

Systemet kan registrera en panikbromssituation. I detta fall träder bromsservon omedelbart in med maximal kraft och kan i vissa fall aktivera ABS regleringen.

ABS bromsningen säkras så länge som bromspedalen är nedtryckt.

Bromsljusen tänds

Beroende på utrustningsnivå kan dessa blinka om hastigheten plötsligt minskar.

Föregripande bromsning

När du släpper gaspedalen snabbt föregriper systemet bromsningen så att bromssträckan kan minskas.

Undantagsfall

När farthållaren är aktiverad:

- om du trycker ned gaspedalen kan systemet komma att aktiveras när du släpper upp den;
- om du inte trampar på gaspedalen aktiveras inte systemet.

Funktionsstörning

När systemet registrerar ett funktionsfel visas meddelandet "Kontrollera Bromssystem" på

KÖRHJÄLP OCH ASSISTANS VID KÖRNING

instrumentpanelen tillsammans med

varningslampan .

Frågor, kontakta din återförsäljare.

3



Dessa funktioner är extra körhjälp vid kritiska förhållanden för att passa bilens

uppförande och underlätta körningen.

Funktionerna är inte avsedda att ta över förarens roll. **De ökar inte bilens prestanda och bör inte uppmuntra till högre hastigheter.** De kan alltså aldrig befria föraren från ansvar och från skyldigheten att visa uppmärksamhet (föraren ska alltid vara vaksam på plötsliga händelser som kan inträffa under körningen).

Systemets funktion

Det fungerar bara om växelspaken är i något annat läge än neutralläget (annat läge än N eller P för bil med automatväxellåda) och om bilen står helt stilla (bromspedalen nedtryckt)

Systemet håller kvar bilen i cirka **2 sekunder**. Därefter lossas bromsarna gradvis (bilen rullar beroende på lutningen).



Systemet för starthjälp i backe kan inte alltid helt hindra bilen från att rulla bakåt i alla situationer (t.ex. vid mycket kraftig lutning).

Föraren kan alltid använda bromspedalen och på så vis hindra bilen från att rulla bakåt. Funktionen för starthjälp i backe bör inte användas under långa stopp: Använd bromspedalen. Denna funktion har inte utformats för att få bilen att stå stilla under en längre tid. Använd om det behövs bromspedalen för att stanna bilen. Föraren ska vara särskilt uppmärksam vid halt underlag. **Risk annars för allvarliga skador.**

Starthjälp i backe

Beroende på graden av lutning hjälper detta system föraren vid start i backe. Förhindrar bilen att rulla bakåt genom att bromsa automatiskt, då föraren lyfter foten från bromspedalen för att trycka på gaspedalen.

YTTERLIGARE KÖRHJÄLPSFUNKTIONER

My Safety

Med funktionen " My Safety " kan du avaktivera eller aktivera ett antal förarassistansfunktioner samtidigt.

Beroende på utrustningsnivå kan du konfigurera funktionen " My Safety " från multimediaskärmen genom att välja vilka körhjälpsfunktioner som ska stängas av samtidigt.

Åtgärd



Läget "ALLA PÅ"

Beroende på fordon är de berörda funktionerna och konfigurationerna för körassistans de följande:

- förebyggande av filbyte → 198;
- Hastighetsvarning → 224;
- trafikskyltsavkänning → 224,
- varning för att påkalla förarens uppmärksamhet → 222.

När läget "ALLA PÅ" är aktiverat tänds kontrollamporna på knappen **1** och meddelandet "My Safety All ON vald" visas på instrumentpanelen för att bekräfta detta. De körhjälpsmedel som finns tillgängliga i läget aktiveras.

Läge "Perso"

I det här läget kan du **inaktivera** eller **återaktivera** vissa körhjälpsmedel som är tillgängliga i läget "Allt PÅ" och som tidigare konfigurerats med inställningen "MY SAFETY PERSO".

Med tändningen påslagen trycker du på strömställaren **1** två gånger i snabb följd. Första gången du trycker på den visas meddelandet "Tryck igen för My Safety Perso" på instrumentpanelen. Vid andra trycket släcks varningslampan på brytaren **1**. "Perso"-läget är aktiverat. Meddelandet "My Safety Perso vald" visas på instrumentpanelen.

För att växla tillbaka till läget "ALLA PÅ" trycker du **en gång** på knappen **1**. Kontrollampen i strömställaren **1** tänds.



Beroende på hur lång tid som har gått efter den senaste gången motorn stängdes av återaktiveras varningarna:

- När bilen låses upp.
eller
- När en dörr öppnas.
eller
- När motorn startas om.

Konfigurering av läget "Perso"

Från multimediaskärmen 2



YTTERLIGARE KÖRHJÄLPSFUNKTIONER

Se multimediasystemets instruktionsbok för information om inställningarna.

Förebyggande av filbyte



Med hjälp av informationen från kameran **1** utlöser funktionen korrigerande åtgärder på fordonets styrsystem när en heldragen eller streckad linje korsas eller när fordonet närmar sig vägrenen (vägdelning, hinder, trottoar, vägbank osv.) utan att korrktionsvisarna aktiveras.

Beroende på inställning, om du korsar en streckad linje utan att aktivera korrktionsvisaren, fungerar funktionen:

- varnar föraren utan korrigerande åtgärder på styrsystemet; eller
- utför korrigerande åtgärder på styrningen.

Kamerans placering 1

Se till att vindrutan inte är täckt (av smuts, snö, kondens osv.).



Denna funktion fungerar som en körhjälp under körning. Funktionen är under inga

omständigheter avsedd att befria föraren från ansvar och skyldighet från att visa uppmärksamhet. Föraren ska hela tiden ha fullständig kontroll över fordonet.



Du kan när som helst återta kontrollen över fordonet genom att röra på ratten.

Aktivering/avstängning

Aktivera och avaktivera varningar med knappen "Min säkerhet" 2



Varningarna kan inaktiveras eller aktiveras med läget "Anpassad" i funktionen "Min säkerhet" ➔ 197.

Om varningarna tidigare har inaktiverats via läget "Anpassat":

- **inaktivera varningarna** genom att trycka på knappen **2** två gånger.
- **Aktivera varningarna** genom att trycka på knappen **2** en gång.

YTTERLIGARE KÖRHJÄLPSFUNKTIONER

Aktivering/inaktivering via multimediaskärmen 3



Se multimediasystemets instruktionsbok för att aktivera eller inaktivera varningarna. Välj ON eller OFF.

Åtgärd



När funktionen är aktiverad visas

indikatorer för varningslampa  för vänster och höger linjeindikator 4 i grått på instrumentpanelen.

När funktionen är aktiverad visas

varningslampan  och vänster och höger linjeindikator 4 i grått på instrumentpanelen.

Funktionen är inställd för att meddela eller reagera om:

– hastigheten är cirka 65–170 km/h och

–  varningslampan och vänster och höger linjeindikator 4 visas i vitt.

Funktionen är redo att aktiveras om bilen korsar en linje eller när närmar sig vägrenen (vägdelning, hinder, trottoar, vägbank osv.) utan att körriktningsvisaren har aktiverats.

- Närmar sig en vägren utan att aktivera körriktningsvisare.
- korsar en heldragen linje utan att körriktningsvisaren aktiveras;
- Korsar en streckad linje utan att aktivera körriktningsvisarna om inställningen "Drift på streckad linje" är vald.

I detta fall:

– Utlöser funktionen en korrigerande åtgärd på bilens styrning för att korrigera bilens färdriktning. och

– varningslampan  och indikatorn 4 vid sidan av den korsade linjen blir gula på instrumentpanelen.

Om den korrigerande åtgärden på styrsystemet inte är tillräcklig blir

varningslampan  och indikatorn 4 vid sidan av den korsade linjen röda på instrumentpanelen och ratten kommer att vibrera.

YTTERLIGARE KÖRHJÄLPSFUNKTIONER

När inställningen "Åtgärd vid korsad linje" inte har valts avger funktionen en ljudsignal om bilen korsar en streckad linje utan att körriktningssystemen används och det inte finns någon vägren tillräckligt nära linjen.

I detta fall varnar funktionen föraren:

– Ratten vibrerar.
och

– varningslampan  och indikatorn **4** för den korsade linjen blir röda på instrumentpanelen.

OBS! I kurvor tillåter funktionen att du lätt skär kurvan.

Undantagsfall

– Om systemet är i drift och inte känner av någon aktivitet på ratten visas meddelandet "Behåll Kontrollen" på instrumentpanelen och åtföljs av en ljudsignal och, beroende på bilmodell,

varningslampan  i gult tills föraren åter har tagit kontroll över bilen.

eller

– Om systemet har varit i drift för länge visas meddelandet "Behåll Kontrollen" på instrumentpanelen och åtföljs av en ljudsignal och

varningslampan  lyser gult

tillsammans med indikatorn **4** på sidan av den aktuella linjen tills föraren åter har tagit kontroll över bilen.



Du kan när som helst avbryta korrigeringen av färdriktningen genom att röra på ratten.

Inställningar

Justera inställningar från multimediaskärmen **3**



Se multimediasystemets bruksanvisning för att komma åt

funktionsinställningarna på multimediaskärmen **3**:

– "Drift på streckad linje": Använd den här inställningen för att välja funktionens svar om fordonet korsar en streckad linje utan att aktivera körriktningssystemen:

– **Inställningen har valts:**

Funktionen kan komma att aktivera bilens styrsystem i syfte att korrigera bilens färdriktning.

– **Inställningen har inte valts:**

Funktionen kan varna föraren med hjälp av en vibration i ratten utan att korrigera bilens körriktning.

– "Vibreringsintens.": Ställ in rattvibrationerna.

– Beroende på bilmodell, "Förutsägelse av avvikelse från fil" eller "Varning": Justera känslighetsnivån för linjedetektering. För att göra det, välj:

– "Sen": Linjen detekteras när föraren överskrider den.

– "Standard": Linjen detekteras när föraren närmar sig den.

– "Tidig" linjen detekteras när föraren är nära den.

För mer information, se multimediasystemets bruksanvisning.

YTTERLIGARE KÖRHJÄLPSFUNKTIONER

Tillfällig otillgänglighet/spärr av funktionen

Funktionen är tillfälligt ej tillgänglig eller inaktiverad i följande fall:

- Mycket snabbt överskridande av linje;
- Fortsatt körning på en linje.
- Omkring fyra sekunder efter filbyte.
- Snäva kurvor.
- Nedsatt sikt.
- Körriktningsvisaren aktiverad.
- Kraftig acceleration.
- Vid filbyten.
- Aktivering av elektronisk stabilitetskontroll.
- Användning av låsningsfria bromsar.
- det aktiva nödbromssystemet aktiveras;

När den främre kameran är blockerad visas meddelandet "Främre kamera ingen sikt" på instrumentpanelen. Rengör området där givarna är placerade

Automatisk inaktivering

Funktionen inaktiveras automatiskt när:

- Styrningen för bilens köregenskaper är inaktiverad.
- Det elektroniska stabilitetssystemet fungerar inte.
- Det låsningsfria bromssystemet fungerar inte.

– En dragkrok är elektriskt ansluten till släpvagnens dragkroksuttag,

– När indikeringen  visas.

När funktionen är inaktiverad lyser

varningslampan  i gult på instrumentpanelen.

Funktionsstörning

När systemet registrerar ett funktionsfel lyser varningslampan

 i gult på instrumentpanelen.

I vissa fall åtföljs de av följande meddelande:

– « Körhjälp Ej tillgängl. » ;

eller

– « Kontrollera Körhjälp » ;

eller

– « Kontrollera Främre kamera ».

I de här fallen tar du kontakt med närmaste återförsäljare.

YTTERLIGARE KÖRHJÄLPSFUNKTIONER

Varning



Denna funktion fungerar som en körhjälp under körning. Funktionen är under inga omständigheter avsedd att befria föraren från ansvar och skyldighet från att visa uppmärksamhet. Föraren ska hela tiden ha fullständig kontroll över fordonet.

Ingrepp/reparationer på systemet

- Vid krock kan kamerans inställning ändras, vilket kan påverka dess funktion. Stäng av funktionen och rådgör med din återförsäljare.
- Ingrepp i området där kameran är placerad (till exempel reparationer, vindruta o.s.v.) får endast utföras av behörig tekniker.

Endast en märkesrepresentant kan åtgärda fel i systemet.

Vid störningar i systemet

Vissa omständigheter kan störa eller försämma systemets funktion, såsom:

- dålig sikt genom vindrutan (smuts, is, snö, kondens osv.)
- dåliga väderförhållanden (snö, kraftigt regn, hagel, ishalka osv.);
- dålig sikt (mörker, dimma osv.);
- vägmarkeringarna är oregelbundna eller svåra att urskilja (t.ex. delvis borta, för stort avstånd, skadad vägbana)
- bländning (starkt solljus, mötande bilar etc.);
- vägen är smal eller slingrande (snäva kurvor etc.);
- när du ligger nära ett fordon i samma fil.

I detta fall kan funktionen "Förebyggande av filbyte" aktiveras felaktigt eller inte alls.

Risk för oönskad, felaktig korrigering av körriktning eller ingen korrigering alls.

Avstängning av funktionen

Du måste stänga av funktionen om:

- området där kameran sitter har skadats (på vindrutesidan eller backspegeln);
- vägen är hal (snö, ishalka, vattenplaning, grus osv.);
- dålig sikt (mörker, dimma osv.);
- Om vindrutan är skadad eller spräckt (utför inga reparationer av vindrutan i det här området, kontakta din återförsäljare);

YTTERLIGARE KÖRHJÄLPSFUNKTIONER

- fordonet bogserar en släpvagn eller husvagn;
- fordonet kör in i ett område med olika markeringar i vägbanan (ett vägarbetsområde osv.).

YTTERLIGARE KÖRHJÄLPSFUNKTIONER

Varning för döda vinkeln

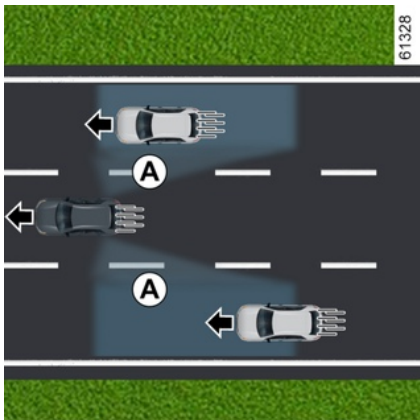

Med hjälp av informationen från givarna som är monterade på vardera sida om stötfångaren bak (område **C**) varnar funktionen föraren i följande fall:

- när en annan bil befinner sig inom detekteringsområde **A**, och/eller
- när det föreligger en risk för kollision med en bil som befinner sig i område **B** och som kör fortare än du.

Funktionen varnar dig när bilen körs i en hastighet över 15 km/h.

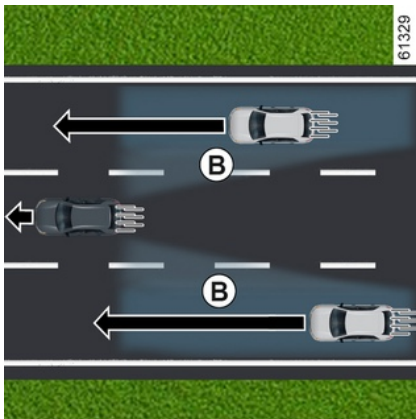

Denna funktion fungerar som en körhjälp under körning.

Funktionen är under inga omständigheter avsedd att befria föraren från ansvar och skyldighet från att visa uppmärksamhet. Föraren ska hela tiden ha fullständig kontroll över fordonet.

Särskilda anvisningar



Se till att radarområdet **C** inte är täckt (av klistermärken, lera, snö osv.).

Om en radar skyms visas meddelandet "Sidoradar Ingen sikt" på instrumentpanelen. Rengör området där givarna är placerade

YTTERLIGARE KÖRHJÄLPSFUNKTIONER

Aktivering/avstängning

Aktivera/inaktivera systemet från multimediaskärmen **1**



Se multimediasystemets instruktionsbok för att aktivera eller stänga av funktionen.

Välj ON eller OFF.

Aktivera/inaktivera systemet via färddatorn **2**



- När bilen står stilla trycker du på knappen **3** tills du kan välja menyn "Inställningar".
- Tryck på **4** eller **5** flera gånger för att komma till menyn "Fordonsinställningar". Tryck på brytaren **7** OK.
- Tryck på **4** eller **5** flera gånger för att komma till menyn "KÖR ASSISTANS". Tryck på brytaren **7** OK.
- Tryck på reglage **4** eller **5** flera gånger för att komma till inställningen "Döda vinkeln".
- Tryck på knappen **7** OK för att aktivera eller inaktivera funktionen.

funktionen är aktiverad

funktionen är av.

Tryck på knappen **6** för att återgå till föregående meny.

i Systemets detektering är inställd efter normal vägbredd.

När du kör i ett smalt fil kan funktionen varna dig när ett fordon registreras flera filer bort.

Indikering **8**



YTTERLIGARE KÖRHJÄLPSFUNKTIONER

En indikering **8** finns på varje ytterbackspegel **9**.

Obs!: Rengör ytterbackspeglarna **9** regelbundet så att varningslamporna **8** syns.

3

Åtgärd

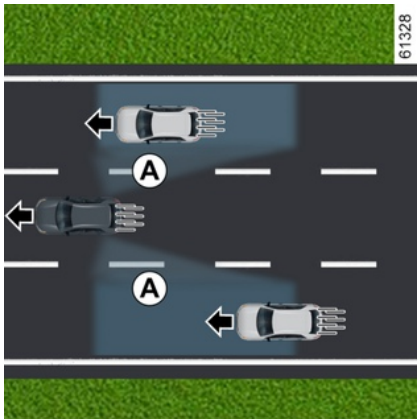

Funktionen varnar dig när bilens hastighet överskrider cirka 15 km/h och

- när ett fordon befinner sig i döda vinkels registreringsområde **A** och rör sig i samma riktning som du;
- När ett fordon närmar sig snabbt bakom bilen i en annan fil inom avkänningsområdet **B**.

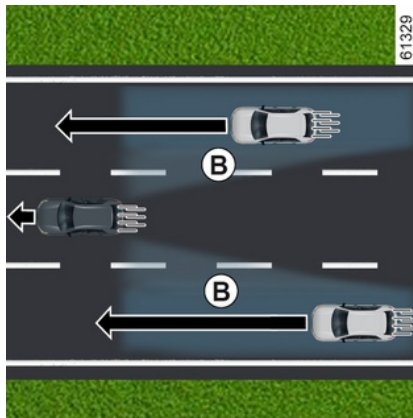

Om du kör om ett fordon tänds endast varningslampan **8** om fordonet förblir i döda vinkeln under en längre tid **A**.



Funktionen varnar inte föraren för stillastående fordon.

Vy D

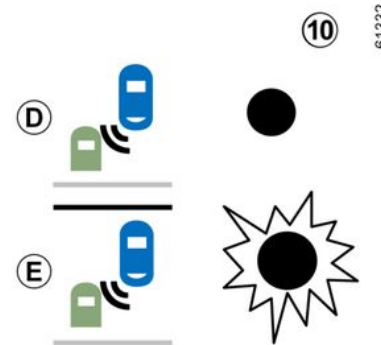

Första varningen:
Körriktningsvisaren är inte aktiverad, varningsindikeringen **10** anger att ett fordon befinner sig i området för döda vinkeln och/eller att fordonet närmar sig snabbt bakifrån i en närliggande fil.



Då motorn startas hittar systemet tillbaka till det läge som användes då bilen stängdes av.

YTTERLIGARE KÖRHJÄLPSFUNKTIONER

Vyn E

Körriktningsvisaren är aktiverad, indikeringen **10** blinkar när funktionen upptäcker ett fordon i området för den döda vinkeln och/eller om ett fordon närmar sig snabbt bakifrån på den sida som du har vridit ratten åt.

Om du stänger av körriktningsvisaren visas åter den första varningen (vyn **D**).

Automatisk inaktivering av systemet

- Vid körning på väg med skarpa kurvor
- Vid backning.

Om bilen har en dragkrok som känns igen av systemet visas ett meddelande "Släp: Varningssystem för döda vinkeln AV" på instrumentpanelen som visar att funktionen inte är aktiverad.

Kontakta din återförsäljare om du vill ha hjälp med val av utrustning som passar till din bil.

YTTERLIGARE KÖRHJÄLPSFUNKTIONER

Funktionsstörning

Om systemet upptäcker ett fel visas meddelandet "Kontrollera Sidoradar" på instrumentpanelen.

Frågor, kontakta din återförsäljare.

3



På grund av givarna bakom stötfångaren är det lämpligt att överlåta alla arbeten på stötfångaren (reparation, byte, lackarbete o.s.v.) till en fackman.



- Systemets detektering är inställd efter normal vägbredd. Om du kör på en bredare väg finns risk att systemet inte upptäcker ett fordon i döda vinkeln.
- Vid starka elektromagnetiska vågor (t.ex. under högspänningsledning) eller svåra väderförhållanden (kraftig åska, snö osv.) kan tillfälliga störningar uppstå i systemet. Var extra uppmärksam på trafiksituationen.

Risk för olycka.

YTTERLIGARE KÖRHJÄLPSFUNKTIONER



Denna funktion fungerar som en körhjälp under körning. Funktionen är under inga omständigheter avsedd att befria föraren från ansvar och skyldighet från att visa uppmärksamhet. Föraren ska hela tiden ha fullständig kontroll över fordonet.

Föraren måste alltid anpassa hastigheten efter trafikförhållandena, oberoende av vilka anvisningar systemet ger.

Systemet kan aldrig likställas med en hinderdetektor eller ett antikrocksystem.

Ingrepp/reparationer på systemet

- Vid en kollision kan radarns inställning ändras, vilket kan påverka dess funktion. Stäng av funktionen och rådgör med din återförsäljare.
- Alla arbeten (reparationer, byten osv.) i området kring radarn får enbart utföras av en behörig tekniker.

Endast en märkesrepresentant kan åtgärda fel i systemet.

Vid störningar i systemet

Vissa omständigheter kan störa eller försämra systemets funktion, såsom:

- Komplicerad omgivning (metallbroar, tunnlar, vägar med hinder i vägrenen osv.)
- Dåligt väder (snö, hagel, ishalka m.m.),

Risk för felaktiga och missade varningar

Om systemet fungerar onormalt ska du inaktivera det och kontakta din återförsäljare.

YTTERLIGARE KÖRHJÄLPSFUNKTIONER



Begränsning av systemets funktion

- För att säkerställa att systemet fungerar korrekt ska området runt radarn hållas rent och inte modifieras.
- Systemet kan inte känna av små objekt (motorcyklar, cyklar, fotgängare osv.) som rör sig i närheten av bilen.
- När du kör in i en kurva kan radarna ibland tillfälligt sluta registrera fordon i anslutande körfält.
- Funktionens varning kan fördröjas om två andra fordon närmar sig bakifrån bredvid varandra i anslutande körfält (på en väg med tre körfält) i en mycket högre hastighet än den du kör i.
- Systemet kanske inte varnar för fordon som kör i helt andra hastigheter.
- Om bilen körs om av ett långt fordon (t.ex. långtradare som kör om i ungefär samma hastighet som du kör din bil i) kan systemet avbryta varningen innan omkörningsmanövern är slutförd.
- Bilen körs på en krokig väg.

Avstängning av funktionen

Du måste stänga av funktionen om:

- Radarområdet har skadats (bakre stötfångaren).
- Bilen har en dragkrok som inte känns igen av systemet.

YTTERLIGARE KÖRHJÄLPSFUNKTIONER

Avståndsvarning



Denna funktion fungerar som en körhjälp under körning. Funktionen är under inga omständigheter avsedd att befria föraren från ansvar och skyldighet från att visa uppmärksamhet. Föraren ska hela tiden ha fullständig kontroll över fordonet.



Med hjälp av informationen från kameran **1** uppmärksammas föraren på avståndet till framförvarande fordon

så att säkerhetsavstånden mellan de två fordonen kan hållas.

Funktionen aktiveras när bilen håller en hastighet mellan ca. 30 och 200 km/h.

Kamerans placering **1**

Se till att vindrutan inte är täckt (av smuts, snö, kondens osv.).

Aktivering/avstängning



Varje gång bilen startas fortsätter funktionen i det läge som sparades senaste gången bilen användes.

Aktivering/inaktivering via multimediaskärmen **2**



Via världen "BIL" på din multimediaskärm **2** trycker du på "KÖR ASSISTANS"-menyn.

Aktivera eller inaktivera funktionen "Avstånd framför".

Bilar med multidisplay **3**

Se multimediasystemets instruktionsbok för att aktivera eller stänga av funktionen.

Välj ON eller OFF.

YTTERLIGARE KÖRHJÄLPSFUNKTIONER

Aktivera/inaktivera systemet från instrumentpanelen 3



- När bilen står stilla trycker du på knappen **4** tills du kan välja meny "Inställningar".
- tryck på **5** eller **6** flera gånger för att öppna meny "Fordonsinställningar". Tryck på knappen **8** OK.
- tryck på **5** eller **6** flera gånger för att öppna meny "KÖR ASSISTANS". Tryck på knappen **8** OK.
- Tryck på reglage **5** eller **6** flera gånger för att komma till inställningen "Avståndsvarning".
- Tryck på knappen **8** OK för att aktivera eller inaktivera funktionen.

funktionen är aktiverad

funktionen avstängd

Tryck på knappen **7** för att återgå till föregående meny.

Åtgärd

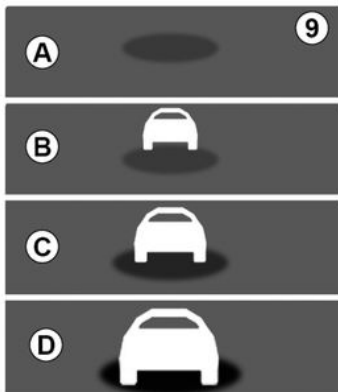

När funktionen är aktiverad visas indikatorn **9** på instrumentpanelen och informerar föraren om avståndet mellan fordonet och framförvarande fordon.

- **A** (grå): Funktionen fungerar inte.
- **A** (grön): Inget fordon detekterat;
- **B** (grön): Tidsintervallet är mer eller lika med två sekunder (avståndet mellan de båda fordonen utifrån din hastighet).

- **C** (orange): Tidsintervallet är 1–2 sekunder (avståndet mellan de båda bilarna är för kort).
- **D** (röd): Tidsintervallet är mindre än eller lika med en sekund (avståndet mellan de båda fordonen är alldeles för kort).

Om intervallet mellan de båda fordonen är mindre än 0,5 sekunder lyser kontrollampan **3**, display **D**, i rött på instrumentpanelen.

I vissa situationer visas inte tidsintervallet:

- I en kurva.
- Vid byte av fil.
- Om avståndet till framförvarande fordon är tillräckligt stort eller om bilen befinner sig utanför kamerans räckvidd.

YTTERLIGARE KÖRHJÄLPSFUNKTIONER

Varning



Mätningen visas i informationssyfte: Systemet utför inga åtgärder på bilen.

Funktionen är inte gjord att användas vid stadskörning eller sportig körning (kurvor, accelerationer, plötsliga inbromsningar osv.), utan vid körning under mer konstanta förhållanden.

Funktionen påverkar inte bromssystemet.

Radar- och kameraområdena måste hållas rena och utan ändringar för att systemet ska kunna fungera felfritt.

Ingrepp i området där kameran är placerad (byten, reparationer, vindrutemodifikationer och/eller stötfångarmodifikationer osv.) får endast utföras av behörig reparatör.

YTTERLIGARE KÖRHJÄLPSFUNKTIONER



Denna funktion fungerar som en körhjälp under körning. Funktionen är under inga omständigheter avsedd att befria föraren från ansvar och skyldighet från att visa uppmärksamhet. Föraren ska hela tiden ha fullständig kontroll över fordonet.

Ingrepp/reparationer på systemet

- Vid krock kan kamerans inställning ändras, vilket kan påverka dess funktion. Stäng av funktionen och rådgör med din återförsäljare.
- Ingrepp i området där kameran är placerad (till exempel reparationer, vindruta o.s.v.) får endast utföras av behörig tekniker.

Endast en märkesrepresentant kan åtgärda fel i systemet.

Vid störningar i systemet

- Dålig sikt genom vindrutan (smuts, is, snö, kondens osv.)
- en komplex miljö (byggarbetsplatser, vägarbeten osv.),
- Dålig väderlek (snö, hagel, ishalka osv.)
- Dålig sikt (mörker, dimma osv.)
- Dålig kontrast mellan bilen framför och området runt (t.ex. vit bil i ett snölandskap osv.).
- Bländning (starkt solljus, mötande fordon osv.)
- vägen är smal eller slingrande (snäva kurvor osv.).

Risk för falska varningar.

YTTERLIGARE KÖRHJÄLPSFUNKTIONER

Aktiv panikinbromsning



Systemet använder kameran **1** för att bedöma avståndet från din bil till:

- Framförvarande fordon i samma fil.
- eller
- Mötande fordon i samband med en manöver för att ändra riktning.
- eller
- Och fordon som passerar vinkelrätt.
- eller
- stillastående bilar.
- Miljö med fotgängare och cyklister.

Systemet informerar föraren om eventuell risk för frontalkrock så att lämpliga manövrar kan göras (trycka

ned bromspedalen och/eller vrida på ratten).

Systemet kan även, beroende på förarens reaktionsförmåga, hjälpa till med inbromsningen för att begränsa skadorna eller undvika en kollision.

Systemet är annars inaktivt och utlöser ingen varning.



Denna funktion fungerar som en körhjälp under körning.

Funktionen är under inga omständigheter avsedd att befria föraren från ansvar eller skyldighet från att visa uppmärksamhet. Föraren ska hela tiden ha fullständig kontroll över fordonet.



Systemet kan ansätta bromsarna maximalt tills fordonet står helt stilla.

Av säkerhetsskäl använd alltid bilbältet när du kör och se till att lasten inte kan slängas framåt och skada passagerarna vid en inbromsning.

Placering av kamera 1

Se till att vindrutan inte är täckt (av smuts, snö, kondens osv.).

Åtgärd

Under körning, när det finns risk för kollision, gör systemet följande:

– **varnar dig för en kollisionsrisk:** Meddelandet "Hinder upptäckt" visas på instrumentpanelen tillsammans med en ljudsignal.

OBS! Om föraren trycker på bromspedalen och systemet fortfarande upptäcker en risk för kollision kan bromskraften ökas om den inte räcker för att förhindra kollisionen.

– **Kan utlösa inbromsning:** Om föraren inte reagerar på varningen och kollisionen är nära förestående visas

den röda varningslampan  och meddelandet "Bromsa" på instrumentpanelen tillsammans med en ljudsignal.

OBS!

– Om föraren använder bilens styrning (ratt, pedaler osv.) kan systemet fördröja reaktion eller aktivering förhindras.

– Om nödbromsningen har fått bilen att stanna, hålls den stillastående under en kort tid. Efter denna tidsgräns

YTTERLIGARE KÖRHJÄLPSFUNKTIONER

måste bilen hållas stilla av att föraren som håller foten på bromspedalen.
– när systemet har aktiverat bromsningen visas meddelandet "Avancerad säkerhet aktiverad".

3

- i** I en nödsituation kan du när som helst stoppa inbromsningen genom att:
- Trampa på gaspedalen; eller
 - Vrida på ratten i en undvikande manöver.

- i** **Specialfunktioner för varningar**
Beroende på hastigheten kan varningen och inbromsningen aktiveras samtidigt.

Avkänning av fordon

Detektering av fordon som färdas i samma körfält

Risken för en kollision med framförvarande fordon i samma körfält detekteras av systemet när:
– du kör i ca 8–180 km/h.

Detektering av mötande fordon i samband med en manöver för att ändra riktning

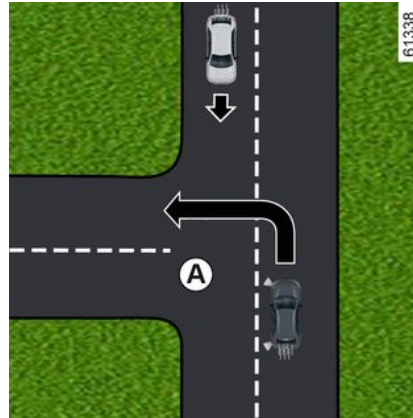

När du vill ändra riktning (t.ex. **A**) detekteras mötande fordon av systemet när:
– du kör i ca 8–20 km/h.
– du har aktiverat körriktningsvisaren.

Detektering av fordon som korsar körfältet vinkelrätt

Fordon som korsar körfältet vinkelrätt detekteras av systemet när:
– du kör i ca 20–60 km/h.

Detektering av stillastående fordon

Stillastående fordon detekteras av systemet när:
– du kör i ca 7–80 km/h.

Avkänning av fotgängare och cyklister

Detektering av fotgängare och cyklister i samma körfält

Systemet upptäcker fotgängare och cyklister när:
– du kör i ca 8–85 km/h.

Detektering av fotgängare och cyklister vid riktningssändring

Systemet upptäcker fotgängare och cyklister när:
– du kör i ca 8–20 km/h.

YTTERLIGARE KÖRHJÄLPSFUNKTIONER

Aktivering/avstängning



Beroende på hur lång tid det har gått sedan motorn senast stängdes av, återaktiveras funktionen:

- När bilen låses upp.
eller
- När en dörr öppnas.
eller
- När motorn startas om.

Aktivera/inaktivera systemet från multimediaskärmen 2



Se multim mediasystemets instruktionsbok för att aktivera eller inaktivera funktionen.

Välj ON eller OFF.

Aktivera/inaktivera systemet via färrdatorn 3



- Stanna bilen och tryck på brytaren 4 tills du kan välja fliken "BIL".
- Tryck på 5 eller 6 flera gånger för att komma till menyn "Inställningar". Tryck på brytaren 7 OK.
- Tryck på 5 eller 6 flera gånger för att komma till menyn "KÖR ASSISTANS". Tryck på brytaren 7 OK.
- Tryck på 5 eller 6 flera gånger för att öppna menyn "Aktiv bromsning" och tryck på knappen 7 OK.

Tryck en gång till på strömställaren 7 OK för att aktivera eller inaktivera funktionen:



funktionen är aktiverad



funktionen är av.

När du inaktiverar systemet tänds

varningslampan  eller så lyser

varningslampan  gult på instrumentpanelen (beroende på bilmodell).

När systemet är aktiverat försvinner indikeringen.

Inställningar



Av säkerhetsskäl ska du göra inställningarna när bilen står stilla.

YTTERLIGARE KÖRHJÄLPSFUNKTIONER

Justera inställningar från multimediaskärmen 2



När bilen står stilla kan du läsa multimediamanualerna för att komma åt funktionsinställningarna från multidiplayen 2:

- "Varning": justera känslighetsnivån för avviseringar. För att göra det, välj:
 - « Sen » ;
 - « Standard » ;
 - « Tidig ».

För mer information, se multimediasystemets bruksanvisning.

Justera inställningarna från instrumentpanelen 3



- Stanna bilen och tryck på brytaren 4 tills du kan välja fliken "BIL".
- Tryck på 5 eller 6 flera gånger för att komma till menyn "Inställningar". Tryck på brytaren 7 OK.
- Tryck på 5 eller 6 flera gånger för att komma till menyn "KÖR ASSISTANS". Tryck på brytaren 7 OK.
- tryck flera gånger på reglagen 5 eller 6 för att öppna menyn "Känslighet för aktiv bromsning". Tryck på brytaren 7 OK.
- Tryck på 5 eller 6 flera gånger för att justera inställningen Tryck på 7 OK.

Tillfälligt inte tillgängligt

Om systemet upptäcker ett tillfälligt fel

tänds varningslampan  och, beroende på utrustningsnivå, även

varningslampan  i gult på instrumentpanelen.

Möjliga orsaker är:

- Systemet är tillfälligt förblindat (solljus, ljus från mötande fordon, dåligt väder osv.). Systemet kommer att fungera igen när siktförhållandena är bättre.
- systemet störs tillfälligt (vindrutan eller stötfångaren fram eller bak kan exempelvis vara täckt av smuts, lera, snö, kondens osv.). Parkera i så fall bilen och stäng av motorn. Gör rent vindrutan och den främre stötfångaren. När du startar motorn igen släcks varningslampan och meddelandet försvinner.

Om detta inte avhjälper problemet kan det beror på någonting annat, kontakta din återförsäljare.

Funktionsstörning

Om funktionen upptäcker ett funktionsfel tänds varningslampan

 eller, beroende på

YTTERLIGARE KÖRHJÄLPSFUNKTIONER

utrustningsnivå, varningslampan 
på instrumentpanelen tillsammans
med meddelandet "Kontrollera främre
kamera" eller "Kontrollera kamera".

Frågor, kontakta din återförsäljare.

YTTERLIGARE KÖRHJÄLPSFUNKTIONER

Varning



Aktiv panikinbromsning

Denna funktion fungerar som en körhjälp under körning. Funktionen är under inga omständigheter avsedd att befria föraren från ansvar och skyldighet från att visa uppmärksamhet. Föraren ska hela tiden ha fullständig kontroll över fordonet. Aktivering av den här funktionen kan vara fördröjd eller förhindras om systemet upptäcker tydliga tecken på att föraren har kontroll över bilen (ratt rörelser, pedaler osv.).

Systemet kan inte aktiveras:

- när växelspaken är i neutralläget eller kopplingspedalen har tryckts ned i cirka 10 sekunder;
- när parkeringsbromsen är dragen,
- när det elektroniska stabiliseringssystemet (ESC) har aktiverats.

Ingrepp/reparationer på systemet

- Vid krock kan kamerans inställning ändras, vilket kan påverka dess funktion. Stäng av funktionen och rådgör med din återförsäljare.
- Ingrepp i området där kameran är placerad (till exempel reparationer, vindruta o.s.v.) får endast utföras av behörig tekniker.

Endast en märkesrepresentant kan åtgärda fel i systemet.

Vid störningar i systemet

Vissa omständigheter kan störa eller försämra systemets funktion, till exempel:

- Dålig väderlek (snö, hagel, ishalka osv.)
- Dålig sikt (mörker, dimma osv.)
- dålig kontrast mellan ett objekt (bil, osv.) och området runt (t.ex. vit bil i ett snölandskap osv.)
- Bländning (starkt solljus, mötande fordon osv.)
- Dålig sikt genom vindrutan (smuts, is, snö, kondens osv.)
- ...

Under dessa förhållanden kan det hända att systemet inte reagerar, varnar föraren eller bromsar av misstag.



Begränsning av systemets funktion

- Varje gång bilen startas utför systemet en kalibrering utifrån bilens omgivning och kan vara inaktivt i mellan två och fem minuter.
- En bil som rör sig i motsatt riktning utlöser varken larm eller aktivitet i systemet.
- Kameran måste vara ren och utan ändringar för att systemet ska kunna fungera felfritt.
- Systemet reagerar inte lika effektivt på små fordon såsom motorcyklar och cyklar som på andra fordon.
- Systemet kan ibland inte fungera korrekt när körbanan är hal (regn, snö, blixthalka osv.).
- ...

Under dessa förhållanden kan det hända att systemet inte reagerar, varnar föraren eller bromsar av misstag.

Avstängning av funktionen

Du måste stänga av funktionen om:

- Området där kameran sitter har skadats (t.ex. på insidan eller utsidan av vindrutan);
- fordonet bogseras (bärgas),
- Vindrutan är spräckt eller förvrängd (utför inga reparationer av vindrutan i det här området, kontakta din återförsäljare).
- Körning på icke asfalterad väg.

Om systemet fungerar onormalt ska du inaktivera det och kontakta din återförsäljare.

Avbryta funktionen

Du kan inaktivera funktionen för aktiv panikbromsning när som helst genom att trycka snabbt på gaspedalen eller genom att utföra en undanmanöver med ratten.

YTTERLIGARE KÖRHJÄLPSFUNKTIONER

Varning för att påkalla förarens uppmärksamhet

Varningen för att påkalla förarens uppmärksamhet är en funktion som analyserar förarens beteende (körstil, fordonstyrning osv.) och varnar föraren om det finns risk för att föraren ska somna.

Det tar hänsyn till indikatorer som:

- ratt rörelser;
- förarens åtgärder på andra system (indikatorer, bromspedal osv.).



Funktionen är ett extra förarhjälpmedel vid risk för trötthet. Funktionen fungerar inte på bilen.

Funktionen kan aldrig befria föraren från ansvaret under körning.

Föraren måste alltid anpassa körningen efter sin uppmärksamhet, oavsett indikationerna från systemet.

Åtgärd



64877



64296

Funktionen är inställd för att meddela föraren om:

- Några minuter har förflutit sedan bilens senaste stopp,
- Bilens hastighet är högre än 70 km/h.

Om det finns en risk för trötthet eller nedsatt uppmärksamhet visas meddelandet "Vingel varning Ta en paus" **1** på instrumentpanelen och en ljudsignal hörs. Tryck på strömställaren **2** OK för att radera varningen. Det är lämpligt att stanna bilen så snart som och ta en paus.

Efter att ha raderat meddelandet fortsätter systemet sin övervakning och utfärdar en ny varning om så behövs.



"Varning för att påkalla förarens uppmärksamhet" övervakar förarens uppmärksamhet hela tiden och kan ge flera varningar per färd. Systemet återställs varje gång motorn startas.

YTTERLIGARE KÖRHJÄLPSFUNKTIONER

Aktivering/avstängning



Av säkerhetsskäl ska du göra inställningarna när bilen står stilla.



Beroende på utrustningsnivå och beroende på hur lång tid det har gått sedan motorn senast stängdes av, återaktiveras varningarna:

- När bilen låses upp.
eller
- När en dörr öppnas.
eller
- När motorn startas om.



När varningarna avaktiveras fortsätter systemet att bedöma förarens trötthetstillstånd.

Aktivera och avaktivera varningar med knappen "Min säkerhet" 3



Varningarna kan inaktiveras eller aktiveras med läget "Anpassad" i funktionen "Min säkerhet" → 197.

Om varningarna tidigare har inaktiverats via läget "Perso":

- **inaktivera varningarna** genom att trycka på knappen **3** två gånger.
- **aktivera varningarna** genom att trycka på knappen **4** en gång.

Aktivering/inaktivering via multimediaskärmen 4



Se multimediasystemets instruktionsbok för att aktivera eller inaktivera varningarna.

Välj ON eller OFF.

Begränsningar av systemets funktion

Vissa omständigheter kan störa eller försämra systemets funktion, till exempel:

- vissa körstilar (felaktig körning osv.);
- Körning på vägar i dåligt skick.
- Stark sidovind.
- Klockan är felaktigt konfigurerad (beroende på fordon);

YTTERLIGARE KÖRHJÄLPSFUNKTIONER

- Slingrande vägar.
- Släpvagn kopplad till bilen.

Funktionsstörning

Om systemet upptäcker ett fel visas meddelandet "Kontrollera Alert förare"

och varningslampan  på instrumentpanelen. Låt din märkesrepresentant kontrollera systemet.

igenkänning av vägskyltar



Systemet läser av hastighetsskyltarna vid vägrenen och visar sedan hastighetsbegränsningen på instrumentpanelen.

Huvudsakligen hämtas informationen från kameran **1** som sitter på vindrutan bakom backspeglarna. Beroende på land använder systemet också information från ett kartabonnemang för att tolka vissa skyltar (start på en ort etc.).

Skylten som visas på instrumentpanelen ändras när en vägskylt detekteras av systemet.

När fartbegränsaren eller den adaptiva farthållaren är aktiverad kan du anpassa börvärdet för begränsad hastighet till den hastighetsbegränsning som visas på instrumentpanelen med hjälp av systemet (→ **229** → **234**).

Om hastighetsbegränsningen överskrider ändras vägmärket som visas på instrumentpanelen för att informera föraren.

Kamerans placering 1

Se till att vindrutan inte är täckt (av smuts, snö, kondens osv.).

ANM.:

För bilar med kartprenumeration:

– Om du kör i ett annat land kan det hända att det används andra hastighetsenheter där än din bil är inställd för. I sådana fall visar systemet vägskylten med den lokalt gällande

hastighetsbegränsningen, men även omvandlingen till den enhet som din instrumentpanel är inställd för.

– I länder där hastigheten på vissa typer av vägar sänks vid regn kan systemet ändra hastighetsbegränsningen efter att ha torkat vindrutan några sekunder.

På bilar som inte har en

kartprenumeration: När du kör i ett land där hastighetsenheterna skiljer sig från bilens, kan du manuellt välja motsvarande hastighetsenhet på instrumentpanelen (t.ex. ändra från miles till kilometer) för att få korrekt information → **116**.

OBS! Ibland är hastighetsänkringar undantagsfall som inte registreras av systemet. Ett sådant exempel är dagar med höga halter av luftföroreningar.

YTTERLIGARE KÖRHJÄLPSFUNKTIONER

Åtgärd



Kontroll och varningsindikeringar

Funktionen visar följande varningsindikeringar:

2. Övriga trafikskyltar (omkörningsförbud, hastighetsgräns vid halt vägslag, hastighet med släpvagn, hastighetsbegränsning för långa fordon osv.)

3. Hastighetsskyltar (t.ex. start av omkörningsförbudszon).

Om den inställda hastighetsgränsen överskrids blinkar cirkeln runt panelen (kontrollampen **2**) och en ljudsignal hörs för att varna föraren.



Prenumeration på kartor

Trafikskyltsavkänning är kopplat till en

kartprenumeration.

Beroende på utrustningsnivå kan det vara nödvändigt att uppdatera kartorna regelbundet.

Om kartorna inte uppdateras försämras systemets prestanda (felaktig hastighetsbegränsning osv.)

OBS! Om det inte finns någon karta för ett land visas ett meddelande på multidisplayen för att informera och för att ladda ner kartinformationen till landet.

För att hantera ditt abonnemang, se multimedieinstruktionerna.

Om det inte finns något abonnemang är systemet begränsat till att ta hänsyn till hastighetsskyltar när de upptäcks av kameran.

Systemet tar inte längre hänsyn till information som rör kartorna.

Tillgänglighet för hastighetsgränsen kan påverkas.

Aktivering/avstängning



Av säkerhetsskäl ska du göra inställningarna när bilen står stilla.



Beroende på utrustningsnivå och beroende på hur lång tid det har gått sedan motorn senast stängdes av, återaktiveras ljudsignalen:

– När bilen låses upp.

eller

– När en dörr öppnas.

eller

– När motorn startas om.

YTTERLIGARE KÖRHJÄLPSFUNKTIONER

Aktivera och inaktivera ljudvarningar om för hög hastighet med knappen "Min säkerhet" 4



Ljudsignalen kan stängs av eller aktiveras med läget "Perso" funktionen "→ 197".

Om ljudsignalen tidigare har stängts av med läge "Perso":

– **Stäng av ljudsignalen** genom att trycka på knappen 4 två gånger i följd. Indikatoren i knappen 4 (på displayen) slocknar.

– **Återaktivera ljudsignalen** genom att trycka på knappen 4 en gång. Indikeringen i knappen 4 tänds.

Aktivera och inaktivera ljudsignalen för hög hastighet via multimediaskärmen 5



Se multimediasystemets instruktionsbok för information om hur du aktiverar eller inaktiverar varningarna.

Välj ON eller OFF.

Ändring av den inställda hastigheten

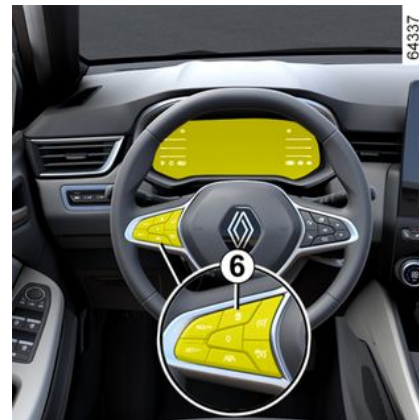

För att anpassa fartbegränsaren, farthållaren eller den adaptiva farthållarens börvärde till den upptäckta hastighetsgränsen, tryck på 6-strömställaren.

Tillfälligt inte tillgänglig

Om systemet inte är tillgängligt på grund av kamera- eller kartdata visas

symbolen  eller, beroende på bil,

symbolen , på instrumentpanelen. Om problemet kvarstår, kontakta din återförsäljare.

YTTERLIGARE KÖRHJÄLPSFUNKTIONER

Systemet kan inte registrera hastighetsbegränsningen om:

- Vindrutan är smutsig.
- Kameran bländas av solen.
- Sikten är dålig (vid dimma osv.).
- Vägskyltarna är oläsliga (av t. ex. snö) eller dolda (av ett annat fordon eller av träd).
- Kartinformationen är inte längre aktuell.

Obs! När den främre kameran är blockerad visas meddelandet "Främre kamera ingen sikt" på instrumentpanelen. Rengör vindruteområdet framför kameran.

Funktionsstörning

När ett funktionsfel upptäcks i

systemet visas symbolen  eller

 på instrumentpanelen, beroende på bilmodell.

YTTERLIGARE KÖRHJÄLPSPUNKTIONER

Varning



Denna funktion fungerar som en körhjälp under körning.

Funktionen är under inga omständigheter avsedd att befria föraren från ansvar och skyldighet från att visa uppmärksamhet. Föraren ska hela tiden ha fullständig kontroll över fordonet.

Föraren måste alltid anpassa hastigheten efter trafikförhållandena, oberoende av vilka anvisningar systemet ger.

Systemet identifierar hastighetsskyltar och identifierar inte andra vägs skyltar (t.ex. in- och utfart till/från stadsområden).

Systemet kanske inte identifierar alla hastighetsskyltar eller tolkar dem felaktigt.

Föraren måste alltid respektera vägs skyltarna och vägtrafikförordningens regler och ska inte ignorera de skyltar som inte registreras av systemet.

Vid dålig sikt (dimma, snö, frost etc.) kan inte systemet antyda vilken hastighet som är lämplig.

Föraren måste alltid anpassa hastigheten efter trafikförhållandena, oberoende av vilka anvisningar systemet ger.

SPEED LIMITER

presentation



Fartbegränsaren är en funktion som hjälper dig att inte överskrida en viss hastighet som du har valt och som kallas **fartgräns**.

Reglage

1. Av/på-reglage för fartbegränsare



2. Av/på-reglage för farthållare



3. Aktivering av fartbegränsare och hastighetsminskning (SET/-).

4. Aktivering av fartbegränsare och hastighetsökning eller hämtning av

lagrad hastighetsgräns (RES/+).

5. Sätter funktionen i viloläge och lagrar hastighetsgränsen (O).



Du kan koppla hastighetsbegränsaren till funktionen "Trafikskyltsavkänning" → 224.

Körning



Om en hastighetsgräns har ställts in men inte uppnåtts ännu är körningen densamma som körning utan farthållare.

Nu kan den inställda fartgränsen inte överskridas även om du trycker på gaspedalen, utom vid nödfall (se "Ökning av den inställda fartgränsen").

Aktivering

Tryck på knappen **1** tills varningslampan tänds på instrumentpanelen.

Varningslampan  visas i grått på instrumentpanelen.

Meddelandet "Fartbegränsare PÅ" visas på instrumentpanelen. Dessutom visas streck som indikerar att fartbegränsningen är aktiverad och inväntar inmatning av en hastighet.

Om du vill spara den aktuella hastigheten trycker du på knapp **4** (RES/+) eller knapp **3** (SET/-). Hastigheten ersätter strecken och, beroende på bilmodell, lyser

varningslampan  i vitt.

Den lägsta hastighet som kan anges är 30 km/h.

Ändring av den inställda hastigheten

Du kan ändra den inställda fartgränsen (genom flera korta tryckningar eller en lång tryckning) på:

SPEED LIMITER

- strömställaren **4** (RES/+) för att öka farten,
- strömställaren **3** (SET/-) för att sänka farten.

Ökning av den inställda fartgränsen

Du kan när som helst överskrida den inställda hastighetsgränsen.

Gör så här: Tryck gaspedalen **helt i botten** (förbi spärrläget).

När hastigheten överskrids blinkar den inställda fartgränsen rött på instrumentpanelen.

Släpp sedan upp gaspedalen: fartbegränsningsfunktionen återupptas så snart bilen uppnår en hastighet som är lägre än den sparade hastigheten.



Om fartbegränsaren inte är tillgänglig (efter flera aktiveringsförsök), kontakta din märkesrepresentant.

Omöjligt för funktionen att hålla fartgränsen

När du kör nedför en brant backe kan systemet inte alltid behålla hastighetsgränsen. I sådant fall blinkar hastighetsgränsen rött på

instrumentpanelen och en ljudsignal hörs med regelbundna intervaller för att informera dig.

Sätta funktionen i viloläge



Fartbegränsarfunktionen sätts i stand-by om du trycker på strömställaren **5** (O).

Hastighetsgränsen sparas och visas i grått på instrumentpanelen.

Aktivering av inställd hastighet

Om en hastighet är sparad i minnet kan du aktivera den igen genom att trycka på reglaget **4**.



När fartbegränsaren sätts i standbyläge återaktiverar en tryckning på strömställaren **3** funktionen utan att hänsyn tas till den minneslagrade hastigheten. Det är bilens aktuella hastighet som registreras.

Avstängning av funktionen

Fartbegränsningsfunktionen inaktiveras när du:

- när du trycker på strömställaren **1**. Hastigheten finns då inte längre sparad i minnet
- när du trycker på strömställaren **2**. I detta fall väljs farthållaren och det finns ingen sparad hastighet.

Indikeringen  slocknar på instrumentpanelen för att bekräfta att funktionen inte längre är aktiv.

FARTHÅLLARE

presentation



Farthållaren är en funktion som hjälper dig att bibehålla den hastighet du väljer, den så kallade **konstanta hastigheten**.

Farthållarens hastighet kan ställas in på valfri hastighet över 30 km/h.

Reglage

1. Av/på-reglage för fartbegränsare



2. Av/på-reglage för farthållare



3. Knapp för att aktivera och sänka hastigheten (SET/-).

4. Knapp för aktivering och öka den farthållarens hastighet eller återuppta en sparad hastighet (RES/+).

5. Sätt funktionen i vänteläge (med minneslagring av konstantfarten) (O).



Denna funktion fungerar som en körhjälp under körning.

Funktionen kan under inga omständigheter befria föraren från ansvaret att följa hastighetsgränserna eller att vara uppmärksam.

Föraren måste alltid ha kontroll över bilen.

Farthållaren bör inte användas vid tät trafik, på kurviga eller hala vägar (is, vattenplaning) eller vid ogynnsamma väderleksförhållanden (dimma, regn, sidvind).

Risk för olycka.

Aktivering

Tryck på strömställaren 1.

Kontrolllampan



visas i grått.

Meddelandet "Farthållare PÅ" visas på instrumentpanelen tillsammans med streck som visar att farthållaren är aktiverad och väntar på att lagra en hastighet.

Inställning av farthållare

Under körning ska du hålla en jämn hastighet (över ca 30 km/h) och trycka på knapp 2 (SET/-) eller 3 (RES/+). Funktionen aktiveras och aktuell hastighet följs.

Den valda hastigheten ersätter strecken. Farthållaren bekräftas när den sparade hastigheten och

varningslampan visas i grönt

Om du försöker aktivera funktionen vid en lägre hastighet än 30 km/h visas meddelandet "Hastigh. ogiltig" och funktionen förblir inaktiverad.

Körning

När en vald hastighet har ställts in och farthållaren är aktiv kan du ta bort foten från gaspedalen.



Ha alltid fötterna i närheten av pedalerna för att kunna ingripa i en nödsituation.

FARTHÅLLARE

Ändring av hastigheten



Du kan ändra den farthållarens hastigheten genom att trycka flera gånger på:

- strömställaren **2** (SET/-) för att sänka farten.
- strömställaren **3** (RES/+) för att öka farten.

Obs! Tryck på ett av reglagen om du vill ändra hastigheten i korta steg.

Fartökning över inställd konstantfart

Du kan när som helst överskrida den konstanta hastigheten om du trycker på gaspedalen.

Om hastigheten överskrids blinkar den valda hastigheten i rött på instrumentpanelen.

Släpp därefter upp gaspedalen: Efter några sekunder återupptar bilen automatiskt den valda hastigheten.

Omöjligt för funktionen att hålla den inställda konstantfarten

I en brant nedförsläp kan det hända att systemet inte kan bibehålla konstantfarten. Den lagrade hastigheten blinkar rött på instrumentpanelen och en ljudsignal hörs med jämna mellanrum för att informera dig.



Om farthållaren inte längre är tillgänglig (efter flera aktiveringsförsök), kontakta en auktoriserad återförsäljare.

Sätta funktionen i viloläge



Funktionen försätts i standby-läge när du trycker på:

- strömställaren **4** (O),
- Bromspedalen
- Tryck på kopplingspedalen eller lägg i neutralläge (automatväxellåda).
- beroende på bilmodellen, kopplingspedalen under en längre tid eller vid långvarigt neutralläge.

Den konstanta hastigheten sparas och visas i grått på instrumentpanelen.

Aktivering av inställd konstantfart

Om en hastighet är sparad kan du återuppta den igen, men förvissa dig först om att körvillkoren är lämpliga

FARTHÅLLARE

(trafiken, vägen, väderleksförhållandena)

Tryck på reglaget **3** (RES/+) om bilens hastighet överstiger 30 km/h.

När hastigheten har ställts in bekräftas aktiveringen av farthållaren genom att konstantfarten och, beroende på bil,

kontrollampan  visas i grönt.

ANM.: Om den hastighet som du precis har angett är mycket högre än den hastighet du kör i, kommer bilen att accelerera snabbt tills den hastighet uppnåtts.

Om farthållaren befinner sig i vänteläge kan du återaktivera den genom att trycka på knappen **2** (SET/-), utan att hänsyn tas till den minneslagrade hastigheten: det är bilens aktuella hastighet som registreras.

Avstängning av funktionen



Farthållaren inaktiveras när du:

- när du trycker på strömställaren **1**. Hastigheten finns då inte längre sparad i minnet
- när du trycker på strömställaren **5**. I detta fall väljs fartbegränsaren och det finns ingen sparad hastighet.

Indikeringen  slocknar på instrumentpanelen för att bekräfta att funktionen inte längre är aktiv.



Om farthållarfunktionen sätts i viloläge eller avbryts sänks inte fordonets hastighet. Vill du sänka hastigheten måste du bromsa.

ADAPTIV FARTHÅLLARE

Den adaptiva farthållaren (eller Stop and Go adaptiv farthållare på bilar med automatväxellåda) använder information från en radar eller kamera för att upprätthålla den valda hastigheten (så kallad konstantfart) och hålla ett lämpligt avstånd till fordonet framför i samma körfält.

Beroende på bil: När funktionen "Trafikskyltsavkänning" är aktiverad → **224** kan systemet anpassa bilens hastighet enligt hastighetsskyltarna som detekteras av kameran.

På bilar med automatisk växellåda kan den anpassningsbara farthållaren Stop and Go bromsa bilen så att den stannar helt om fordonet framför stannar, för att sedan köra vidare.

Systemet styr acceleration och inbromsning av fordonet med hjälp av motorn och bromssystemet.

Systemets maximala räckvidd är cirka 140 m. Detta kan variera beroende på vägförhållandena (kuperad terräng, väderförhållanden osv.).

Beroende på vägförhållandena (trafik, väder osv.), kan den adaptiva farthållaren kan aktiveras mellan:

- 0 km/h och 160 km/h på bilar med automatväxellåda,
- 30 km/h och 160 km/h på bilar med manuell växellåda.

Funktionen indikeras av symbolen



OBS!

- Föraren måste ta hänsyn till hastighetsgränsen och säkra avståndet enligt reglerna i det land där han / hon kör.
- den anpassningsbara farthållaren kan bromsa bilen med upp till en tredjedel av bromsningkapaciteten. Beroende på trafiksituationen kan föraren behöva bromsa hårdare.



Den adaptiva farthållaren utlöser inte en nödbromsning och dess bromskapacitet är begränsad.



Denna funktion fungerar som en körhjälp under körning.

Funktionen kan under inga omständigheter befria föraren från ansvaret att följa hastighetsgränserna, hålla säkert avstånd eller att vara uppmärksam.

Föraren måste alltid ha kontroll över bilen.

Föraren måste alltid anpassa hastigheten utifrån omgivningen och trafikförhållandena.

Använd adaptiv farthållare utanför tätbebyggda områden, på breda vägar med synliga linjer.

Farthållaren kan ha begränsad funktion på mycket kurviga eller hala vägar (med risk för ishalka, vattenplaning, stenskott) eller vid ogynnsamma väderleksförhållanden (dimma, regn, sidovind osv.).

Risk för olycka.

ADAPTIV FARTHÅLLARE

Kamerans placering 1



Se till att vindrutan inte är täckt (av smuts, snö, kondens osv.).

Reglage



2. Sätt funktionen i vänteläge (med minneslagring av konstantfarten) (0).
3. Inställning för säkerhetsavstånd
4. PÅ/AV knapp för adaptiv farthållare .
5. Aktivera, lagra och sänka konstantfart (SET/-).
6. Knapp för aktivering och öka den farthållarens hastighet eller återuppta en sparad hastighet (RES/+).

Visningar

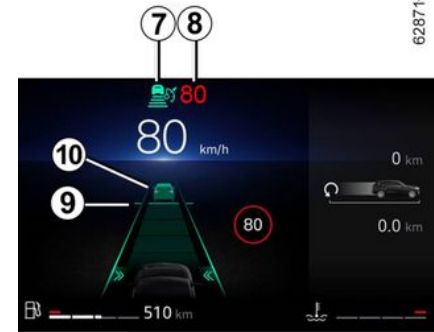

7. Varningslampa för anpassningsbar farthållare.
8. Sparad hastighet.
9. Sparat säkert avstånd
10. Fordon framför.



Kameran måste vara ren och utan ändringar för att systemet ska kunna fungera felfritt.

Aktivering

Tryck på strömställaren 4.

ADAPTIV FARTHÅLLARE

3 Varningslampan  7 lyser i grått och meddelandet "Adaptiv farthållare Återstart redo" visas på instrumentpanelen tillsammans med streck som indikerar att funktionen har aktiverats och väntar på att mata in en konstantfart.

Funktionen kan inte aktiveras när:

- Parkeringsbromsen är åtdragen
- funktionen parkeringsassistans redan är aktiverad → **256**.

Meddelandet "Adap farthållare Ej tillgänglig" visas på instrumentpanelen.

Inställning av farthållare

Du kan aktivera funktionen och ställa in den önskade hastigheten när bilen står stilla (endast bilar med automatisk växellåda) eller när bilen kör i en jämn hastighet (alla bilar) genom att använda knappen **5** (SET/-) eller **6** (RES/+).

Den lägsta hastigheten är 30 km/h.

Konstantfarten **8** ersätter strecken och farthållningen bekräftas av att konstantfarten visas i grönt och att

varningslampan  7 tänds.

Om du försöker aktivera funktionen i en bil med manuell växellåda när bilens hastighet är över 160 km/h eller under 30 km/h visas meddelandet

"Hastigh. ogiltig" och funktionen aktiveras inte.

Då en konstantfart har ställts in i minnet och farthållningen är igång kan du ta bort foten från gaspedalen.

Specialfunktion på bilar med automatisk växellåda: Om bilens hastighet är under 30 km/h ställs konstantfarten automatiskt in till 30 km/h. Fordonet accelererar tills den uppnår den sparade hastigheten.



Viktigt: Håll alltid fötterna vid pedalerna för att vara beredd.

Aktivering av avståndskontroll

När farthållaren aktiveras visas standardsäkerhetsavståndet **9** i grönt på instrumentpanelen.

Följande avståndsställning lagras av systemet mellan varje aktivering av den adaptiva farthållaren och för nästa fordonsstartcykel.

Om systemet registrerar ett fordon i din fil visas konturen av ett fordon **10** ovanför avståndsmätaren **9** på instrumentpanelen.

Din fordon anpassar sig efter det framförvarande fordonets hastighet och bromsar vid behov (bromsljuset

tänds) för att bibehålla avståndet som visas på instrumentpanelen.

Obs! Storleken på **10** konturen varierar i enlighet med avståndet mellan dig och fordonet framför. Ju närmare du befinner dig fordonet framför desto större blir konturen.

Ställa in konstantfart

Du kan variera hastigheten genom att upprepade gånger trycka på (små steg) eller trycka och hålla ned (stora steg) omkopplare **5** eller **6**:

- strömställaren (SET/-) **5** för att sänka farten.
- strömställaren (RES/+) **6** för att öka farten.

ADAPTIV FARTHÅLLARE

Inställning av lämpligt avstånd



Du kan när som helst ändra avstånd till framförvarande fordon genom att trycka upprepade gånger på strömställaren **3**.

Den horisontella avståndsmätningen på instrumentpanelen indikerar de olika tillgängliga säkra avstånden:

- avståndsmätningen **A**: långt avstånd (motsvarar cirka 2,4 sekunder);
- avståndsmätare **B**: mellanliggande avstånd 2 (motsvarar cirka 2 sekunder);
- avståndsmätare **C**: mellanliggande avstånd 1 (motsvarar cirka 1,6 sekunder);
- avståndsmätare **D**: kort avstånd (motsvarar cirka 1,2 sekunder).

Den valda avståndsmätningen visas i grönt på instrumentpanelen.

Övriga visningar förblir grå.

Anm.: Avståndet bör ställas in utifrån trafiknivå, lokala regler och väderförhållanden.



Följande avståndsställning lagras av systemet mellan varje aktivering av den adaptiva farthållaren och för nästa fordonstartcykel.

Fartökning över inställd konstantfart



Du kan när som helst överskrida konstantfarten om du trycker på gaspedalen.

Om konstantfarten överskrids visas den **8** i rött.

Avståndsmätaren blinkar om avståndet mellan ditt fordon och fordonet framför är mindre än det säkra avstånd som valts: funktionen "Säker avståndskontroll" är inte längre aktiv.

Sedan släpper du upp gaspedalen. Farthållaren och avståndskontrollen ser automatiskt till att fordonet återgår till den hastighet och det avstånd som du har valt tidigare.

ADAPTIV FARTHÅLLARE

Omkörningsmanöver

Om du vill köra om fordonet framför kan du aktivera körriktningsvisaren. Då stoppas avståndskontrollen tillfälligt, vilket låter dig accelerera till en lämplig hastighet för omkörning.

Stopp and start

På bilar med automatisk växellåda: Om fordonet framför dig saktar ned anpassar systemet bilens hastighet eller stannar bilen helt vid behov (t.ex. i tät trafik). Fordonet stannar några meter från fordonet framför. Funktionen Stop and Start kan försätta motorn i standbyläge ➔ **163**. När fordonet framför kör iväg igen:

- Om bilen inte står stilla längre än cirka 30 sekunder kör bilen iväg igen automatiskt utan att föraren behöver göra något.
- Om bilen står stilla i cirka 30 sekunder måste du trycka på gaspedalen eller på knappen **6** (RES/+) för att köra iväg igen. Meddelandet "Tryck RES eller accelerera Återstartar farthållaren" visas på instrumentpanelen som bekräftelse.

Om bilen står stilla längre än ca. tre minuter ansätts automatiskt den elektriska parkeringsbromsen och den adaptiva farthållaren Stop and Go

inaktiveras. Varningslampan  7 släcks för att bekräfta att funktionen har inaktiverats.

Lämna vänteläge

- Parkeringsbromsen är dragen.
- AEB-funktionen initierar inbromsningen.
- Parkeringsystemet (HFP) har aktiverats.
- Sensorn är blockerad (kamerabindhet upptäckt).
- Motorvarvtalet är under ett lägsta varvtal eller över ett maxvarvtal (tröskelvärden beror på motorn).

Utifrån sparad konstantfart

Om en hastighet är sparad kan du återuppta den igen, men förvissa dig först om att körvillkoren är lämpliga (trafiken, vägen, väderleksförhållandena)

Tryck på strömställaren **6** (RES/+) inom det gällande hastighetsområdet. När den lagrade hastigheten aktiveras visas konstantfarten i grönt som bekräftelse på att farthållaren är aktiverad.

Obs! Om den hastighet som sparats tidigare är högre än den hastighet du kör i, kommer fordonet att accelerera tills denna hastighet uppnås.

Utifrån den aktuella hastigheten

Om farthållaren befinner sig i vänteläge kan du återaktivera den genom att trycka på knappen **5** (SET/-), utan att hänsyn tas till den minneslagrade hastigheten: det är bilens aktuella hastighet som registreras.

Sätta funktionen i viloläge

Du kan försätta funktionen i vänteläge när:

- du trycker på omkopplaren **2** (0).
- du trycker på bromsen medan fordonet rör dig.

Funktionen inaktiveras av systemet om:

- om du ställer in den automatiska växellådan till P eller N;
- om du lägger i backväxeln;
- du lossar förarens säkerhetsbälte;
- du öppnar en av dörrarna
- du trycker på start-/stoppknappen för motorn
- lutningen är för brant
- bilens hastighet är högre än 170 km/h.
- **om hastigheten är mindre än 20 km/h på bilar utrustade med manuell växellåda,**
- vissa körkontrollsystem och regleringssystem aktiveras (aktiv nödbromsning, ABS, ESC osv.)

ADAPTIV FARTHÅLLARE



Om den adaptiva farthållaren sätts i vänteläge eller inaktiveras sker ingen snabb sänkning av bilens hastighet: för att bromsa måste du trycka ner bromspedalen.

– när kopplingspedalen är nedtryckt eller neutralläget är aktivt under en längre stund på bilar med manuell växellåda.

Under alla omständigheter bekräftas vänteläget av att indikeringarna visas i grått och att meddelandet "Adaptiv farthållare Pausläge" visas på instrumentpanelen.

Varningarna "Ta kontroll över fordonet"

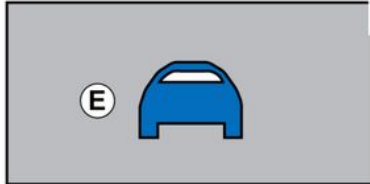

I vissa situationer (t.ex. om du närmar dig ett fordon som rör sig mycket långsammare, om fordonet framför dig byter fil snabbt osv.) kanske systemet inte hinner reagera.

Beroende på situation ger systemet ifrån sig ett pip kopplat till:

- den orange varningen **E** om situationen kräver förarens uppmärksamhet;
- eller
- den röda varningen **F** tillsammans med meddelandet "Bromsa" om

situationen kräver förarens omedelbara uppmärksamhet.

I alla dessa situationer bör du handla följdiriktigt och utför lämpliga åtgärder.

Avstängning av funktionen

Funktionen "Adaptiv farthållare" pausas när du trycker på knappen **4**.

Varningslampan **7**  slocknar på instrumentpanelen för att bekräfta att funktionen inte längre är aktiv.

Tillfälligt inte tillgänglig

Den gråa varningslampan **7**  slocknar för att bekräfta att funktionen har inaktiverats automatiskt.

Se till att kameraområdet inte har skymts (av smuts, lera, snö osv.) eller utsatts för stötar.

Förhållandena i vissa geografiska områden kan störa funktionen, till exempel:

- områden med tunnlar, långa broar eller mindre vägar utan väglinjer, utan markeringar eller där det finns träd i närheten
- ett militärt område eller flygplatsområde.

ADAPTIV FARTHÅLLARE

Du måste lämna sådana områden för att funktionen ska fungera.

I samtliga fall bör du kontakta en auktoriserad återförsäljare om meddelandet inte försvinner när motorn startas om.

3

Funktionsstörning

Om ett fel med funktionen "Adaptiv farthållare" registreras visas meddelandet "Kontrollera adaptiv farthållare" på instrumentpanelen och den adaptiva farthållaren inaktiveras.

Funktionen "Adaptiv farthållare" pausas om ett fel registreras i en eller flera komponenter i systemet.

Varningslampan  tänds på instrumentpanelen tillsammans med ett av följande meddelanden, beroende på felet:

- « Kontrollera Främre kamera » ;
- « Kontrollera Bilen ».

Frågor, kontakta din återförsäljare.

Begränsningar av systemets funktion

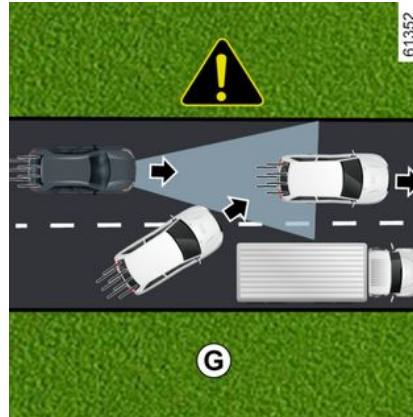

Avkänning av fordon

Systemet känner endast av fordon (bilar, lastbilar, motorcyklar) som rör sig i samma riktning som din bil.

Systemet tar hänsyn till ett fordon som kör in i samma körfält (t.ex. **G**) först när det är helt inne i kamerans avkänningszoner.

Systemet kan utlösa abrupt eller fördröjd bromsning.



Systemet kan inte känna av:

- Fordon vid korsningar: halt väglag (t.ex. **H**).
- fordon som kör på fel sida vägen eller som backar mot dig.

 Den adaptiva farthållaren bör endast användas på motorväg eller väg med flera körfält (avgränsade med räcke).

ADAPTIV FARTHÅLLARE



Avkänning i kurva

När du kör in i en kurva eller sväng kan kameran tillfälligt eventuellt inte kan registrera framförvarande fordon (t.ex. **J**).

Systemet kan utlösa en acceleration.

På väg ut ur kurvan kan systemet och dess förmåga att registrera framförvarande fordon avbrytas eller fördröjas.

Systemet kan utlösa abrupt eller fördröjd bromsning.

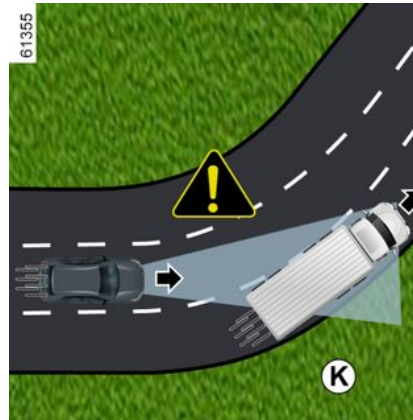

Avkänning av fordon i intilliggande körfält

Systemet kan känna av fordon som kör i ett intilliggande körfält när:

- Du kör in i en kurva (exempel **K**).
- du kör på en väg med smala körfält
- fordonet i det intilliggande körfältet kör långsammare och om ett av dessa fordon befinner sig för nära det andra fordonets körfält.

Systemet kan felaktigt framkalla fartsänkning eller inbromsning av bilen.

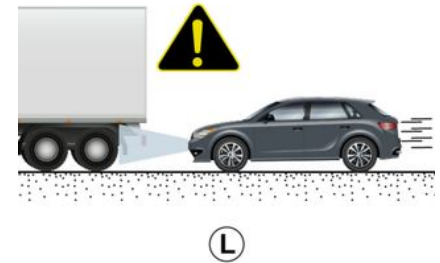

Fordon som är dolda på grund av höjdskillnader i marken

Systemet kommer inte att registrera fordon som kör uppför eller nedför en backe när de döljs av terrängen eller när de befinner sig utanför kamerans avkänningszoner.

Fordon utanför kamerans avkänningszoner

Systemet reagerar sent eller inte alls om fordon som registrerats befinner sig utanför kamerans avkänningszoner, speciellt i följande fall:

ADAPTIV FARTHÅLLARE

3

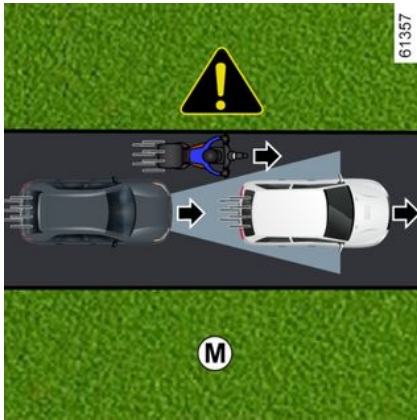

- fordon som transporterar långa föremål som sträcker sig utanför linjen
- fordon som inte ligger mitt i körfältet
- smala fordon som befinner sig mycket nära (t.ex. **M**).

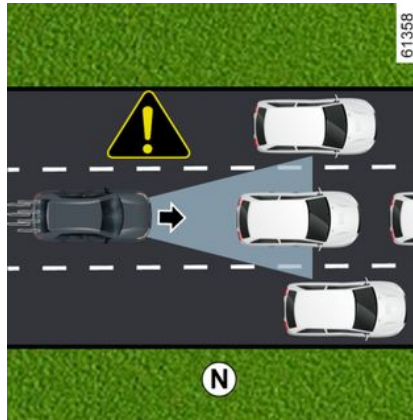

Fordon som står stilla och rör sig mycket långsamt

När hastigheten överstiger ungefär 50 km/h **kan systemet inte känna av:**

- Stillastående fordon (exempel **N**).
- fordon som rör sig mycket långsamt.

När hastigheten understiger 50 km/h **kanske systemet inte reagerar, eller reagerar mycket sent, på:**

- Stillastående fordon (exempel **N**).
- fordon som rör sig mycket långsamt

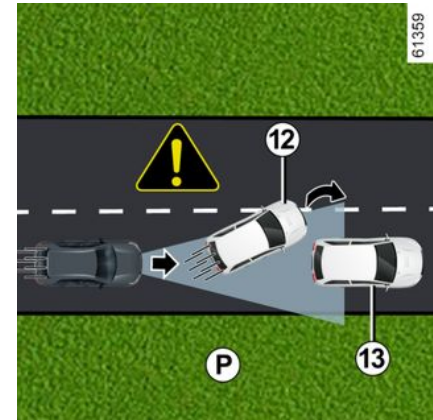

- Framförvarande fordon **12** som byter körfält eller upptäcker ett långsamt eller stillastående fordon **13** (exempel **P**).
- Stillastående eller långsamma fordon **14**, när du byter körfält (exempel **Q**).

ADAPTIV FARTHÅLLARE

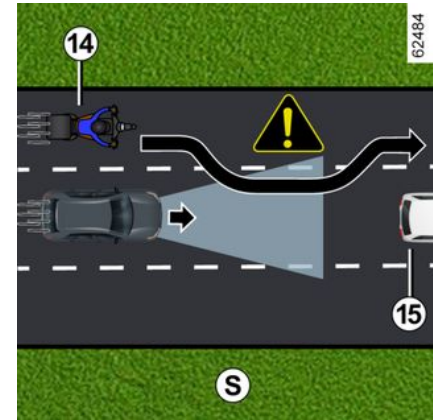
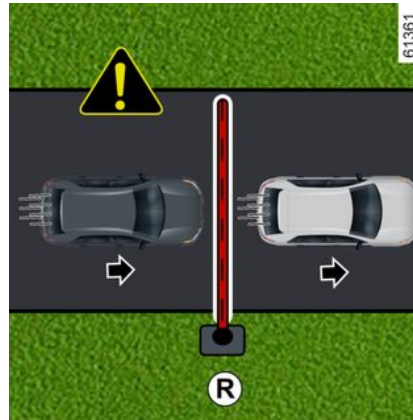
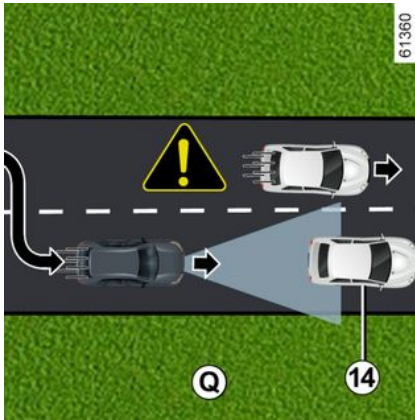

Var alltid beredd att ta kontroll över bilen när du närmar dig bilar som står stilla eller rör sig mycket långsamt (t.ex. 2).

Den anpassningsbara farthållaren utlöser inte ett nödstopp och dess bromskapacitet är begränsad.

Fasta föremål och små föremål som inte upptäcks

Systemet kan inte känna av:

- Fotgängare, cyklar, skotrar, kundvagnar, caddies etc.;
- djur
- Fasta föremål (tullbommar, murar osv.) (exempel R).

Systemet tar inte hänsyn till dessa.

De utlöser inga varningar eller reaktioner från systemet.

Detektering av fordon som kör in i körfältet i hög hastighet

Om ditt fordon blir omkört av ett annat fordon som kör i hög hastighet 14 (motorcykel, bil etc.) och fordonet befinner sig tillfälligt mellan ditt och det framförvarande fordonet 15 kan systemet utlösa onödigt acceleration, bromsning eller inbromsning.

ADAPTIV FARTHÅLLARE

Varning



Denna funktion fungerar som en körhjälp under körning. Funktionen kan under inga omständigheter befria föraren från ansvaret att följa hastighetsgränserna, hålla säkert avstånd eller att vara uppmärksam.

Föraren måste alltid ha kontroll över bilen.

Föraren måste alltid anpassa hastigheten utifrån omgivningen och körförhållandena, oavsett indikationerna från systemet. Systemet registrerar inte några trafikanvisningar (trafikljus, skyltar, övergångsställen osv.) förutom linjer som avgränsar körfält. De aktiverar dock inga varningar eller reaktioner från systemet.

Systemet kan aldrig likställas med en hinderdetektor eller ett antikrocksystem.

**Den adaptiva farthållaren bör endast användas på motorväg eller väg med flera körfält (avgränsade med räcke).
Ingrepp/reparationer på systemet**

- Vid krock kan kamerans inställning ändras, vilket kan påverka dess funktion. Inaktivera systemet och rådgör med din märkesrepresentant.
- Ingrepp i området där kameran är placerad (till exempel reparationer, vindruta o.s.v.) får endast utföras av behörig tekniker.

Endast en märkesrepresentant kan åtgärda fel i systemet.

Avstängning av funktionen

Du måste stänga av funktionen om:

- bilen körs på en krokig väg;
- fordonet bogseras (bärgas),
- fordonet bogserar en släpvagn eller husvagn;
- bilen kommer fram till en vägtull, ett vägarbetsområde eller ett smalt körfält
- bilen körs uppför eller nedför en mycket brant backe
- Sikten är dålig (lågt stående sol, dimma o.s.v.);
- Bilen körs på en hal vägbana (regn, snö, grus osv.);
- Dåligt väder (regn, snö, sidovindar osv.);
- Området där kameran sitter har skadats (t.ex. på insidan eller utsidan av vindrutan);
- Vindrutan är sprucken eller stenskott.

ADAPTIV FARTHÅLLARE

Om systemet fungerar onormalt ska du inaktivera det och kontakta din återförsäljare.



Vid störningar i systemet

Vissa omständigheter kan störa eller försämra systemets funktion, såsom:

- dålig sikt genom vindrutan (på grund av smuts, is, snö osv.),
- dåliga väderförhållanden (snö, kraftigt regn, hagel, ishalka osv.);
- Dålig sikt (mörker, dimma osv.)
- Dålig kontrast mellan bilen framför och området runt (t.ex. vit bil i ett snölandskap osv.).
- Bländning (starkt solljus, mötande fordon osv.)
- smal eller slingrande väg (snäva kurvor osv.);
- en långsammare bil med stor hastighetsskillnad
- användning av mattor som inte är anpassade efter bilen. På förarsidan är det viktigt att golvmattan som är anpassade till bilen sitter fast i sina fästen. Kontrollera därför regelbundet festsättning. Lägg aldrig flera mattor på varandra. **Risk för pedalerna fastnar.**

I dessa fall kan systemet ingripa felaktigt.

Risk för oönskad inbromsning eller acceleration.

Många oförutsedda situationer kan påverka systemets funktion. Vissa föremål eller fordon som dyker upp i kamerans avkänningsområde kan feltolkas av systemet, vilket kan leda till olämplig acceleration eller inbromsning.

Du bör alltid vara uppmärksam på plötsliga händelser som kan inträffa under körning. Håll alltid bilen under kontroll genom att hålla fötterna nära pedalerna och var redo att ingripa.

HJÄLPALTERNATIV VID PARKERING

Avståndskontroll vid parkering

Funktionsprincip

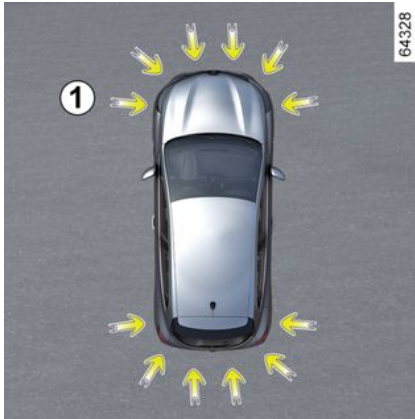

Ultraljudssensorer, indikerade med pilar **1**, är monterade i stötfångarna för att upptäcka hinder nära bilen.

Funktionen varnar föraren via ljudsignaler och en display som representerar området där hindret upptäcktes.

Beroende på utrustningsnivå upptäcker systemet föremål som befinner sig framför, bakom och vid sidan av bilen.

Parkeringsassistanssystemet aktiveras endast när bilen kör i en hastighet under cirka 10 km/h.

Funktionen tar inte hänsyn till bogsering eller bärgning som inte känns igen av systemet.



Denna funktion fungerar som en körhjälp under körning.

Den kan dock aldrig ersätta förarens vaksamhet eller ansvar vid backning.

Föraren bör alltid vara beredd på plötsliga händelser som kan inträffa under körningen.

Kontrollera alltid att inga små, smala föremål (barn, djur, barnvagn, cykel, sten, stolpe osv.) finns i döda vinkeln vid manövern.



Om du kör så att bilens underrede stöter emot något (t.ex. en trafikdelare, en förhöjd trottoar eller dylikt) kan bilen skadas (en hjulaxel kan t.ex. deformeras).

För att minska risken för olyckor bör du låta din återförsäljare kontrollera bilen.

Placering av ultraljudssensorerna **1**

Kontrollera att områdena runt ultraljudssensorerna, som indikeras av pilarna **1**, inte är övertäckta (av smuts, lera, snö, en dåligt monterad/fäst nummerskylt osv.), skadade, modifierade (inklusive lack) eller skyms av något tillbehör som är monterat bak och/eller, beroende på bilmodell, fram eller på sidorna på bilen.

Åtgärd

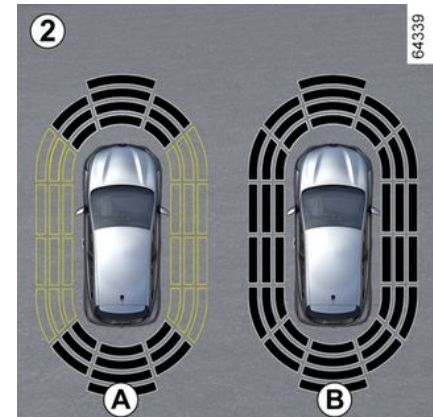

Displayen **2** visar fordonets omgivning tillsammans med ljudsignaler.

HJÄLPALTERNATIV VID PARKERING

Beroende på utrustning kan det vara nödvändigt att köra några meter innan sidodetekteringen aktiveras.

När alla områden är gråmarkerade bevakas bilens alla sidor av systemet:

- **A**: Tolkning av bilens omgivning pågår.
- **B**: Tolkning av bilens omgivning genomförd.

Avkänning av hinder

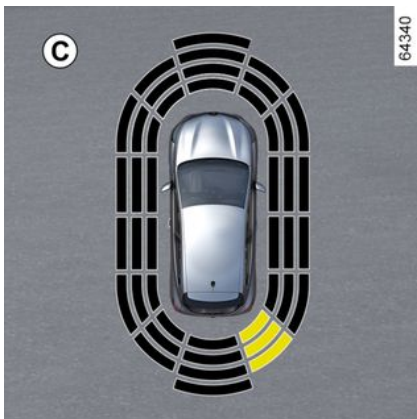

Systemet kan upptäcka de flesta hinder nära bilens bakparti och, beroende på utrustningsnivå, nära fronten och sidorna.

Frekvensen på ljudsignalen kommer att öka när bilen närmar sig ett hinder, tills det blir ett fast pip vid cirka 20 cm

för ett hinder som detekteras på sidorna och cirka 30 cm för ett hinder som detekteras framåt eller bakåt.

Området där hindret har detekterats visas (display **C**).

Beroende på bil visas området i grönt, orange (eller gult beroende på bil) eller rött, beroende på närheten till det detekterade hindret.

i Om du ändrar färdväg under körningen kan signalerna som informerar om risken för krock med ett föremål aktiveras senare än vanligt.

Specialfall med hinder som upptäckts på sidan

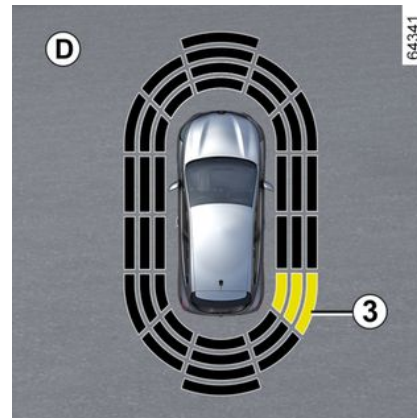

Genom däckens riktning får systemet en uppfattning om bilens färdväg och kan underrätta dig om risken att krocka med ett föremål **3** som befinner sig vid sidan av bilen.

Upptäckt av föremål vid sidan av bilen:

- Om risk för krock föreligger ökar ljudsignalernas frekvens mer och mer ju närmre föremålet bilen kommer, för att sedan övergå i en fast signal. Området där hindret **3** har identifierats visas (display **D**),
- Om ingen risk för krock föreligger hörs ingen ljudsignal då föremålet närmar sig. Beroende på bil visas

HJÄLPALTERNATIV VID PARKERING

området där hinder **3** har detekterats insprängt.

 Om du ändrar färdväg under körningen kan signalerna som informerar om risken för krock med ett föremål aktiveras senare än vanligt.

Aktivering/avstängning

Aktivering/inaktivering via multimediaskärmen **4**



Via menyn "BIL" på multimediaskärmen **4** trycker du på menyn "PARKING ASSIST".

Aktivera eller inaktivera de zoner som täcks av ultraljudsdetektorerna.

För mer information, se multimediasystemets instruktionsbok.

OBS! Beroende på bil kan den bakre avkänningsområdet inte avaktiveras.



Aktivera/inaktivera systemet via färrdatorn **5**



– Med bilen stillastående, tryck på **6**-reglaget tills du kan välja fliken "BIL"
– Tryck på **7** eller **8** flera gånger för att komma till menyn "KÖR ASSISTANS". Tryck på **9** OK.

– Tryck på **7** eller **8** flera gånger för att komma till menyn "Parkering". Tryck på **9** OK.

– Tryck en gång till på strömställaren **9** OK för att aktivera eller inaktivera funktionen.

-  Funktionen är aktiverad
-  Funktionen inaktiverad

OBS! Beroende på bil kan den bakre avkänningsområdet inte avaktiveras.

Automatisk inaktivering av parkeringsassistenten

Systemet stängs av:

- När bilens hastighet är högre än ca 10 km/h,
- Beroende på bilmodell, när bilen står stilla i minst fem sekunder och ett hinder registreras (t.ex. trafikstockningar).
- du är i **N**- eller **-Pläget**.
- När ett fel upptäcks.

OBS! Om bilen har en dragkrok som känns igen av systemet, är bara den bakre parkeringsassistentfunktionen inaktiverad.

HJÄLPALTERNATIV VID PARKERING

Inställningar



Av säkerhetsskäl ska du göra inställningarna när bilen står stilla.



Varje gång bilen startas fortsätter funktionen i den aktiveringsstatus som sparades senaste gången bilen kördes.

Justera inställningar från multimediaskärmen 4



När bilen står stilla trycker du på menyn "PARKING ASSIST" från värden "BIL" på multimediaskärmen 4.

För mer information, se multimediasystemets instruktionsbok.

Anpassa inställningar från färddatorn 5



- Med bilen stillastående, tryck på **6**-reglaget tills du kan välja fliken "BIL"
- Tryck på **7** eller **8** flera gånger för att komma till menyn "KÖR ASSISTANS". Tryck på **9** OK.
- Tryck på **7** eller **8** flera gånger för att komma till menyn "Parkering". Tryck på **9** OK.

Avstängning av ljud i systemet

(kan variera från bil till bil)

Aktivera eller inaktivera ljud vid parkeringsassistans.

OBS! Om du stänger av ljudet kommer du endast att varnas av displayen när du närmar dig ett hinder.

Volym för avståndskontroll vid parkering

Justera volymen för parkeringshjälpen med hjälp av volymreglaget.



Varje gång bilen startas fortsätter funktionen i den aktiveringsstatus som sparades senaste gången bilen kördes.

Undantagsfall

Du kan manuellt avaktivera ljudlarm eller, beroende på bil, den berörda skyddszonen:

- bogsering utförs eller om släp som inte känns igen av systemet är tillkopplat framför ultraljudssensorerna.
- I händelse av skador på ultraljudssensorerna.

HJÄLPALTERNATIV VID PARKERING

Obs! Om ljudet är inaktiverat
fortsätter displayerna att varna dig
felaktigt.

3

HJÄLPALTERNATIV VID PARKERING

Driftstörning

När systemet upptäcker ett fel: antingen varnas du i cirka tre sekunder av en ljudsignal när backväxeln läggs i, åtföljd av meddelandet "Park-sensorer kontrollera" på instrumentpanelen, eller så avger systemet inget ljud eller någon display när backväxeln läggs i.

Kontrollera att ultraljudssensorerna är rena. Om felet kvarstår, kontakta en märkesrepresentant.



Ingrepp/reparationer på systemet

- Vid en krock kan radarkamerans inställning ändras, vilket kan påverka dess funktion. Stäng av funktionen och rådgör med din återförsäljare.
- Alla arbeten (reparationer, byten osv.) i området kring radarkameran får enbart utföras av en behörig reparatör.

Endast en märkesrepresentant kan åtgärda fel i systemet.

Vid störningar i systemet

Vissa omständigheter kan störa eller försämra systemets funktion, till exempel:

- Dåliga väderförhållanden (regn, snö, hagel, kraftigt regn, ishalka osv.);
- Vid exponering för starka elektromagnetiska vågor (under högspänningsledning osv.);
- Vissa typer av bullerljud (motorcykel, lastbil, tryckluftsborr osv.)
- En icke-kompatibel dragkrok är monterad.

Risk för felaktiga och missade varningar

Om systemet fungerar onormalt ska du inaktivera det och kontakta din återförsäljare.

HJÄLPALTERNATIV VID PARKERING



Begränsning av systemets funktion

- Området runt radarn ska vara rent och får inte modifieras. Detta för att systemet ska fungera korrekt.
- Systemet kan inte känna av små objekt (motorcyklar, cyklar, fotgängare osv.) som rör sig i närheten av bilen.
- Systemet kan inte identifiera hinder som ligger för nära bilen.
- Systemet kanske inte varnar för bilar eller hinder som håller helt andra hastigheter.
- Om färdvägen ändras under körningen kan systemet vara långsamt när det gäller att rapportera hinder.
- När fordonet bogserar en släpvagn måste det bakre parkeringsassistanssystemet vara inaktiverat

Avstängning av funktionen

Du måste stänga av funktionen om:

- Området kring radarkameran har skadats (bakre stötfångare);
- Fordonet är utrustat med en draganordning som inte känns igen av systemet (kula, krok, adapter osv.).

HJÄLPALTERNATIV VID PARKERING

Backkamera

Åtgärd



När du lägger i backen skickar kameran **1**, som är placerad på bakluckan, en bild på området bakom bilen till multimediaskrmen **2** och två vägledningslinjer **3** och **4** visas (fasta och rörliga).

Systemet använder flera olika typer av linjer (rörlig för körriktningen och fast för avståndet).

När det röda området uppnåtts, ta hjälp av displayen bild för att stanna på exakt plats.



Fasta stödlinjer **3**

Den fasta mallen omfattar färgmarkeringar **A**, **B** och **C** som anger avståndet bakom bilen:

- **A** (röd) cirka 30 centimeter från bilen
- **B** (gul) cirka 70 centimeter från bilen
- **C** (grön) cirka 150 centimeter från bilen.

Den här mallen förblir fast och anger bilens bana om hjulen är i linje med bilen.

35987

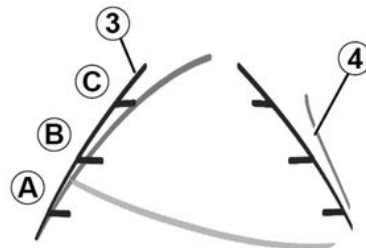

Rörlig mall **4**

Denna visas i blått på multidisplayen **2**.

Den visar bilens bana utifrån rattens läge.

Särskilda anvisningar

Se till att kameran inte är täckt (av smuts, lera, snö, kondens osv.).

HJÄLPALTERNATIV VID PARKERING

Aktivera, inaktivera backkameran



För att aktivera eller inaktivera funktionen via multimediaskrämen **2**, se multimediasystemets bruksanvisning.

Aktivera eller inaktivera backkameran och bekräfta ditt val.

Du kan också reglera parametrarna för kamerabilden (ljusstyrka, kontrast etc.).

Funktionsstörning

När backväxeln är ilagd visas, om systemet upptäcker ett driftsfel, en svart skärm tillfälligt på multimediaskrämen **2**.

Detta kan bero på ett fel på kameran eller skärmen (klarhet, frusen bild, fördröjda kommunikationer osv).

Om den tillfälliga visningen av den svarta skärmen kvarstår, kontakta en auktoriserad återförsäljare.



Funktionen är ett extra hjälpmedel.

Det kan alltså aldrig befria föraren från

dennes ansvar och skyldighet att visa uppmärksamhet.

Föraren bör alltid vara beredd på plötsliga händelser som kan inträffa under körningen.

Kontrollera alltid att inga små, smala föremål (barn, djur, barnvagn, cykel, sten, stolpe osv.) finns i döda vinkeln vid manövern.



Displayen visar en omvänd bild, som i en backspegel.

Stödlinjerna är en

återgivning som visas på ett plant underlag. Den här informationen

ska inte tas med i beräkningen när de läggs över ett stående föremål eller ett föremål på marken.

Föremålen som visas på displayen kan vara förvrängda.

Vid alltför starkt ljus (snö, bil i direkt solsken osv.) kan kamerabilden försämrats.

När bagagerummet är öppet eller inte riktigt stängt visas meddelandet "Bagageluckan Öppen" och kameravyn försvinner.

HJÄLPALTERNATIV VID PARKERING

Skillnad mellan uppskattat och faktiskt avstånd

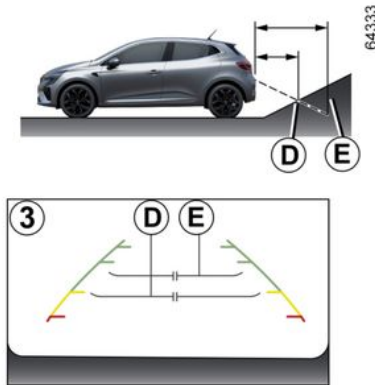

Backning mot en brant uppförslbacke

De fasta riktlinjerna **3** får avstånden att se närmare ut än de faktiskt är.

Föremålen som visas på skärmen är längre bort i backen än de verkar.

Om skärmen exempelvis visar ett föremål vid **D**, är det egentligen vid **E**.

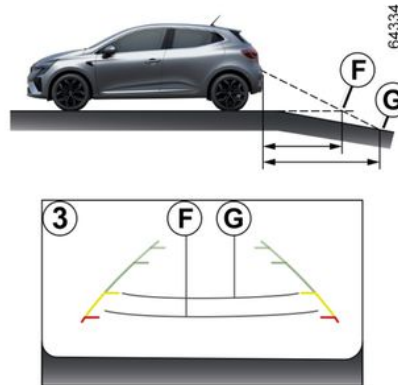

Backning mot en brant nedförslbacke

De fasta riktlinjerna **3** får avstånden att se längre bort ut än de faktiskt är.

I en backe är de avbildade föremålen alltså närmare än de verkar.

Om skärmen exempelvis visar ett föremål vid **G**, är det egentligen vid **F**.

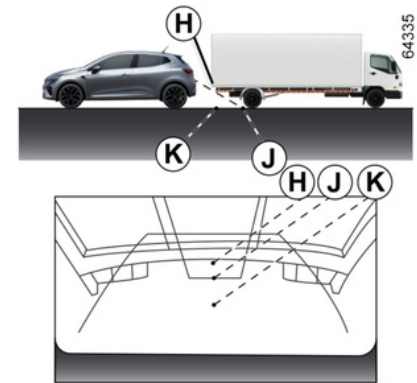

Backning mot ett utstickande föremål

På skärmen verkar positionen **H** vara längre bort än positionen **J**.

Positionen **H** är dock på samma avstånd som positionen **K**.

Bilens bana, som anges av de fasta och rörliga vägledningslinjerna, tar inte hänsyn till föremålets höjd.

Det finns risk för att bilen kolliderar med föremålet när du backar mot positionen **K**.

HJÄLPALTERNATIV VID PARKERING

Aktiv parkeringsassistans



Med hjälp av ultraljudsgivarna (indikerade med pilarna **3**) som är monterade på bilens stötfångare hjälper den här funktionen dig att hitta åtkomliga parkeringsplatser och ger dig assistans under parkeringsmanövern.

Ta bort händerna från ratten, du endast övervakar.

- gaspedalen,
- Bromspedalen
- växelspaken.

Du kan när som helst återta kontrollen genom att vrida på ratten.

Aktivering

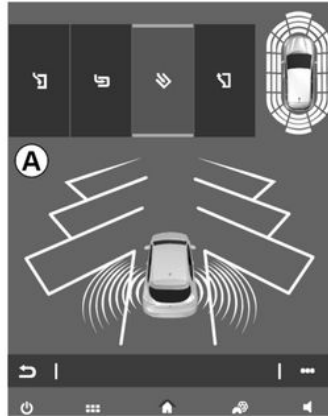

När bilen står stilla eller när du kör under cirka 30 km/h:

- Tryck på **2**. Indikeringen i knappen **2** tänds och **A** visas på multidisplayen **1**.
- Sätt på körriktningsvisaren åt det håll du vill parkera.

ANM.:

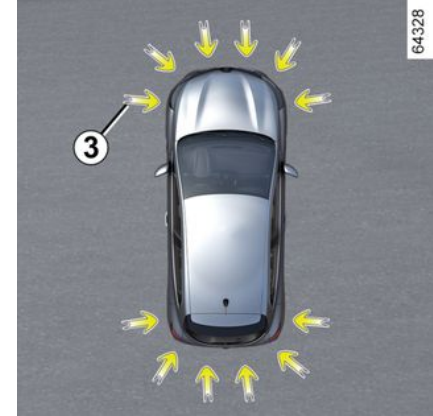

Kontrollera att ultraljudssensorerna som markeras med pilarna **3** inte är övertäckta (av smuts, lera, snö, felaktigt monterad/inpassad nummerskylt osv.), har utsatts för stötar, har modifierats (inklusive lackeringsarbeten) eller täcks av tillbehör som monterats fram eller bak på bilen.

HJÄLPALTERNATIV VID PARKERING

Val av manöver



Systemet kan hjälpa dig med fyra olika manövrar:

- fickparkering,
- vinkelrät parkering,
- snedparkering,
- Att köra ut från en parkeringsficka.

Öppna multimediaskärmen **1** och välj den manöver du vill utföra.

OBS! Då du startar bilen, eller efter att du fickparkerat med systemets hjälp, är det standard att systemet föreslår manövern lämna parkering. I övriga fall kan standardmanövern ställas in på multimediaskärmen **1**. För mer information, se multimediasystemets instruktionsbok.

 Systemet startar tillsammans med aktiveringen av parkeringsassistansen och, för de bilar som är utrustade med detta, backkameran eller 360°-kameran som underlättar manövern för föraren → **246**, → **253** och → **261**.

Åtgärd

Parkering

Så länge du kör långsammare än 30 km/h söker systemet efter lediga parkeringsplatser på den sida av bilen som föraren valt via körriktningsvisaren.

Obs! Om det finns lediga parkeringsplatser på andra sidan av bilen, sätt på körriktningsvisaren på den sidan så att systemet kan söka efter platser där.

När systemet hittar en plats visas denna på multimediaskärmen och märks med ett litet "P".

Kör långsamt, med körriktningsvisaren på åt det håll där parkeringsplatsen finns, tills en ljudsignal hörs och meddelandet "Stopp" visas.

Platsen markeras då på multimediaskärmen med ett stort "P".

- Stanna bilen,
- lägg i backen.

Indikeringen  tänds på instrumentpanelen och en ljudsignal hörs.

- Släpp ratten;
- Följ instruktionerna som visas på multidisplayen **1**.

Hastigheten får inte överstiga 7 km/h.

Indikeringen  på instrumentpanelen slocknar och en ljudsignal hörs, vilket betyder att manövern är slutförd.



Denna funktion fungerar som en körhjälp under körning.

Den kan alltså aldrig ersätta förarens uppmärksamhet och ansvar under manövern (föraren ska alltid vara redo att bromsa).

HJÄLPALTERNATIV VID PARKERING



Lämna en parkeringsficka

- Tryck kort på knappen **2**.
- Välj läget "Lämna parkeringsficka".
- aktivera körriktningsvisaren på den sida där du vill lämna fordonet;
- håll in omkopplaren **2** (cirka två sekunder).

Indikeringen  tänds på instrumentpanelen och en ljudsignal hörs.

- Släpp ratten;
 - utföra manövrer framåt och bakåt genom att följa instruktionerna på multimediaskärmen **1** och med varningarna i systemet för parkeringsassistans.
- Hastigheten får inte överstiga 7 km/h.

När bilen befinner sig i position för att lämna parkeringsplatsen slocknar

indikeringen  på instrumentpanelen och en ljudsignal, ett pip och ett meddelande visas på multidisplayen **1** för att bekräfta att manövern är slutförd.



Vid manövrering kan ratten vridas snabbt. Placera inte händerna i ratten och se till att ingenting har fastnat i den.

Avbryta eller återuppta manövern



Manövern avbryts i följande fall:

- du tar tag i ratten,
- bilen står stilla under en längre tid
- Ett föremål är i vägen och gör att manövern inte kan slutföras,
- motorn stängs av
- En dörr eller bagageluckan öppnas.

Kontrolllampan på knappen **2** slocknar

och varningslampan  slocknar på instrumentpanelen. En ljudsignal ljuder för att informera om att manövern har avbrutits.

Orsaken till att manövern avbröts visas på multimediaskärmen **1**.

Se till att:

- du har släppt ratten och
- alla dörrar och bagageluckan är stängda och
- Inga hinder är i vägen och
- motorn är igång.

När varningslampan **2** blinkar indikerar detta att systemet är redo att återuppta manövern.

Om du vill återuppta manövern, tryck på knappen **2**.

HJÄLPALTERNATIV VID PARKERING

Kontrolllampan på knappen **2** tänds

och varningslampan  visas på instrumentpanelen.

Följ instruktionerna som visas på multidisplayen **1**.

Manövern annulleras

Manövern avbryts i följande fall:

- Bilens hastighet är högre än 7 km/h.
- genom en tryckning på kontakten **2**
- Du har förflyttat bilen fler än tio gånger framåt/bakåt inom samma manöver;
- Parkeringsassistansens givare är smutsiga eller täckta.
- bilens hjul spinner
- Manövern avbröts, pågått för länge.

Indikeringen i knappen **2** och

indikeringen  på instrumentpanelen släcks och en ljudsignal bekräftar att manövern har avbrutits.

Orsaken till att manövern avbröts visas på multimediaskärmen **1**.

HJÄLPALTERNATIV VID PARKERING

Varning



Denna funktion fungerar som en körhjälp under körning.

Funktionen är under inga omständigheter avsedd att befria föraren från ansvar och skyldighet från att visa uppmärksamhet. Föraren ska hela tiden ha fullständig kontroll över fordonet.

Se till att manövern utförs i enlighet med gällande, lokala trafikregler.

Föraren bör alltid vara beredd på plötsliga händelser som kan inträffa under körningen. Kontrollera alltid så att inga små, smala eller rörliga hinder (barn, djur, barnvagnar, cyklar, stenar, stolpar o.s.v.) finns i döda vinkeln under manövern.

Ingrepp/reparationer på systemet

- Vid krock kan givarnas inställning ändras, vilket kan påverka dess funktion. Stäng av funktionen och rådgör med din återförsäljare.
- Alla arbeten (reparationer, byten, ändringar av bilens exteriör o.s.v.) i området där givarna är placerade får endast utföras av behörig tekniker.

Endast en märkesrepresentant kan åtgärda fel i systemet.

Vid störningar i systemet

Vissa förhållanden kan störa eller skada systemets funktion, till exempel dåligt väder (snö, hagel, is osv.).

Om systemet fungerar onormalt ska du inaktivera det och kontakta din återförsäljare.

Risk för falska varningar.

Begränsningar i systemets funktion

- Systemet upptäcker inte föremål som befinner sig i givarnas döda vinkel.
- Kontrollera alltid att platsen som systemet valt ut är ledig och att inga föremål är i vägen.
- Systemet får inte användas när du, eller ett fordon i närheten, drar en släpvagn, bogserar ett annat fordon eller har ett lastsystem tillkopplat.

HJÄLPALTERNATIV VID PARKERING

360-graderskamera

presentation

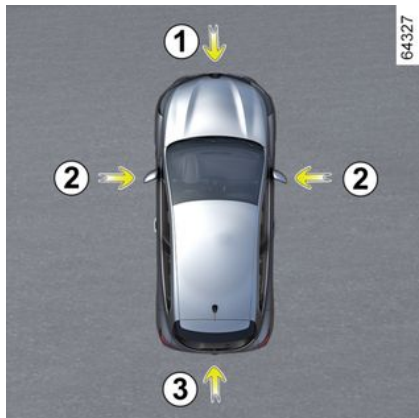

Med hjälp av information från kamerorna **1**, **2** och **3** på stötfångaren fram, backspeglarna och bakluckan, samt från ultraljudsdetektorerna **4** i stötfångarna hjälper funktionen dig med svåra manövrar (t.ex. att parkera) genom att visa bilens omgivning.



Funktionen är ett extra hjälpmedel. Det kan alltså aldrig befria föraren från dennes ansvar och skyldighet att visa uppmärksamhet. Föraren bör alltid vara beredd på plötsliga händelser som kan inträffa under körningen. Kontrollera alltid att inga små, smala föremål (barn, djur, barnvagn, cykel, sten, stolpe osv.) finns i döda vinkeln vid manövern.

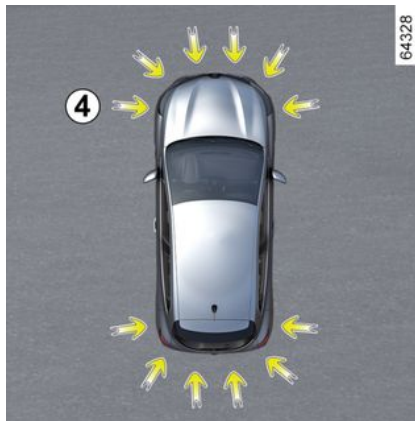

Åtgärd

Kamerabilderna visas i fyra separata vyer på multimediaskärmen **5**.

De gör att du kan se bilens omgivning:

- främre vy: med kameran **1**,
- bakre vy: med kameran **3**,
- fågelperspektiv: med kamerorna **1**, **2** och **3**,



– sidovy fram (beroende på bilmodell): med kameran **2** (på passagerarsidan).

Ultraljudsdetektorerna upptäcker hinder fram, bak och på sidorna (beroende på bil).

Obs! Se till att kamerorna inte är täckta (av smuts, lera, snö, kondens osv.).

HJÄLPALTERNATIV VID PARKERING

Främre vy 1



Vyn från den främre kameran visas på multimediaskärmen **5**.

Bakre vy 3



Vyn från den bakre kameran visas på multimediaskärmen **5**.

i Multimediaskärmen **5** visar en omvänd bild av den bakre vyn **3** som i en backspegel.



Främre eller bakre vy: i backe kan föremål som avbildas på multimediaskärmen vara närmare eller längre bort än de verkar.

Ta hänsyn till detta så att du korrekt kan bedöma avståndet innan du utför en manöver.



Fasta riktlinjer 6

Den främre eller bakre vyn som skickas till multimediaskärmen **5** visas med en eller två vägledningslinjer **6** och **7**.

HJÄLPALTERNATIV VID PARKERING

Det här systemet används med hjälp av en eller flera mallar (rörlig för banan och fast för avståndet).

35987

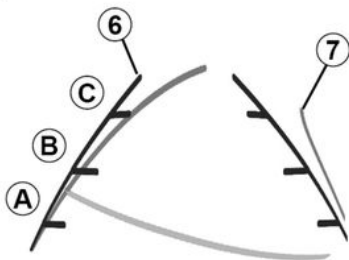

Den fasta mallen omfattar färgmarkeringar **A**, **B** och **C** som anger avståndet bakom bilen:

- **A** (röd) cirka 30 centimeter från bilen
- **B** (gul) cirka 70 centimeter från bilen
- **C** (grön) cirka 150 centimeter från bilen.

Rörlig riktlinje 7 (beroende på bil)

Denna visas i blått på multimediaskärmen **5**.

Den visar bilens bana i främre och bakre vyn utifrån rattens läge.

 Vägledninglinjerna för främre vyn, bakre vyn och sidovyn är en återgivning som projiceras på ett platt underlag. Den informationen de ger ska inte tas med i beräkningen när de läggs över ett vertikalt föremål eller ett föremål på marken. Föremålen som visas vid multimediaskärmens kant kan verka förvrängda. Vid alltför starkt ljus (snö, bil i direkt solsken osv.) kan kamerabilden försämrats.



I den sammanslagna avbildningen för kamerorna:

- upphöjda föremål (trottoarer, fordon osv.) kan se förvrängda ut i fågelperspektivet,
- föremål ovanpå bilen visas inte.

Fågelperspektiv

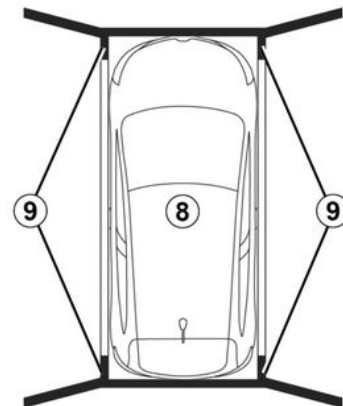

45456

3

Fågelperspektivet är en kombination av kamerorna **1**, **2** och **3**.

Den visar bilen och dess omgivning ovanifrån.

Detta perspektiv kan användas för att bekräfta bilens läge i förhållande till den närmaste omgivningen (fram, bak och på sidorna).

Bilden **8** visar bilens position. De områden **9** som inte täcks av kamerorna är markerade med svart.

HJÄLPALTERNATIV VID PARKERING

i När du använder fågelperspektivet är föremålen som visas på multimediaskärmen längre bort än de verkar.

Ta hänsyn till detta så att du korrekt kan bedöma avståndet innan du utför en manöver.

Sidovy fram på passagerarsidan 2

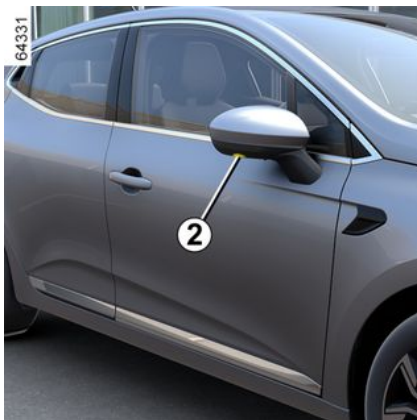

(kan variera från bil till bil)

Kameran som sitter i backspeglens skicka en sidovy till multimediaskärmen **5**.

Beroende på bil kan du använda multimediaskärmen för att byta ut fågelperspektivet till sidovy fram.

För mer information, se multimediaskärmen instruktionsbok.

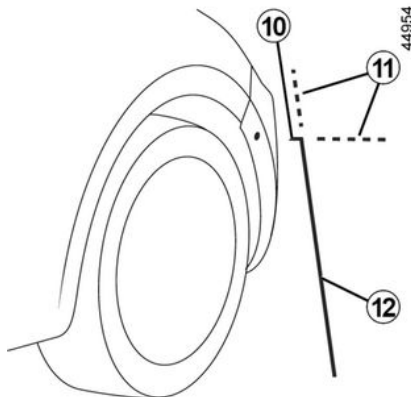

"Sidovy fram på passagerarsidan" skickas till multimediaskärmen och visas med fasta vägledningslinjer för att mäta avstånden.

Fasta vägledningslinjer **10**, **11** och **12**

Den fasta vägledningslinjen **10** visar bilens främre del.

Den fasta vägledningslinjen **12** visar bilens bredd inklusive backspeglarna.

Den fasta vägledningslinjen **11** är grön och streckad.

Dessa är förlängningar av de fasta vägledningslinjerna **10** och **12**.

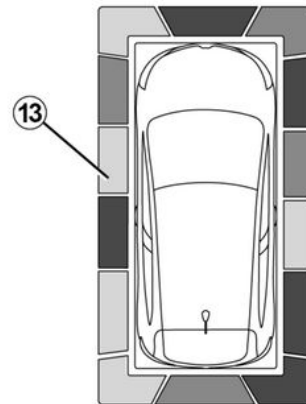

Beroende på bil kan du använda multimediaskärmen för att byta ut fågelperspektivet till sidovy fram.

För mer information, se multimediaskärmen instruktionsbok.

Avkänning av hinder

När systemet är aktiverat och funktionen "Parkeringsassistans" upptäcker ett eller flera hinder runt bilen tänds kontrollamporna **13**:

- i fågelperspektivet,
- i sidovy fram på passagerarsidan (beroende på bil).

HJÄLPALTERNATIV VID PARKERING

Utöver ljudsignalen visar linjerna avståndet till hinder med hjälp av olika färger:

- Grön färg: avstånd till hinder ca 50 – 70 cm
- Gul färg: avstånd till hinder ca 30 – 50 cm
- Röd färg: avstånd till hinder mindre än 30 cm

Linjerna visar dessutom var hindren känns av, vilket visas genom deras läge i förhållande till bilsymbolen.

För mer information ➔ 246.

Aktivering/avstängning



Automatiskt läge

När tändningen är påslagen aktiveras automatläget när backväxeln läggs i. Den bakre vyn och fågelperspektivet visas på multimediaskrmen 5.

Vid ett snabbt byte från backläge till en framåtväxel byts den bakre vyn och fågelperspektivet ut mot den främre vyn och fågelperspektivet på multimediaskrmen 5.

Automatläget är då avstängt:

- när växelspaken är i neutralläget (manuell växellåda) eller i läget N eller P (automatväxellåda) i cirka tre sekunder,
- när bilens hastighet framåt är högre än 10 km/h.

Manuellt läge

Tryck på knappen 14 för att aktivera manuellt läge när bilen står stilla och motorn är igång. Den främre vyn och fågelperspektivet visas på multimediaskrmen.

Manuellt läge inaktiveras:

- när bilens hastighet framåt uppgår till 10 km/h
- när växelspaken inte har använts på ca tre minuter
- när du trycker på knappen 14.



– Använd inte denna funktion när backspeglarna är

infällda.

- Se till att bakluckan är ordentligt stängd innan du använder funktionen.
- Placera inte några föremål på eller framför kamerorna.

Skillnad mellan uppskattat och faktiskt avstånd

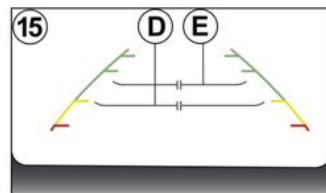

Körning eller backning mot en brant uppförslbacke

HJÄLPALTERNATIV VID PARKERING

De fasta stödlinjerna **15** får avstånden att se närmare ut än de faktiskt är.

Föremålen som visas på skärmen är längre bort i backen än de verkar.

Om skärmen exempelvis visar ett föremål vid **D**, är det egentligen vid **E**.

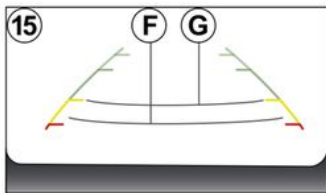

Körning eller backning mot en brant nedförsbacke

De fasta stödlinjerna **15** får avstånden att se längre bort ut än de faktiskt är.

I en backe är de avbildade föremålen alltså närmare än de verkar.

Om skärmen exempelvis visar ett föremål vid **G**, är det egentligen vid **F**.

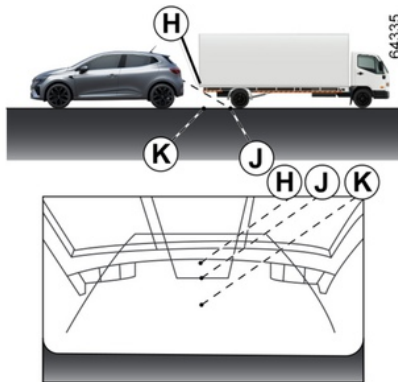

Körning eller backning mot ett utstickande föremål

På skärmen verkar positionen **H** vara längre bort än positionen **J**.

Positionen **H** är dock på samma avstånd som positionen **K**.

Bilens bana, som anges av de fasta och rörliga vägledningslinjerna, tar inte hänsyn till föremålets höjd.

Det finns risk för att bilen kolliderar med föremålet när du backar mot positionen **K**.

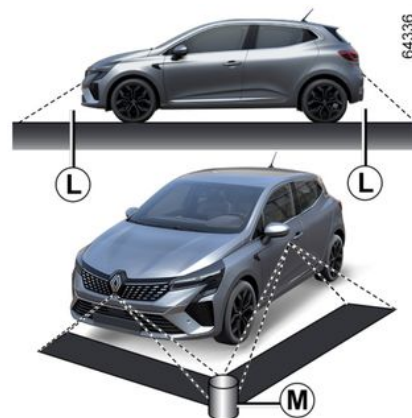

Begränsningar av systemets funktion

Systemet kan inte visa föremål i vissa områden.

I lägena för främre och bakre vy kan systemet inte visa föremål i området **L**.

I fågelperspektivet kan systemet inte visa stora föremål i området **M** (nära kanten för det visade området).

HJÄLPALTERNATIV VID PARKERING

Inställning av visningen



Med tändningen på trycker du på knappen **14** eller så för du spaken till läget P (på bilar med automatväxellåda) eller till backläget (på bilar med manuell växellåda) för att använda funktionen.

Funktionen visar olika vyer på skärmen beroende på vilket läge växelspaken är i.

Beroende på bil kan du välja "fågelperspektiv" eller "sidovy fram på passagerarsidan".



Av säkerhetsskäl ska du göra inställningarna när bilen står stilla.

Om växelspaken är i läget R (på automatväxellåda) eller i backläget (på manuell växellåda) är följande vyer tillgängliga:

- skärmen är uppdelad i bakre vyn/ fågelperspektivet,

eller

- uppdelad skärm mellan bakre vy/ sidovy fram (beroende på bil).

När du växlar från backläget till läget P (på automatväxellåda) eller till neutralläget (på manuell växellåda) är följande vyer tillgängliga:

- uppdelad skärm mellan bakre vy och fågelperspektiv,

eller

- uppdelad skärm mellan bakre vy/ sidovy fram (beroende på bil).

När du växlar från backläget till läget D (på automatväxellåda) eller lägger i en växel (på manuell växellåda) är följande vyer tillgängliga:

- uppdelad skärm mellan främre vy och fågelperspektiv,

eller

- uppdelad skärm mellan främre vy/ sidovy fram (beroende på bil).

Justera kamerans inställningar

Du kan ändra följande inställningar:

- ljuset,
- färgerna,
- kontrasten,

För mer information, se multim mediasystemets instruktionsbok.

Obs! Av säkerhetsskäl visas inte vyerna i menyn "Inställningar" under körning.

Varning vid utkörning från parkering



HJÄLPALTERNATIV VID PARKERING

3

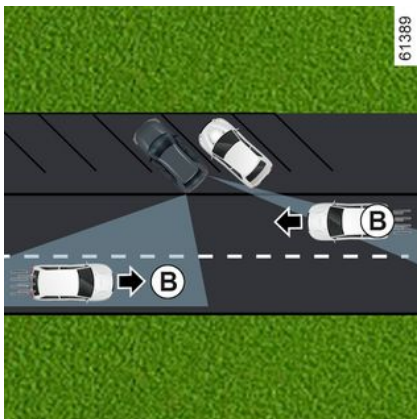
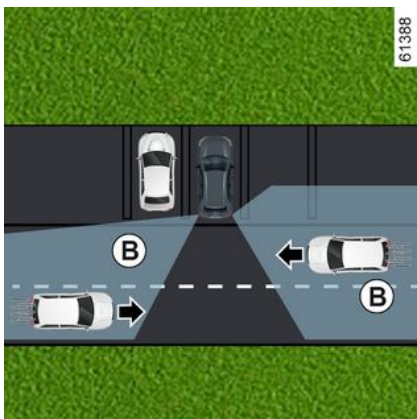

Med hjälp av informationen från radarna på båda sidor av den bakre stötfångaren (område **A**),

uppmärksammar systemet föraren när en bil registreras i området **B**.

Funktionen är aktiverad när:

- backväxeln är ilagd,
- och
- Bilen står stilla eller kör i låg hastighet.

 Systemets registreringsförmåga beror på omgivningen (stillastående föremål osv.), stötfångarens skick osv.

 Denna funktion fungerar som en körhjälp under körning. Funktionen är under inga omständigheter avsedd att befria föraren från ansvar och skyldighet från att visa uppmärksamhet. Föraren ska hela tiden ha fullständig kontroll över fordonet.

Särskilda anvisningar

Se till att radarområdet **A** inte är täckt (av klistermärken, lera, snö osv.).

Om en radar skyms visas meddelandet "Sidoradar Ingen sikt" på instrumentpanelen. Rengör området där givarna är placerade

Aktivering/inaktivering via multimediaskärmen 1



Se multimediasystemets instruktionsbok för att aktivera eller stänga av funktionen.

Välj ON eller OFF.

HJÄLPALTERNATIV VID PARKERING

Åtgärd



Funktionen varnar om ett fordon befinner sig i området **B** och närmar sig bilen.

När ett fordon upptäcks tänds varningslamporna **2** på båda backspeglarna **3**.

Obs!: Rengör ytterbackspeglarna regelbundet **3** så att varningslamporna **2** syns.

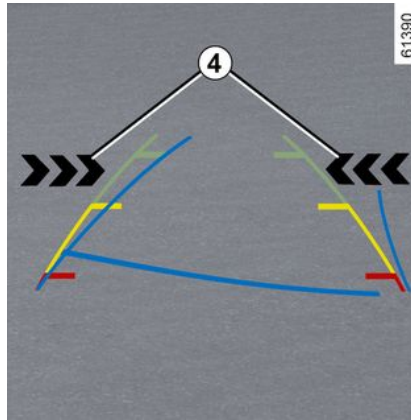

Varningslamporna **4** på multimediaspyskylten visar vilken sida som fordonet har registrerats på.

OBS! Rengör kameran regelbundet så att det inte är övertäckt.

Varningslamporna **2** och **4** åtföljs av en ljudsignal när backväxeln är ilagd och din bil rör sig.

Funktionsstörning

Om systemet upptäcker ett fel visas meddelandet "Kontrollera Sidoradar" på instrumentpanelen. Frågor, kontakta din återförsäljare.

 På grund av givarna bakom stötfångaren är det lämpligt att överlåta alla arbeten på stötfångaren (reparation, byte, lackarbete o.s.v.) till en fackman.

HJÄLPALTERNATIV VID PARKERING

Varningar

3



Begränsning av systemets funktion

- För att säkerställa att systemet fungerar korrekt ska området runt radarn hållas rent och inte modifieras.
- Systemet kan inte känna av små objekt (motorcyklar, cyklar, fotgängare osv.) som rör sig mot bilen.

Avstängning av funktionen

Du måste stänga av funktionen om:

- radarområdet **A** har skadats (bakre stötfångaren);
- Bilen har en dragkrok som inte känns igen av systemet.



Denna funktion fungerar som en körhjälp under körning. Funktionen är under inga omständigheter avsedd att befria föraren från ansvar och skyldighet från att visa uppmärksamhet. Föraren ska hela tiden ha fullständig kontroll över fordonet.

Systemet kan aldrig likställas med en hinderdetektor eller ett antikrocksystem.

Ingrepp/reparationer på systemet

- Vid en krock kan radarnas lägen ändras, vilket påverkar funktionen. Stäng av funktionen och rådgör med din återförsäljare.
- Alla arbeten (reparationer, byten, karossarbete o.s.v.) i området kring radarn får enbart utföras av en behörig tekniker.

Endast en märkesrepresentant kan åtgärda fel i systemet.

Vid störningar i systemet

Vissa omständigheter kan störa eller försämra systemets funktion, till exempel:

- En komplex omgivning (parkeringsgarage, metallkonstruktioner osv.).
- Dåliga väderförhållanden (snö, kraftigt regn, hagel, ishalka osv.).

Risk för felaktiga och missade varningar

Om systemet fungerar onormalt ska du inaktivera det och kontakta din återförsäljare.

NÖDSAMTAL

Om bilen är utrustad med en nödsamtalsfunktion kan SOS-centralen kostnadsfritt ringas upp automatiskt eller manuellt vid en olycka eller sjukdom, vilket minskar den tid det tar för räddningstjänsten att komma till platsen.

OBS! Nödsamtalsfunktionen fungerar

– i länder där det finns tillhörande telefonräddningstjänster och infrastruktur som är kompatibel med systemet;

– Beroende på täckningen i området där bilen körs.

Om du använder nödanropsfunktionen för att rapportera en olycka som du har bevittnat ska du stanna bilen på en lämplig plats så att räddningstjänsten kan hitta din bil och därmed platsen för den rapporterade olyckan.

Följ alltid nationell lag.



Använd enbart nödanropsfunktionen vid en olycka som du är inblandad i eller som du har bevittnat samt om du mår dåligt.



1. Systemvarningslampa:

– Grön: Fungerar

(täckning finns).

– Av: Fungerar ej

(ingen täckning),

– röd: funktionsfel

– blinkar grönt: pågående samtal.

2. Indikatorlampa för automatiskt läge.

3. SOS-knapp.

4. Mikrofon

5. Högtalare.



Ett samtal sker alltid enligt följande:

– SOS-centralen anropas

– uppgifter om händelsen

(tillverkarens skylt, tidpunkt för samtalet, senaste platser, fordonets riktning osv.) skickas

– röstkommunikation med SOS-centralen sker

– vid behov anropas räddningstjänsten.

Det finns två nödsamtalslägen:

– Automatiskt

– Manuellt

Automatiskt läge

Om indikatorlampan för automatiskt läge **2** lyser grönt bekräftar det att det automatiska systemet är aktiverat.

NÖDSAMTAL

Nödsamtalet aktiveras automatiskt vid olycka om bilens skyddsutrustningen (bältessträckare, airbag mm.) utlöses.



Vid en olycka rekommenderar vi att du håller dig i närheten av bilen om förhållandena tillåter det så att du snabbt kan besvara eventuella samtal från SOS-centralen.

Manuellt läge

Nödsamtalet kan ske:

– trycka på och hålla knappen **3** intryckt i minst tre sekunder,
eller

– trycka på knappen **3** fem gånger inom tio sekunder.

Om knappen trycktes in av misstag är det möjligt att avbryta samtalet genom att trycka och hålla in knappen **3** i cirka två sekunder innan samtalet kopplas till callcentret.

Om samtalet redan har upprättats är det enbart SOS-centralen som kan avsluta det.

Funktionsstörning

I vissa fall fungerar inte nödsamtalsfunktionen (t.ex. svagt batteri osv.).

Om systemet upptäcker ett funktionsfel lyser varningslampan **1** rött i minst 30 minuter. Kontakta din återförsäljare så snart som möjligt.



Systemet använder sig av ett eget batteri. Batteriets livslängd är cirka fyra år (varningslampan **1** tänds med rött sken för att informera dig).
Frågor, kontakta din återförsäljare.



För att garantera din säkerhet och att systemet fungerar som det ska måste alla

ingrepp på batteriet (borttagning, frånkoppling osv.) utföras av en behörig reparatör.

Risk för brännskador orsakade av elstötar.

Se ovillkorligen till att perioderna som anges i underhållsdokumentet för byte av batteriet inte överstigs.

Batteriet är av en specifik typ. Se till att det byts ut mot ett batteri av samma typ.

Kontakta din återförsäljare.

NÖDSAMTAL



Utan nödanropsfunktionen är systemet inte spårbart och kommer inte att bevakas kontinuerligt. Data raderas automatiskt och kontinuerligt. Systemet lagrar endast bilens tre senaste positioner.

Enligt landets lagstiftning skickas data endast vid nödsamtal. Data som skickas till SOS-centralen behandlas i enlighet med de lagar för skydd av personuppgifter som gäller i det land som du befinner dig i. Systemet lagrar aktivitetsdata i högst 13 timmar. Bilägaren har rätt att få komma åt sina data. De kan begära att data ska rättas, raderas eller läsas.

MULTI-SENSE

presentation

MULTI-SENSE-systemet ger möjlighet att välja mellan tre körlägen som kan användas för att kontrollera körning, belysning, komfort och motorljud (beroende på bil):

- "Eco"- och "Sport"-lägena är förkonfigurerade och kan anpassas delvis (belysning osv.).
- "My Sense"-läget är fullständigt anpassningsbart.

Körlägena inverkar på:

- för servostyrningens regel,
- det elektroniska stabiliseringsystemet;
- respons från motor och växellåda.

De inverkar även på:

- belysningen i kupén och på instrumentpanelen;
- information som visas på multimediaskärmen och, beroende på det valda läget, på instrumentpanelen
- beroende på utrustningsnivå, motorljudet.

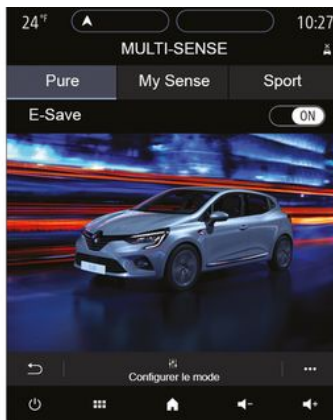

i Motorinställningarna är specifika för varje körläge och kan inte anpassas.

Läget "Eco"

"Eco"-läget fokuserar på energibesparing.

Styrningen är mjuk och hanteringen av motorn och växellådan minskar bränsleförbrukningen → 274.

i I alla lägen är det möjligt att ändra färgen på innerbelysningen och återställa denna till standardinställningar. Instrumentpanelens stil kan endast ändras i läget "My Sense".

Läget "Sport"

I det här läget ökar responsen i motorn och växellådan.

Styrningen är fastare.

"My Sense"-läge

Med hjälp av standardinställningar kan det här läget användas för att manuellt konfigurera körning, belysning, komfort och motorljud (beroende på utrustningsnivå).

i När motorn har stängts av startar bilen alltid i läget "My Sense".

MULTI-SENSE

Komma åt menyn



Beroende på bilmodell kan du komma åt "MULTI-SENSE" så här:

- på multimediaskrmen **1**;
- via knappen **2**.

För mer information, se multimediasystemets instruktionsbok.

VENTILATIONSMUNSTYCKEN, VÄRME OCH KLIMATANLÄGGNING

Ventilationsmunstycken:
luftutgångar

Luftutlopp

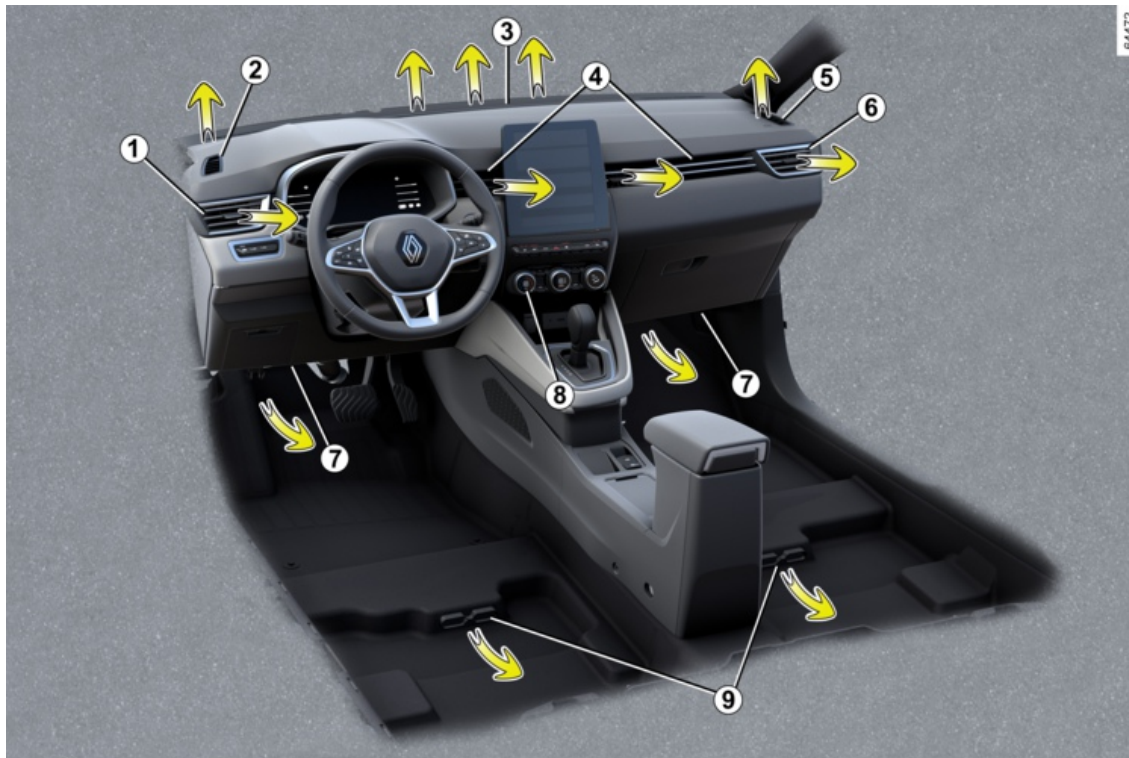

VENTILATIONSMUNSTYCKEN, VÄRME OCH KLIMATANLÄGGNING

1. Ventilationsmunstycken på vänster sida
2. Defrostermunstycke för vänster sidoruta
3. Defrostermunstycke vindruta
4. Mittre ventilationsmunstycken
5. Defrostermunstycke för höger sidoruta
6. Ventilationsmunstycken på höger sida
7. Golvmunstycken
8. Manöverpanel
9. Golvmunstycken bak (beroende på utrustningsnivå)

Centralventil 4 och sidoventiler 1 och 6



Inställning av luftflöde

Stänga: för reglaget **10** mot utsidan av bilen, förbi spärrläget.

Öppna: för reglaget **10** inåt i bilen.

Riktning

Flytta reglaget **10** till önskat läge.



Fäst inga föremål på ventilationsmunstyckena (t.ex. telefonfäste).

Risk för skada.

Platser bak



(kan variera från bil till bil)

Golvmunstycken **9**.



För inte in något i bilens ventilationssystem (t.ex. vid dålig lukt).

Risk för skador eller

brand.

VENTILATIONSMUNSTYCKEN, VÄRME OCH KLIMATANLÄGGNING

VÄRME, MANUELL LUFTKONDITIONERING

Reglage A

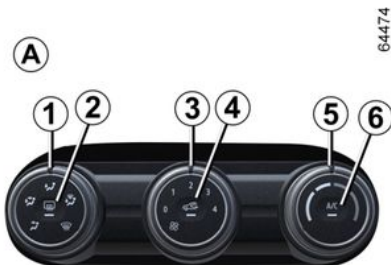

64474

(kan variera från bil till bil)

1. Luftfördelning i kupén
2. Defroster och imborttagning av bakruta och på vissa bilar även backspeglar.
3. Justering av fläkthastighet.
4. Luftrecirkulation
5. Justering av lufttemperatur
6. Luftkonditionering.

Luftfördelning i kupén

Luftfördelningen kan ske på fem sätt. Vrid på reglaget **1** för att välja önskad fördelning.



Luftflödet strömmar då till defrostermunstyckena, både för vindrutan och sidorutorna fram.



Luftflödet fördelas mellan munstyckena för imborttagning på sidorutorna fram och vindrutan samt golvmunstyckena.



Luftflödet riktas i huvudsak mot golvmunstyckena.



Luftflödet riktas mot ventilationsmunstyckena på instrumentbrädan, till fotnivån för framsätet, och i vissa bilar även till fotnivån för baksätet.



Luftflödet strömmar huvudsakligen till instrumentbrädans ventilationsmunstycken.

Reglage B



64475

(kan variera från bil till bil)

1. Luftfördelning i kupén
2. Defroster och imborttagning av bakruta och på vissa bilar även backspeglar.
3. Justering av fläkthastighet.
4. Luftrecirkulation
5. Justering av lufttemperatur
6. Knapp för klimatanläggning.
7. Funktionen "Klar sikt"

VENTILATIONSMUNSTYCKEN, VÄRME OCH KLIMATANLÄGGNING

Igångsättning eller avstängning av luftkonditioneringen

Det går inte att aktivera funktionen om reglaget **3** är inställt på "0" (reglage **A**) eller "OFF" (reglage **B**).

Tryck på knappen **6** för att tvinga klimatanläggningen att stanna. Knappens varningslampa släcks.

Med luftkonditioneringen kan du:

- sänka temperaturen i kupén
- minska fuktigheten och snabbt ta bort imma.

Starta luftrecirkulationen (isolering av kupén)

Med luftrecirkulationen kan du:

- Avstängning av den ingående luftströmmen (t.ex. vid körning i områden med mycket avgaser)
- för att kyla temperaturen i kupén snabbare när luftkonditioneringen är aktiverad.

Denna funktion hanteras automatiskt men du kan även aktivera den manuellt. I detta fall bekräftas åtgärden genom att kontrolllampan tänds på knappen **4**.

Manuell användning

Tryck på knappen **4**. Knappens kontrollampa tänds.

För lång användning kan medföra dålig luft i kupén och imma på rutorna,

eftersom luften i kupén inte förnyas. För att undvika detta stängs luftrecirkulationen automatiskt av efter en viss tid.

Avstängning av anläggningen

Vrid reglaget **3** till "OFF" eller "0" för att stänga av systemet eller tryck på knappen **4**. Starta genom att vrida reglaget **3** igen för att justera fläkthastigheten.

Funktion "Sikt"

Tryck på knapp **7** så att den inbyggda varningslampan tänds.

Denna funktion tar snabbt bort im- och isbildning på vindrutan, bakrutan, de främre sidorutorna och ytterbackspeglarna (beroende på utrustningsnivå). Den aktiverar automatiskt klimatanläggningen och avisningsfunktionerna för bakrutan.

Tryck på knappen **2** för att stänga av bakrutedefrosteren och den inbyggda indikeringen slocknar.

Om du vill stänga av funktionen

trycker du på knapp **7** eller **5**.



Om du använder imborttagnings-/defrosterfunktionen inaktiveras luftrecirkulationen.

Igångsättning eller avstängning av luftkonditioneringen

I automatläget styr systemet både start och stopp av luftkonditioneringen, när de yttre klimatförhållandena kräver det.

Det går inte att aktivera funktionen om reglaget **3** är inställt på "0" (reglage **A**) eller "OFF" (reglage **B**).

Tryck på knappen **6** för att tvinga klimatanläggningen att stanna. Knappens varningslampa släcks.

Med luftkonditioneringen kan du:

- sänka temperaturen i kupén
- minska fuktigheten och snabbt ta bort imma.



När luftkonditioneringen är igång ökar bränsleförbrukningen (stäng av anläggningen när den inte behövs).

VENTILATIONSMUNSTYCKEN, VÄRME OCH KLIMATANLÄGGNING

Igångsättning av luftrecirkulation



i Om luftkonditioneringen inte är aktiverad ("A/C"-indikatorlampan på knappen **6** släcks) kan långvarig användning av recirkulerad luft orsaka imma på sidorutorna och vindrutan. Även andra problem orsakade av dålig luft i kupén kan uppstå. För att undvika detta stängs luftrecirkulationen automatiskt av efter en viss tid.

lufflödet, ställer du reglaget **3** på "0" (reglage **A**) eller "OFF" (reglage **B**).

Systemet är avstängt: Ventilationshastigheten är noll (bilen står stilla). Du kan dock fortfarande känna ett svagt lufflöde när du kör bilen.

i Inställning av läge  med reglaget **1** avaktiverar recirkulationsfunktionen för att förhindra risken för kondens på vindrutan.

Justering av fläkthastighet

Tryck på knappen **4**. Knappens kontrollampa tänds. Under dessa förhållanden återanvänds luften från kupén utan tillskott av luft utifrån.

Med luftrecirkulationen kan du:

- Avstängning av den ingående luftströmmen (t.ex. vid körning i områden med mycket avgaser)
- för att kyla temperaturen i kupén snabbare när luftkonditioneringen är aktiverad.



Justering av lufttemperaturen

Vrid reglaget **5** till önskad temperatur. Ju längre in i det röda fältet markören är placerad, desto högre är temperaturen.

Om klimatanläggningen varit igång en längre tid kan en viss kylverkan uppkomma. Vrid reglaget **5** till höger om du vill höja temperaturen.

Flytta reglaget **3** för att justera luftmängden. Om du vill stänga av

VENTILATIONSMUNSTYCKEN, VÄRME OCH KLIMATANLÄGGNING

Imma och isborttagning på bakrutan

64474



Med motorn i gång, tryck på knappen **2**. Indikeringen tänds.

Med hjälp av den här funktionen kan du snabbt ta bort is och imma på bakrutan och ytterbackspeglarna (på bilar med sådan funktion).

Om du vill stänga av funktionen trycker du på knapp **2** igen. Indikeringen släcks.

Imborttagningen stängs automatiskt av.

Snabb imborttagning

Ställ reglagen **1**, **3** och **5** på lägena:

– ta bort imma ;

- Fläkt hastighet till position 3 eller 4.
- maximal temperatur.

Tryck på knappen **4** för att inaktivera luftrecirkulation (indikatorlampa av)

Automatisk klimatanläggning

Reglage

64476



(kan variera från bil till bil)

1. Justering av fläkt hastighet.
2. Funktionen "Klar sikt"
3. Justering av lufttemperatur
4. Start av automatläget.
5. Knapp för klimatanläggning.
6. Luftfördelning i kupén
7. Luftrecirkulation

8. Defroster och imborttagning av bakruta och på vissa bilar även backspeglar.

Automatiskt läge

Det automatiska luftkonditioneringssystemet garanterar (med undantag för extrema användningsvillkor) en behaglig komfort i kupén och god sikt samt optimerar bränsleförbrukningen. Systemet styr fläkt hastigheten, luftfördelningen, luftrecirkulationen, start och stopp av luftkonditioneringen och lufttemperaturen.

AUTO : optimerar räckvidden till vald komfortnivå beroende på yttre förhållanden. Tryck på knappen **4**.

Justering av fläkt hastighet

I automatläget väljer systemet den lämpligaste fläkt hastigheten för att den inställda kupékomforten ska uppnås och bibehållas.

Du kan alltid höja eller sänka fläkt hastigheten genom att trycka på reglaget **1**.

Justering av lufttemperaturen

Vrid reglaget **3** till önskad temperatur.

Ju mer reglaget vrids åt höger, desto högre blir temperaturen.

4

VENTILATIONSMUNSTYCKEN, VÄRME OCH KLIMATANLÄGGNING



Alla ingrepp på en annan knapp än AUTO-knappen inaktiverar AUTO-läget.

Funktion "Sikt"

Tryck på knapp **2** så att den inbyggda varningslampan tänds.

Denna funktion tar snabbt bort im- och isbildning på vindrutan, bakrutan, de främre sidorutorna och ytterbackspeglarna (beroende på utrustningsnivå). Den aktiverar automatiskt klimatanläggningen och avisningsfunktionerna för bakrutan.

Tryck på knappen **8** för att stänga av bakrutedefrostern och den inbyggda indikeringen slocknar.

Om du vill stänga av funktionen trycker du på knapp **2** eller **4**.

Ändring av luftfördelningen i kupén

64476



Vrid reglaget **6**. Den inbyggda indikeringen i knappen tänds.



Luftflödet strömmar då till defrostermunstyckena, både för vindrutan och sidorutorna fram.



Luftflödet fördelas mellan munstyckena för imborttagning på sidorutorna fram och vindrutan samt golvmunstyckena.



Luftflödet riktas mot ventilationsmunstyckena på instrumentbrädan, till fotnivån för framsätet, och i vissa bilar även till fotnivån för baksätet.



Luftflödet strömmar huvudsakligen till instrumentbrädans ventilationsmunstycken.



Luftflödet riktas i huvudsak mot golvmunstyckena.

Imma och isborttagning på bakrutan

64476



Tryck på knapp **8** så att den inbyggda varningslampan tänds. Med den här funktionen kan du snabbt ta bort is och imma på bakrutan och backspeglarna (på bilar som är utrustade med det).

Om du vill stänga av funktionen trycker du på knapp **8** igen.

VENTILATIONSMUNSTYCKEN, VÄRME OCH KLIMATANLÄGGNING

Imborttagningen stängs automatiskt av.

Igångsättning eller avstängning av luftkonditioneringen

I automatläget styr systemet både start och stopp av luftkonditioneringen, när de yttre klimatförhållandena kräver det.

Tryck på knappen **5** för att tvinga klimatanläggningen att stanna. Den inbyggda kontrollampan släcks.

Starta luftrecirkulationen (isolering av kupén)



Denna funktion hanteras automatiskt men du kan även aktivera den manuellt. I detta fall bekräftas åtgärden

genom att en kontrollampa tänds på knappen **7**.



Om du använder imbortagnings-/defrosterfunktionen inaktiveras luftrecirkulationen.

Manuell användning

Tryck på knapp **7** så att den inbyggda varningslampan tänds.

För lång användning kan medföra dålig luft i kupén och imma på rutorna, eftersom luften i kupén inte förnyas.

För att undvika detta stängs luftrecirkulationen automatiskt av efter en viss tid.

Avstängning av anläggningen

Vrid reglaget **1** till "OFF" för att stoppa systemet. För att starta, vrid reglaget **1** igen för att justera ventilationshastigheten eller tryck på knappen **4**.



När luftkonditioneringen är igång ökar bränsleförbrukningen (stäng av anläggningen när den inte behövs).

Luftkonditionering: information och användningsråd

Användningsråd

I vissa fall (avstängd luftkonditionering, igångsatt luftrecirkulation, ventilationshastighet noll eller svag osv.) kan det bildas imma på bilens vindruta och övriga rutor.

Vid imma, använd funktionen "**Klar sikt**" för att ta bort imman och därefter välj autoläget för klimatanläggningen för att undvika att imma bildas.



För inte in något i bilens ventilationssystem (t.ex. vid dålig lukt).

Risk för skador eller brand.

Bränsleförbrukning

För bil utrustad med luftkonditionering är det normalt att bränsleförbrukningen ökar (särskilt vid stadskörning) när systemet är igång.

I bilar utrustade med luftkonditionering utan automatläge bör systemet stängas av när det inte behövs längre.

VENTILATIONSMUNSTYCKEN, VÄRME OCH KLIMATANLÄGGNING

Några råd för att minska bränsleförbrukningen och skydda miljön:

Kör med ventilationsmunstyckena öppna och rutorna stängda. Om bilen har stått stilla på någon varm plats i starkt solsken, tänk då på att öppna dörrarna några minuter innan du startar så att den upphettade luften släpps ut.

Underhåll

För kontrollintervall, se serviceprogrammet.

 Använd klimatanläggningen regelbundet, även när det är kallt, och låt den vara igång i ca 5 minuter minst en gång i månaden.

Driftstörning

Ta alltid kontakt med en märkesrepresentant om du konstaterar något funktionsfel.

– Försämrade effekt på is- och imborttagningen eller luftkonditioneringen.

Orsaken kan vara att kupéfiltret är igensatt.

– Ingen kylning.

Kontrollera att reglagen är rätt inställda och säkringarna hela. Stäng annars av motorn.

Vatten under bilen

När klimatanläggningen använts en längre tid är det normalt att vatten droppar under bilen. Det är kondensvatten från kylanläggningen.

Köldmedium



Kylmediekretsen (i vilken vissa komponenter är hermetiskt tätade) kan innehålla fluorerade växthusgaser.

Beroende på bil finns följande information på etiketten **A** som sitter i motorrummet.

Om etiketten **A** finns och var den sitter varierar från bil till bil.



Typ av kylmedium



Typ av olja i AC-kretsen



Lättantändlig produkt



Se bilens instruktionsbok



Underhåll

(1) **0,420 kg** Mängd kylmedium som finns i bilen.

(2) **GWP 4** Potential för global uppvärmning.

(3) **CO₂-ekv 0,002t** Mängd i vikt och i koldioxidekvivalent.

Ytterligare information

Beroende på etikett och typ av köldmedium:

Kylmedium R-1234yf

- (1) 0,420 kg
- (2) GWP 4
- (3) 0,002t

59952

VENTILATIONSMUNSTYCKEN, VÄRME OCH KLIMATANLÄGGNING



**Öppna inte
kylmediekretsen.**

Kylmediet kan orsaka
skador på ögonen och
 huden.



Innan du vidtar åtgärder i
motorrummet ska du
stänga av tändningen
➔ 156 eller ➔ 159.

MULTIMEDIAUTRUSTNING

Multimediasystem A, B eller radio C



Placering och användning av utrustning kan variera beroende på bil.

1. Multidisplay
2. Multimediauttag;
3. Knappar bakom ratten.
4. Rattreglage.



För mer information, se multimediasystemets instruktionsbok.

Multimediauttag 2



Du kan använda USB-portarna för att komma åt multimediamaterialet i dina tillbehör och för att uppdatera systemet.

Du kan välja de olika källorna via multidisplayen, radion eller reglagen under ratten.

Beroende på bil är den utrustad med antingen ett eller två USB-uttag.



Uttagen USB kan också användas för att ladda tillbehör med en maximal effekt på 12 watt (5 V) per uttag.

Du kan lyssna på radio via Jack-uttaget med en AUX-kabel.



Anslut endast tillbehör med en maximal effekt på 12 watt.

Risk för brand.

MULTIMEDIAUTRUSTNING

Rattreglage 4



I de bilar som har detta kan du använda knapparna för handsfreetelefon **5** och röststyrning **6**.

Mikrofon 7



Användning av telefonen

Tänk på att du måste ta hänsyn till den lokala lagstiftning som gäller vid användning av denna typ av apparat.

Trådlös laddare 8



→ 293

UTRUSTNING I KUPÉN

Elfönsterhiss

De här systemen fungerar med aktiverad och avstängd tändning tills en främrdörren öppnas (begränsas till ca 3 minuter).

4



Förarens ansvar

Lämna aldrig bilen med kortet eller nyckeln i när barn, personer med

funktionshinder eller djur finns i bilen, inte ens en kort stund.

Risk finns att de kan skada sig eller andra personer genom att sätta igång motorn eller den elektriska utrustningen som t.ex. fönsterhissarna eller låsa dörrarna.

Om någon kroppsdel har klämts fast, öppna då genast rutan med aktuell knapp.

Risk annars för allvarliga skador.

ELEKTRISKA FÖNSTERHISSAR MED IMPULSFUNKTION



Tryck eller dra lätt i fönsterhissknappen så långt det går: fönstret kommer höjas eller sänkas helt. Om man trycker på knappen igen avbryts åtgärden.

OBS! Bakrutorna öppnas inte helt.

Tryck på kontakten på förarplatsen:

1. - för förarsidan;
2. - för passagerarsidan fram;
3. - och 5 för passagerare bak.

Från passagerarsätena trycker du på knappen 6.



Undvik att placera föremål så att de ligger mot en halvöppen ruta – fönsterhissen kan skadas.



Passagerarsäkerhet

Föraren kan hindra fönsterhissarnas funktion genom att trycka på strömställaren 4. Ett meddelande visas på instrumentpanelen.

UTRUSTNING I KUPÉN

Det går inte att använda elfönsterhissens impulsstyrning

Elfönsterhissens impulsstyrning är utrustad med värmeskydd: om du trycker på fönsterhisströmställaren mer än sexton gånger i följd aktiveras skyddsläget (rutan låses).

Du kan:

- Använda elfönsterreglaget kortare tid och med intervaller på cirka 30 sekunder
- När motorn är igång låses rutan upp efter cirka 20 minuters inaktivitet för elfönsterreglaget.

Obs! Om rutan känner av motstånd när den stängs (t.ex. en trädkvist) stannar den och sänks sedan ner några centimeter.



När du stänger rutorna ska du se till att ingen kroppsdel (arm, hand o.s.v.) sticker ut ur bilen.

Risk annars för allvarliga skador.

Fjärrstyrd stängning av rutorna

När dörrarna låses utifrån: om du **dubbeltrycker på låsknappen på förardörren i handsfree-läge på kortet eller, beroende på bil, på**

nyckeln, så kommer alla fönster utrustade med en elektrisk fönsterhiss med impulsfunktion att stängas automatiskt.

Systemet bör bara startas om föraren har uppsikt över bilen och ingen person befinner sig i kupén.

Funktionsstörning

Om stängningen inte fungerar går systemet över till manuellt läge: Använd berörd knapp tills rutan är stängd (rutan höjs stegvis) och fortsätt sedan att hålla knappen intryckt (fortfarande på stängningssidan) i en sekund. Sänk sedan ner och höj upp rutan helt för att återställa systemet.

Vid behov, kontakta din märkesrepresentant.

Manuellt manövrerade fönsterhissar



Vrid handtaget 7.

UTRUSTNING I KUPÉN

Solskydd, gardiner

Solskydd fram



Sänk solskyddet **1**.

Makeup-speglar

(kan variera från bil till bil)

Lyft locket **2**.



Under körning måste
makeup-spegelns lock
vara stängt.

Risk för allvarliga

skador

INNERBELYSNING

Innerbelysning A



Tryck på omkopplaren **1** för att
aktivera:

- belysningen är tänd hela tiden,
- Belysningen som tänds vid låsningen av bilen eller när någon av dörrarna öppnas. Den slocknar inte förrän dörrarna är ordentligt stängda och efter en tidsfördröjning.
- Belysningen släcks omedelbart.

Innerbelysning B



Tryck på omkopplaren **2** för föraren
och tryck på **3** för passageraren fram
för att aktivera:

- belysningen är tänd hela tiden,
- Belysningen som tänds vid låsningen av bilen eller när någon av dörrarna öppnas. Den slocknar inte förrän dörrarna är ordentligt stängda och efter en tidsfördröjning.
- Belysningen släcks omedelbart.

UTRUSTNING I KUPÉN

Kartlampa



(kan variera från bil till bil)

Tryck på omkopplare **4**, **5** eller **6** för att aktivera:

- belysningen är tänd hela tiden,
- Belysningen släcks omedelbart.



Obs: på bilar utrustade med en multidisplay kan du använda displayen för att stänga av/aktivera läslamporna som tänds när dörrarna eller bagageutrymmet öppnas ➔ **122**.

Handskfacksbelysning



Beroende på bil tänds ljuset **7** när handskfacket öppnas.

UTRUSTNING I KUPÉN

Bagagerumsbelysning



Lampan **8** tänds när bagageutrymmet öppnas.

i Om dörrarna eller bakluckan låses upp och öppnas, tänds takbelysningen och golvbelysningen med tidsfördröjning.

Eluttag

Ström uttag 1



Uttaget **1** kan användas.

Det är avsett för anslutning av tillbehör som har godkänts av vår tekniska avdelning.



Anslut endast tillbehör med en maxeffekt på 120 watt (12 V).

När flera tillbehörsuttag används samtidigt får den totala effekten för de anslutna tillbehören inte överstiga 180 watt.

Risk för brand.

FACK, FÖRVARING I KUPÉN

Fack i framdörrar 1



Här får det plats en flaska på 1,5 liter.



Inga föremål får befinna sig på golvet (på förarplatsen). Vid en häftig inbromsning kan dessa glida in under pedalerna och hindra deras funktion.

Öppna förvaringsfack 2



Instrumentbrädans fack 3



Öppna och flytta luckan för att komma åt förvaringsfacket



Se till att inga hårda, tunga eller spetsiga föremål ligger i öppna fack så att de kan träffa någon i bilen vid kurvtagning, häftig inbromsning eller krock.

Förvaring på solskydd 4



Här kan du förvara kvitton, kartor etc.

FACK, FÖRVARING I KUPÉN

Förvaringsfack i mittkonsol/ induktionsladdningsområde 5



Läs mer om området för induktionsladdning i instruktionerna för multimediasystemet.

i Beroende på land och abonnemang är induktionsladdningsområdet 5 även placeringsområdet för smartphones utrustade med en digital nyckel → 48.

i Det är viktigt att inga föremål (startkort, USB-enhet, SD-kort, kreditkort, smycken, nycklar, mynt osv.) är placerade i induktionsladdningsområdet 5 när du laddar din telefon. Ta bort eventuella magnetiska kort och kreditkort från fodralet innan du placerar din telefon i induktionsladdningsområdet 5.

i Om föremål lämnas kvar i induktionsladdningsområdet 5 kan de överhettas. Vi rekommenderar att de förvaras i områden som är avsedda för ändamålet (förvaringsfack, solskyddsfickan etc.).



Se till att inga hårda, tunga eller spetsiga föremål ligger i öppna fack så att de kan träffa någon i bilen vid kurvtagning, häftig inbromsning eller krock.

Förvaringsfack i mittarmstödet 7



Lyft det mitre armstödet lock 6.

FACK, FÖRVARING I KUPÉN



Mugghållare 9



Skjut **8** för att komma åt mugghållaren.

Mugghållaren är utrustad med fästkrokar för att hålla muggen på plats.

Mugghållare 10



Den kan användas för att hålla en askkopp, burkar osv.



När du kör i en kurva, vid fartökning eller bromsning, var försiktig så att innehållet i flaskan eller muggen som sitter i flaskhållaren inte rinner ut.

Risk för brännskador om varmt innehåll spills ut.

Fack på passagerarplats



Dra i reglaget **11** så öppnas facket. I handskfacket kan du förvara A4-dokument, en vattenflaska m.m.

FACK, FÖRVARING I KUPÉN



Se till att inga hårda, tunga eller spetsiga föremål ligger i öppna fack så att de kan träffa någon i bilen vid kurvtagning, häftig inbromsning eller krock.

4

Fack i baddörrar 12



Förvaringsfickor i baksätet 13



Se till att inga hårda, tunga eller spetsiga föremål ligger i öppna fack så att de kan träffa någon i bilen vid kurvtagning, häftig inbromsning eller krock.

Kurvhandtag 14



Det är till för passageraren att hålla i sig i under körning.
Använd det inte när du stiger i eller ur bilen.

TRANSPORT AV FÖREMÅL

Förvaringsfack

Avlastningshylla

Borttagning

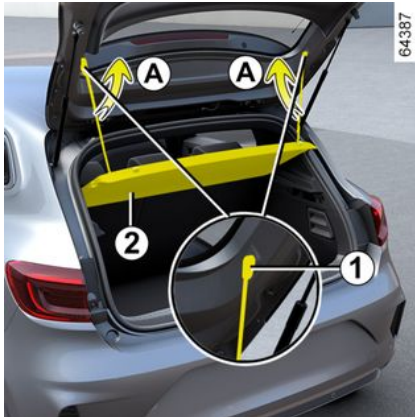

- Lyft klämmorna **1** med hjälp av rörelsen **A** för att lossa kablarna från bagageluckan;
- lyft hyllan **2** för att lossa den (rörelse **B**);
- dra hyllan mot dig.

Sätt dit insynsskyddet i omvänd ordning mot borttagningen.



Placera inga tunga eller hårda föremål på insynsskyddet.

Vid en häftig inbromsning eller krock kan dessa skada de åkande i bilen.

Société



Lossa fästena **3** på var sida om hyllan och ta sedan ut den via bagageluckan. Hyllan sätts dit i omvänd ordning mot vid borttagningen.

TRANSPORT AV FÖREMÅL

Förvaringsfack

Löstagbart golv 1



Golvläge

Med hjälp av den här funktionen kan du plana ut golvet genom att fälla ned ryggstödet på det hela baksätet och dela in bagagerummet i två avgränsade områden.

Det löstagbara golvet sitter på glidskenan **2**.



Mellanläge.

På blockerat läge kan du komma åt verktygen under bagagerumsmattan.

- Ta bort det löstagbara golvet **1**,
- Placera det i bagageutrymmet genom att låta det glida in bakom glidskenan **2**.



Maximal belastning på det löstagbara golvet: 100 kg jämnt fördelat.



Förvaringsläge

Det ger en större förvaringsvolym i bagagerummet.

- Ta bort det löstagbara golvet **1**,
- placera det i bagageutrymmet under glidskenan **2**.

Väskkrok **3**

Maxvikt per krok: 5 kg.

LASTNING AV BAGAGERUM

Placera alltid de föremål som ska transporteras så att deras största mått vilar mot antingen:

- baksätets ryggstöd, vilket är det vanligaste sättet att lasta (exempel **A**);

TRANSPORT AV FÖREMÅL

A

64393



– framsätens ryggstöd med de bakre ryggstöden nedfällda vid maximal lastning (exempel **B**).

B

64394



Se till att de föremål som transporteras är jämnt fördelade i lastutrymmet.

Om du ska lägga något föremål på det fram- fällda ryggstödet måste du ta bort nackskydden innan du fäller fram ryggstödet för att kunna trycka ner det så mycket som möjligt mot sittdynan.

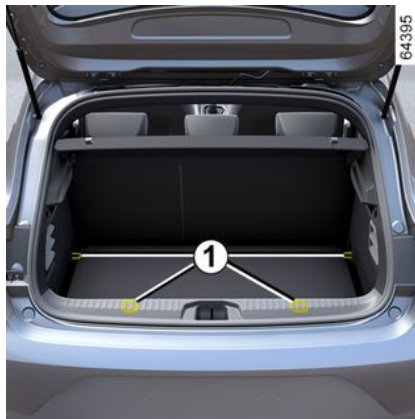

Placera alltid de tyngsta föremålen direkt på golvet.

Använd

förankringspunkterna **1** på bagageutrymmets golv, om bilen är utrusta med sådana.

Lastningen ska ske så att inga föremål kan kastas framåt vid en häftig inbromsning.

Knäpp fast bilbältena bak även om dessa inte används.

4

TRANSPORT AV FÖREMÅL

Släp

i **Beträffande kultryck, max. släpvningsvikt med och utan broms: → 364.**

Val och montering av draganordning

Draganordningens maximala vikt:

- 10 kg för en bil med förinställning för bogsering;
- 28 kg för en bil utan förinställning för bogsering.

Ingen draganordning får hindra någon belysningskomponent eller nummerskylten när den inte används.

Oavsett måste du alltid följa lagstiftningen i det land du befinner dig i.

Beträffande montering av godkänd draganordning, se i tillverkarens medföljande monteringsanvisning.

Denna monteringsanvisning bör du förvara tillsammans med övriga bildokument.

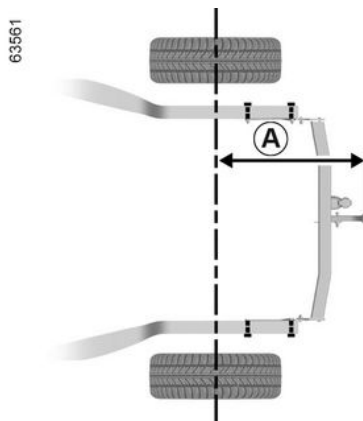

Maximal storlek **A**: 762 mm.

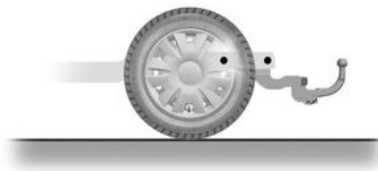

TAKSKENOR

Så här kommer du åt fästpunkterna

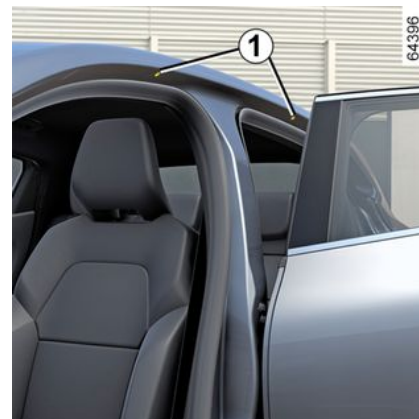

Öppna dörrarna för att komma åt fästpunkterna **1**.



Originaltakskenorna, som är godkända av vår serviceverkstad, levereras med skruvar – inga andra skruvar än dessa ska användas för att fästa takskenorna på bilen.

TRANSPORT AV FÖREMÅL

Användningsföreskrifter

Öppning och stängning av bakluckan

Innan du använder bagageluckan, kontrollera föremålen och/eller tillbehören (cykelhållare, takbox osv.) på takskenorna: Dessa måste vara korrekt placerade och fästa och får inte blockera bagageluckans rörelser.



Kontakta din återförsäljare om du vill ha hjälp med val av utrustning som passar till din bil.

Beträffande montering av godkänd draganordning, se tillverkarens medföljande monteringsanvisning.

Denna monteringsanvisning bör du förvara tillsammans med övriga bildokument.

Max. taklast → 364.

Spoiler A



Det är inte tillåtet att montera en fästianordning (cykelhållare, bagagebox osv.) som ligger an mot spoilern. Kontakta en märkesrepresentant när du ska montera en fästianordning på bilen.

ÅTKOMST TILL MOTORN, NIVÅER

MOTORHUV



Öppna genom att dra i handtaget **1** till vänster på instrumentbrädan.



Innan du vidtar några åtgärder i motorrummet måste du först slå av tändningen → **156**

→ **159**.



Tryck inte på motorhuv: risk för att motorhuv stängs av misstag.

Upplåsning av motorhuv



Tryck på reglaget **2** samtidigt som du öppnar motorhuv.



Var försiktig vid åtgärder i närheten av motorn eftersom denna kan vara varm.

Dessutom kan kylfläkten sättas

igång när som helst.



etiketten i motorrummet påminner om detta.

Risk för allvarliga skador

Öppning av motorhuv

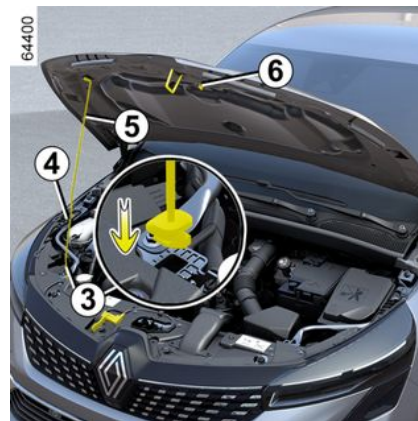

Lyft motorhuv, lossa staget **5** från fästet **6** med hjälp av handtaget **4** och för din egen säkerhet **måste** du fästa staget i hållaren **3**.

ÅTKOMST TILL MOTORN, NIVÅER



Vid arbete under motorhuv, se till att reglaget till vindrutetorkarna är i stoppläget.

Risk för allvarliga skador

Stängning av motorhuv



Kontrollera noga innan du stänger motorhuv att du inte har glömt något verktyg eller dylikt i motorrummet.

Stäng motorhuv genom att montera fjäderben **5** i fästet **6** igen.

Ta tag i huvan i mitten och sänk ner den tills den är cirka 30 cm från stängningsläget och släpp den sedan.

Den stängs och låses då av sin egen tyngd.



Kontrollera att huvan är ordentligt låst. Se till att ingenting hindrar låsningen (grus, tyg, etc.).



Efter åtgärder i motorrummet, se till att du inte glömmet något (trasa, verktyg, etc.)
Eftersom det kan skada motorn och orsaka en olycka.



Om kylargrillen eller motorhuv har utsatts för minsta stöt, låt en återförsäljare undersöka motorhuvens lås så snart som möjligt.

Motorolja

Nivå motorolja:

Allmän information

En bilmotor förbrukar normalt olja för smörjning och kylning av sina rörliga delar och det kan ibland vara nödvändigt att komplettera nivån mellan två oljebytten.

Om mer än 0,5 liter förbrukas per 1 000 km efter inkörsperioden ska du kontakta en märkesrepresentant.

Intervall för oljebyte: kontrollera oljenivån regelbundet samt alltid före en längre resa för att inte riskera att motorn förstörs.

Nivåkontroll

Kontrollen ska utföras på plan mark efter det att motorn har varit avstängd en lång stund.

För att få exakt oljenivå och för att vara säker på att inte oljenivån är för låg (risk att motorn förstörs) måste man använda mätsticken.

Beroende på bil visar displayen på instrumentpanelen bara när oljenivån når sin miniminivå.

ÅTKOMST TILL MOTORN, NIVÅER

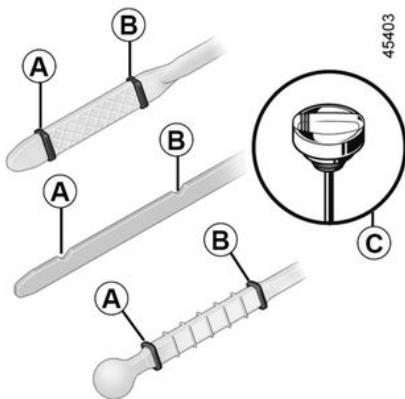

5

- Ta ut mätstickan och torka av den med en ren, luftfri trasa.
 - för ner den tills den bottenar (på bil utrustad med oljemätsticka med lock **C**, skruva åt locket helt)
 - ta bort mätstickan igen;
 - läs av nivån: den bör aldrig underskrida "MINI" markeringen **A** eller överskrida "MAXI" nivå **B**.
- När du har läst av nivån för du in mätstickan till ändläget eller skruvar fast locket helt.



Fylla på motorolja

Använd en tratt eller skydda området vid påfyllningsröret så att det inte kommer olja på en het del i motorrummet eller på en känslig del (t.ex. elkomponenter).

Risk för brand.



Överskridande av motoroljans maxnivå

Du får aldrig låta nivån överstiga maxnivån **B** eftersom motorn och avgasreningssystemet kan skadas då.

Om maxnivån har överskridits, **starta inte bilen** utan kontakta en märkesrepresentant.



Innan du vidtar åtgärder i motorrummet ska du stänga av tändningen
➔ 156 eller ➔ 159.

Påfyllning, oljebyte

Påfyllning



Bilen ska stå parkerad på horisontellt underlag och motorn ska vara avslagen och kall (t.ex. före dagens första körning).



Innan du vidtar åtgärder i motorrummet ska du stänga av tändningen
➔ 156 eller ➔ 159.

ÅTKOMST TILL MOTORN, NIVÅER

 Överskrid inte "MAXI"-nivån och kom ihåg att sätta tillbaka locket **1** och mätstickan **2**.



- Lossa locket **1**.
- Fyll på olja (volymen mellan oljemätstickans **2** "MINI"- och "MAXI"-nivåerna är 0,9–2 liter beroende på motor).
- Vänta ca 20 minuter efter påfyllning så att oljan hinner rinna ned.
- Kontrollera nivån med hjälp av oljestickan **2** (som beskrivits tidigare).

När du har läst av nivån, för in mätstickan till ändläget eller skruva fast locket helt.



Påfyllning motor

Använd en tratt eller skydda området vid påfyllningsröret så att det inte kommer olja på en het del i motorrummet eller på en känslig del (t.ex. elkomponenter).

Risk för brand.

Oljebyte

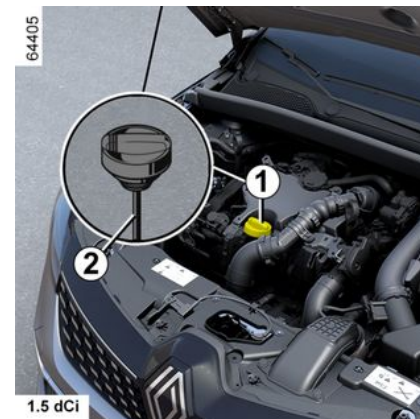

Serviceintervall: Se din bils underhållshäfte.

Oljevolym

Se serviceprogrammet i underhållshäftet eller kontakta en märkesrepresentant.

Kontrollera alltid oljenivån i motorn med hjälp av mätstickan, såsom det har förklarats tidigare (den får aldrig vara under min eller över max på mätstickan).

ÅTKOMST TILL MOTORN, NIVÅER

Oljekvalitet motor



Se serviceprogrammet i underhållshäftet.

 Sjunker nivån onormalt snabbt eller ofta, kontakta din märkesrepresentant.

 **Byta motorolja:** var försiktig om du utför oljebyte när motorn är varm, så att du inte bränner dig när oljan töms ut.



Fylla på och/eller kontrollera oljenivån:

När du fyller på eller kontrollerar oljenivån, se

till att ingen olja läcker ut på motorkomponenterna.

Glöm inte att stänga locket ordentligt och sätt tillbaka oljestickan för att förhindra oljesprut på heta motorkomponenter.

Risk för brand.



Överskridande av motoroljans maxminivå

Du får aldrig låta nivån

överstiga maxnivån eftersom motorn och avgasreningssystemet då kan skadas.

Om maxnivån har överskridits, **starta inte bilen** utan kontakta en märkesrepresentant.



Vid arbete under motorhuv, se till att reglaget till vindrutetorkarna är i stoppläget.

Risk för allvarliga skador



Var försiktig vid åtgärder i närheten av motorn eftersom denna kan vara varm.

Dessutom kan kylfläkten sättas igång när som helst.



etiketten i motorrummet påminner om detta.

Risk för allvarliga skador



Kör aldrig motorn i ett stängt garage, eftersom avgaserna är mycket giftiga

ÅTKOMST TILL MOTORN, NIVÅER

Kylvätskenivå

Förbränningsmotorns kylvätska



Med motorn av och bilen på plan mark ska vätskenivån **med kall motor** ligga mellan markeringarna "MINI" och "MAXI" på kylvätskebehållaren **1**.

Fyll på vätska vid **kall** motor innan nivån når markeringen "MINI".

Nivåkontroll

Kontrollera kylvätskenivåerna regelbundet (förbränningsmotorn kan skadas allvarligt om kylvätska saknas).

Använd endast godkänd kylvätska som säkrar:

- Frostskyddet
- Skydd mot rost i kylsystemet.



Innan du vidtar åtgärder i motorrummet ska du stänga av tändningen
➔ 156 eller ➔ 159.

Bytesintervall

Se serviceprogrammet i underhållshäftet.



Sjunker nivån onormalt snabbt eller ofta, kontakta din märkesrepresentant.



Vid arbete under motorhuv, se till att reglaget till vindrutetorkarna är i stoppläget.

Risk för allvarliga skador



Inga åtgärder får vidtas på kylsystemet när förbränningsmotorn är varm.

Stor risk för brännskador.

Kylvätska till kretsen för eldrift

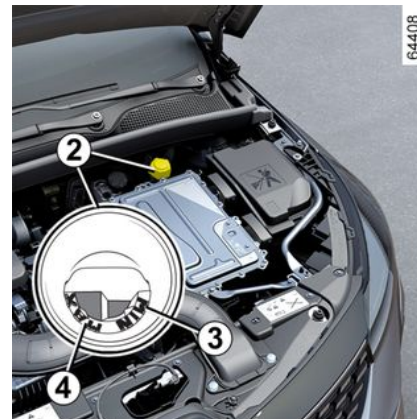

Det här systemet skiljer sig från förbränningsmotorns system.

Det används för att kyla elmotorn.

Kontrollera nivån

Tändningen ska vara av och bilen parkerad på plant underlag. Skruva av locket till kylvätskebehållaren **2**.

När **den är kall** ska nivån ligga mellan "MINI" **3** och "MAXI" **4** som visas på insidan av röret.

Nivåkontroll

Kontrollera kylvätskenivån regelbundet (elkretsen kan skadas allvarligt om kylvätska saknas).

Om påfyllning krävs måste detta utföras av din återförsäljare.

ÅTKOMST TILL MOTORN, NIVÅER



Innan du vidtar åtgärder i motorrummet ska du stänga av tändningen
➔ 156 eller ➔ 159.

Bytesintervall

Se serviceprogrammet i underhållshäftet.



Sjunker nivån onormalt snabbt eller ofta, kontakta din märkesrepresentant.



Vid arbete under motorhuven, se till att reglaget till vindrutetorkarna är i stoppläget.

Risk för allvarliga skador



Inga åtgärder får vidtas på kylsystemet när förbränningsmotorn är varm.

Stor risk för brännskador.

Nivåer, filter

Bromsvätskenivå



Bromsvätskan ska kontrolleras ofta, särskilt om du märker den minsta försämring av bromsarnas effektivitet. Nivån kontrolleras när bilen står på plan mark med tändningen av.

Nivå 5

Bromsvätskenivån sjunker normalt vid användning, men den får aldrig underskrida märkningen "MINI". Om du vill kontrollera slitaget på skivor och trummor själv, använd kontroll dokumentet som finns hos din märkesrepresentant eller på tillverkarens webbplats.

Påfyllning

Varje åtgärd på bromssystemets hydraulkrets måste det åtföljas av bromsvätskebyte utfört av en specialist.

Använd endast vätska som rekommenderas av vår tekniska avdelning (i förseglad dunk).

Bytesintervall

Se serviceprogrammet i underhållshäftet.



Sjunker nivån onormalt snabbt eller ofta, kontakta din märkesrepresentant.



Innan du vidtar åtgärder i motorrummet ska du stänga av tändningen
➔ 156 eller ➔ 159.



Vid arbete under motorhuven, se till att reglaget till vindrutetorkarna är i stoppläget.

Risk för allvarliga skador

ÅTKOMST TILL MOTORN, NIVÅER



Var försiktig vid åtgärder i närheten av förbränningsmotorn eftersom denna kan vara

varm.

Dessutom kan kylfläkten sättas igång när som helst.



etiketten i motorrummet påminner om detta.

Risk för allvarliga skador

Fyll på tills du precis ser vätskan och sätt sedan tillbaka locket.

OBS! Kontrollera vätskenivån i behållaren regelbundet och fyll på innan du ger dig ut och kör.

Vätska

Använd enbart spolarvätska som innehåller frostskyddsmedel.

Vi rekommenderar att du kontaktar en godkänd återförsäljare eller en kvalificerad fackman.

OBS! Använd inte hårt vatten (risk för skador på spolarpumpen eller att kalkavlagringar bildas i pumpen och munstyckena).

Spolarmunstycken

För att justera höjden på vindrutespolarmunstyckena, vänd dig till en märkesrepresentant.



Innan du vidtar åtgärder i motorrummet ska du stänga av tändningen
→ 156 eller → 159.

FILTER

Byte av filterelement (luftfilter, kupéfilter, dieselfilter osv.) ingår i underhållet av din bil.

Bytesintervall för filterkomponenter:
Se din bils garanti- och servicehäfte.



Vid arbete under motorhuven, se till att reglaget till vindrutetorkarna är i stoppläget.

Risk för allvarliga skador



Var försiktig vid åtgärder i närheten av förbränningsmotorn eftersom denna kan vara

varm.

Dessutom kan kylfläkten sättas igång när som helst.



etiketten i motorrummet påminner om detta.

Risk för allvarliga skador

spolvätskebehållare



Påfyllning

Med tändningen av, öppna locket **6**.

BATTERI:

Batteri:



Batteriet **1** kräver inget underhåll. **Du ska inte öppna det eller fylla på någon vätska.**



Hantera batteriet ytterst försiktigt! Batteriet innehåller svavelsyra som inte får komma i kontakt med ögon eller hud. Om detta ändå skulle hända sköljer du rikligt med vatten och tar genast kontakt med en läkare. Uppsök läkare vid behov. Håll lågor, varma föremål och gnistor borta från batteriet (explosionsrisk).

Beroende på bil kan det finnas ett system som hela tiden kontrollerar batteriets laddning. Om detta minskar visas meddelandet "Energisparläge för batteri" och sedan "Batteri svagt Starta motorn" på instrumentpanelen. När du startar bilen försvinner meddelandet från instrumentpanelen.

OBS! Meddelandet "Energisparläge för batteri" kan visas efter 5 till 30 minuters användning av bilen med motorn avstängd för att påminna användaren om att strömförbrukande funktioner (innerbelysning, radio, navigering, ventilation, strömkällor för tillbehör osv.) kan stängas av automatiskt.

Laddningsnivån i batteriet kan sjunka, framförallt om du använder bilen

- För korta sträckor
- I stadsmiljö
- Vid låga temperaturer
- Efter en längre tids användning av elförbrukare (radio etc.) med tändningen av.



Innan du vidtar några åtgärder i motorrummet måste du först slå av tändningen → **156**

→ **159.**



Var försiktig vid åtgärder i närheten av motorn eftersom denna kan vara varm. Dessutom kan kylfläkten sättas igång när som

helst.  etiketten i motorrummet påminner om detta.
Risk för allvarliga skador

BATTERI:

Särskild funktion hos version E-tech full hybrid



Det sekundära 12 V-batteriet **2** finns i bagageutrymmet E-tech full hybrid. Det tillför den energi som behövs för att öppna/stänga bilen och för att använda utrustningen.

Du ska inte öppna det eller fylla på någon vätska.

Laddningsstatusen för det sekundära 12 V batteriet **1** kan sjunka, framförallt om du använder bilen:

- Vid låga temperaturer;
- Efter långvarig användning av energikrävande funktioner medan tändningen varit av.
- Efter en längre tids parkering.



Koppla inte bort det sekundära batteriet på 12 V. Detta är förbjudet.
Risk för brännskador orsakade av elstötar.



För att garantera din säkerhet och att bilens elektroniska utrustning fungerar korrekt (belysning, vindrutetorkare, bromsassistans osv.), **måste** alla ingrepp på sekundärbatteriet på 12 V (demontering, urkoppling osv.) utföras av behörig tekniker.
Risk för brännskador orsakade av elstötar.

Du **måste** ovillkorligen se till att perioderna som anges i underhållsdocumentet för byte av batteriet följs.

Batteriet är av en specifik typ. Se till att det byts ut mot ett batteri av samma typ.

Kontakta din återförsäljare.

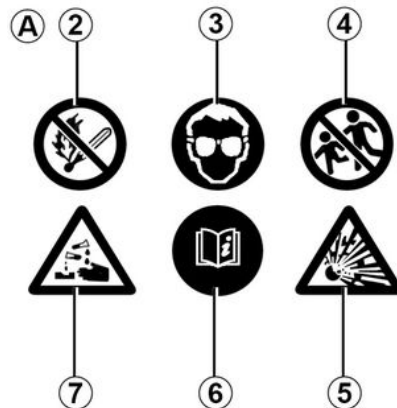

Etikett A

Följ anvisningarna på batteriet:

- **2** Öppen eld och rökning är inte tillåtet.
- **3** Skyddsglasögon är obligatoriskt;
- **4** Förvara utom räckhåll för barn.
- **5** Explosivt material.
- **6** Se instruktionsboken.
- **7** Frätande material.

BATTERI:



För att garantera din säkerhet och att bilens elektriska utrustning fungerar korrekt

(belysning, vindrutetorkare, bromsassistans osv.) måste **ovillkorligen** allt arbete på 12V batteriet (borttagning, urkoppling osv.) utföras av behörig tekniker.

Risk för brännskador orsakade av elstötar.

Du **måste** ovillkorligen se till att perioderna som anges i underhållsdocumentet för byte av batteriet följs.

Batteriet är av en specifik typ. Se till att det byts ut mot ett batteri av samma typ.

Kontakta din återförsäljare.



Eftersom batteriet är **specifikt**, är det viktigt att det ersätts med ett likvärdigt batteri.

Frågor, kontakta din återförsäljare.

RENGÖRING

SKÖTSEL AV KAROSS

En välskött bil gör att du kan bibehålla den längre.

Därför rekommenderas en regelbunden skötsel av bilen utvändigt.

Trots att din bil behandlats enligt de allra senaste rostskyddsmetoderna är den ändå ständigt utsatt för diverse skador genom:

Nedfall av korroderande ämnen:

- Luftföroreningar (i städer och fabriksområden).
- saltmättad luft (vid havskust, särskilt vid varmt väder),
- säsongsbetonade klimatförhållanden (salt på vägbanan vintertid, våt väg bana till följd av regn etc.).

Trafikskador

Slitageffekter

Atmosfäriskt damm, sand, lera och grus som rörs upp av andra bilar.

Vidta vissa försiktighetsåtgärder själv för att skydda dig mot dessa risker.

Det här ska du göra!

Tvätta bilen ofta, **med stillastående motor**, med de produkter som rekommenderas av våra verkstäder (aldrig med frätande produkter).

Skölj noggrant i förväg med en högtryckstvätt:

- Växtnedfall och industriföroreningar
- Lera som bildar fuktiga klumpar under hjulhusen och på underredet.
- **fågelspillning som reagerar kemiskt med lacken och snabbt förorsakar att lacken missfärgas och till och med kan flagna av,**

Bilen **måste** tvättas direkt så att fläckarna försvinner eftersom missfärgningen inte går att polera bort.

- Vägsalt i hjulhusen och underredet eller efter körning i områden med kemiskt avfall.

Ta regelbundet bort skräp från växter (rötter, löv, m.m.) från bilen.

Respektera den lokala lagstiftningen beträffande biltvätt (tvätta t.ex. inte bilen på allmän plats).

När du tvättar bilen med en högtryckstvätt ska du vidta följande försiktighetsåtgärder:

- Se till att din bils lack, området eller komponenten som du vill rengöra är kompatibel med denna typ av tvätt;
- Trycket som avges av anordningen måste vara mindre än 100 bar;
- Vid tvätt ska du placera sprutmunstycket minst 15 cm från bilen och kontrollera att vattenflödet är mindre än 15 l/min;

- Fortsätt inte att tvätta samma område, påverkade punkter eller tätningarna (risk för skador på lacken, tätningar som lossnar etc.).

Håll avstånd till framförkörande bil på grusiga vägar för att undvika att skada lacken.

Låt åtgärda lackskador genast för att de inte ska angripas av rost.

Låt kontrollera och förbättra rostskyddet regelbundet samt låt utföra rekommenderade efterbehandlingar vid föreskriven tid.

Se garanti och servicehäftet.

Om mekaniska komponenter, gångjärn osv. har rengjorts måste de skyddas på nytt genom att sprayas med produkter som är godkända av vår tekniska avdelning.



Vi har valt ut speciella produkter för underhåll och skötsel som du finner hos din återförsäljare.

Det här ska du inte göra!

Tvätta bilen i starkt solsken eller vid minusgrader.

Skrapa bort smuts eller lera utan att först blöta det.

RENGÖRING

Låta smuts samlas under en längre tid.

Låta rost utvecklas efter småskador.

Ta bort fläckar med lösningsmedel som inte rekommenderats av våra serviceverkstäder och som kan skada lacken.

Köra i snö och lera utan att tvätta bilen, särskilt vid hjulhusen och underredet.



5

Avfettning eller rengöring med högtryckstvätt eller med produkter som inte är godkända av vår tekniska avdelning:

- mekaniska komponenter (t.ex.: motorrum)
- hjulen (till exempel delar i bromssystemet såsom bromsok)
- underrede
- delar med gångjärn (t.ex.: inuti dörrarna)
- yttre lackerade plastdetaljer (t.ex.: stötfångare).

Försumlighet kan leda till oxidering eller nedsatt funktion.

Särskilda anvisningar för bilar med matt lack

Denna typ av lack förutsätter vissa försiktighetsåtgärder.

Det här ska du göra!

Tvätta bilen för hand med mjuk trasa eller mjuk svamp och rikliga mängder vatten.

Det här ska du inte göra!



Användning av produkter baserade på vax (glansmedel).

För hård gnuggning.

Tvätta bilen i en biltvätt med rullar.

Sätta fast självhäftande dekaler på lacken (risk för märken).

Tvätta bilen med högtryckstvätt.

Tvätta bilen i en automattvätt

Ställ tillbaka torkarreglaget till parkeringsläget ➔ 142.

Kontrollera att den yttre utrustningen sitter fast ordentligt, extraljus och backspeglar, och tejpa fast torkarbladen.

Ta bort radions antenspröt om bilen har ett sådant.

Kom ihåg att ta bort tejen och sätta tillbaka antennen när tvätten är klar.

Rengör strålkastare, givare och kameror.

Använd en mjuk duk eller en bomullsduk

Om detta inte räcker, använd tvålvatten och torka av med en mjuk trasa eller en bomullstuss.

Avsluta med att torka försiktigt med en mjuk och torr duk.

Använd inte rengöringsprodukter som innehåller alkohol eller tillbehör (t.ex.: en skrapa).

Rengöring av självhäftande dekaler, dekorativa filmer osv.

Det här ska du göra!

Använd en mjuk duk eller en bomullsduk. Fukta den med tvålvatten och torka sedan alltid av med en mjuk trasa eller en bomullstuss.

Avsluta med att torka försiktigt med en mjuk och torr duk.

Det här ska du inte göra!



Använd alkoholbaserade rengöringsprodukter. Använd redskap (t.ex. en skrapa). För hård gnuggning. Tvätta området med en högtryckstvätt.

RENGÖRING

SKÖTSEL AV KLÄDSEL OCH INRE DETALJER

En välskött bil gör att du kan bibehålla den längre. Därför rekommenderas en regelbunden skötsel av bilens inredning.

En fläck skall alltid behandlas snabbt.

Oavsett typen av fläck, använd **kall (eller ljummen) tvålvattenlösning med naturtvål**.

Vi avråder bestämt från användning av rengöringsmedel (diskmedel, pulverprodukter, alkoholbaserade produkter).

Använd en mjuk trasa.

Skölj och torka upp överskottet.

Multidisplay

Underhåll av skärmen kan bero på typen av multimediautrustning. För mer information, se multimediasystemets instruktionsbok.

Instrumentglas

(t.ex. instrumentpanel, klocka, display för yttertemperatur osv.)

Använd en mjuk duk eller en bomullsduk

Om det inte räcker använder du en mjuk duk (eller bomullsvadd) som du fuktar lätt med tvålvatten och torkar

sedan av med en annan fuktad mjuk duk eller bomullsvadd.

Avsluta med att torka **försiktigt** med en mjuk och torr duk.

Använd inte produkter som innehåller alkohol och/eller spruta inte vätska på området.

SÄKERHETSÅLTEN

De måste vara ordentligt spända.

Använd antingen de produkter som rekommenderas av våra serviceverkstäder (de finns hos din märkesrepresentant) eller en svamp fuktad med tvålvatten och eftertorka med en torr trasa.

Vi avråder bestämt från användning av lösningsmedel.

Textilier (säten, dörrarnas beklädnad)

Damma **regelbundet** av textilierna.

Blöt fläck

Använd tvålvattenlösning.

Sug upp eller badda lätt (gnugga aldrig) med en mjuk trasa. Skölj och sug upp överskottet.

Fast eller klibbig fläck

Avlägsna **omedelbart** och försiktigt överskottet av det fasta eller klibbiga materialet med en spatel (från

kanterna mot mitten för att undvika att sprida ut fläcken).

Gör rent på samma sätt som för en blöt fläck.

Speciellt för karameller och tuggummi

Placera en isbit på fläcken för att kristallisera den. Fortsätt därefter på samma sätt som för en fast fläck.



För alla skötselråd för inredningen och/eller icke tillfredsställande resultat, kontakta din märkesrepresentant.

5

Demontering/återmontering av originalmonterade borttagbara utrustningar i bilen

Om borttagbara utrustningar måste tas bort för en rengöring av kupén (till exempel skyddsmattor), se till att de sätts tillbaka rätt och på rätt sida (förarens skyddsmatta skall monteras på förarsidan). Fäst dem med de delar som tillhandahålls med utrustningen (till exempel förarens skyddsmatta skall alltid fästas med de förinstallerade fästnanordningarna).

När bilen står stilla kontrollerar du att inget kan skapa problem under körningen (hinder när pedalerna trycks

RENGÖRING

ner, klacken fastnar i skyddsmattan osv.).

Det här ska du inte göra!

Placera inte doftgranar osv. vid ventilationsmunstyckena eftersom dessa kan skada instrumentpanelens klädsel.



5

Användning av högtryckstvätt eller spruttvätt inne i kupén:

– Om man inte är försiktig kan detta skada bland annat de elektriska eller elektroniska delarna i bilen.

DÄCK

Däck

Däcksäkerhet - hjul

Däcken utgör den enda kontakten mellan bilen och vägen. Det är därför högst väsentligt att sköta däcken väl samt att kontrollera deras kondition.

De lokala bestämmelserna i vägtrafikförordningen måste följas.

Däckskötsel



31546

Däcken måste vara av god kvalitet och mönsterdjupet måste vara tillräckligt. De däck som den här bilen är utrustad med är försedda med slitagevarnare **1** som består av **upphöjningar i botten på däkmönstret**.

När däkmönstret har slitits så mycket att slitagevarnarna **blir synliga 2** : **däcken måste bytas eftersom mönsterdjupet då är max 1,6 mm, vilket ger dåligt väggrepp på vått underlag**.

Körning med överlast, långvarig körning i hög fart vid höga yttertemperaturer och körning på dåliga vägar bidrar till försämring av bilens däckutrustning och påverkar säkerheten.



Småolyckor vid körning, som stötar mot trottoaren, kan skada däcken och fälgarna och

påverka frameller bakvagnsinställningen. Om det händer bör du låta kontrollera inställningen hos en märkesrepresentant.

Ringtryck

Håll rätt däcktryck (gäller även reservhulet). Däcktrycket ska kontrolleras minst en gång i månaden och inför varje längre resa (se etiketten på förardörrens kant).



Ett felaktigt däcktryck

medför onormalt högt däcksitage samt överhettning. Detta kan påverka säkerheten markant och ha följande effekter:

- Dålig väghållning;
- risk för explosion, förhöjd bränsleförbrukning osv.

Däcktrycket ska justeras med hänsyn till lasten och hastigheten. Justera däcktrycket enligt användningsvillkoren (se etiketten på förardörrens kant).

Trycken ska kontrolleras när däcken är kalla. Ta inte hänsyn till de höga tryck som uppkommer vid körning i varmt väder eller efter en färd i hög fart.

Om däcktrycket inte kan kontrolleras när däcken är **kalla ska de angivna trycken ökas med 0,2 till 0,3 bar** (eller 3 PSI).

Däcktrycket får inte sänkas när däcken är varma, exempelvis efter långvarig körning i hög fart.

DÄCK



Varning! En ventilplugg som saknas eller har skruvats i dåligt kan försämra däckens täthet och förorsaka minskat tryck. Använd alltid ventilhattar som är exakt likadana som originalhattarna och se till att de är ordentligt iskruvade.

Bil utrustad med varningssystem för lågt tryck i däcken

Om det är för lite luft i ett eller flera av däcken (punktering, lite luft osv.) tänds

varningslampan  på instrumentpanelen → 188.

Reservhjul

→ 324, → 327.

Hjulsiftning

Skifta inte hjulen inbördes.

Däckbyte



Var mån om din säkerhet och följ gällande lag. För en bra väghållning ska dessutom, när byte av däck sker, utrustas med däck av samma typ, dimension, beteckning och helst samma fabrikat.

De måste ha minst samma last- och hastighetsbeteckning som originaldäcken och överensstämma med rekommendationerna från din auktoriserad återförsäljare.

Om dessa anvisningar inte följs kan din säkerhet och bilens trafikduglighet påverkas.

Det finns risk för att du förlorar vägkontrollen över bilen.

Vinterkörning

Kedjor

Av säkerhetsskäl ska snökedjor inte monteras på bakaxelns hjul.

Om du monterar däck av större storlek än originaldäcken kan det bli **omöjligt att använda snökedjor.**

Enkelriktade däck

Rotationsriktningen för däckets måste följas. Följ alltid denna anvisning.

Om rotationsriktningen för däckets monteras i motsatt rotationsriktning efter en punktering – kör försiktigt, särskilt på vått underlag, eftersom däckspecifikationerna inte kommer att vara uppfyllda.



Snökedjor kan bara användas om din bil **har hjul av samma storlek** som originalhjulen.

Snödäck eller odubbade friktionsdäck

Du bör montera vinterdäck på **alla fyra hjulen** för att få bästa möjliga väggrepp.

OBS! Dessa däck har ibland en rotationsriktning och en indikering av maxhastigheten som kan vara lägre än bilens maxhastighet.

Dubbade vinterdäck

Dubbäck får endast användas under en begränsad period som lagstiftats i det land du befinner dig. Följ de hastighetsbestämmelser, som gäller i det land du befinner dig.

DÄCK

Om du använder dubbdäck ska dessa monteras på alla fyra hjulen.

 Kontakta alltid din återförsäljare som kan ge råd om vilken utrustning som är bäst lämpad för din bil.

Däcktryck för hjul

Dekal A



Du kan läsa den om du öppnar dörren. Däcktrycken ska kontrolleras när däcken är kalla.

Om däcktrycket inte kan kontrolleras på **kalla däck måste de angivna**

trycken ökas med 0,2–0,3 bar (eller 3 PSI). Däcktrycket får inte sänkas när däcken är varma, exempelvis efter långvarig körning i hög fart.

Bil utrustad med varningssystem för lågt tryck i däcken

Om det är för lite luft i ett eller flera av däcken (punktering, lite luft osv.) tänds

varningslampan  på instrumentpanelen → 188.

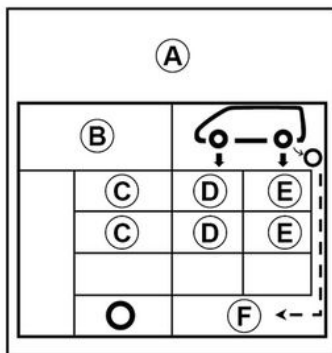

- B.** : Mått på bilens däck.
- C.** : planerad körhastighet.
- D.** : däcktryck för framhjul.
- E.** : däcktryck för bakhjul.
- F.** : Däcktryck i reservhjulet.



Körning med fullastad bil (Totalvikt) och släp
Maxhastigheten får inte överstiga **100 km/h** och **däcktrycket ska ökas med 0,2 bar → 364.**
Risk för däckexplosioner.

Däcksäkerhet och montering av kedjor: → 317 för information om underhåll av däcken och, beroende på bil, användning av kedjor.

DÄCK



Var mån om din säkerhet och följ gällande lag. För en bra väghållning ska dessutom, när byte av däck sker, utrustas med däck av samma typ, dimension, beteckning och helst samma fabrikat.

De måste ha minst samma last- och hastighetsbeteckning som original däcken och överensstämma med rekommendationerna från din godkända återförsäljare.

Om dessa anvisningar inte följs kan din säkerhet och bilens trafikduglighet påverkas.

Det finns risk för att du förlorar vägkontrollen över bilen.

SATS FÖR DÄCKPUMPNING

32788



Däckreparationssatsen lagar skador på slitbanan **A** som har orsakats av föremål som är mindre än 4 mm. Den kan inte användas för alla typer av punkteringar, till exempel för skador som är större än 4 mm eller skador på däckets sida **B**. Förvissa dig också om att fälgen är i gott skick. Ta inte bort det föremål som förorsakat punkteringen om det fortfarande sitter kvar i däckets.

DÄCK



Använd aldrig däckpumpningssatsen om däckets har skadats efter det att du har kört

med ett punkterat däck.

Kontrollera alltid däckens sidor omsorgsfullt innan du gör något ingrepp.

Att köra med dåligt pumpade, platta eller punkterade däck kan innebära en säkerhetsrisk och däckets kanske inte går att laga.

Denna reparation är endast provisorisk.

Ett punkterat däck ska alltid undersökas (och om möjligt repareras) av en specialist så fort som möjligt.

Om du har reparerat ett däck med denna sats, bör du tala om det för däckspecialisten.

Under körningen kan du känna av vibrationer på grund av produkten som sprutats in i däckets.



Satsen är endast godkänd för pumpning av däck till bilar som är utrustade med denna

sats.

Den får under inga omständigheter användas till pumpning av däck på en annan bil eller något annat uppblåsbart föremål (simring, båt etc.).

Var försiktig så att inte produkten stänker på huden när du handskas med reparationsvätskan. Om du ändå skulle få vätska på huden, skölj rikligt.

Se till så att reparationsssatsen är oåtkomlig för barn.

Kasta inte den tomma flaskan i naturen. Lämna in den till din återförsäljare eller till en återvinningsstation.

Flaskan har en märketikett med sista förbrukningsdag. Kontrollera regelbundet om produkten har blivit för gammal.

Kontakta din återförsäljare för att byta ut pumpslangen och flaskan med reparationsprodukten.

35749

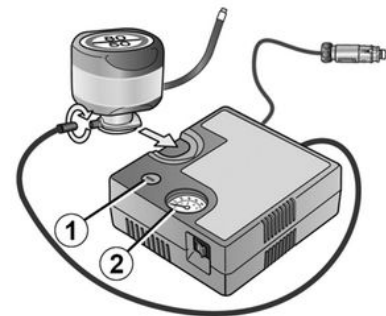

Om du får punktering, använd satsen som finns i bagageutrymmet under mattan eller i förvaringsutrymmet till vänster (beroende på bil).

Bil utrustad med varningssystem för lågt tryck i däcken

Om det är för lite luft i ett eller flera av däcken (punktering, lite luft osv.) tänds

varningslampan  på instrumentpanelen → 188.

Med motorn igång och parkeringsbromsen ansatt,

- Koppla från alla tillbehör i bilens tillbehörsuttag.
- **Se informationen om luftpumpens kompressor** som finns i

6

DÄCK

bilens bagagerum och följ bruksanvisningen

- Pumpa däck till rekommenderat tryck → 319.
- Pumpa inte längre än högst 15 minuter och avsluta med att läsa av trycket (på manometern 2)

OBS! Medan behållaren töms (ca 30 sekunder) visar manometern 2 ett tryck på upp till 6 bar. Därefter sjunker trycket.

- Justera trycket: Om det ska ökas fortsätter du pumpningen med satsen. Om det ska minskas, tryck på knappen 1.

Om rekommenderat tryck på 1,8 bar inte har uppnåtts efter 15 minuter är det inte möjligt att reparera. Kör inte bilen. Vänd dig till din återförsäljare.



Innan du använder satsen, ställ bilen så att den är tillräckligt långt från övrig trafik, sätt igång varningsblinkrarna, dra åt parkeringsbromsen, låt alla passagerare gå ur bilen och se till att de håller sig på avstånd från trafiken.



Vid parkering på väggen måste du varna andra trafikanter med en varningstriangel eller på annat sätt i enlighet med lokala lagar och förordningar i det land du befinner dig.

35749

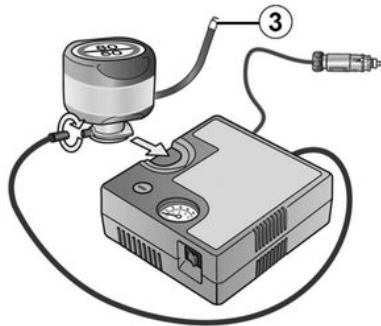

När däck har rätt mängd luft ska satsen tas bort: Skruva loss behållarens pumpanslutning 3 för att undvika stänk. Förvara behållaren i plastförpackningen för att undvika läckage.

- Placera märketiketten med köranvisningar (som finns under

flaskan) på en plats på instrumentbrädan som är väl synlig för föraren.

- Efter första däckpumpningen läcker det fortfarande ut luft. Du måste köra en kort sträcka för att täppa till hålet.
- Lagg undan satsen.
- Starta omedelbart bilen och kör i mellan 20 till 60 km/h så att produkten fördelas jämnt i däck. Efter tre kilometers körning stannar du och kontrollerar trycket.
- Om trycket är högre än 1,3 bar men lägre än det föreskrivna trycket (se etiketten som sitter på förardörrens öppning) justera trycket. Kontakta annars din återförsäljare: Det går inte att utföra reparationen.

Användningsföreskrifter för satsen

Satsen får inte användas mer än femton minuter i följd.



Inga föremål får placeras under förarens fötter eftersom dessa vid en häftig inbromsning kan hamna under pedalerna och hindra pedalernas funktion.

DÄCK

Flaskan måste bytas ut efter första användningen även om det fortfarande finns vätska kvar i den.



Varning! En ventilplugg som saknas eller har skruvats i dåligt kan försämra däckens täthet

och förorsaka minskat tryck.

Använd alltid ventilhattar som är exakt likadana som originalhattarna och se till att de är ordentligt iskruvade.



När du har genomfört en reparation med satsen får du inte köra längre än 200 km.

Dessutom måste du sänka hastigheten och aldrig köra fortare än 80 km/h.

Etiketten bör fästa på instrumentbrädan, väl synligt och hjälper dig att komma ihåg detta. Beroende på land eller gällande lagstiftning kan ett däck som lagats med reparationssetet behöva bytas ut.

Verktyg

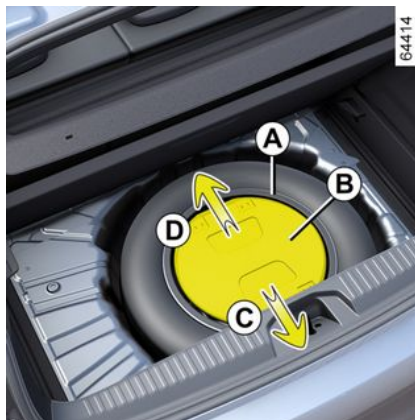

Vilka verktyg som finns i verktygssatsen beror på bilen.

Verktögssetet **A** finns i lådan under bagagerumsmattan.

Beroende på utrustningsnivå tar du bort skyddet **B** från verktygssatsen **A** genom att skjuta det (rörelse **C** eller **D**). Kontrollera att verktygen är korrekt placerade efter användning.

Se till att det är korrekt placerat och låst (rörelse **C** eller **D**) på skyddet **B**.

Hjulnyckel 1



Detta kan användas för att låsa eller låsa upp hjulbultarna och bogseröglan **5**.

DÄCK



Låt aldrig några verktyg ligga löst i bilen eftersom de kan slungas i väg vid inbromsning och utgöra en fara. Se noga till efter användning att sätta fast verktygen i fästena och lägga tillbaka dem på sin plats för att minimera risken för skador. Om skruvar har levererats tillsammans med reservhjulet får du endast använda dessa skruvar till reservhjulet.

Domkraft 2

Fäll ihop den ordentligt innan du lägger tillbaka den i förvaringsutrymmet (var noga med att placera veven rätt).

Avdragare för hjulkapsel 3

Används för borttagning av hjulkapslar.

Hjulnyckelhylsa 4

Används till att avsluta eller påbörja lossningen eller åtdragningen av hjulskruvarna.

Bogserögla 5

→ 330



Det är strängt förbjudet att använda en domkraft som inte är godkänd av tillverkaren.

Domkraften är avsedd för bilen och ska användas för att byta hjul. Den får under inga omständigheter användas:

- Till andra bilar
- För att utföra en reparation
- För åtkomst till bilens underede.

Risk för allvarliga skador

Risk för skador på bilen.

Punktering, reservhjul

Vid punktering

Beroende på bil kan du ha:

- En sats för däckpumpning → 320
- Ett reservhjul eller självreparerande däck.

Bil utrustad med varningssystem för lågt tryck i däcken

Om det är för lite luft i ett eller flera av däcken (punktering, lite luft osv.) tänds

varningslampan  på instrumentpanelen → 188.



Om ditt reservhjul inte har använts på flera år, kontrollera det med din återförsäljare att det fortfarande är i gott skick och kan användas utan risk.

Bil utrustad med ett reservhjul av annan storlek än de övriga fyra hjulen:

- Använd aldrig fler än ett reservhjul på en och samma bil.
- Ersätt reservhjulet så snart som möjligt med ett hjul som är av samma sort som det ursprungliga.
- Under tiden detta reservhjul används får den hastighet som är angiven på fälgens etikett inte överskridas.
- När reservhjulet används kan bilens köregenskaper ändras Undvik kraftiga accelerationer eller fartminskningar och sänk hastigheten i kurvor Undvik kraftiga accelerationer eller fartminskningar och sänk hastigheten i kurvor.

DÄCK

- Om du behöver använda snökedjor, montera reservhjulet på bakaxeln och kontrollera däcktrycken.



Vid parkering på vägarenen måste du varna andra trafikanter med en varningstriangel eller på annat sätt i enlighet med lokala lagar och förordningar i det land du befinner dig.

Bilar med förbränningsmotorer

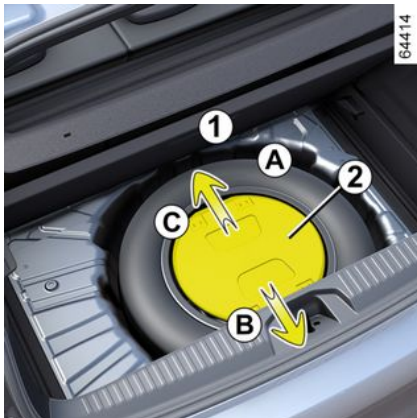

Reservhjul A

Åtkomst till reservhjulet:

- Öppna bagageluckan
- Beroende på bil, lyft upp det löstagbara golvet och bagagerumsmattan **1**,
- Beroende på utrustningsnivå tar du bort skyddet **2** från verktygssatsen **4** genom att skjuta det (rörelse **B** eller **C**);
- Skruva loss det mittre fästet **3** som finns under domkraften (beroende på utrustningsnivå) moturs.



- ta ut verktygssatsen **4**;
- lyft ur reservhjulet (**A** eller **D**, beroende på bil).



På bilar utrustade med reservhjul **D** är det möjligt att det punkterade hjulet inte kan placeras där reservhjulet **D** låg. Verktygssatsen **4** måste fästas i det centrala fästet **3** och det punkterade däcket måste placeras i bagageutrymmet.

DÄCK

version E-tech full hybrid



Verktygssats *E*

Vilka verktyg som finns i verktygssatsen beror på bilen.

Verktygssatsen *E* finns i lådan under bagagerumsmattan.

För mer information → 323.



Reservhjul *F*

Åtkomst till reservhjulet:

- Öppna bagageluckan
- lyft upp bagagerumsmattan *5* och fäll ner den mellan baksätet och förvaringsfacket *6*;



- Lossa muttern *8* med en insexnyckel *7* för att frigöra hjulhållaren *9*.



Vid parkering på vägrepen måste du varna andra trafikanter med en varningstriangel eller på annat sätt i enlighet med lokala lagar och förordningar i det land du befinner dig.

DÄCK



- lyft vaggan **9** till upprätt läge (rörelse **G**) förbi låspunkten för att hålla den på plats;
- ta ut reservhjulet **B**.



- OBS!** Det punkterade hjulet får inte placeras på reservhjulets plats **B**.
- Håll hjulhållaren **9** i vertikalt läge.
 - placera det punkterade hjulet i bagagerummet (position **H**).

Hjulbyte

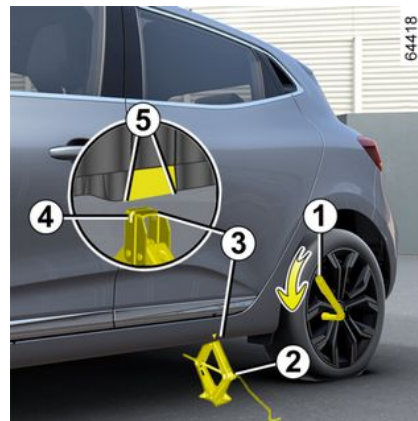

Aktivera varningsblinkern. Ställ bilen på avstånd från trafiken på plant, fast och halkfritt underlag. Dra åt parkeringsbromsen och lägg in en växel (1:an eller backen, eller läget P om bilen har en automatväxellåda). Se till att alla passagerare lämnar bilen och håller sig på avstånd från trafiken.

DÄCK

Bilar utrustade med domkraft och hjulnyckel

Ta bort hjulkapseln om det behövs.

Lås upp hjulbultarna med hjulnyckeln **1**.

Placera den så att den kraft som utövas för att lossa skruvarna verkar nedåt.

Placera domkraften **2** horisontellt.

Domkraftshuvudet **måste** passas in med tröskeln närmast det berörda hjulet och enligt pilen **3**.



Vid parkering på vägrenen måste du varna andra trafikanter med en varningstriangel eller på annat sätt i enlighet med lokala lagar och förordningar i det land du befinner dig.

Skruva ut domkraften för hand, placera domkraftens stödplatta **4** i det något urholkade spåret under bilen mellan de två jacken **5** i pilens riktning **3**.

Fortsätt att skriva så att foten kommer på rätt plats (något inåt under bilen och i linje med lyfthuvudet).

Veva upp tills hjulet går fritt.

Ta bort skruvarna och lyft av hjulet.

Sätt reservhjulet på hjulnavet och vrid det så att det passar in i hjulets och navets fästhål.

Dra åt skruvarna och förvissa dig om att hjulet sitter korrekt på navet.

Sänk domkraften.

Med hjulet på marken, dra åt skruvarna ordentligt och kontrollera åtdragningen och däcktrycket i reservhjulet så snart som möjligt.



Vid punktering, ersätt hjulet med ett nytt så snart som möjligt. Ett punkterat hjul ska alltid undersökas (och om möjligt repareras) av en specialist.

Bil utrustad med varningssystem för lågt tryck i däcken

Om det är för lite luft i ett eller flera av däcken (punktering, lite luft osv.) tänds

varningslampan  på instrumentpanelen → **188**.



Låt aldrig några verktyg ligga löst i bilen eftersom de kan slungas i väg vid inbromsning och utgöra

en fara.

Se noga till efter användning att sätta fast verktygen i fästena och lägga tillbaka dem på sin plats för att minimera risken för skador.

Om skruvar har levererats tillsammans med reservhjulet får du endast använda dessa skruvar till reservhjulet.



Det är strängt förbjudet att använda en domkraft som inte är godkänd av tillverkaren.

Domkraften är avsedd för bilen och ska användas för att byta hjul. Den får under inga omständigheter användas:

- Till andra bilar
- För att utföra en reparation
- För åtkomst till bilens underede.

Risk för allvarliga skador

Risk för skador på bilen.

DÄCK

Hjulکشلار، هجلككشئل – هجئل

Centrumككآا 3

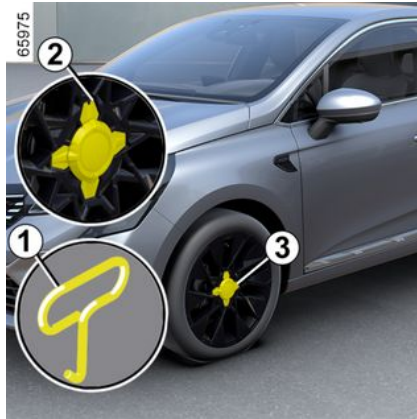

Ta bort هجلككشئل med هجلككشئلavdragaren **1** (finns i هجلككشئلssatsen) genom att passa in الكوكن i skآارن **2** pآ mittlisten **3**.

För att sآtta tillbaka mittهجلككشئل **3** placerar du de fyra fآstena till mittهجلككشئل i skآorن pآ den bakre هجلككشئل. Tryck hآrt pآ mittdelen för att fآsta mittهجلككشئل **3**.

Bakre هجلككشئل

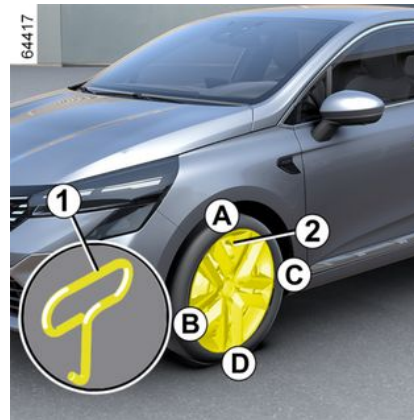

Ta bort den med هجئل av هجلككشئلنككئل **1** (i هجلككشئلssatsen) genom att sticka in الكوكن i öppningen vid ventilen **2**.

Passa in هجلككشئلن vid ditsآtningen i förهآللانnde till ventilen **2**.

Tryck in fآstkrokarna först vid ventilen **A** och sedan **B** och **C** och avsluta med sidan mittemot ventilen **D**.



Låt aldrig nآgra هجلككشئل ligga löst i bilen eftersom de kan slungas i vآg vid inbromsning och utgöra

en fara.

Se noga till efter anvآndning att sآtta fast هجلككشئلن i fآstena och lآgga tillbaka dem pآ sin plats för att minimera risken för skador.

STARTHJÄLP

Bogsering: Starthjälp

starthjälp

Innan bogsering, ställ växelreglaget i neutralläge (N läget på bilar med automatlåda) **och vänta sedan ca en minut** (på E-tech full hybrid hybridversion), lås upp rattlåset och lossa sedan parkeringsbromsen.

Upplåsning av rattaxeln

Sätt nyckeln i tändningslåset och vrid till läge "På" ON 2 eller, beroende på bil, tryck på motorns startknapp i ungefär **två sekunder**.

Placera växelspaken i neutralläget (läge N för bilar med automatväxellåda).

På versionen E-tech full hybrid, **vänta ungefär 1 minut** innan bogsering.

Rattlåset låses upp och bilens tillbehörsfunktioner får strömtillförsel. Du kan använda bilens belysning (körriktningsvisare, bromsljus).

Vid bogsering i mörker ska den bogserade bilen ha ljuset på som vanligt.

När du har bogserat klart ska du (beroende på bil) trycka på motorns startknapp två gånger (risk för att batteriet laddas ur).

Det är viktigt att man respekterar villkoren för bogsering i det land man färdas.

Om du kör den bil som bogserar, överskrid inte den maximala hastigheten för bogsering som gäller ➔ 364.

Bogsering av bil med automatväxellåda

Transportera bilen på ett släp eller bogsera den med upplyfta framhjul.

I undantagsfall och med undantag av E-tech full hybrid-bilar kan bilen bogseras med alla fyra hjul på marken, endast framåt med växelväljaren i neutralläge N och som längst 80 km i högst 25 km/h.



Lämna kortet i bilen under bogsering.

Risk för att rattaxeln låses.



Om spaken spärras i läge P när bilen startas, trots att du trycker på bromspedalen, kan spaken frigöras manuellt för att låsa upp drivhjulen.

Lossa damaskens nederdel och tryck på tryckknappen **2** samtidigt som du trycker på knappen **1** på spaken för att frigöra spaken och växla till läget N.

Kontakta din återförsäljare så snart som möjligt.

Använd endast bogserpunkterna fram 3 och bak 7 (aldrig drivaxelrören eller någon annan del på bilen).

Bogserpunkterna får endast användas för bogsering.

De får aldrig användas för att lyfta bilen, varken direkt eller indirekt.

STARTHJÄLP



Se till att bogseröglan är korrekt fastskruvad.
Risk för att bogseröglan lossnar.

Så här kommer du åt bogserpunkterna.

Bogserpunkt fram 5



Tryck i zon **A** och behåll trycket medan du drar i zon **B** för att öppna luckan **4**.

Bogserpunkt bak 6

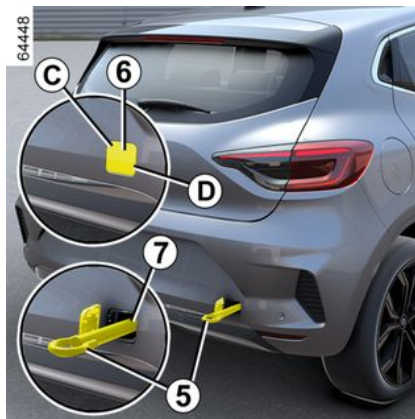

Tryck i zon **C** och behåll trycket medan du drar i zon **D** för att öppna luckan **6**.



När tändningen är av fungerar inte servostyrningen och bromsservon längre.

Dra åt bogseringsöglan 5 helt: först för hand tills det tar stopp och avsluta därefter med att låsa den med hjulnyckeln eller, beroende på bil, skaffet.

Du får endast använda bogseringen **5** och hjulnyckeln eller hävstången förvarade med verktygen → **323**.



- Använd en stel bogserstång. Om du använder ett rep eller en vajer (förutsatt att landets lagstiftning tillåter det), måste den bogserade bilen kunna bromsa.
- En bil med försämrad körförmåga får inte bogseras igång.
- Undvik ryck vid acceleration och inbromsning eftersom detta kan skada bilen.
- Hastigheten bör inte under några omständigheter överskrida **25 km/h**.



Låt aldrig några verktyg ligga löst i bilen eftersom de kan slungas i väg vid inbromsning och utgöra en fara.

STARTHJÄLP

Starthjälp för batteri

Så här undviker du gnistbildning

- Kontrollera att energiförbrukande enheter (t.ex. innerbelysning) är avstängda innan du kopplar ur eller in ett batteri.
- Vid laddning av batteriet ska du stänga av laddaren innan batteriet kopplas in eller ur.
- Placera inga metallföremål på batteriet eftersom de kan orsaka kortslutning mellan polerna.
- vänta i minst fem minuter efter att motorn har stängts av innan du kopplar ur batteriet.
- Se till att koppla in batteriets poler korrekt vid ditsättningen.



Innan du vidtar några åtgärder i motorrummet måste du först slå av tändningen → 156

→ 159.

Anslutning av batteriladdare

Laddaren ska passa till ett batteri med 12 volts nominell spänning.

Koppla inte ur batteriet när motorn är igång. **I den bruksanvisning som medföljer batteriladdaren från**

leverantören finns anvisningar för hur laddaren ska användas.



Vissa batterier kan uppvisa specifika egenskaper vid laddning.

Kontakta din

märkesrepresentant.

Undvik gnistbildning, som kan förorsaka explosion, och utför arbetet i en lokal med god ventilation.

Risk annars för allvarliga skador.



Hantera batteriet ytterst försiktigt! Batteriet innehåller svavelsyra

som inte får komma i

kontakt med ögon eller hud. Om

detta ändå skulle hända sköljer

du rikligt med vatten och tar

genast kontakt med en läkare.

Uppsök läkare vid behov.

Håll lågor, varma föremål och

gnistor borta från

batterikomponenterna

(explosionsrisk).

Var försiktig vid åtgärder i

närheten av motorn eftersom

denna kan vara varm. Dessutom

kan kylfläkten sättas igång när

som helst.  etiketten i

motorrummet påminner om detta.

Risk för allvarliga skador

Start med hjälpstartbatteri

Om du för att kunna starta behöver använda batteriet från en annan bil, skaffa elektriska kablar som är anpassade (mycket viktigt) hos din märkesrepresentant. Har du redan startkablar, kontrollera att de fungerar.

STARTHJÄLP

De två batterierna måste ha identisk nominell spänning: 12 V.

Hjälpstartbatteriets (Ah) ska vara minst lika med det urladdade batteriets.

Se noga till att bilarna inte kommer i kontakt med varandra, då risk för kortslutning föreligger. Kontrollera att det urladdade batteriet är rätt anslutet. Stäng av tändningen.

Starta motorn på hjälpbilen och låt den gå på normalt tomgångsvarvtal.



Anm.: på denna E-tech full hybrid version, eftersom batteriet inte går att komma åt direkt, måste fjärranslutningsterminalerna i motorrummet användas.

Batteri i motorrummet

Batteriet går inte att komma åt direkt.

Använd **terminal 1 (+)** och **terminal 2 (-)** i motorrummet.

Lyft skyddet **3** till **terminal 1 (+)**.



Använd inte E-tech full hybrid bilen för en starthjälp för en annan bil med 12 V-batteri.

Den elektriska effekten i det sekundära 12 V-batteriet i en E-tech full hybrid bil är inte tillräcklig för detta.

Risk för skador på bilen.

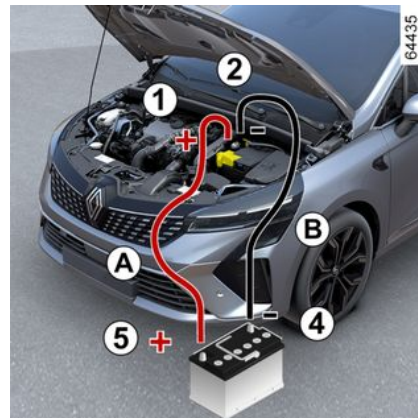

Anslut pluskabeln **A** till **terminal 1 (+)** och sedan till **terminal 5 (+)** på batteriet som ger ström.

Fäst minuskabeln **B** på **terminal 4 (-)** på batteriet som ger ström och sedan på terminalen **2 (-)**.

Starta motorn på hjälpbilen och låt den gå på normalt tomgångsvarvtal.

Om motorn inte startar direkt stänger du av tändningen och väntar några sekunder innan du försöker igen.

När motorn är i gång kopplar du från kablarna **A** och **B** i omvänd ordning (**2 - 4 - 5 - 1**).

Sätt tillbaka skyddet **3** på terminal **1 (+)**.

STARTHJÄLP



Säkerställ att kabel **A** och **B** inte kommer i kontakt med varandra samt att pluskabel **A** inte kommer i kontakt med några metallkomponenter i den bil som matar ström.

Risk för personskador och/eller skador på bilen.



Det är förbjudet att koppla loss plus kabeln i motorrummet.

**Risk för att motorn startar av misstag.
Risk för brännskador vid gnistbildning.**

Fjärranslutningsterminaler



(E-tech full hybrid-version)

Använd **terminal 6 (+)** och **terminal 7 (-)** i motorrummet.

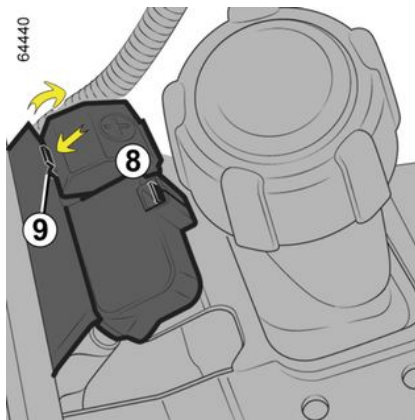

Obs! Öppna skyddet 8 på terminal 6 (+) genom att trycka på knappen 9 som pilen visar.

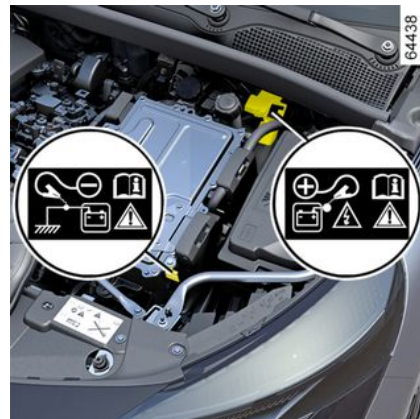

Anslut pluskabeln **C** till **terminal 6 (+)** och sedan till **terminal 10 (+)** på batteriet som ger ström.

Fäst minuskabeln **D** till **terminal 11 (-)** på batteriet som ger ström och sedan till **terminal 7 (-)**.

Tryck ned bromspedalen och startknappen eller, beroende på bil, vrid om tändningsnyckeln. När tändningen har slagits på ska kablarna **C** och **D** kopplas loss i omvänd ordning (**6 - 10 - 11 - 7**).

STARTHJÄLP

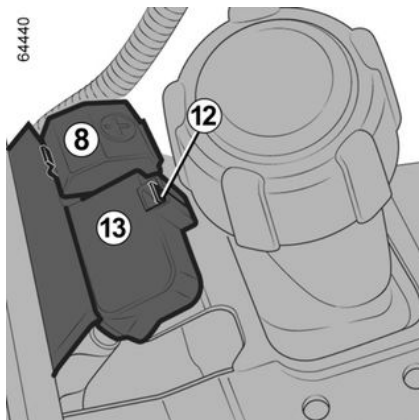

Kontrollera varje gång du har använt skyddet **3** att skyddet till terminal **13** är korrekt fastsatt på fliken **12**.



Säkerställ att kabel **C** och **D** inte kommer i kontakt med varandra samt att pluskabel **C** inte kommer i kontakt med några metallkomponenter i den bil som matar ström.

Risk för personskador och/eller skador på bilen.

STRÅLKASTARE: BYTE AV LAMPOR

Ytterbelysning: Lampbyte

Strålkastare

LED strålkastare helljus/halvljus/
körriktningsvisare 1



Frågor, kontakta din återförsäljare.

LED-varselljus/-parkeringsljus 2

(kan variera från bil till bil)

Frågor, kontakta din återförsäljare.



Alla åtgärder på (eller modifiering av) det elektriska systemet måste utföras av en auktoriserad återförsäljare, eftersom en felaktig anslutning kan skada den elektriska utrustningen (kablage, komponenter och i synnerhet generatoren). Dessutom har din återförsäljare alla delar som krävs för montering av dessa enheter.

Bakljus och blinkers

LED-sidoljus/bromslyjus 1

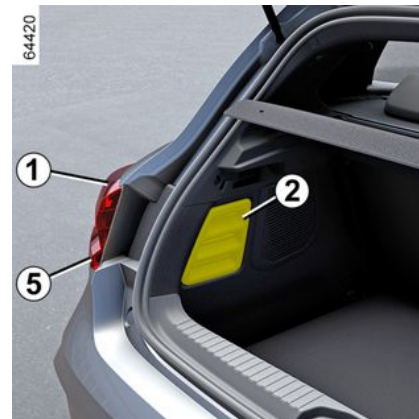

Frågor, kontakta din återförsäljare.

Kontrolllampa för färdriktningsvisare 5

- Öppna bagageluckan,
- ta bort klädseln 2;
- lossa muttern 3;

STRÅLKASTARE: BYTE AV LAMPOR



- Frigör belysningsenheten från utsidan av fordonet genom att dra bakåt;
- ta bort lamphållaren **4** genom att lossa det ett fjärdedels varv och byt sedan ut lampen.

Lamptyp: WY16W.



Lamporna som utsätts för tryck och kan explodera vid byte.

Risk för allvarliga

skador



Ditsättning

Vid ditsättningen utför du arbetet i omvänd ordning, se till att inte skada kablaget.



Beroende på gällande lagar och säkerhetsföreskrifter, skaffa en sats godkända reservlampor och säkringar hos din märkesrepresentant.

Dimljus och backljus 6

Frågor, kontakta din återförsäljare.

Tredje bromsljuset 7



Frågor, kontakta din återförsäljare.

STRÅLKASTARE: BYTE AV LAMPOR

Nummerskyltsbelysning 8

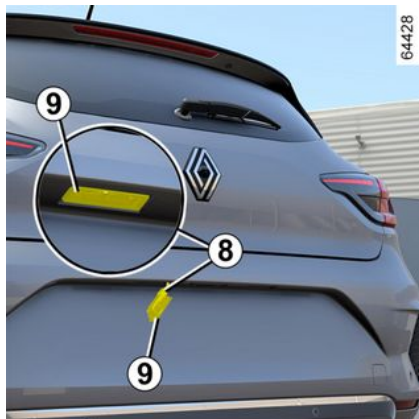

- Lossa belysningen genom att trycka på fliken **9**.
- Ta bort lampans kåpa så att du kommer du åt lampan.

Lamptyp: W5W.



Lamporna som utsätts för tryck och kan explodera vid byte.
Risk för allvarliga

skador

LED-nummerskyltsbelysning 10

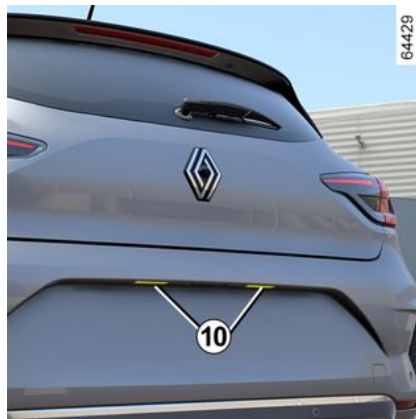

(kan variera från bil till bil)
Frågor, kontakta din återförsäljare.

LED-sidoblinkljus 11

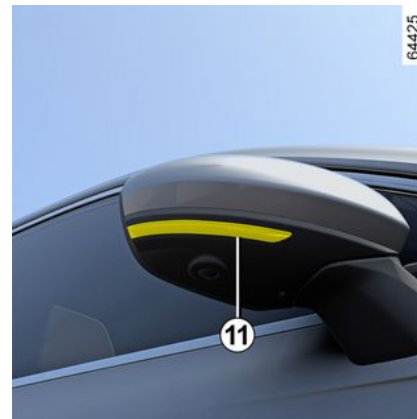

(kan variera från bil till bil)
Frågor, kontakta din återförsäljare.



Lamporna som utsätts för tryck och kan explodera vid byte.
Risk för allvarliga

skador

STRÅLKASTARE: BYTE AV LAMPOR

Särskild funktion hos version E-tech full hybrid



Sidoljus/bromslykt 12

Frågor, kontakta din återförsäljare.

Indikering för körriktningssvisare 13

- Öppna bagageluckan,
- ta bort klädseln **14**;



- lossa muttern **15**;
- Frigör belysningsenheten från utsidan av fordonet genom att dra bakåt;
- ta bort lamphållaren **16** genom att lossa det ett fjärdedels varv och byt sedan ut lampan.

Lampotyp: WY16W.



Lamporna som utsätts för tryck och kan explodera vid byte.
Risk för allvarliga

skador

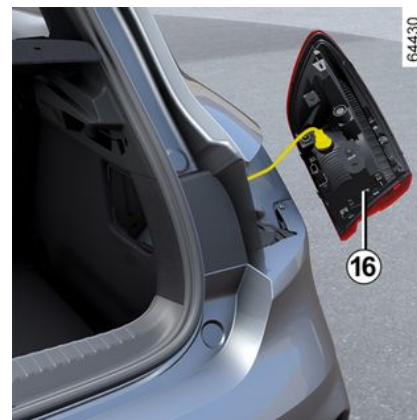

Ditsättning

Vid ditsättningen utför du arbetet i omvänd ordning, se till att inte skada kablaget.



Beroende på gällande lagar och säkerhetsföreskrifter, skaffa en sats godkända reservlampor och säkringar hos din märkesrepresentant.

STRÅLKASTARE: BYTE AV LAMPOR



När du sätter tillbaka högerluset måste du se till att kanalen **4** sätts tillbaka i sitt ursprungliga läge.

Innerbelysning: lampbyte

Innerbelysning



Innerbelysning utrustad med glas **1**

Lossa spridaren (med hjälp av t.ex. en spårskruvmejsel).

Ta bort lampan.

Lamptyp: W5W.



Lamporna som utsätts för tryck och kan explodera vid byte.
Risk för allvarliga

skador

Läslampor 2



Frågor, kontakta din återförsäljare.

STRÅLKASTARE: BYTE AV LAMPOR

Bagagerumsbelysning



Lossa belysningen **3** genom att trycka på spärren på vänster sida med hjälp av en spårskruvmejsel eller liknande.

Ta bort lampan.

Lamptyp: W5W.

Handskfacksbelysning



Lossa belysningen **4** genom att trycka på spärren på vänster sida med hjälp av en spårskruvmejsel eller liknande.

Ta bort lampan.

Lamptyp: W5W.

Stämningsbelysning

Frågor, kontakta din återförsäljare.

TORKARBLAD: BYTE

Byte av vindrutans torkarblad 2



När du ska byta vindrutetorkarna måste du först placera dem i serviceläge **B**.

När motorn är igång eller tändningen är påslagen:

- för spaken **1** två gånger i följd till läge **A** (enstaka torkning): torkarbladen stannar i läget **B** en bit från motorhuvun;
- lyft torkararmen **3**.
- sänk fliken **4** och ta bort bladet **2**.

Ditsättning

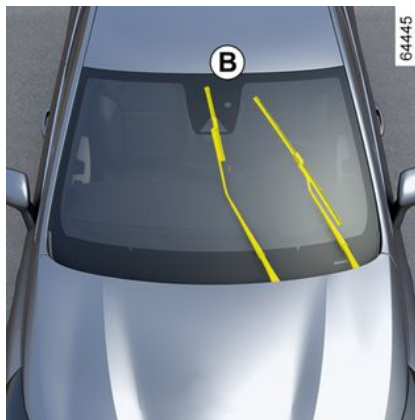

Sätt dit torkarbladet **2**, genom att föra in det i spåret på torkararmen **3**. Tryck sedan fast det tills du hör ett klick.

Kontrollera att bladet sitter fast ordentligt.

För att återställa bladen till viloläget, kontrollera att bladen är nerfällda på vindrutan och ställ sedan spaken **1** i läge **A** (enstaka torkning): vindrutetorkarna kommer återgå mot motorhuvun när tändningen aktiveras.

41898

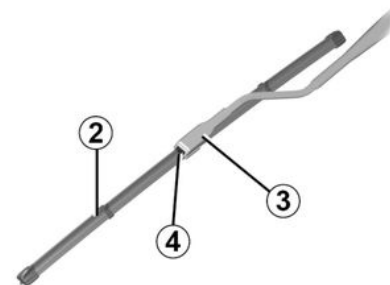

Kontrollera torkarbladens skick.

Deras livslängd beror på

dig:

- Rengör torkarbladen, vindrutan och bakrutan med tvällösning regelbundet
- använd dem inte när vindrutan eller bakrutan är torr
- ta bort dem från vindrutan eller bakrutan om de inte har använts på länge.

TORKARBLAD: BYTE

Bakrutetorkare 5

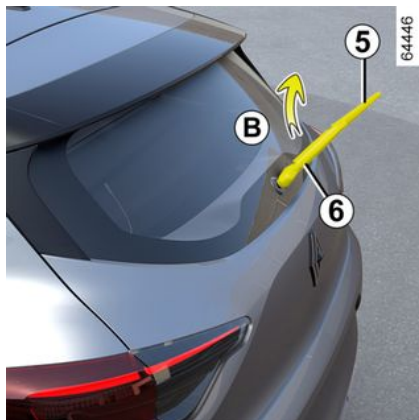

Spaken i avstängt läge (avaktiverad):

- lyft torkarmen **6**.
- fäll ut torkarbladet **5** (rörelse **B**) tills det lossnar
- ta bort bladet genom att dra i det.

Ditsättning

Sätt dit torkarbladet i omvänd ordning mot vid borttagningen.

Kontrollera att bladet sitter fast ordentligt.



Kontrollera torkarbladens skick.

- Rengör torkarbladen, vindrutan och bakrutan med tvållösning regelbundet
- använd dem inte när vindrutan eller bakrutan är torr
- ta bort dem från vindrutan eller bakrutan om de inte har använts på länge.



– Kontrollera vintertid att torkarbladen inte har frusit fast innan torkarmotorn sätts igång, eftersom det annars finns risk för att torkarmotorn skadas (överhettning).

– Kontrollera torkarbladens skick. Bladen ska bytas ut när deras verkningsgrad försämrats, ungefär en gång/år.

När du byter torkarbladet och har tagit bort det, var försiktig så att torkarmen inte slår i vindrutan, då kan glaset skadas



Kontrollera att reglaget står i stoppläget (inaktiverat läge) innan du byter torkarbladet

bak.

Risk för allvarliga skador

SÄKRINGAR

Säkringscentraler



Vid fel på elsystemet kontrollera att säkringarna är hela.

Säkringar i kupén A

Lossa luckan 1.



Beroende på gällande lagar och säkerhetsföreskrifter, skaffa en sats godkända reservlampor och säkringar hos din märkesrepresentant.



Säkringar i kupén B

Lossa luckan 2.

Öppna och luta luckan 2 helt och dra den sedan nedåt för att komma åt säkringarna.



Kontrollera säeringen i fråga och **byt ut den vid behov** (reservsäeringen **måste vara likadan som originalsäeringen** .
En säkring med för stor strömstyrka kan orsaka överhettning i elsystemet (risk för brand) vid onormal förbrukning.



Säkringarna är placerade i kupén bakom en lucka i handskfacket C

Lossa luckan 3.

SÄKRINGAR

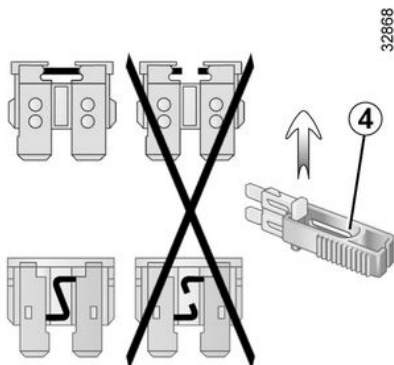

Tång 4

Lossa säkringen med hjälp av klämman **4**, som sitter på baksidan av luckan.

Ta bort säkringen från klämman genom att skjuta på den i sidled.

Använd inte de lediga säkringsplatserna.

i Beroende på gällande lagar och säkerhetsföreskrifter, skaffa en sats godkända reservlampor och säkringar hos din märkesrepresentant.



Kontrollera säkringen i fråga och **byt ut den vid behov**

(reservsäkringen

måste vara likadan som originalsäkringen .

En säkring med för stor strömstyrka kan orsaka överhettning i elsystemet (risk för brand) vid onormal förbrukning.

Säkringarnas skyddsområde

Vilka säkringar som finns beror på bilmodell och utrustningsnivå.

Symbol	Skyddsområde
	Vindrutespolning
	Multimediauttag, multimediaskärm
	Eluttag fram och bak på andra raden
	Ljudsignal
	Uttag släp

Symbol	Skyddsområde
	Uppvärra backspeglar
	Bromsljus, centralenhet i kupén
	Centralenhet i kupén, bakrutetorkare, dimbakljus
	Lampa för färdriktningsvisare, varningsblinkers, tredje bromsljus



Lokalisera säkringarna med hjälp av dekalen som visar de olika säkringarnas läge, och som finns i förvaringsfacket. Vissa säkringar bör endast bytas av en behörig reparatör. Dessa säkringar finns inte med på dekalen. Rör endast de säkringar som finns med på dekalen.

SÄKRINGAR



Säkringar i motorrummet *D*

Vissa funktioner skyddas av säkringar som sitter i säkringsdosan *D* i motorrummet.

Eftersom lamporna är svåra att komma åt råder vi dig att en **återförsäljare utföra bytet**.

LPG-säkring i det främre utrymmet

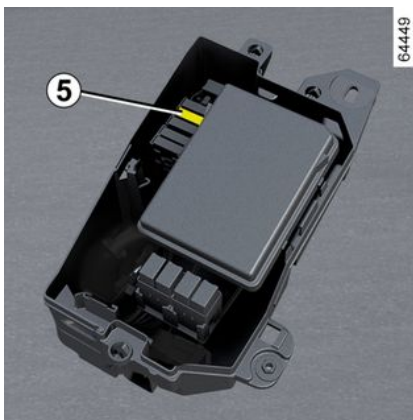

5. Säkring: Avstängning av LPG-kretsen.



Innan du vidtar åtgärder i motorrummet ska du stänga av tändningen
➔ 156 eller ➔ 159.



Var försiktig vid åtgärder i närheten av motorn eftersom denna kan vara varm. Dessutom kan kylfläkten sättas igång när som

helst.  etiketten i motorrummet påminner om detta.
Risk för allvarliga skador

RADIOUTRUSTNING

Radioplacering 1



Lossa skyddet. Anslutningarna (antenn, + och - spänningsmatning, högtalarledningar) finns bakom det.

Högtalare i framdörrarna 2



När du ska installera utrustningen rådfråga din märkesrepresentant.

-  – Det är mycket viktigt att alltid noggrant följa utrustningens monteringsanvisningar.
- Specifikationerna för fästen och kablar (kan beställas från en märkesrepresentant) varierar beroende på bilens utrustningsnivå och typen av radio.

För utrustningens artikelnummer, rådfråga din märkesrepresentant.

- Åtgärder på bilens elsystem får bara utföras av en auktoriserad märkesrepresentant, eftersom felaktig inkoppling och installation kan förstöra bilens elektroniska system och/eller de delar som är anslutna till detta.

INSTALLATION OCH ANVÄNDNING AV TILLBEHÖR



Elektriska eller elektroniska tillbehör

Innan du monterar den här typen av tillbehör (särskilt sändande/mottagande enheter: frekvensband, effektnivå, antennplacering), kontrollera att den går att använda i bilen. Vänd dig till din återförsäljare.

Innan du ansluter ett tillbehör till ett uttag, kontrollera att du inte överskrider den högsta godkända effekten för uttaget → 286 → 292. **Risk för brand.**

Allt arbete på fordonets elektriska och/eller elektroniska krets får endast utföras av en kvalificerad fackman. Varje felaktig anslutning och/eller installation av elektriska/elektroniska tillbehör som inte är godkända av tillverkaren kan orsaka:

- Skada på elektrisk och / eller elektronisk utrustning;
- Skada på de komponenter som är anslutna till den;
- Insamling och användning av fordonsdata;
-
- Ett intrång i integriteten (ändring, radering eller obefogad tillgång till uppgifter);
- Återkallande av godkännandet för ibruktagande.

Risk för allvarliga olyckor. Risk för integritetsintrång.

Om du i framtiden har elektrisk utrustning, se till att du får information om amperetal och läge för motsvarande säkring.

Använda diagnosuttaget

Användning av elektroniska tillbehör i diagnosuttaget kan orsaka allvarliga störningar på fordonets elektroniska system och/eller orsaka integritetsintrång (ändring, radering eller obefogad tillgång till personuppgifter). För din säkerhet rekommenderar vi att du endast använder elektriska tillbehör som är godkända av tillverkaren. Kontakta en godkänd återförsäljare för mer information. **Risk för allvarliga olyckor. Risk för integritetsintrång.**

Framtida installation av tillbehör

Om du vill montera andra tillbehör på din bil, rådfråga din återförsäljare. För att bilen ska fungera ordentligt och för att undvika säkerhetsrisker, bör du använda tillbehör som är anpassade till bilen och godkända av tillverkaren.

Om du använder rattlås, fäst det endast i bromspedalen.

Hinder för körning

På förarsidan är det viktigt att golvmattan som är anpassade till bilen sitter fast i sina fästen. Kontrollera därför regelbundet fastsättning. Lägg aldrig flera mattor på varandra. **Risk för pedalerna fastnar.**

FUNKTIONSSTÖRNING

Använda kortet	ORSAK	ÅTGÄRD
Kortet fungerar inte, varken för låsning eller upplåsning av dörrarna.	Kortets batteri håller på att ta slut.	Byt batteriet. Du kan fortfarande låsa/låsa upp och starta bilen → 51 och → 156 eller → 159 .
	Apparater på samma frekvens som kortet används (t.ex. mobiltelefoner)	Stäng av enheterna eller använd den inbyggda nyckeln → 51 .
	Bilen befinner sig i ett område med stark magnetisk strålning. Bilens batteri urladdat.	Använd nyckeln som är inbyggd i kortet → 51 .
	Meddelandet "Placera kort på + START område" visas på instrumentpanelen.	Placera ditt kort på placeringsområdet → 159 och tryck sedan på knappen START.
	Bilen är igång.	Medan motorn är på går det inte att låsa / låsa upp bilen med kortet. Stäng av tändningen.
Omsynkronisering av kortet	Lås upp förardörren genom att sätta i nyckeln som är inbyggd i kortet i dörrlåset → 51 , placera sedan kortet i området → 159 och tryck på knappen START för att synkronisera kortet.	

FUNKTIONSSSTÖRNING

Här ger vi några tips för att du snabbt, i vissa fall dock endast provisoriskt, ska kunna avhjälpa eventuellt uppkomna fel. För säkerhets skull bör du snarast efter vidtagen åtgärd och kontakta din återförsäljare.

Användning av fjärrkontrollen	ORSAK	ÅTGÄRD
Upplåsningen och låsningen av dörrarna fungerar inte längre med fjärrkontrollen.	Fjärrkontrollens batteri håller på att bli urladdat.	Använd nyckeln.
	Enheter med samma frekvens som fjärrkontrollen används (t.ex. mobiltelefon).	Stäng av enheterna eller använd nyckeln.
	Bilen befinner sig i ett område med stark magnetisk strålning. Batteri urladdat.	Byt batteriet. Du kan fortfarande låsa/låsa upp och starta bilen ➔ 51 och ➔ 156 eller ➔ 159 .
	Bilen är igång.	Medan motorn är på går det inte att låsa / låsa upp bilen med nyckeln. Stäng av tändningen.
	Omsynkronisering av fjärrkontrollen	Lås upp förardörren med nyckeln i dörrlåset ➔ 51 och starta sedan motorn för att synkronisera fjärrkontrollen ➔ 156 eller ➔ 159 .

6

FUNKTIONSSSTÖRNING

Vid startförsök	ORSAK	ÅTGÄRD
Indikeringarna på instrumentbrädan lyser svagt eller tänds inte, startmotorn går inte runt.	Batteripoler dåligt åtdragna, urkopplade eller oxiderade. Batteriet urladdat eller skadat.	Skruva fast dem på nytt, koppla in dem på nytt eller rengör dem från oxid. Anslut ett annat batteri till det urladdade batteriet → 332 eller byt ut batteriet vid behov. Förflytta inte bilen om rattaxeln är låst. Frågor, kontakta din återförsäljare.
	Felaktig krets.	Frågor, kontakta din återförsäljare.
Motorn vill inte starta.	Startvillkoren är inte uppfyllda.	→ 156 eller → 159 .
	Kortet fungerar inte.	Placera kortet på mittkonsolens fack. → 156 eller → 159 .
När bilen står stilla och motorn är kall är motorns tomgång hög	På bensinversioner beror detta inte nödvändigtvis på ett fel. Det kan bero på att motortemperaturen stiger.	Motorn tomgång bör sjunka efter cirka en minut. Annars kan detta orsakas av ett annat fel. Kontakta din återförsäljare.
Motorn vägrar stanna.	Kort ej registrerat.	Placera kortet på mittkonsolens fack. Tryck en längre stund på startknappen.
	Elektriskt problem.	Tryck på startknappen 3 gånger snabbt eller tryck och håll den nedtryckt.
Rattaxeln förblir låst.	Ratten blockerad.	Vrid ratten samtidigt som du trycker på motorns startknapp (eller, beroende på bil, samtidigt som du använder tändningsnyckeln) → 156 .
	Fel på elsystemet.	Frågor, kontakta din återförsäljare.

FUNKTIONSSSTÖRNING

Under körning	ORSAK	ÅTGÄRD
Vibrationer.	Otillräckligt med luft i däcken, felinställda eller skadade däck.	Kontrollera däcktrycket. Hittar du inget fel, kontakta din återförsäljare.
Vit avgasrök.	På dieselsonversionen är detta inte nödvändigtvis ett fel. Rök kan bero på partikelfilterrengöring. På bensinversioner beror detta inte nödvändigtvis på ett fel. Beroende på de yttre klimatförhållandena (kallt, fuktigt osv.) kan rök produceras vid kraftig acceleration.	Sänk motorvarvtalet och undvik häftiga accelerationer så att avgasröken gradvis försvinner. Annars kan detta orsakas av ett annat fel. Frågor, kontakta din återförsäljare.
Rök från motorrummet.	Kortslutning eller läckage i kylsystemet.	Stanna och stäng av tändningen, gå bort från bilen och kontakta din återförsäljare.
Indikeringen för oljetryck tänds: I kurvor eller vid bromsning Fördröjd släckning eller lyser vid acceleration.	Nivån är för låg. Inget oljetryck.	Fyll på motorolja ➔ 304. Stanna och kontakta din återförsäljare.

6

FUNKTIONSSSTÖRNING

Under körning	ORSAK	ÅTGÄRD
Styrningen är trög.	Överhettning i servostyrningen. Fel i den elektriska servomotorn. Fel i servosystemet	Kör försiktigt i låg hastighet. Tänk på hur stor kraft som behövs för att vrida hjulen med ratten. Frågor, kontakta din återförsäljare.
Motorn för överhettad. Indikeringen för kylvätsketemperatur befinner sig i varningsfältet och indikeringen STOP tänds.	Kylfläkt ur funktion. Kylvätskeläckage.	Stanna bilen, stäng av motorn och kontakta din återförsäljare. Kontrollera kylvätskebehållaren: Den ska innehålla vätska. Om den inte gör det, kontakta din återförsäljare snarast.
Det kokar i kylvätskebehållaren.	Fel på packningen till cylinderhuvudet.	Stäng av motorn. Kontakta din återförsäljare.



Kylaren: Om det finns en betydande brist på kylvätska, kom ihåg att aldrig fylla på med kall kylvätska när motorn är mycket varm. Efter arbeten på bilen som erfordrat tömning av kylsystemet (även endast delvis) ska systemet fyllas med ny kylvätska. Använd endast vätska som godkänts av tillverkaren.

FUNKTIONSSTÖRNING

Elsystem	ORSAK	ÅTGÄRD
Vindrutetorkare ur funktion.	Torkarblad sitter fast. Fel på elsystemet. Trasig säkring.	Ta loss torkarbladen innan torkarmotorn startas. Frågor, kontakta din återförsäljare. Byt ut säkringen eller se till att få den utbytt → 344.
Torkaren stannar inte.	Felaktigt reglage.	Frågor, kontakta din återförsäljare.
Körriktningsvisaren blinkar för snabbt.	Trasig bakre lampa.	→ 336
Körriktningsvisare ur funktion.	Fel på elsystemet eller reglaget. Trasig säkring.	Frågor, kontakta din återförsäljare. Byt ut säkringen eller se till att få den utbytt → 344.
Strålkastarna tänds inte eller slocknar inte.	Fel på elsystemet eller reglaget. Trasig säkring.	Frågor, kontakta din återförsäljare. Byt ut säkringen eller se till att få den utbytt → 344.

6

FUNKTIONSTÖRNING

Elsystem	ORSAK	ÅTGÄRD
Kondensspår i strålkastarna eller bakljusen.	Kondensspår kan vara ett naturligt fenomen förorsakat av temperaturväxlingar och fukt. I det här fallet kommer spåren att gradvis försvinna när strålkastarna används.	
Indikeringen för glömda säkerhetsbälten fram överensstämmer inte med bilbältenas faktiska status.	Det sitter ett föremål fastklämt mellan golvet och stolen, vilket stör givarens funktion.	Ta bort alla föremål under stolarna fram.

INFORMATION OM BILEN

Bilens identifieringsskyltar

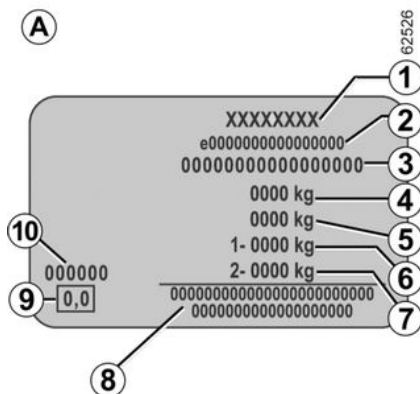
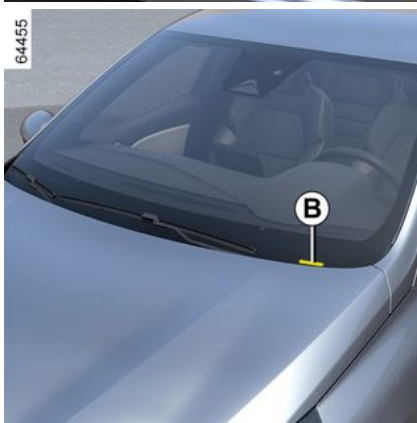

De uppgifter som förekommer på tillverkarskylten ska anges vid all korrespondens samt vid beställning av reservdelar.

Om den här informationen finns och var den sitter beror på bilen:

Identifieringsskylt A

1. Tillverkarens namn.
2. Registreringsnummer eller godkännandenummer.
3. Identifikationsnummer.

Beroende på bilmodell kan den här informationen även finnas på märkningen B.

4. MMAC (Totalvikt).

5. MTR (Maximal tågvikt: lastad bil med släp).

6. MMTA (Maximalt tillåten totalvikt) för framaxel.

7. MMTA för bakaxel.

8. Reserverad för partnerinformation eller kompletteringar.

9. Utsläpp från dieselvagssystem.

Beroende på bilmodell anges denna information inte på tillverkarens skylt utan på motorns rökcapacitetsetikett → 171 .

10. Lackreferens (färgkod).

Teknisk information för räddningstjänst



INFORMATION OM BILEN

QR-koden på etiketten **A** gör det möjligt för räddningspersonal att använda en surfplatta eller smartphone för att omedelbart få tillgång till teknisk information som är användbar för att kunna arbeta på bilen vid en olycka.

Se till att etiketten **A** alltid är synlig och finns på både vindrutan och bakrutan.

Alla typer av ändringar eller skador skulle förhindra tillgång till informationen.

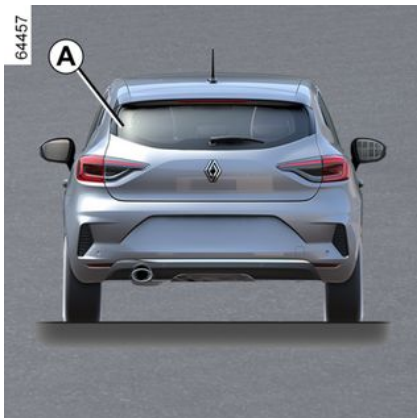

Identifiering av motor, motorspecifikationer

Identifiering av motor

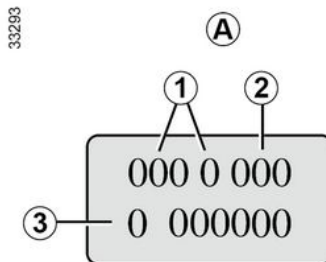

Ange uppgifterna på motorskylden i området A vid all korrespondens och beställning.

(varierande placering beroende på motortyp)

1. Motortyp.
2. Motorns indexnummer.
3. Motorns serienummer.



INFORMATION OM BILEN

Version E-tech full hybrid

64460



1.5 dCi

7

64461



INFORMATION OM BILEN

MOTORSPECIFIKATIONER

Version	1.0 SCe	1.0 TCe	E-TECH hybrid		1.5 dCi
Motortyp (Se motorskylt)	B4D	H4D Turbo	H4M	5DH	K9K Turbo
Cylindervolym (cm ³)	999	999	1598	-	1 461
Bränslekvalitet Oktantal	Bensin Blyfri bensin med ett oktantal (RON) som matchar informationen på etiketten på tankluckan måste ovillkorligen användas ➔ 148 .			-	Diesel Etiketten på tankluckan visar tillåtna bränslen.

INFORMATION OM BILEN

Version	1.0 SCe	1.0 TCe	E-TECH hybrid		1.5 dCi
Motortyp (Se motorskylt)	B4D	H4D Turbo	H4M	5DH	K9K Turbo
Cylindervolym (cm ³)	999	999	1598	-	1 461
Bränsletyper som uppfyller europeiska standarder och är kompatibla med motorer för bilar som säljs i Europa (i alla andra fall, kontakta en godkänd återförsäljare).	<p>E5</p> <p>Blyfri bensin som uppfyller standarden EN 228 innehållande upp till 5 % etanol.</p> <p>E10</p> <p>Blyfri bensin som uppfyller standarden EN 228 innehållande upp till 10 % etanol.</p>		-	<p>B7</p> <p>Diesel som uppfyller standarden EN 590 innehåller upp till 7 % fettbaserad metylester.</p> <p>B10</p> <p>Diesel som uppfyller standarden EN 16734 innehåller upp till 10 % fettbaserad metylester.</p> <p>XTL</p> <p>Paraffindiesel som uppfyller standarden EN 15940 innehåller upp till 7 % fettbaserad metylester.</p>	

INFORMATION OM BILEN

Version	1.0 S Ce	1.0 T Ce	E-TECH Hybrid		1.5 dCi
Motortyp (Se motorskylt)	B4D	H4D Turbo	H4M	5DH	K9K Turbo
Cylindervolym (cm ³)	999	999	1598	-	1 461
Tändstift	Använd endast tändstift som är avsedda för din bil. Typen anges på en etikett som sitter i motorrummet. I annat fall ska du kontakta din återförsäljare. Användning av felaktiga tändstift kan leda till att motorn förstörs.			-	-

INFORMATION OM BILEN

Mått (meter)

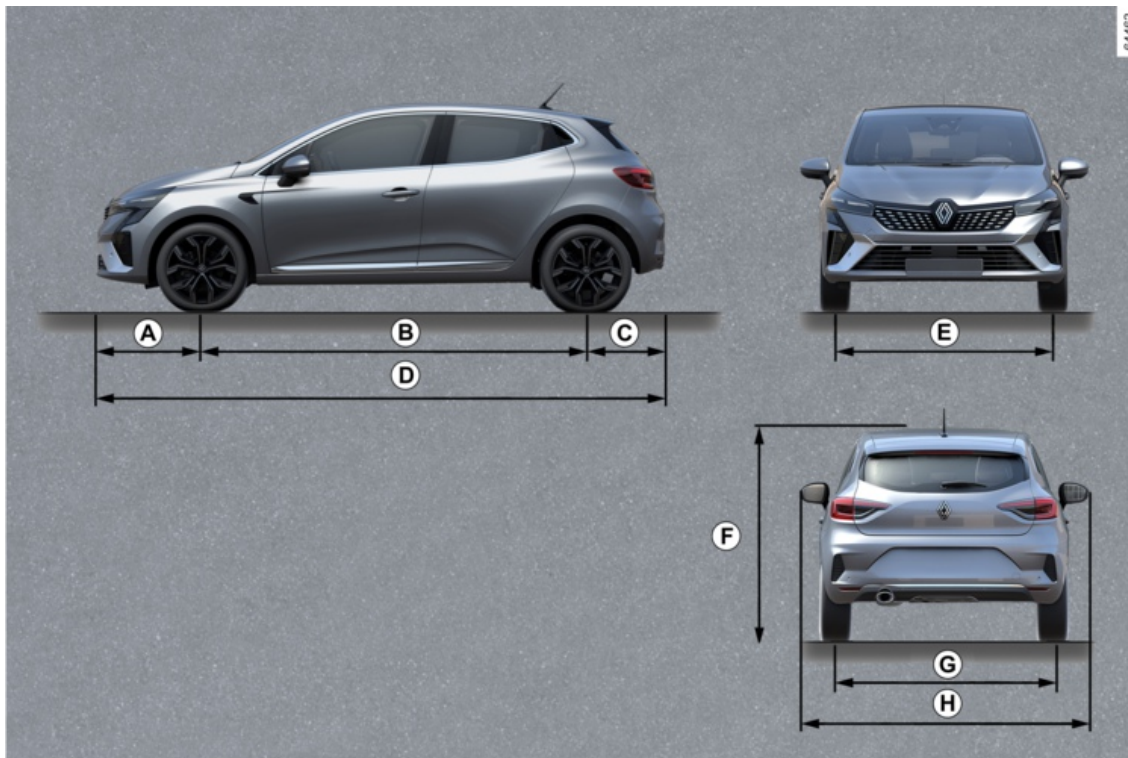

7

INFORMATION OM BILEN

	Längd
A	0,831
B	2,283
C	0,633
D	4,047
E	1,518
F	1,440 olastad
G	1,506
H	1,728 1,998 med ytterbackspeglar utfällda 1,798 med ytterbackspeglar infällda

INFORMATION OM BILEN

Vikter (i kg)

De angivna vikterna gäller för basversion utan tillval. De varierar beroende på bilens utrustningsnivå. Fråga din återförsäljare.	
Maximal nyttovikt (MMAC) Maximal tillåten vikt (MMTA) Bilens maximaltågvikt (MTR)	Vikter som anges på tillverkarens skylt → 356
Max tillåten släpvagnsvikt med broms *	Fastställs via beräkning: MTR - MMAC
Max. tillåten släpvagnsvikt utan broms *	550 kg
Kultryck dragkrok *	63 kg
Tillåten taklast	80 kg (inklusive fästanelordning)
<p style="text-align: center;">* Släpvagnsvikt (bogsering av husvagn, båt etc).</p> <p>Bogsering är förbjuden då MTR - MMAC är lika med noll eller när MTR är lika med noll (eller inte finns angiven) på tillverkarens skylt.</p> <ul style="list-style-type: none">– Det är viktigt att respektera de släpvagnsvikter som bestämts av den lokala lagstiftningen och vägtrafikförordningen. För montering av godkänd draganordning, rådgör med din återförsäljare.<ul style="list-style-type: none">– För en bil med släp får totalvikten (bil + släp) aldrig överskridas. Däremot är följande möjligt:<ul style="list-style-type: none">– bakre axel MMTA överskrids med högst 15 %– MMAC överskrids med högst 10 % eller 100 kg (beroende på vilket som uppnås först).I inget av fallen får maxhastigheten för bilen och släpet överskrida 100 km/h och däcktrycket ska ökas med 0,2 bar (3 psi).– Motorns prestanda och backtagningsförmågan minskar med altituden. Vi rekommenderar dig att minska maxlasten med 10 % per 1 000 meter och sedan minska med ytterligare 10 % för varje höjddökning på 1 000 meter.	

ORIGINALUTRUSTNING OCH RESERVDELAR

Reservdelarna tillverkas efter mycket noggranna specifikationer och testas regelbundet. Görs ändringar eller sker utbyte av originaldelar mot delar av annat ursprung, löper fordonsägaren risk att fordonet inte längre uppfyller de krav som säkerhets-, avgasreningsoch bullernormerna uppställer i enlighet med vägtrafikförordningen.

Dessutom upphör garantin att gälla då ändringar som inte överensstämmer med fabriken specifikationer görs på bilen eller om montering sker av reservdelar som inte tillverkats eller godkänts av fabriken. De reparationer som utförs av din märkesrepresentant med originalreservdelar omfattas dessutom av de garantier som finns beskrivna på reparationsorderns baksida.

UNDERHÅLLSSCHEMA

VIN:

Datum:	Kilometer:	Fakturanr:	Kommentarer/övrigt
Typ av åtgärd: Service <input type="checkbox"/> <input type="checkbox"/>	Stämpel		
Rostskyddskontroll: OK <input type="checkbox"/> Inte OK* <input type="checkbox"/>			
Datum:	Kilometer:	Fakturanr:	Kommentarer/övrigt
Typ av åtgärd: Service <input type="checkbox"/> <input type="checkbox"/>	Stämpel		
Rostskyddskontroll: OK <input type="checkbox"/> Inte OK* <input type="checkbox"/>			
Datum:	Kilometer:	Fakturanr:	Kommentarer/övrigt
Typ av åtgärd: Service <input type="checkbox"/> <input type="checkbox"/>	Stämpel		
Rostskyddskontroll: OK <input type="checkbox"/> Inte OK* <input type="checkbox"/>			

* Se relevant sida

UNDERHÅLLSSCHEMA

VIN:

Datum:	Kilometer:	Fakturanr:	Kommentarer/övrigt
Typ av åtgärd: Service <input type="checkbox"/> <input type="checkbox"/>	Stämpel		
Rostskyddskontroll: OK <input type="checkbox"/> Inte OK* <input type="checkbox"/>			
Datum:	Kilometer:	Fakturanr:	Kommentarer/övrigt
Typ av åtgärd: Service <input type="checkbox"/> <input type="checkbox"/>	Stämpel		
Rostskyddskontroll: OK <input type="checkbox"/> Inte OK* <input type="checkbox"/>			
Datum:	Kilometer:	Fakturanr:	Kommentarer/övrigt
Typ av åtgärd: Service <input type="checkbox"/> <input type="checkbox"/>	Stämpel		
Rostskyddskontroll: OK <input type="checkbox"/> Inte OK* <input type="checkbox"/>			

* Se relevant sida

UNDERHÅLLSSCHEMA

VIN:

Datum:	Kilometer:	Fakturanr:	Kommentarer/övrigt
Typ av åtgärd: Service <input type="checkbox"/> <input type="checkbox"/>	Stämpel		
Rostskyddskontroll: OK <input type="checkbox"/> Inte OK* <input type="checkbox"/>			
Datum:	Kilometer:	Fakturanr:	Kommentarer/övrigt
Typ av åtgärd: Service <input type="checkbox"/> <input type="checkbox"/>	Stämpel		
Rostskyddskontroll: OK <input type="checkbox"/> Inte OK* <input type="checkbox"/>			
Datum:	Kilometer:	Fakturanr:	Kommentarer/övrigt
Typ av åtgärd: Service <input type="checkbox"/> <input type="checkbox"/>	Stämpel		
Rostskyddskontroll: OK <input type="checkbox"/> Inte OK* <input type="checkbox"/>			

* Se relevant sida

UNDERHÅLLSSCHEMA

VIN:

Datum:	Kilometer:	Fakturanr:	Kommentarer/övrigt
Typ av åtgärd: Service <input type="checkbox"/> <input type="checkbox"/>	Stämpel		
Rostskyddskontroll: OK <input type="checkbox"/> Inte OK* <input type="checkbox"/>			
Datum:	Kilometer:	Fakturanr:	Kommentarer/övrigt
Typ av åtgärd: Service <input type="checkbox"/> <input type="checkbox"/>	Stämpel		
Rostskyddskontroll: OK <input type="checkbox"/> Inte OK* <input type="checkbox"/>			
Datum:	Kilometer:	Fakturanr:	Kommentarer/övrigt
Typ av åtgärd: Service <input type="checkbox"/> <input type="checkbox"/>	Stämpel		
Rostskyddskontroll: OK <input type="checkbox"/> Inte OK* <input type="checkbox"/>			

* Se relevant sida

UNDERHÅLLSSCHEMA

VIN:

Datum:	Kilometer:	Fakturanr:	Kommentarer/övrigt
Typ av åtgärd: Service <input type="checkbox"/> <input type="checkbox"/>	Stämpel		
Rostskyddskontroll: OK <input type="checkbox"/> Inte OK* <input type="checkbox"/>			
Datum:	Kilometer:	Fakturanr:	Kommentarer/övrigt
Typ av åtgärd: Service <input type="checkbox"/> <input type="checkbox"/>	Stämpel		
Rostskyddskontroll: OK <input type="checkbox"/> Inte OK* <input type="checkbox"/>			
Datum:	Kilometer:	Fakturanr:	Kommentarer/övrigt
Typ av åtgärd: Service <input type="checkbox"/> <input type="checkbox"/>	Stämpel		
Rostskyddskontroll: OK <input type="checkbox"/> Inte OK* <input type="checkbox"/>			

* Se relevant sida

UNDERHÅLLSSCHEMA

VIN:

Datum:	Kilometer:	Fakturanr:	Kommentarer/övrigt
Typ av åtgärd: Service <input type="checkbox"/> <input type="checkbox"/>	Stämpel		
Rostskyddskontroll: OK <input type="checkbox"/> Inte OK* <input type="checkbox"/>			
Datum:	Kilometer:	Fakturanr:	Kommentarer/övrigt
Typ av åtgärd: Service <input type="checkbox"/> <input type="checkbox"/>	Stämpel		
Rostskyddskontroll: OK <input type="checkbox"/> Inte OK* <input type="checkbox"/>			
Datum:	Kilometer:	Fakturanr:	Kommentarer/övrigt
Typ av åtgärd: Service <input type="checkbox"/> <input type="checkbox"/>	Stämpel		
Rostskyddskontroll: OK <input type="checkbox"/> Inte OK* <input type="checkbox"/>			

* Se relevant sida

ROSTSKYDDSKONTROLL

Om det krävs en reparation för att garantin ska gälla anges den nedan.

VIN:

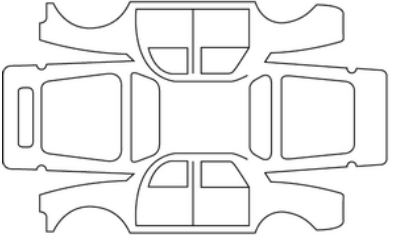
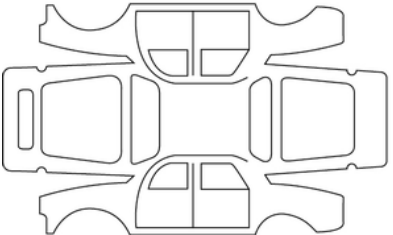
Reparationsdatum:		Stämpel
Rostreparationer att utföra:		
Reparationsdatum:		Stämpel
Reparation som ska utföras:		

7

ROSTSKYDDSKONTROLL

Om det krävs en reparation för att garantin ska gälla anges den nedan.

VIN:

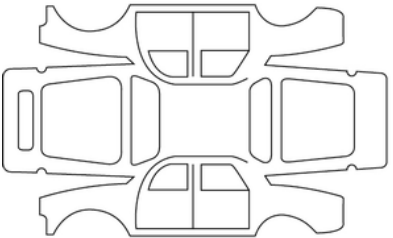
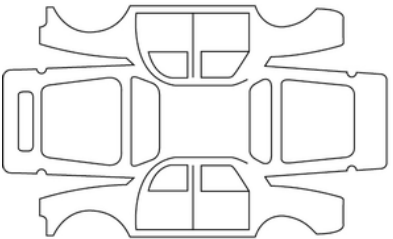
Reparationsdatum:		Stämpel
Rostreparationer att utföra:		
Reparationsdatum:		Stämpel
Reparation som ska utföras:		

ROSTSKYDDSKONTROLL

Om det krävs en reparation för att garantin ska gälla anges den nedan.

VIN:

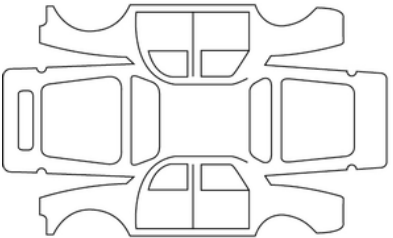
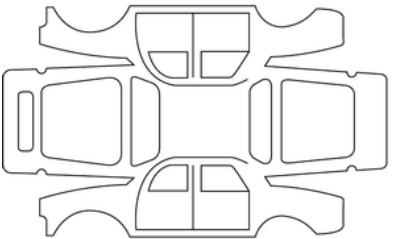
Reparationsdatum:		Stämpel
Rostreparationer att utföra:		
Reparationsdatum:		Stämpel
Reparation som ska utföras:		

7

ROSTSKYDDSKONTROLL

Om det krävs en reparation för att garantin ska gälla anges den nedan.

VIN:

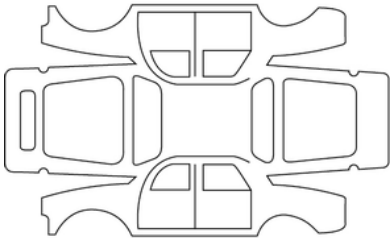
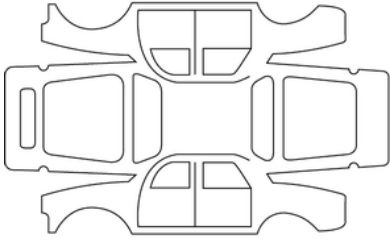
Reparationsdatum:		Stämpel
Rostreparationer att utföra:		
Reparationsdatum:		Stämpel
Reparation som ska utföras:		

ROSTSKYDDSKONTROLL

Om det krävs en reparation för att garantin ska gälla anges den nedan.

VIN:

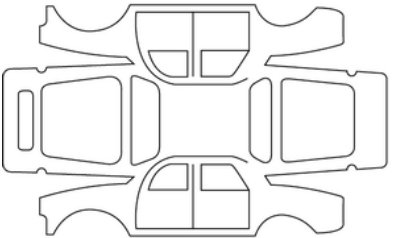
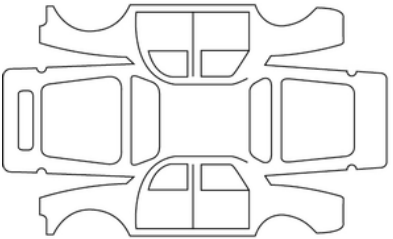
Reparationsdatum:		Stämpel
Rostreparationer att utföra:		
Reparationsdatum:		Stämpel
Reparation som ska utföras:		

7

ROSTSKYDDSKONTROLL

Om det krävs en reparation för att garantin ska gälla anges den nedan.

VIN:

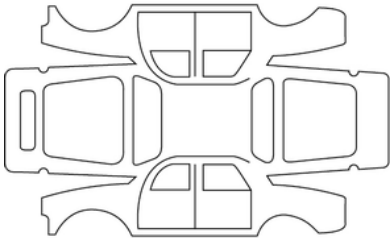
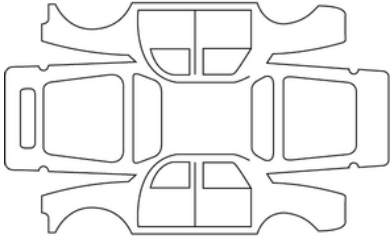
Reparationsdatum:		Stämpel
Rostreparationer att utföra:		
Reparationsdatum:		Stämpel
Reparation som ska utföras:		

ROSTSKYDDSKONTROLL

Om det krävs en reparation för att garantin ska gälla anges den nedan.

VIN:

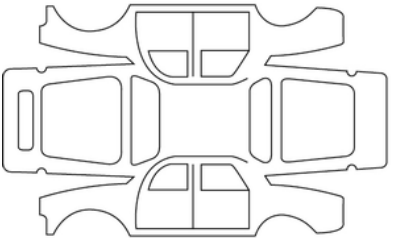
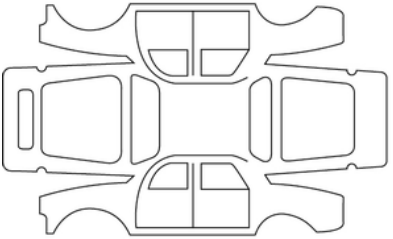
Reparationsdatum:		Stämpel
Rostreparationer att utföra:		
Reparationsdatum:		Stämpel
Reparation som ska utföras:		

7

ALFABETISKT INDEX

Symboler

"Handsfree"-kort: användning, [38](#)

"Handsfree"-kort: batteri, [42](#)

"Stop and Start"-funktion, [163](#), [175](#), [183](#)

360-graderskamera, [261](#)

A

ABS, [130](#), [194](#)

Adaptiv farthållare, [235](#)

Adblue®, [151](#)

Airbag, [65](#), [70](#), [71](#), [82](#), [90](#), [98](#), [130](#)

Airbag: airbag, [65](#), [71](#)

Airbag : inaktivering av krockkudde på passagerarsida fram, [90](#), [98](#), [98](#)

Airbag : inkoppling av krockkuddar på passagerarsida fram, [90](#), [98](#)

Airbag : inkoppling av krockkudden på passagerarsida fram, [98](#)

Airbags : barnsäkerhet, [98](#)

Aktiv panikinbromsning, [130](#), [215](#)

Aktiv parkeringsassistans, [130](#), [246](#), [253](#), [256](#)

Anpassa fordonsinställningarna, [122](#)

ANTISPINNSYSTEM, [130](#), [194](#)

Användningsföreskrifter, [142](#)

Askkopp, [292](#)

Assistans: körhjälpmedel, [261](#)

Autohold, [178](#)

AUTO-läge, [136](#)

Automatisk parkeringsbroms, [130](#), [175](#), [175](#), [178](#)

Automatväxellåda (användning), [167](#), [175](#)

Avlastningshylla, [297](#)

Avståndskontroll vid parkering, [122](#), [246](#), [253](#)

Avståndslarm, [211](#)

B

Backkamera, [253](#)

Backningsradar, [246](#)

Backspeglar, [134](#)

Bagagerum, [36](#), [55](#), [298](#)

BAGAGERUM, [36](#), [44](#)

Bakre hylla, [297](#)

Barn, [74](#), [82](#), [90](#), [98](#), [288](#)

Barnsäkerhet, [74](#), [74](#), [82](#), [90](#), [98](#), [288](#)

Barnsäkerhetsanordning, [74](#), [82](#), [90](#)

Barnsäkerhetssystem, [74](#), [82](#), [90](#)

Barnsäten, [74](#), [80](#), [82](#), [90](#)

Batteri:, [130](#), [310](#)

Batteri: felsökning, [332](#), [332](#)

Batterier, [42](#)

Belysning: instrumentpanel, [136](#)

Belysning och dimljus, [136](#)

Belysnings signaler, [136](#), [141](#)

Bilens räckvidd, [151](#)

Blinkrar, [141](#), [336](#), [336](#)

Blockerat låsläge för dörrarna, [46](#)

Bogsering: starthjälp, [330](#), [330](#)

Bogserringar, [323](#), [330](#)

Borttagning av imma: bakruta, [281](#)

ALFABETISKT INDEX

Borttagning av imma: vindruta, [281](#)

Borttagning av is/imma på vindrutan, [281](#)

Bromsa, [178](#)

Bromsljus, [336](#)

Bränsle: fylla på, [148](#)

Bränsle: förbrukning, [183](#)

Bränsle: kvalitet, [148](#)

Bränsle: räckvidd, [130](#)

Bränsle: tips för att minska förbrukningen, [183](#)

Bränsleekonomi, [183](#)

Bränsleförbrukning, [106](#), [183](#)

Bränsletankens volym, [148](#)

Byte av vindrutetorkarblad, [342](#)

Bältessträckare, [65](#)

Bältessträckare fram, [65](#)

C

Centrallåsning av dörrar, [36](#), [38](#), [41](#), [44](#), [46](#), [51](#), [54](#), [122](#)

Cigarrettändare, [292](#)

D

Dimljus, [136](#)

Display, [116](#), [116](#), [130](#)

Drivbatteriets räckvidd, [332](#)

Däck, [183](#), [188](#), [317](#), [319](#)

Däckpumpning, [188](#), [319](#), [322](#)

Däcktryck för hjul, [106](#), [183](#), [188](#), [319](#), [319](#), [328](#)

Dörrar, [50](#), [50](#), [54](#), [122](#), [130](#)

Dörrar/bagagelucka, [36](#), [38](#), [45](#), [51](#), [54](#)

Dörrar/luckor, [38](#), [50](#), [54](#)

Dörrar och bagagelucka - låsning/upplåsning, [41](#)

Dörrar och luckor - låsning/upplåsning, [36](#), [50](#)

E

ECO körning, [130](#), [183](#)

ECO Läge, [183](#)

Effektförbrukning, [116](#)

Elektroniskt stabiliseringssystem: ESC, [194](#)

Elektroniskt stabiliseringssystem: ESP, [130](#)

Elfönsterhiss, [288](#)

Eluttag, [292](#), [292](#)

Energi: "ECO"-läge, [130](#)

Ersättnings- och reservdelar, [365](#)

ESC : elektroniskt stabiliseringssystem, [194](#)

Extra, [277](#), [278](#), [278](#), [281](#), [281](#), [283](#)

F

Fartbegränsare, [229](#)

Farthållare, [130](#), [231](#), [231](#)

Farthållare - fartbegränsare, [130](#)

Farthållare – fartbegränsare, [229](#), [231](#)

Fastspänningsanordningar för barn, [74](#), [82](#), [90](#)

Felsökning: batteri, [332](#)

Felsökning: bogsering av fordonet, [330](#)

Filter: olja, [304](#)

Fjärrkontroll, [38](#)

ALFABETISKT INDEX

Fjärrkontroll/nyckel: batterier, [46](#)
Fjärrstyrning: kort, [36](#), [36](#)
Framsäten: inställning, [56](#)
Funktion "ECO"-läge, [130](#)
Funktionsfel: kortbatterier, [36](#)
Funktionsstörning, [106](#), [130](#), [136](#), [151](#), [163](#), [171](#), [173](#), [175](#), [194](#), [204](#),
[235](#), [246](#), [268](#), [288](#), [349](#)
Fyllning av extra tank, [130](#)
Färddator, [106](#), [106](#), [122](#), [130](#)
Färd med barn, [74](#), [82](#), [90](#)
Förankringsöglor, [298](#)
Förarassistans, [198](#), [204](#), [211](#), [215](#), [225](#), [229](#), [231](#), [235](#), [246](#), [253](#),
[256](#)
Förarplats, [101](#), [130](#)
Försatt motorn i vänteläge, [130](#), [163](#)
Förvaringsfack, [293](#)
Förvaringsmöjligheter, [293](#)
Förvaringsutrymme/fack: kupé, [293](#)
Förvaringsutrymmen, [293](#)

G

Gardiner, solskydd, [290](#)
GPL, [31](#), [31](#)

H

Halvljusstrålkastare, [136](#), [336](#)
Helljus:, [136](#)
Hjul (säkerhet), [317](#)

Hjul kapselavdragare, [323](#)
Hjul kapselnyckel, [323](#), [323](#), [328](#)
Hjälpnnyckel, [36](#)
Högtalare: plats, [347](#)
Hörbart larm: påminnelse om tända lampor, [136](#)

I

Identifiering av motor, [357](#), [358](#)
igenkänning av fordon, [215](#)
igenkänning av fotgängare, [215](#)
igenkänning av skyltar: varning för överskriden hastighetsgräns, [225](#)
Incidenter: funktionsfel, [151](#), [171](#), [173](#), [175](#), [194](#), [204](#), [246](#), [288](#)
Inkörning, [155](#)
Innerbelysning, [290](#)
INNERBELYSNING, [290](#), [290](#), [340](#)
Innerbelysning: lampbyte, [340](#)
Instrumentpanel, [106](#), [116](#), [122](#), [130](#), [163](#), [175](#), [183](#)
Inställningar, [122](#)
Inställningar: konfigurationsmeny, [122](#)
Inställningar för fordonsanpassning, [122](#)
Inställning av framstolarna, [56](#)
Inställning av körställning, [56](#), [56](#), [59](#), [61](#), [136](#)
Integrerat reglage för handsfreetelefon, [286](#)
Invändig klädsel: underhåll, [315](#)
Isofix, [90](#)

J

Jack-uttag, [323](#), [328](#)

ALFABETISKT INDEX

K

Kamera: multivvykamera, [261](#)
Katalysator, [171](#), [173](#)
Klimatanläggning, [276](#), [278](#), [281](#), [283](#)
Klocka, [125](#), [125](#)
Kombinationsinstrument, [106](#), [116](#), [125](#), [130](#)
Kompletterande fastspänningsanordningar till säkerhetsbältena, [65](#), [70](#), [71](#)
Kompletterande fastspänningsanordningar utöver säkerhetsbältena bak, [70](#)
Kompletterande krockskyddssystem på sidorna, [71](#), [71](#)
KOMPLETTERANDE KROCKSKYDDSSYSTEM TILL BÄLTEN BAK, [70](#)
KOMPLETTERANDE KROCKSKYDDSSYSTEM TILL SÄKERHETSÄLTEN FRAM, [65](#)
Konfigureringsmeny, [122](#)
Kontrollampa för körriktningsvisare, [141](#), [336](#)
Kontrollampa för styrning, [106](#), [116](#), [130](#)
Kontrollampor på instrumentpanel, [106](#), [116](#), [130](#), [151](#), [163](#), [171](#), [175](#), [183](#)
Kontroll och varningsindikeringar, [204](#)
Kort, [36](#), [38](#), [50](#), [51](#)
Kort: användning, [36](#), [38](#)
Kort: batteri, [42](#)
Kort: funktionsfel, [51](#)
Kort: handsfree, [36](#)
Kort: låsning/upplåsning av dörrar och luckor, [36](#), [51](#)
Kort: reservnyckel, [36](#), [51](#)
Kort. motorn startar inte i handsfreeläge, [36](#), [51](#)

Kort – blockerat låsläge, [41](#)
Kurvhandtag, [293](#)
Kurvlyjus, [136](#)
Kylvätskenivå, [307](#)
Körhjälpmedel, [122](#), [130](#), [198](#), [204](#), [211](#), [215](#), [225](#), [229](#), [231](#), [246](#), [253](#), [256](#), [261](#), [268](#)
Körhjälpmedel: adaptiv farthållare, [235](#)
Körning, [122](#), [155](#), [156](#), [160](#), [167](#), [171](#), [173](#), [175](#), [178](#), [183](#), [188](#), [198](#), [204](#), [211](#), [215](#), [229](#), [231](#), [246](#), [253](#), [256](#), [261](#)
Körriktningsvisare, [141](#)
Körställning: inställningar, [61](#), [132](#)

L

Lackering: underhåll, [313](#)
lampbyte, [336](#), [336](#)
Lampor: byta lampor, [336](#)
Lampor: byte, [336](#), [336](#), [336](#), [340](#)
Ledljusfunktion, [122](#), [136](#)
Liquefied Petroleum Gas: GPL, [31](#), [106](#), [148](#)
Ljud- och ljussignaler, [141](#), [141](#)
Ljudsignal, [141](#)
Ljussamtal, [141](#)
Luftkonditionering: information och användningsråd, [283](#)
Lyft fordonet: byta hjul, [328](#)
Låsa fjärrkontroll, [44](#), [45](#)
Låsning, [61](#)
Låsning av dörrarna, [36](#), [38](#), [45](#), [50](#), [51](#), [54](#), [122](#)
låsning och upplåsning av dörrar och luckor, [51](#)

ALFABETISKT INDEX

Låsningfria bromsar: ABS, [194](#)

Löstagbart golv, [298](#)

M

Makeup-speglar, [290](#)

Manuell luftkonditionering, [278](#)

Meddelanden på instrumentpanelen, [106](#), [151](#), [163](#), [171](#), [175](#)

Meny för personliga inställningar till bilen, [106](#), [122](#)

Miljö, [181](#)

Montering av barnsätet, [80](#)

MOTORHUV, [302](#)

Motor kylvätska, [130](#)

Motorolja, [303](#), [303](#), [304](#)

Motoroljenivå:, [303](#), [303](#)

MOTORSPECIFIKATIONER, [357](#), [358](#)

Multidisplay, [183](#), [204](#), [246](#), [253](#), [268](#), [286](#)

Multimedia (utrustning), [286](#)

Multimediautrustning, [286](#), [286](#)

MULTI-SENSE, [274](#)

N

Nackskydd bak, [59](#)

Nackskydd fram, [56](#)

Nackstöd, [56](#), [59](#)

Navigering, [286](#)

Navigeringssystem, [286](#)

Nivåer:, [302](#), [307](#), [308](#)

Nivåer: bränsle, [116](#), [130](#), [148](#)

Nivåer: kylvätska, [307](#)

Nivåer: motorolja, [130](#)

Nivå motorolja:, [304](#)

Nyckel/fjärrkontroll, [44](#)

Nyckel/radiostyrd fjärrkontroll: användning, [44](#), [45](#)

Nycklar, [44](#), [45](#), [46](#)

Nödinbromsning, [130](#), [194](#), [215](#)

O

Oljebyte, [304](#)

Oljesticka, [303](#)

P

Panikbromsassistans, [130](#), [194](#)

Park Assist: assisterad parkering, [246](#), [253](#), [256](#)

Parkering: parkeringsassistans, [268](#)

Parkeringsbroms, [175](#), [175](#)

PARKERINGSBROMS, [175](#)

Partikelfilter, [130](#)

Passagerarsäkerhet: framsätesspassagerare airbag, [98](#)

Platser bak, [59](#)

Punktering, [322](#), [323](#), [324](#), [328](#)

Punktering: reservhjul, [324](#)

På framsätessplatserna, [56](#), [56](#)

R

Radio, [286](#)

RADIOUTRUSTNING, [347](#), [347](#), [347](#)

ALFABETISKT INDEX

Rattoch tändningslås, [175](#)
Rattstång: inställning av körläge, [194](#)
Reagens (tank), [151](#)
Reagenskvalitet, [151](#)
Reagenspåfyllning, [151](#)
Reagenstank, [151](#)
Reagenstankens kapacitet, [151](#), [151](#)
Reagenstankens lock, [151](#)
Reglage, [229](#), [231](#)
Reglage för dörrar/luckor, [38](#)
Reglage under ratten, [286](#), [286](#)
Rengöring: fordonets interiör, [315](#)
Reservhjul, [324](#)
Råd om utsläppskontroll, [182](#)
Råd vid körning, [183](#)
Räckvidd till oljebyte, [106](#)

S

SATS FÖR DÄCKPUMPNING, [322](#)
SCR : selektiv katalysatorreducering, [151](#)
sidobelysning, [136](#), [336](#)
Skydd mot korrosion, [313](#)
Skärm: navigeringsskärm, [286](#)
Skärm: navigeringsskärmar, [286](#)
Slå på fordonets tändning, [160](#)
Solskydd, [290](#)
Specialfunktioner för bensinfordon, [173](#)
Specialfunktioner för dieselfordon, [171](#), [171](#)

Specialfunktioner för GPL-versioner, [31](#), [31](#)
Speed limiter, [130](#), [229](#)
Spoiler, [300](#)
Spolare/torkare, [122](#)
Spotlights, [290](#)
Start-/stoppknapp för motor, [160](#)
START AV MOTOR, [156](#), [156](#), [160](#), [163](#)
Starthjälp i backe, [194](#)
Stop and Start, [148](#), [151](#), [183](#)
STOPP AV MOTOR, [156](#), [156](#), [175](#)
Strålkastare, [336](#)
Strålkastare: lampbyte, [336](#)
Strålkastarinställningar, [140](#)
Stänga dörrarna, [36](#), [38](#), [50](#), [50](#), [51](#)
Så här tar du dig in i bilen, [36](#), [38](#), [50](#), [51](#)
SÄKERHETSÅLTEN, [61](#), [61](#), [65](#), [82](#), [90](#), [130](#)
Säkra avstånd, [211](#)
Säkringar, [344](#)

T

Takräcke: takstänger, [300](#)
TAKSKENOR, [300](#)
Tanklock, [148](#)
Tanklucka, [36](#)
Telefon, [286](#)
Temperatur: yttre, [125](#)
Temperaturreglering, [281](#)
Tid: inställning, [106](#)

ALFABETISKT INDEX

Tillsatstankens volym, [106](#)

Torkarblad: byte, [342](#)

Torkare, [142](#), [142](#), [145](#)

Torkare/spolare, [342](#)

Tvätt, [313](#)

U

Underhåll, [151](#), [182](#)

Underhåll: filter, [308](#)

Underhåll: invändig klädsel, [315](#)

Underhåll: karosseri, [313](#)

Underhåll: mekaniskt, [303](#), [311](#)

Underhåll: mätarställning före oljebyte, [106](#)

Upplåsning av dörrar, [36](#), [38](#), [51](#)

Uppvärmad vindruta, [281](#)

Utrustning: multimedia, [122](#), [136](#), [347](#)

Utsläppskontroll: råd, [182](#)

W

Warning, [141](#)

Varning: utkörning från parkering, [267](#)

Varning för döda vinkeln, [204](#)

Varning för hög hastighet, [130](#), [225](#)

Varning om filavvikelse, [130](#), [198](#)

Varningsblinkrar, [141](#)

Varningssignal, [141](#)

Varningssystem för däcktrycksförlust, [130](#), [188](#)

Varselljus, [36](#), [44](#), [122](#), [136](#)

Ventilation, [277](#), [278](#), [281](#)

Ventilation: ventilation, [277](#)

Ventilationsmunstycken, [276](#), [277](#)

Verktygssats, [323](#)

Vindruterengöring, [142](#), [145](#)

Volym för motorolja, [304](#)

Värme, [276](#), [278](#), [281](#)

Växelspak, [167](#)

Växelspak, automatväxellåda, [167](#)

Växling, [130](#), [167](#), [183](#)

Y

Ytterbelysning, [136](#), [141](#), [336](#)

A

Åtkomst till motorrum, [302](#)

O

Öppning/stängning: dörrar och luckor, [50](#), [51](#)

Öppning av dörrar, [50](#), [50](#), [51](#)



RENAULT S.A.S. SOCIÉTÉ PAR ACTIONS SIMPLIFIÉE AU CAPITAL DE 533 941 113 € / 122-122 BIS, AVENUE DU GENERAL LECLERC
92100 BOULOGNE-BILLANCOURT R.C.S. NANTERRE 780 129 987 — SIRET 780 129 987 03591 / renaultgroup.com

NU 1457-2 – 77 11 416 031 – 01/2024 – Edition suédoise



7711416031

