

MEGANE E-TECH 100% ELECTRIC

bilens användarhandbok





Välkommen in i din elbil

Denna instruktionsbok innehåller nödvändig information:

- lära känna din bil så att du på bästa sätt kan utnyttja alla dess möjligheter.
- försäkra dig om att den bibehåller sin höga tillförlitlighet genom att du följer de föreskrivna serviceoch skötselavvisningarna.
- själv och utan större tidsförlost kunna avhjälpa sådana driftstörningar som inte behöver åtgärdas på verkstad.

Om du ägnar lite tid åt att läsa denna instruktionsbok kommer du att få del av viktig information och tekniska nyheter. Det finns många trevliga, praktiska och nyttiga tillbehör, som du kan extrautrusta din bil med. Om du fortfarande har frågor kan teknikerna i märkeskontaktnätet ge ytterligare information.

För vägledning, se följande symboler:

 och  som visas i bilen – innebär att du ska läsa igenom instruktionsboken för att få detaljerad information om bilen och/eller dess utrustning.

→ i instruktionsboken står för ett hopp till en sida.



i instruktionsboken anger en risk, fara eller säkerhetsanvisning.

Beskrivningen av de modeller som omnämns i denna handbok baseras på de tekniska specifikationer som gällde när handboken skrevs. **Handboken omfattar all utrustning (både standard och tillval) som finns tillgänglig för dessa modeller, men om dessa är monterade eller inte beror på bilmodellen, de alternativ som har valts och landet där bilen såldes.**

Det här dokumentet kan även innehålla information om utrustning som kommer att lanseras senare under modellåret. Tabellerna i instruktionsboken är avsedda som exempel.

Lycka till med din nya bil!

Översatt från franska. Kopiering eller översättning, även delvis, är förbjuden utan föregående skriftligt godkännande från biltillverkaren.

INNEHÅLL

Välkommen in i din elbil.....	4	Körning	163
Exteriört	4	Start/stopp av motorn	163
Kupé	6	Växelspak	166
Förrarposition	8	Regenerativt bromssystem	169
Körhjälpmedel.....	10	Parkeringsbroms.....	172
Säkerheten i bilen	12	Miljö	176
Identifiering av fordon – etiketter	14	Råd vid körning, ekokörning	177
Motorrummet (löpande underhåll)	16	Övervakningssystem för däcktryck.....	181
starthjälp	18	Varningssystem för däcktrycksförlust	186
Lär känna din bil	20	Regleringssystem och assistans vid körning.....	191
Bil E-Tech 100% electric (EV).....	20	Ytterligare körhjälpfunktioner	195
Kort	50	Speed limiter.....	254
Digital nyckel.....	58	Farthållare.....	260
Dörrar och luckor	61	Stop and Go med anpassningsbar farthållare	265
Ansiktsgenkänning.....	69	Hjälpalternativ vid parkering	282
På framsätessplatserna.....	70	Nödsamtal.....	311
Platser bak.....	77	Din komfort.....	314
SÄKERHETSBÄLTEN	79	MULTI-SENSE.....	314
Ytterligare säkerhetsanordningar	83	Ventilationsmunstycken, värme och klimatanläggning	315
Barnsäkerhet	92	Multimediautrustning	331
Barnsäten	98	Utrustning i kupén.....	333
Barnsäkerhet: Avaktivering, aktivering passagerarairbag fram.....	112	Fack, förvaring i kupén	337
Förrarplats.....	117	Transport av föremål.....	341
Färd dator	122	Underhåll	344
Kontroll och varningsindikeringar	135	Åtkomst till motorn, nivåer	344
Styrning.....	140	Batteri:	349
Bakre vy.....	142	Rengöring	351
Belysning och signaler.....	148	Praktiska råd	355
Ljud- och ljussignaler	156	Däck.....	355
Torkare.....	157	starthjälp	363

INNEHÅLL

Strålkastare: Byte av lampor	367
Torkarblad: byte	370
Säkringar	372
Viktiga rekommendationer	377
Funktionsstörning	378
Tekniska specifikationer	382
Information om bilen	382
ORIGINALUTRUSTNING OCH RESERVDELAR	390
Underhållsschema	391
Rostskyddskontroll	397

EXTERIÖRT

1

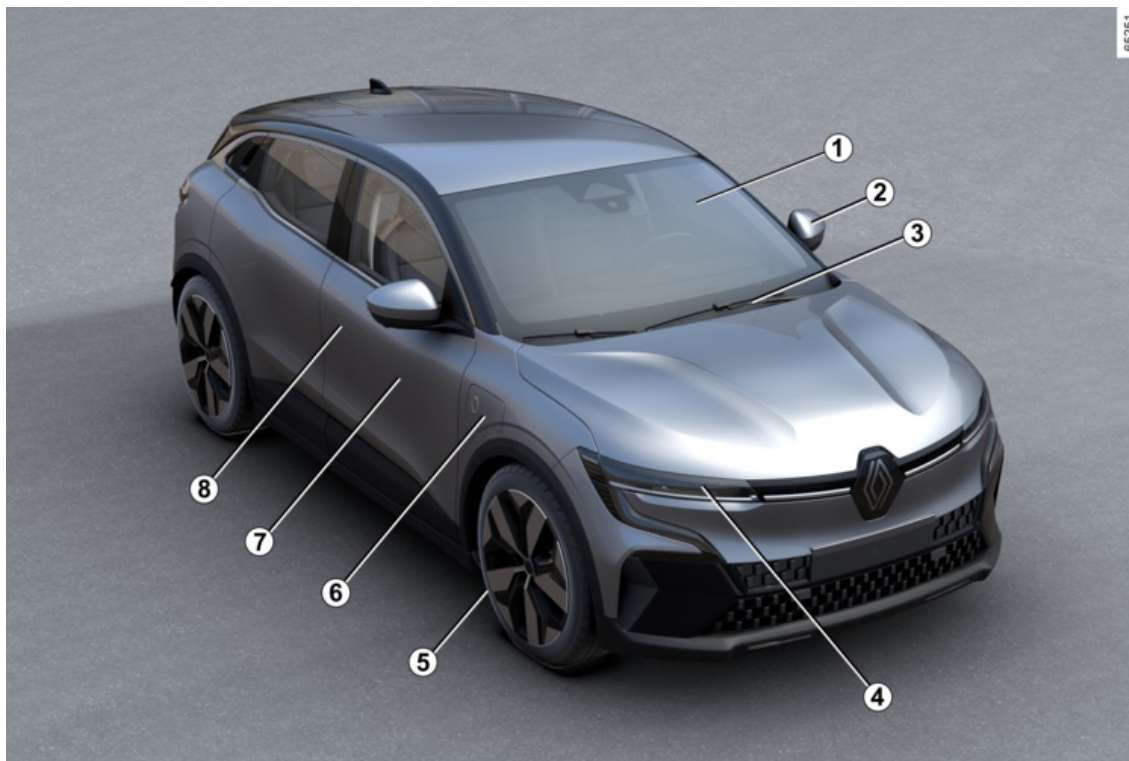

05251

4 - Välkommen in i din elbil

EXTERIÖRT

1. Elfönsterhiss → 333
2. Bakspeglar → 142
3. Vindrute- och bakrutetorkare → 157 → 160
Borttagning av imma → 325
4. Belysning: funktion → 148
Belysning: byte → 367
5. Däck → 355
6. Last → 28
7. Karossunderhåll → 351
8. → 50-kort
låsning och upplåsning av dörrar och luckor → 63

KUPÉ

1

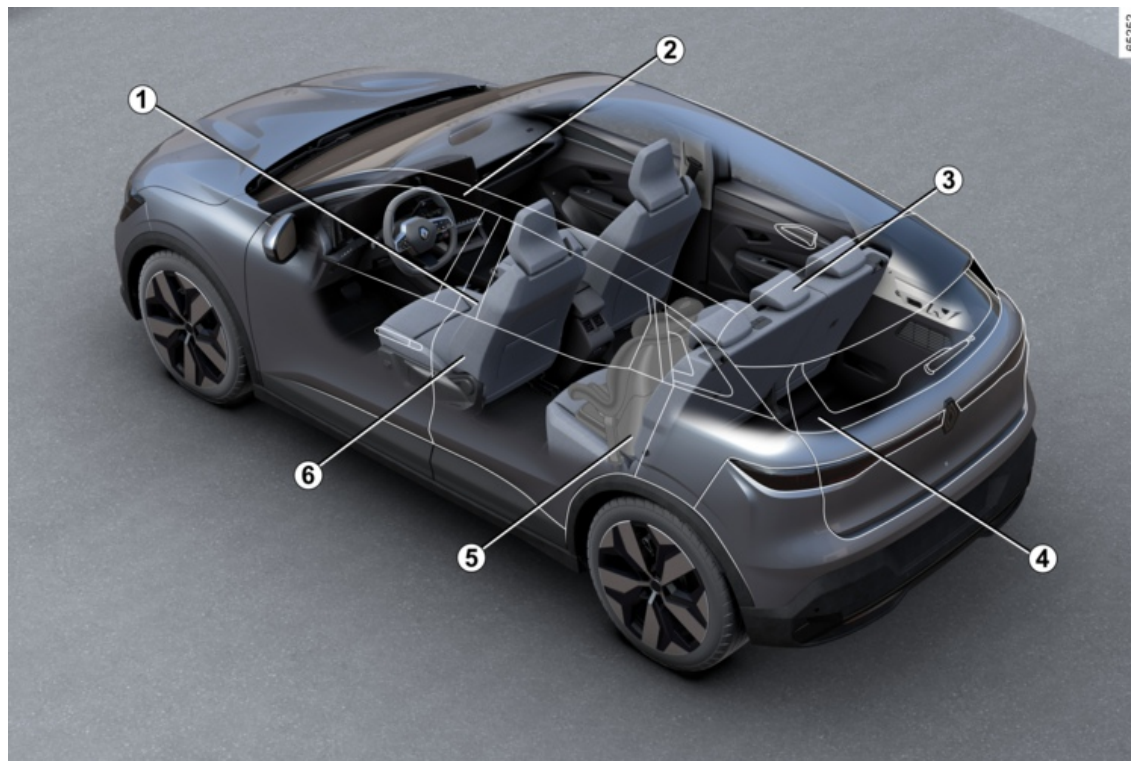

6 - Välkommen in i din elbil

KUPÉ

1. Inställning av körställning → **79**
2. Fack/Förvaring i kupén → **337**
3. Nackskydd bak → **77**
Baksäte → **78**
4. Transport av föremål → **341**
5. Barnsäkerhet → **92**
6. Nackskydd fram → **70**
Framstolar med manuella reglage → **70**
Framstolar med elektriska reglage → **72**

FÖRARPOSITION

1

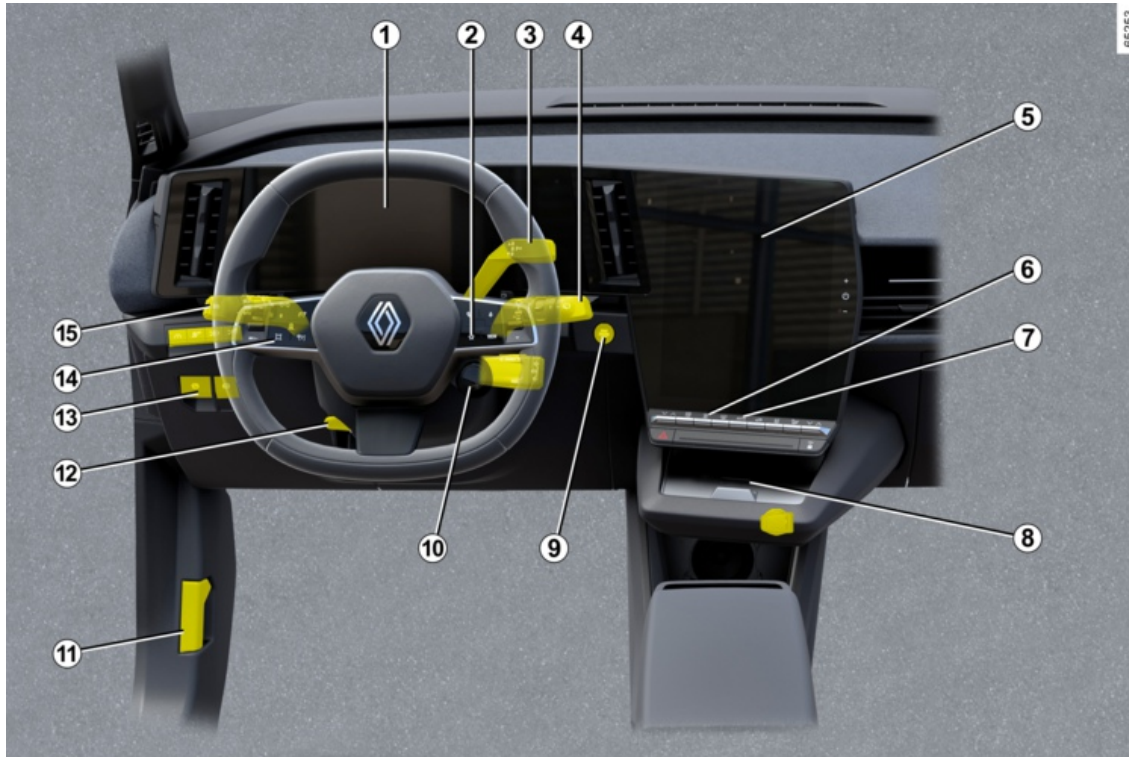

FÖRARPOSITION

1. Instrumentpanel → 135
2. Reglage för färddator → 122
3. Växelspak → 166
4. Reglage för vindrutetorkare/-spolare → 157 → 160
5. Multimediaskärm → 331
6. Eluppvärmda säten → 70
7. Värme/klimatanläggning → 323 → 319
8. Förvaringsfack i mittkonsol/induktionsladdningsområde → 337
9. Start-/stoppknapp för motor → 163
10. Reglage för MULTI-SENSE → 314
11. Upplåsning av motorhuven → 344
12. Ratt: inställning → 140
13. Automatisk parkeringsbroms → 172
14. Fartbegränsare → 254
Farthållare → 260
15. Ytterbelysning → 148

KÖRHJÄLPMEDEL

1



62354

KÖRHJÄLPMEDEL

- Regleringssystem och assistans vid körning → 191
- Varning om körfältsavvikelse → 196
- Förebyggande av körfältsavvikelse → 201
- Förebyggande av körfältsavvikelse vid nödsituationer → 208
- Aktiv panikbromsning → 223
- Aktiv panikinbromsning vid backning → 251
- Varning för döda vinkeln → 215
- Varning vid utkörning från parkering → 304
- Varningssystem för däcktrycksförlust → 186
- Övervakningssystem för däcktryck → 181
- Fartbegränsare → 254
- Farthållare → 260
- Stopp och kör med anpassningsbar farthållare → 265
- Trafikskyltsavkänning → 232
- Park Assist → 282
- Backningskamera → 288
- 360-graderskamera → 296
- Handsfree-parkering → 291
- Säker utkörning → 307
- Avståndsvarning → 219
- Varning för att påkalla förarens uppmärksamhet → 230

SÄKERHETEN I BILEN

1

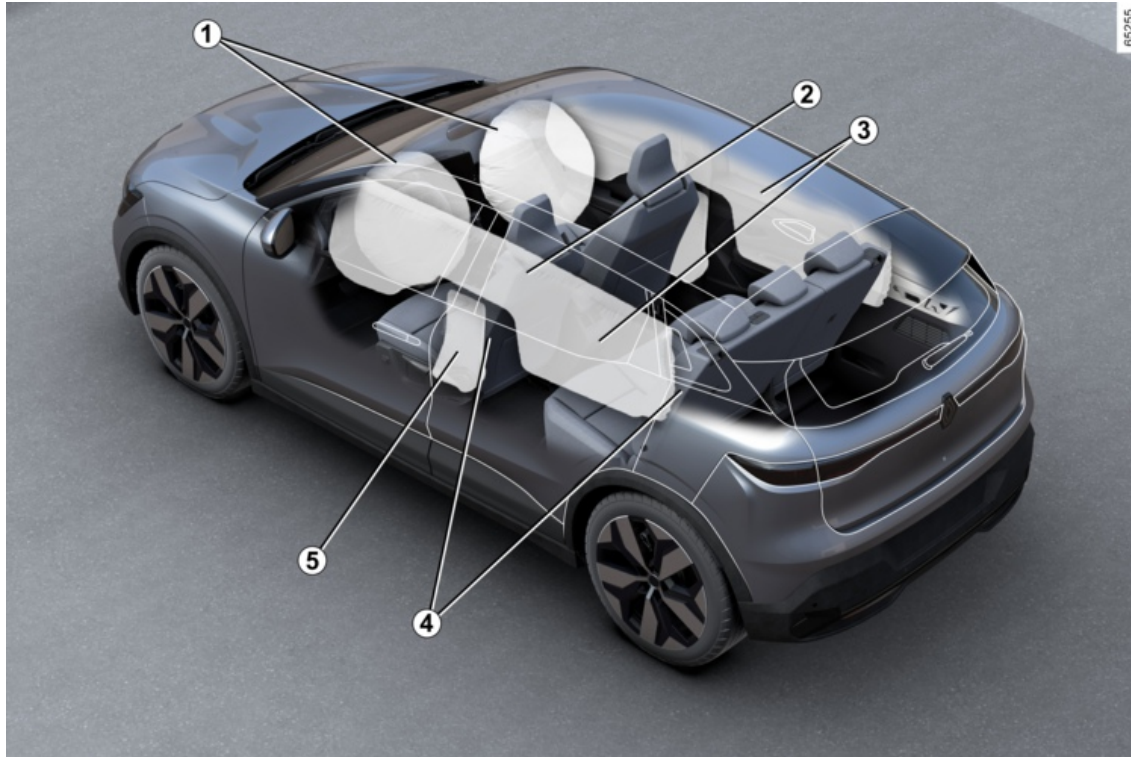

SÄKERHETEN I BILEN

1. Airbagar fram → 84
Urkoppling av airbag på passagerarsidan fram → 112
2. Mittre airbag → 89
3. Sidokrockgardiner → 89
4. Bilbälten → 79
5. Sidoairbagar → 89

IDENTIFIERING AV FORDON – ETIKETTER

1

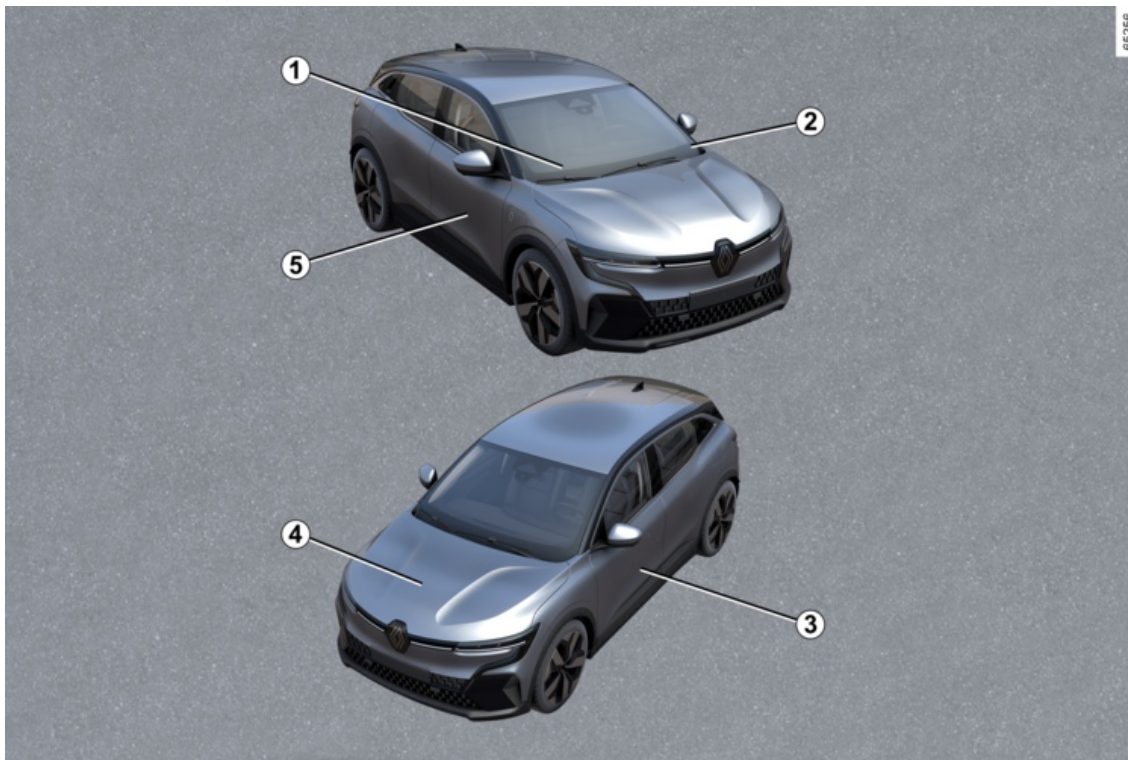

IDENTIFIERING AV FORDON – ETIKETTER

1. Teknisk information för räddningstjänst → **382**
2. Påminnelse om bilens identifieringsnummer → **382**
3. Etiketter för däcktryck → **186** → **355**
4. identifiering av motor → **383**
5. Tillverkarskylt → **382**

MOTORRUMMET (LÖPANDE UNDERHÅLL)

1

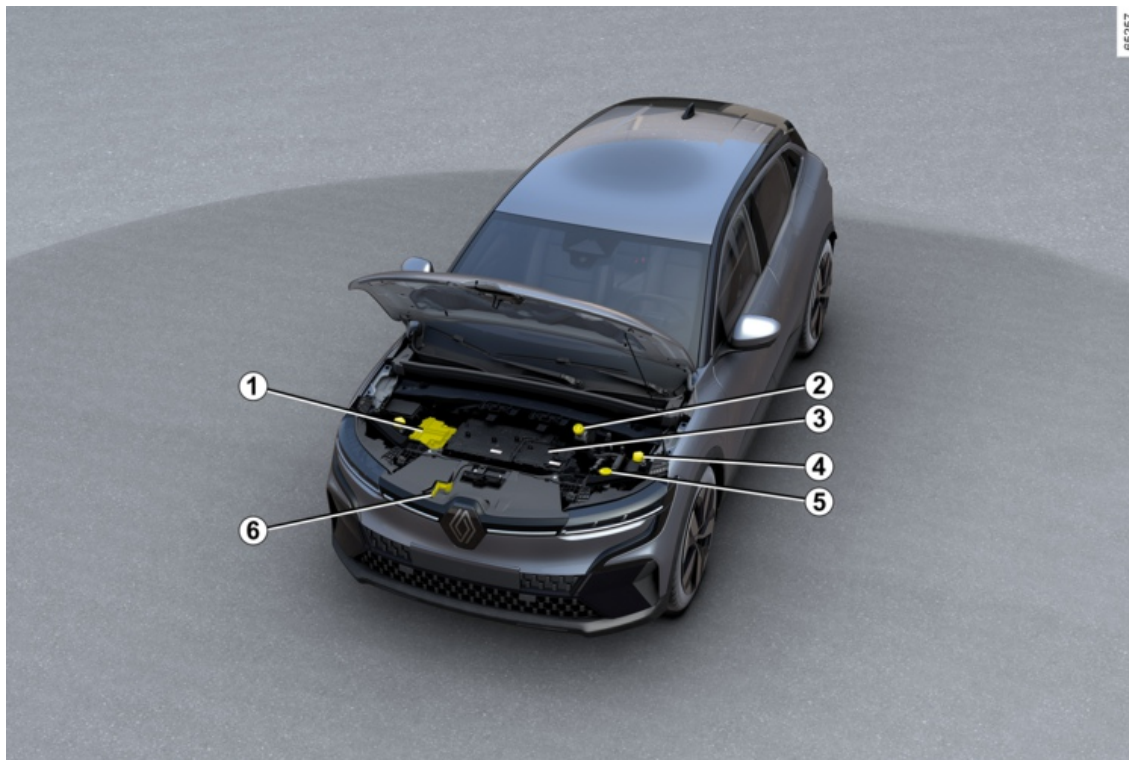

MOTORRUMMET (LÖPANDE UNDERHÅLL)

1. Batteri → 349
2. Bromsvätska → 347
3. Elkretsen "400 volt" → 20
4. Kylvätska → 346
5. Spolarvätska → 347
6. Öppning av motorhuv → 344

STARTHJÄLP

1

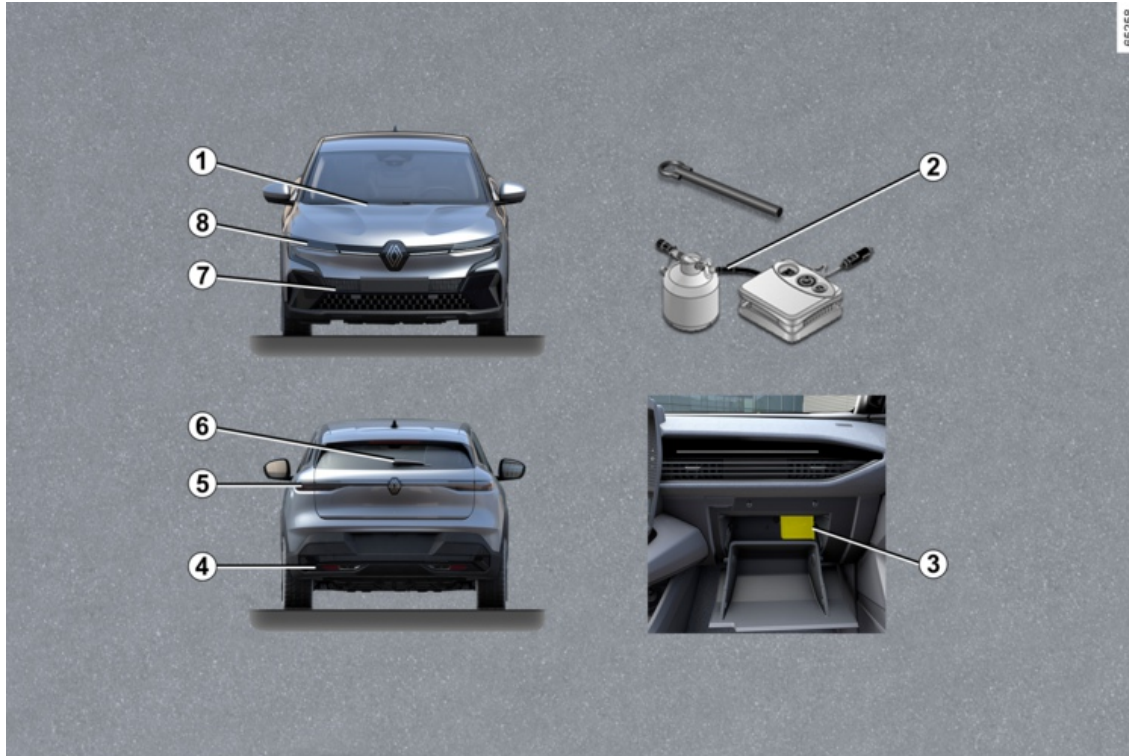

STARTHJÄLP

1. Byte av vindrutetorkarblad → 370
2. Punktering → 359
Verktyg → 362
3. Säkringar → 372
4. Bogserpunkt bak → 363
5. Byte av glödlampor bak → 367
- 6 Byte av bakrutetorkarbladet → 370
7. Bogseringspunkt fram → 363
8. Byte av glödlampor till strålkastarna → 367

BIL E-TECH 100% ELECTRIC (EV)

Elbilen har specifika egenskaper men fungerar på ett liknande sätt som en bil med värmemotor.

Den huvudsakliga skillnaden på elbilen är den exklusiva användningen av elektrisk energi istället för bränsle för bilar med värmemotor.

Vi rekommenderar därför att du noggrant läser igenom bruksanvisningen som beskriver elbilen.

2

BIL E-TECH 100% ELECTRIC (EV)

presentation

2

Kopplingsschema över elbil

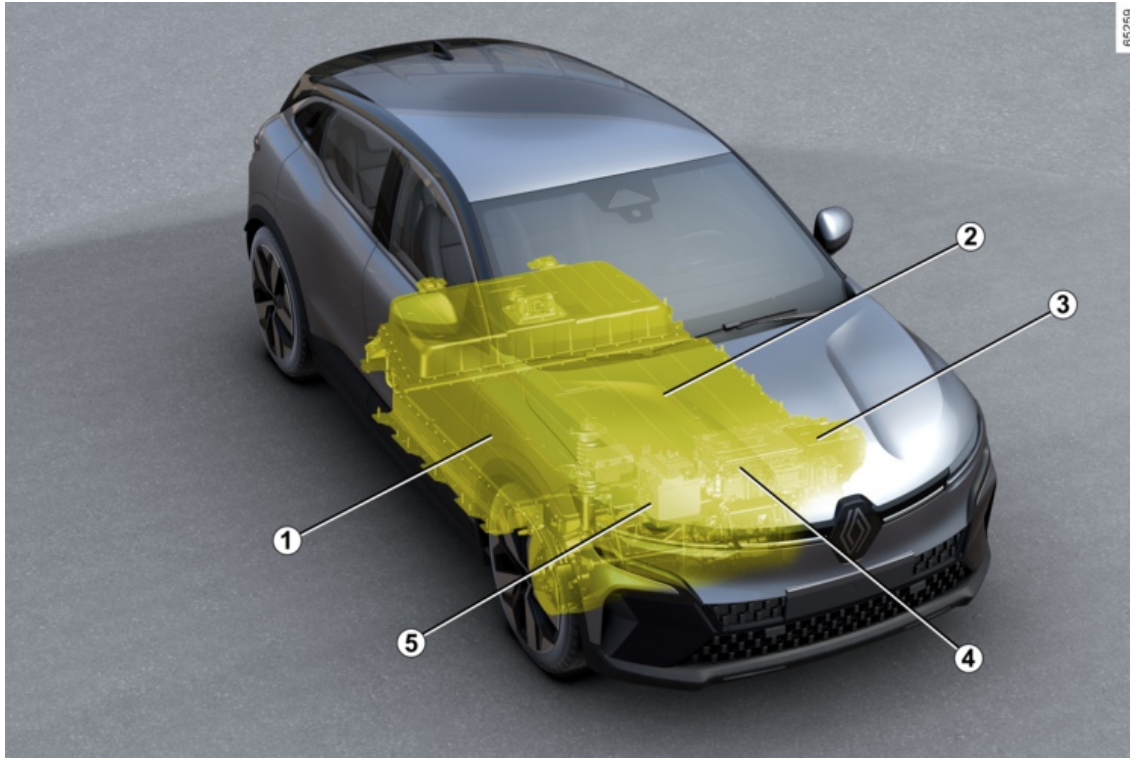

BIL E-TECH 100% ELECTRIC (EV)

- 1 Elektrisk laddningsanslutning (passagerarsidan)
- 2 400 V-fordonsbatteri
- 3 Elmotor
- 4 Orangefärgad elkabel
- 5 Sekundärt 12 V batteri

BIL E-TECH 100% ELECTRIC (EV)

Tillhörande tjänster

2

presentation

Din elbil har anslutna tjänster som gör det möjligt att få information om eller att styra:

- bilens laddningsstatus med varning för låg batterinivå
- programmering av laddningen av fordonsbatteriet beroende på vissa föreslagna val
- återstående körsträcka.
- ...

Du kan komma åt dessa tjänster med hjälp av:

- externa digitala enheter (mobiltelefoner, surfplattor osv.)
- Bilens multimediaskärm.

Ytterligare information finns i multimediasystemets bruksanvisning eller kontakta en märkesrepresentant.



Du kan abonnera på en ansluten tjänst eller förlänga den när som helst genom att kontakta en märkesrepresentant.

Batterier

Elbilen har två typer av batterier:

- ett 400 V-fordonsbatteri
- ett sekundärt 12 V-batteri.

400 V-fordonsbatteri

Detta batteri lagrar den energi som behövs för att elbilens motor ska fungera riktigt. Som för alla batterier laddas det ur under användningen och ska därför regelbundet laddas.

Det är inte nödvändigt att vänta tills fordonsbatteriet står på reserv för att ladda det.

Laddningstiden varierar beroende på vilken typ av väggmonterad anslutningslåda eller offentligt uttag som du ska ansluta till.

Bilens räckvidd beror på fordonsbatteriets laddning och även på körstilen → **179**.

Bilens klimatanläggning används för att kyla drivbatteriet.

För att bevara livslängden på ditt drivbatteri bör du låta kontrollera ditt luftkonditioneringssystem av en kvalificerad fackman. Särskilt om du märker av en försämrad funktion.

Sekundärt 12 V batteri

Det andra batteriet i bilen är ett sekundärt 12 V-batteri: det ger den energi som krävs för att driva bilens

utrustning (lampor, vindrutetorkare, bromsassistans osv.).

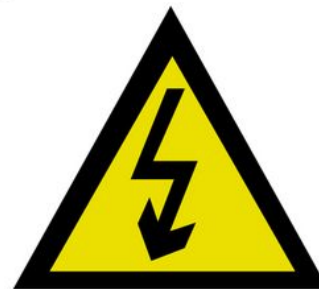

Symbolen **A** visas om de elektriska komponenter i bilen kan utgöra en säkerhetsrisk.

61607

BIL E-TECH 100% ELECTRIC (EV)

400 V elkrets

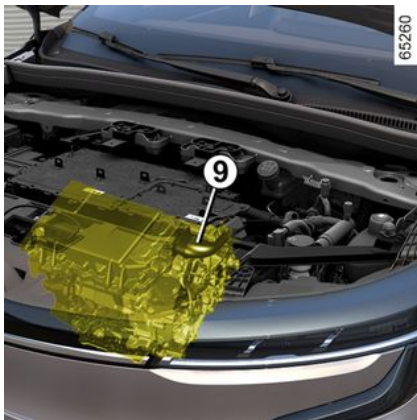

400 V elsystemet känns igen genom de orangea kablarna **9** och

komponenterna med symbolen .



Elbilens drivsystem använder en spänning på ungefär 400 V.

Systemet kan vara varmt under och efter att tändningen stängts av. Respektera etiketterna med varningssymbolerna som finns på bilen.

Alla slags ingrepp eller ändringar på 400 volts elsystemet (komponenter, kablar, kontakter, drivbatteri) är absolut förbjudet på grund av de risker som finns för din säkerhet. Kontakta din återförsäljare.

Risk för allvarliga brännskador eller elchocker som kan leda till döden.

Körning

Som för en bil med automatväxellåda, ska du vänja dig vid att inte använda vänster fot och inte bromsa med den.

När du släpper gaspedalen eller trycker på bromspedalen under körning genererar motorn elektricitet under hastighetsminskningen, och den används för att bromsa bilen och för att ladda batteriet → **177**.

Dåligt väder, vägen är översvämmad:



Var försiktig om du måste köra på en översvämmad väg. Vattennivån får inte överskrida fälgens nedre kant.



Motorbromsen ersätter inte på något vis bromspedalen.

Buller

Elbilarna är väldigt tystgående. Du och övriga trafikanter kanske inte är vana vid detta ännu. Det är svårt att höra bilen även när den är i rörelse.

Eftersom motorn är tystgående hör du ljud endast om du är van att höra dem (aerodynamiskt, pneumatiskt ljud osv.).

Varje gång tändningen slås av kommer fläkten att stängas av efter cirka tio sekunder.

BIL E-TECH 100% ELECTRIC (EV)

2



Hinder för körning

På förarsidan är det viktigt att golvmattan som är anpassade till

bilen sitter fast i sina fästen. Kontrollera därför regelbundet fastsättningen. Lägga aldrig flera mattor på varandra.

Risk för klämning av fötterna



Din elbil är tystgående.

Innan du lämnar den ska du stänga av motorn med foten på

bromspedalen.

RISKER FÖR ALLVARLIGA SKADOR

Ljudsignal för fotgängare

Ljudsignalen gör att andra trafikanter, i synnerhet fotgängare och cyklister, förvarnas om din närvaro.

Ljudsignalen för fotgängare aktiveras automatiskt när motorn startas. Ljudet hörs när bilens hastighet är mellan cirka 1 och 30 km/h.

För ytterligare information om ljudsignalen för fotgängare, se multimedialinstruktionerna.

Vid fel på ljudsignalen för fotgängare



tänds varningslampan på instrumentpanelen tillsammans med meddelandet "Yttre ljudfel".

Kontakta din återförsäljare.

Viktiga rekommendationer



Läs noggrant igenom instruktionerna. Om dessa instruktioner inte följs kan det medföra **risk för brand, allvarliga skador eller elchocker som kan leda till döden.**

Vid en olycka eller krock

Vid en olycka eller om bilen stöter emot en trafikdelare, en hög trottoarkant eller dylikt kan elsystemet eller fordonsbatteriet skadas.

Låt din återförsäljare kontrollera bilen.

Vidrör aldrig 400 V komponenterna eller de orangea kablarna som kan komma åt och syns inifrån eller utifrån bilen.

Vid en större skada på bilens drivbatteri kan det uppstå läckor:

- Vidrör aldrig vätskor som kommer från drivbatteriet;
- Vid kontakt måste du genast spola med mycket vatten och omedelbart kontakta läkare.

Låt snarast kontrollera laddluckan och/eller ladduttaget hos din återförsäljare om de har utsatts för slag eller skador, även mindre sådana.

Vid brand

Se till att alla lämnar bilen vid brand. Kontakta räddningstjänsten och uppge att det handlar om en elbil.

Om du måste ingripa, använd endast ABC- eller BC-släckmedel som är lämpliga för att släcka bränder i elektriska system.

Använd inte vatten eller andra brandsläckningsmedel.

Vid skador på elkretsen, kontakta din återförsäljare.

För all slags bogsering

→ 363.

Tvättning av bilen

Tvätta aldrig motorrummet, ladduttaget eller drivbatteriet med en högtryckstvätt.

Risk för skada på elkretsen.

Tvätta aldrig bilen under laddningen. Tvätta aldrig laddkabeln medan bilen laddas. Tvätta aldrig laddkabeln och laddkabelns kontakt när kabeln inte är ansluten, för att förhindra korrosion på laddningskontakten.

Risk för elchocker som kan leda till döden.

BIL E-TECH 100% ELECTRIC (EV)

Laddning

2

Kopplingschema

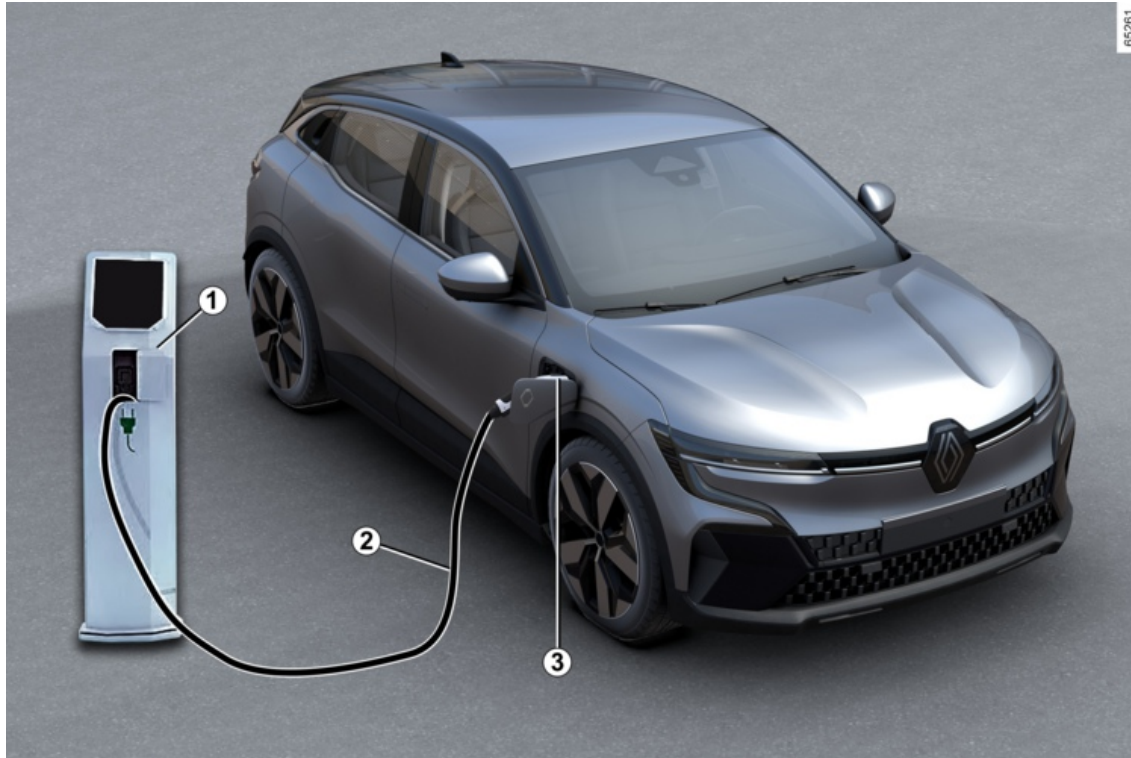

BIL E-TECH 100% ELECTRIC (EV)

- 1 Specifik väggmonterad enhet eller laddningsuttag
- 2 Laddkabel
- 3 Elektrisk laddningsanslutning (passagerarsidan)

2



För frågor angående utrustning som krävs för laddningen, vänd dig till en märkesrepresentant.



Viktiga anvisningar för laddning av bilen

Läs noggrant igenom instruktionerna. Om dessa instruktioner inte följs kan det medföra **risk för brand, allvarliga skador eller elchocker som kan leda till döden.**

Laddning

Utför inga ingrepp på bilen under pågående laddning (tvätt, arbeten i motorrummet mm.).

Om det finns vatten, tecken på korrosion eller främmande föremål i laddkabelns kontakt eller i bilens ladduttag, ska du inte ladda bilen. Risk för brand.

Försök inte att vidröra fasta elnätets kontakt, bilens laddkontakt och bilens ladduttag eller att föra in föremål i det.

Koppla aldrig in laddningskabeln via en förlängningssladd, en adapter eller en fast kontakt med flera anslutningar.

Det är förbjudet att använda en generator.

Ta inte isär eller ändra i bilens ladduttag eller laddkabeln. Risk för brand.

Gör inga ändringar eller ingrepp på den elektriska installationen under laddningen.

Låt snarast kontrollera laddningsluckan eller ladduttaget hos din återförsäljare om de har utsatts för slag eller skador, även mindre sådana.

Var rädd om kabeln: Trampa inte på den, lägg den inte i vatten, dra inte i den och se till att den inte utsätts för klämning.

Kontrollera regelbundet att laddningskabeln är i gott skick.

Om det uppstår skador på laddningskabeln (korrosion, brunering, skärmärken osv.), enheten eller bilens elektriska laddningsuttag ska du inte använda dem. Kontakta din återförsäljare för byte.

Om laddningsluckans låsmekanism inte låses och/eller bilens ladduttag låses upp korrekt ska du kontakta din återförsäljare.

BIL E-TECH 100% ELECTRIC (EV)

Laddningskabel A

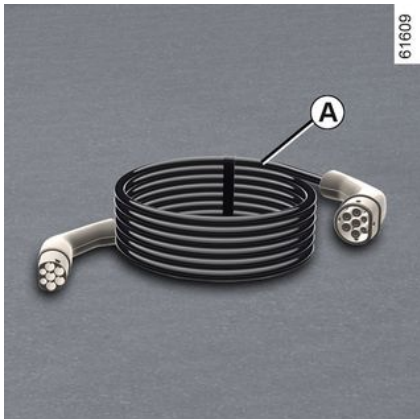

Den här kabeln är specifik för din bil och är utformad för att anslutas till det fast elnätet eller offentligt uttag för att möjliggöra laddning av drivbatteriet.

i Det rekommenderas att först och främst använda en laddningskabel som möjliggör standardladdning av fordonsbatteriet.

i Se till att laddkabeln är bortkopplad innan du rengör den.

Rengör kabeln med en trasa lätt fuktad med vatten.

Vid rengöring, se till att trasan inte kommer i kontakt med kabelns kontakter (laddningsstift) för att undvika risk för korrosion.

i Laddningskablarna finns i bilens bagagerum ➔ 66.

Laddningskabel B



Denna kabel kan användas för:

– ett uttag som endast används för bilen (14 A-/16 A-laddning), vid normal användning

– underhållsladdning i ett hushållsuttag (laddning på 8 A), till exempel då du inte är hemma

I samtliga fall måste uttag monteras enligt anvisningarna som medföljer laddningskabeln **B**.

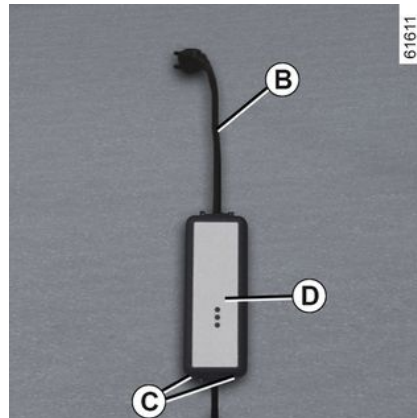

Läs alltid bruksanvisningen för laddningskabel **B** **noggrant**.

i Låt aldrig enheten hänga i kabeln. Använd krokarna **C** för att hänga den.

BIL E-TECH 100% ELECTRIC (EV)



Avbryt omedelbart laddningen om ett fel uppstår på laddningskabeln under laddningen (en röd varningslampa tänds på enheten **D**). Se laddkabelns instruktionsbok.

Viktiga rekommendationer

2



Viktiga anvisningar för laddning av bilen

Läs noggrant igenom instruktionerna. Om dessa instruktioner inte följs kan det medföra en **risk för brand, allvarliga skador eller elchockar som kan leda till döden.**

Val av laddningskabel

De medföljande standardladdningskablarna har utformats speciellt för denna bil. De är utformade för att skydda mot elstötar som kan leda till brand eller livshotande skador.

Använd inte laddningskablar från andra bilar eftersom de inte är anpassade.

Det är strängt förbjudet att använda en laddkabel som inte är godkänd av tillverkaren. Om du inte följer dessa anvisningar finns det risk för brand eller elstötar som kan leda till livshotande skador. Kontakta din återförsäljare om du vill ha hjälp med val av laddningskabel som passar till din bil.

Använda laddningskabeln *B*

Läs noggrant igenom instruktionsboken som medföljer laddningskabeln för information om försiktighetsåtgärder gällande produkten och de tekniska specifikationer som krävs vid den elektriska installationen av uttaget.

Installationsprincip

Vägguttag

Se till att en fackman installerar en väggmonterad specifik anslutningslåda.

Vid hushållsladdning

Låt en behörig elektriker kontrollera att alla uttag som du ansluter laddkabeln till överensstämmer med gällande nationella standarder och regler och att de överensstämmer med specifikationerna som beskrivs i informationen om "Strömförsörjningssystem".

Strömförsörjningssystem

Använd endast laddstationer som överensstämmer med standarden IEC 61851-1 och anslutningspunkter som skyddas av:

- en restströmsanordning på 30 mA av typ A, specifik för uttaget som används
- en överströmsskyddsanordning
- skydd mot överspänningar som beror på blixtnedslag i utsatta områden (IEC 62305-4)
- en jordanslutning som uppfyller standarderna i det aktuella landet.

BIL E-TECH 100% ELECTRIC (EV)

Laddningstyper som
överensstämmer med europeiska
standarder

2

BIL E-TECH 100% ELECTRIC (EV)

Växelström (AC)

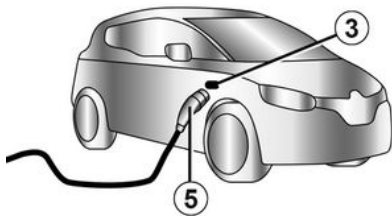
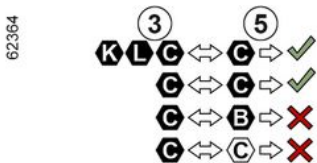
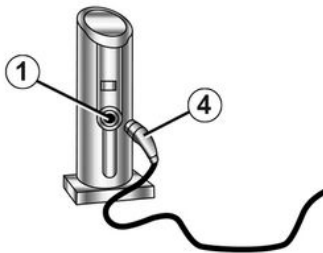

Om informationen visas på bilens laddningslucka följer du instruktionerna nedan.





Innan du ansluter en laddningskabel ska du kontrollera att:

- färgen och en av bokstäverna för ingången **1** motsvarar färgen och en av bokstäverna i slutet **4** av kabeln
- färgen och en av bokstäverna för ingången **3** motsvarar färgen och en av bokstäverna i slutet **5** av kabeln.

BIL E-TECH 100% ELECTRIC (EV)

Etiketter

2

Laddningstyp	Växelström (AC)			
Anslutning	Laddstation 1/laddkabel 4		Bil 3/laddkabel 5	
Laddningstyper som överensstämmer med europeiska standarder (kontakta en godkänd återförsäljare för alla andra fall).				

BIL E-TECH 100% ELECTRIC (EV)

Likström (DC)

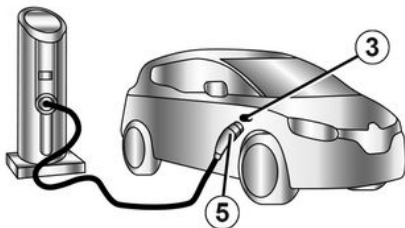
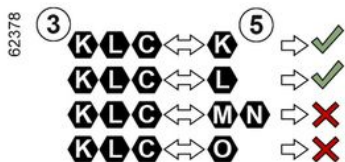





Om informationen visas på bilens laddningslucka följer du instruktionerna nedan.

Innan du ansluter en laddningskabel ska du se till att färgen och en av bokstäverna på ingångsuttaget **3** motsvarar färgen och en av bokstäverna i slutet **5** av laddningskabeln.

BIL E-TECH 100% ELECTRIC (EV)

Etiketter

Laddningstyp	Likström (DC)				
Anslutning	Bil 3/laddkabel 5				
Laddningstyper som överensstämmer med europeiska standarder (kontakta en godkänd återförsäljare för alla andra fall).					

2

BIL E-TECH 100% ELECTRIC (EV)

Elladdningsuttag 3

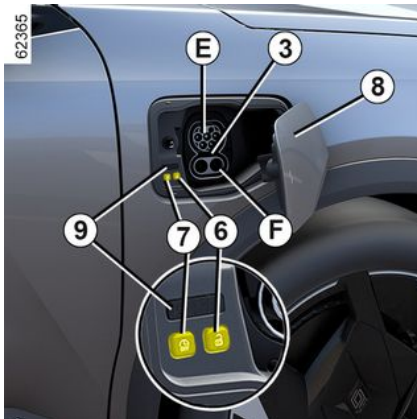

Obs! Om det snöar ska du skotta bort snön i området kring laddningsuttaget på passagerarsidan före anslutning eller frånkoppling.

Om det kommer snö i uttaget kan den hindra inkopplingen av laddningskabeln.

Bilen är utrustad med två ladduttag på passagerarsidan som sitter framtill på bilen:

- uttag **E** för laddning upp till 22 kW
- uttag **F** för snabbaddning (beroende på bil).

Det finns även två knappar på insidan av laddningsluckan:

– knappen  **6** låser upp laddningskabeln,

– knappen  **7** startar omedelbar laddning av bilen.

Försiktighetsåtgärder

För daglig användning rekommenderar vi att du laddar bilen till 80 % för att förbättra batteriets livslängd.

Undvik att ladda och parkera bilen under extrema temperaturförhållanden (varmt eller kallt).

Under extrema förhållanden kan det ta några minuter innan laddningen startar (tiden behövs för att batteriet ska hinna svalna eller värmas upp).

Laddning av fordonsbatteriet kan bli omöjligt när bilen förblir parkerad i mer än sju dagar i temperaturer under cirka -25 °C.

Laddning av drivbatteriet kan bli omöjligt när bilen förblir parkerad i mer än tre månader med en laddningsnivå nära noll.

Den tillgängliga energinivån beror på batteritemperaturen. Den kan därför variera mellan att stoppa och starta om fordonet om batteriet är kallt eller varmt.

För att ditt batteri ska hålla längre undvik att parkera bilen i mer än en

månad när batteriet har hög laddningsnivå, särskilt i varmt väder.

Ladda fordonsbatteriet efter en körning och/eller i ett tempererat område. Laddningen kan i annat fall ta längre tid eller vara omöjlig.

Ladda helst bilen efter körning om laddningsnivån är låg (< 25 %) och när det är minusgrader.

Råd

– Vid höga temperaturer ska du helst parkera och ladda bilen på en skuggig/skyddad plats.

– Det går att ladda när det regnar eller snöar.

– Aktivering av luftkonditioneringen ökar laddningstiden som krävs.

Laddning av fordonsbatteriet

Bilen står stilla och tändningen är avslagen:

– Ta fram laddningskabeln **2** som finns i förvaringsfacket i bilens bagageutrymme.

– Tryck på laddningsluckan **8** för att låsa upp den. Varningslampan **9** tänds med vitt sken.

BIL E-TECH 100% ELECTRIC (EV)

 Beroende på bil visas meddelandet "Laddningsluckan öppen" på instrumentpanelen när laddningsluckan är öppen eller inte ordentligt stängd.

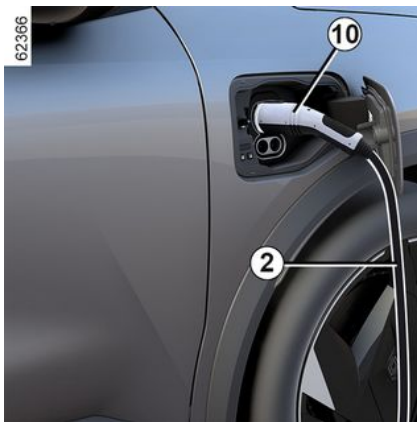

- koppla kabelns ände till strömförsörjningen
 - grip tag i handtaget **10**
 - anslut kabeln till bilen.
- Varningslampan **9** blinkar gult.

 Använd inte laddningsluckan **8** för att hänga upp laddningskabeln **2** när du laddar bilen.

 Om du precis har godkänt en systemuppdatering via multimediasystemet kommer laddningen av fordonsbatteriet att fördröjas eller avbrytas. Vänta tills uppdateringen är klar innan du ansluter laddkabeln till bilen. Mer information om systemuppdateringar finns i multimediasystemets bruksanvisning.

- När du hör ett låsklick kontrollerar du att laddningskabeln är ordentligt ansluten. Om du vill kontrollera låsningen drar du lätt i handtaget **10**.
- Om du har programmerat en uppskjuten laddning och du vill börja ladda omedelbart, tryck på knappen **7** för att börja ladda ➔ **327**.

Laddningskabeln låses automatiskt fast i bilen. Detta gör att kabeln inte kan kopplas från.

 Vid snabbbladdning av bilen (DC) får laddningskabeln mellan bilen och laddningsuttaget inte vara längre än **30 meter**. Om du är osäker på kabelns längd ska du kontakta ägaren till laddstationen (DC).

 Det är viktigt att rulla ut laddningskabeln ordentligt för att den inte ska bli alltför varm.

 Använd inte förlängningsladd, multipeluttag eller adapter.
Risk för brand.

Under laddningen blinkar varningslampan **9** blått.

När laddningen startar visas följande information på instrumentpanelen:

- energinivån på batteriets varningslampa **12**

BIL E-TECH 100% ELECTRIC (EV)

2

i Laddningstiden för fordonsbatteriet beror på mängden kvarvarande energi och matningseffekten för laddstationen. Informationen visas på instrumentpanelen vid laddning → 129.

Obs: under vissa förhållanden kan den faktiska laddningstiden vara längre än laddningstiden som visas på instrumentpanelen. Den beror på:

- kvaliteten på elnätet
- den inledande laddningsnivån
- yttertemperaturen är för låg;
- ...

Vid problem med laddningskabeln rekommenderar vi att du byter ut den till en kabel som är identisk med originalkabeln. Kontakta en märkesrepresentant.

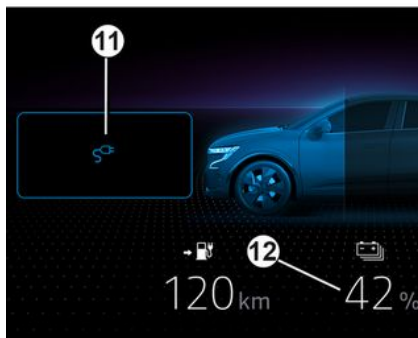

- laddningsnivån för batteriet,
- en uppskattning av återstående laddningstid (detta visas inte efter att batteriet har laddats till cirka 95 %)
- varningslampan **11** indikerar att bilen är ansluten till en strömkälla
- Ditt fordonsområde kommer att variera beroende på laddningsnivå.

Displayen på instrumentpanelen försvinner efter några sekunder. Den visas igen på instrumentpanelen när en dörr öppnas.

När laddningen är klar lyser varningslampan **9** med ett fast grönt sken.

Det är inte nödvändigt att vänta tills reservområdet nås för att ladda bilen.

Funktionsstörning

Om varningslampan **9** lyser med ett fast rött sken kontakter du en auktoriserad återförsäljare.

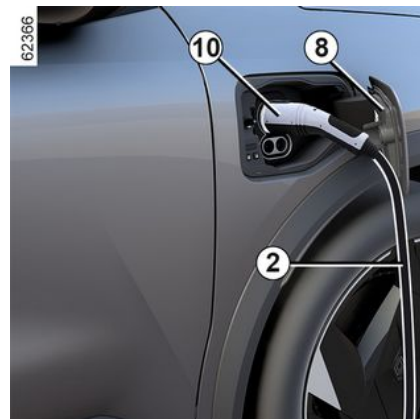

Försiktighetsåtgärder vid urkopplingen av uttaget

- Tryck på knappen **6** eller **tryck och håll in** dörrens upplåsningsknapp på kortet för att lossa bilens laddningskabel.
- grip tag i handtaget **10**

i Respektera alltid fränkopplingsfasernas ordning.

BIL E-TECH 100% ELECTRIC (EV)

- Koppla från laddningskabeln **2** från bilen.
- Du måste stänga laddningsluckan **8** och trycka på den för att låsa den.
- Koppla ur kabeln **2** från strömförsörjningen **1**.
- Förvara kabeln **2** i förvaringsfacket i bagageutrymmet.

Obs! Kabeln kan vara varm direkt efter en lång laddning av motorbatteriet. Använd handtagen.



Efter en tryckning på knappen för upplåsning av laddningskabeln har du 30 sekunder på dig att koppla loss den innan den låses på nytt.

Märketikett 13

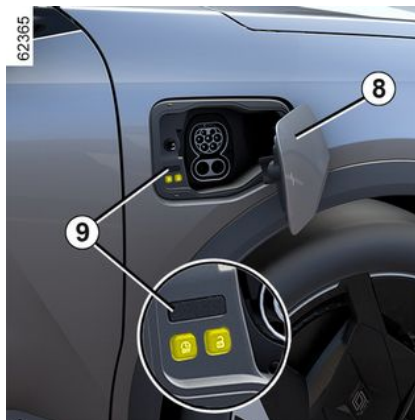

Märketiketten **13** som sitter på laddningsluckan **8** ger information om laddningen enligt statusen för varningslampan **9**:

- När den blinkar vitt indikerar detta att kabeln är ansluten till bilen och att systemet utför sina kontroller.
- När den lyser med fast blått sken indikerar detta att laddningsprogrammering har aktiverats.
- När den blinkar blått indikerar detta att laddning pågår.
- När den lyser med fast grönt sken indikerar detta att bilen är fulladdad.

- blinkar grönt: när Vehicle to Grid (V2G) → **45** eller Vehicle to Load (V2L) → **45** är aktiverat;
- När den lyser med fast rött sken indikerar detta ett funktionsfel.

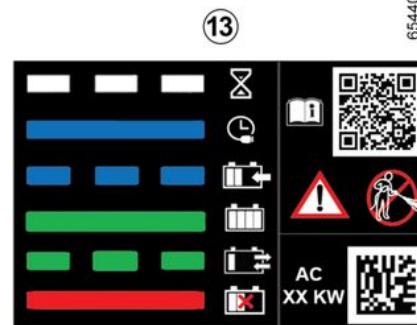

Märketiketten **13** som sitter på höger sida påminner dig om följande instruktioner:

- Tvätta inte laddningsluckan med högtrycksvätt.
- När bilen står perkerad kan laddningsluckan och ladduttaget vara öppna.
- Under körning ska ladduttaget och laddluckan vara stängda.
- Öppna luckan när du ska ansluta laddningskabeln.

BIL E-TECH 100% ELECTRIC (EV)

- Stäng luckan igen när kabeln har kopplats från.
- Anslut till ett vägguttag, en laddstation med växelström eller en snabbaddstation.
- Mer information om laddning finns i bilens instruktionsbok.

Programmering för laddning

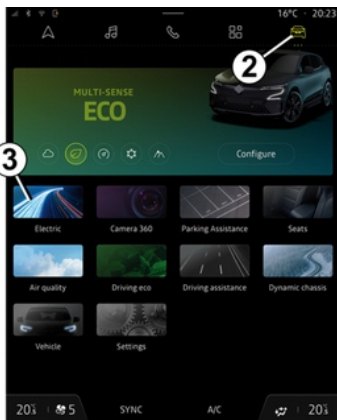

Med bilen stillastående och motorn igång väljer du från världen "Fordon" **2** på multimediaskärmen **1**, trycker på menyn "Elektrisk" **3** för att programmera bilens laddning och/eller komfort.

Du kan använda fliken "Program" för att

- lägga till ett nytt laddningsprogram eller
- få tillgång till sparade laddningsprogram.

För mer information, se multimediasytemets instruktionsbok.



Av säkerhetsskäl bör du göra dessa inställningar när bilen står stilla.

När programmeringen bekräftas tänds

kontrolllampan  på instrumentpanelen.

Obs! Laddningen påbörjas om motorn är avstängd, bilen är ansluten till en strömkälla och åtkomsten är auktoriserad.



Om du precis har godkänt en systemuppdatering via multimediasytemet kommer laddningen av fordonsbatteriet att fördröjas eller avbrytas. Vänta tills uppdateringen är klar innan du ansluter laddkabeln till bilen. Mer information om systemuppdateringar finns i multimediasytemets bruksanvisning.

BIL E-TECH 100% ELECTRIC (EV)

Laddning av Vehicle to Grid (V2G)

När bilen står stilla och är ansluten med bilens laddkabel kan du, beroende på bilmodell, använda Vehicle to Grid-laddningen (V2G) för att omfördela energin som lagras i bilbatteriet till ditt hem och till elnätet.

Du måste ha en kompatibel tvåvägs AC-laddningsterminal och ha abonnerat på V2G-laddningstjänsten. För mer information, se multimediasystemets instruktionsbok.



Koppla från bilen innan du utför något arbete eller modifiering av den elektriska installationen.



För att ställa in V2G-laddning, se multimediaanvändarmanualen.

Vehicle to Load (V2L)-funktion

Bilen står stilla och parkeringsbromsen är åtdragen, funktionen "Vehicle to Load" (V2L) gör att du kan ansluta elektriska enheter direkt till bilen.

Systemet ger AC-effekt (upp till 16 A/ 3,7 kW) med hjälp av den lagrade elenergin i bilens batteri → 20.

Med V2L-kontakten kan du ansluta och driva olika elektriska enheter med laddningsuttaget på framsidan av bilen.

Viktiga rekommendationer



Läs noggrant igenom instruktionerna. Om dessa instruktioner inte följs kan det medföra

risk för brand, allvarliga skador eller elchocker som kan leda till döden.

Försiktighetsåtgärder som ska vidtas vid användning av V2L-funktionen.

Försök inte att förse ditt hem med ström eftersom det kan leda till skador och elektriska stötar. Tvätta inte bilen och arbeta inte i motorrummet när du använder V2L-funktionen.

Använd inte V2L-funktionen:

- Om det finns vatten i V2L-kontakten eller i bilens laddningsuttag;
- Om bilens V2L-kontakt eller laddningsingång är skadad (trasig, tecken på korrosion, missfärgning etc.) ska du kontakta en märkesrepresentant för att ordna ett byte;

BIL E-TECH 100% ELECTRIC (EV)

2

– Utomhus om väderförhållandena inte är gynnsamma (regn, risk för blixtnedslag etc.).

Placera inga metallföremål på V2L-kontakten.

Modifiera eller stör inte V2L-kontakten när du använder V2L-funktionen.

Anslut aldrig en adapter till V2L-kontakten.

Försiktighetsåtgärder som ska vidtas vid hantering och användning av V2L-kontakten.

Använd endast V2L-kontakten som medföljer bilen. V2L-kontakten har designats speciellt för denna bil. För din säkerhets skull rekommenderar vi att du inte använder en V2L-kontakt som inte är godkänd av tillverkaren. För mer information om vilken V2L-kontakt som är rätt för din bil ska du kontakta en märkesrepresentant.

Placera inga föremål mot V2L-kontakten och häng inte enheter i strömkabeln från AC-utgången på V2L-kontakten. **Risk för skada.**

Ta vara på V2L-kontakten. Ta inte isär den, doppa den inte i vatten eller dra i den medan den är ansluten och låt inte något slå mot den. Kontrollera kontaktens skick före varje användning.

Försiktighetsåtgärder som ska vidtas vid användning av elektriska/elektroniska enheter.

Innan du ansluter och använder en enhet (förlängningskabel, multikontakter, etc.) ska du kontrollera försiktighetsåtgärderna för användning genom att se dess bruksanvisning.

Anslut inte:

- enheter som kräver likström, t.ex. medicinsk utrustning. Strömförsörjningen kan avbrytas beroende på bilens driftsvillkor;
- Enheter som förbrukar mer än 16 A;
- Enheter som inte uppfyller nationella föreskrifter och standarder;
- Skadade enheter (enheter, kablar, etc.).

– Produkter vars ursprungliga användningsrekommendationer inte är anpassade till den miljö där de kommer att användas (risker i samband med kontakt med damm och vatten).

– mer än ett multiuttag. När du använder den, anslut inte produkter som förbrukar mer än 8 A.

– En förlängningskabel som är mer än 20 m lång. Om den används ska du se till att linda upp den helt.

Vehicle to Load (VLC)-kontakt A

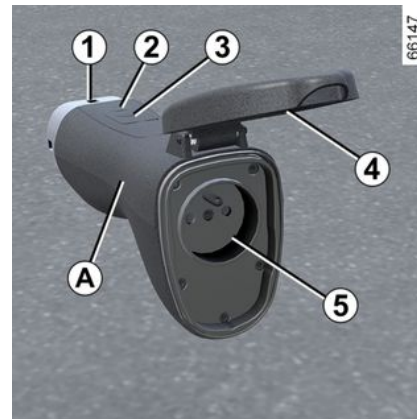

BIL E-TECH 100% ELECTRIC (EV)

- 1 Laddningsuttag
- 2 Systemvarningslampan;
- 3 Start-Stopp;
- 4 Skyddshölje;
- 5 AC-utgång.

V2L-kontakten förvaras i verktygsfacket under bagagerumsmattan.

i Innan du utför underhåll på V2L-kontakten ska du se till att kontakten är

frånkopplad.

Rengör kontakten med en trasa lätt fuktad med vatten.

Vid rengöring, se till att trasan inte kommer i kontakt med kontaktens ändrar (kontakter, laddningsstift) för att undvika risk för korrosion.

Åtgärd



Se till att parkeringsbromsen alltid är åtdragen när V2L-funktionen används.

i Du måste observera i vilken ordning V2L-kontakten ansluts/kopplas från.

i Innan du ansluter eller kopplar bort en enhet, se till att V2L-kontaktindikatorlampan **2** är släckt.

För att ansluta V2L-kontakten

När bilen står stilla, öppningselementen är upplåsta och tändningen avstängd:

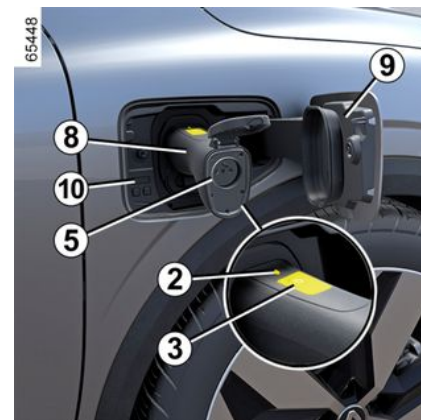
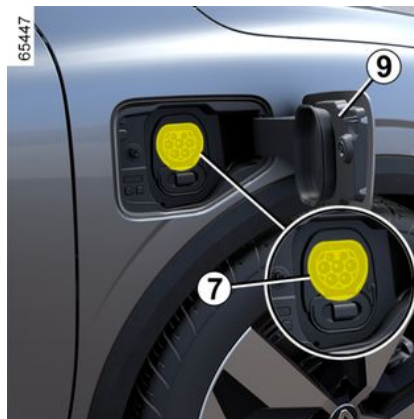

- Tryck på laddningsluckan **9** för att låsa upp den;
- håll i handtaget på kontakten **8** och anslut ändstycket **1** till bilens laddningsuttag **7**;
- Kontrollera att V2L-kontakten är korrekt ansluten genom att dra försiktigt i handtaget **8**. Innan urladdningen påbörjas aktiveras uttagslåset. V2L-kontakten låses automatiskt fast i bilen. Detta gör det omöjligt att koppla bort kontakten från bilen;
- anslut den elektriska enheten till V2L-kontaktens AC-utgång **5**;
- tryck på V2L-kontaktens strömställare **3** i minst tre sekunder tills indikatorlampan **2** lyser grönt. V2L-funktionen är aktiverad blinkar

BIL E-TECH 100% ELECTRIC (EV)

indikatorlampan på laddningsuttaget **10** grönt och den elektriska enheten matas med ström.

Obs! Dra inte i handtaget **8** medan V2L-kontakten låses fast i bilen.



Vid användning visas följande information på instrumentpanelen:

- indikatorlampan **11** för att visa att bilen är ansluten till V2L-kontakten.
- den beräknade tiden **12** återstår innan den lägsta batteriladdningströskeln uppnås.
- batterinivå **13**.

Obs! Strömmatningen stängs automatiskt av när:

- V2L-funktionen inte används på ungefär en timme (inga elektriska enheter anslutna till AC-uttaget **5** på V2L-kontakten eller ingen strömförbrukning);
- En elektrisk enhet som överskrider den maximala strömkapaciteten är ansluten:
- dörrar och luckor har tidigare låsts, förardörren är olåst;

– Den lägsta laddningströskeln för bilbatteriet som ställts in från multimediasdisplayen har uppnåtts.

När strömmen stängs av visas ett meddelande på instrumentpanelen för att informera dig.

För att koppla från V2L-kontakten

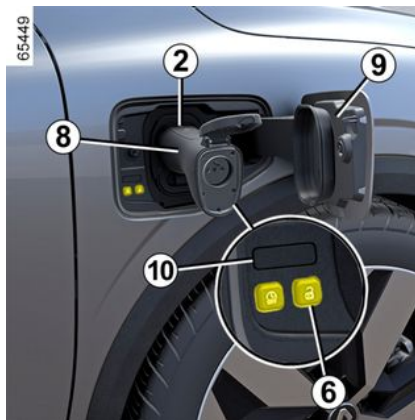

Med kortet på dig eller bilens dörrar och luckor olåsta:

- tryck på knappen **6** bredvid laddningsuttaget för att stoppa urladdningen. Indikatorlampan **2** slocknar, indikatorlampan på laddningsuttaget **10** slocknar och V2L-funktionen avaktiveras;

- V2L-kontakten låses upp automatiskt i bilen. Detta gör att kontakten kan kopplas bort från bilen;
- koppla ur den elektriska enheten och ta tag i handtaget **8** på V2L-kontakten för att koppla bort den från bilen **inom cirka 15 sekunder**. Annars låses laddningsuttaget **7** automatiskt igen;
- stänga laddningsluckan **9** och trycka på den för att låsa den.
- placera V2L-kontakten i förvaringsområdet.

i Kör inte bilen när laddningsluckan **9** är öppen. När V2L-kontakten kopplas bort från bilen ska du se till att locket sätts på och laddningsluckan **9** stängs ordentligt.

BIL E-TECH 100% ELECTRIC (EV)

Inställningar



Du kan ställa in tröskelvärdet för den lägsta laddningsnivån för bilbatteriet från multimediaskärmen **14**.

För mer information, se multimediasystemets instruktionsbok.

Funktionsstörning

I händelse av ett driftfel slocknar indikatorlampan **2** på V2L-kontakten och V2L-strömförsörjningen (urladdning) stängs av automatiskt. Meddelandet visas på instrumentpanelen.

I händelse av ett internt fel på V2L-funktionen kommer meddelandet "Kontrollera V2L V2L laddning omöjlig"

att visas på instrumentpanelen: koppla bort den elektriska enheten och koppla bort V2L-kontakten. Kontakta en märkesrepresentant.

I händelse av ett fel på V2L-funktionen från enheten som är ansluten till AC-uttaget på V2L-kontakten, visas meddelandet "V2L laddning ej möjlig Fel på ansluten enhet" på instrumentpanelen:

- koppla från den elektriska enheten och V2L-kontakten;
- Kontrollera att enheten och V2L-kontakten inte är skadade och att nätkontakten inte är trasig eller korroderad.
- Se till att den elektriska enheten inte överskrider den maximala effektkapaciteten som bilen kan leverera.

Om problemet kvarstår, kontakta din återförsäljare.

KORT

Allmän information

2

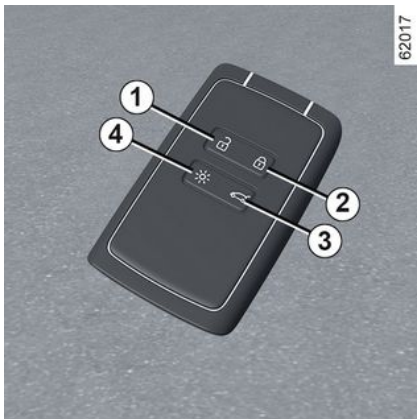

1. Upplåsning av alla dörrar.
2. Låsning av alla dörrar och luckor.
3. Låsning/upplåsning av bagagerummet.
4. Fjärrkontrollerad tändning av belysningen.

Kortet används för:

- låsning/upplåsning av öppningselement (dörrar, bagagelucka osv.) och ut- eller infällning av dörrhandtagen fram
- upplåsning av laddningsluckan → 20
- Tända bilens belysning med fjärrkontroll

- Automatisk fjärrstängning av fönsterhissarna → 63
- automatisk fjärröppning av fönsterhissar → 63.



Beroende på bil har du en digital nyckel som erbjuder kortets alla funktioner. Om ett kort har lämnats kvar i bilen och dörrarna har låsts med den digitala nyckeln spärras dock kortets samtliga funktioner. Mer information finns i avsnittet "Digital nyckel" → 58.

Räckvidd

Se alltid till att batteriet är i gott skick, av rätt typ och korrekt monterat. Batteriets livslängd är cirka två år: det bör bytas när meddelandet "Nyckelkort batteri svagt" visas på instrumentpanelen → 52.

Kortets funktionsområde

Det varierar beroende på omgivningen: Var försiktig så att du inte låser eller låser upp bilen oavsiktligt genom att trycka på kortets knappar av misstag.

Obs! Om en dörr eller bagageluckan är öppen eller inte ordentligt stängd

kommer bilen inte att låsas. En ljudsignal hörs och körriktningvisarna blinkar inte.



Om batteriet är urladdat kan du ändå låsa/låsa upp och starta bilen → 163 → 63 → 50.

Funktionen "Fjärrbelysning"



Tryck på knappen 4 för att slå på halvljuset och ytterbelysningen i cirka 20 sekunder. På så sätt kan man se bilen på långt håll, om den är parkerad. Tryck på knappen 4 och håll den intryckt i ungefär två sekunder för

KORT

att slå på ytterbelysningen. Ett ljud hörs.

Obs! Tryck på knappen **4** en gång till för att slå av belysningen.



Råd

Se till att kortet aldrig hamnar i hetta, kyla eller fukt.

Förvara inte kortet på en plats där det kan skadas, t.ex. i en bakficka där du kan råka sätta dig på det.



Ersättningskort: behov av ett extra kort

Om du skulle bli av med ditt kort eller behöver ytterligare ett kort kan du beställa det hos en märkesrepresentant.

Vid byte av ett kort ska bilen **och alla dess kort** lämnas in hos en märkesrepresentant för nyinkodning.

Du kan använda upp till fyra kort per bil.

Störningar

Beroende på närliggande högspänningsanläggningar eller vid användning av elektriskt drivna apparater som arbetar på samma frekvens som fjärrkontrollen kan kontrollens funktion störas.



Förarens ansvar när bilen parkeras eller stannas

Lämna aldrig bilen med nyckeln i när barn, personer med funktionshinder eller djur finns i bilen, inte ens för en kort stund. Det finns risk att de kan låsa dörrarna eller skada sig själva eller andra personer genom att sätta igång motorn eller den elektriska utrustningen, som t.ex. fönsterhissarna.

Dessutom stiger temperaturen i kupén mycket snabbt vid varmt och soligt väder.

LIVSFARA ELLER RISK FÖR ALLVARLIGA SKADOR.

Montering av handrem 7



För det bakre höljet **5** nedåt medan du trycker på område **A**.

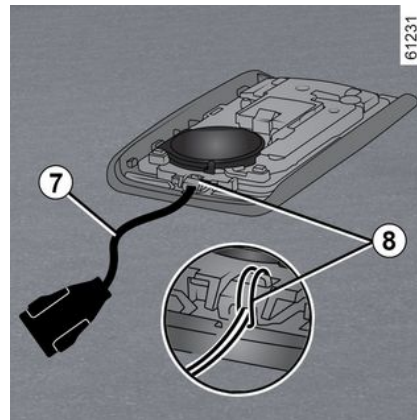

KORT

Sätt in handremmen i komponenten **8** och för remmens ände genom spännet.

Placera remmen vid öppningen **6** och stäng höljet.

Obs! Kontrollera att diametern på handremmen **7** passar i öppningen **6**.

Kort

Användning



Du kan låsa/låsa upp bilen på två sätt:

- i handsfree-läge, när du närmar dig och går ifrån bilen.
- med kortet i fjärrkontroll-läge.



Se till att kortet inte kommer i kontakt med annan elektronisk utrustning (dator, telefon osv.) som kan störa dess funktion.

Inaktivering/aktivering av handsfree-läget

Beroende på bil kan du inaktivera/aktivera upplåsning när du närmar dig och låsning när du flyttar dig bort från bilen.

Du kan även inaktivera/aktivera ljudsignalen som hörs vid låsning när du går ifrån bilen → **132**.



Lämna aldrig bilen med kortet kvar i kupén.



Förarens ansvar när bilen parkeras eller stannas

Lämna aldrig bilen med nyckeln i när barn, personer med funktionshinder eller djur finns i bilen, inte ens för en kort stund. Det finns risk att de kan låsa dörrarna eller skada sig själva eller andra personer genom att sätta igång motorn eller den elektriska utrustningen, som t.ex. fönsterhissarna.

Dessutom stiger temperaturen i kupén mycket snabbt vid varmt och soligt väder.

LIVSFARA ELLER RISK FÖR ALLVARLIGA SKADOR.

KORT

Handsfree-upplåsning när du närmar dig bilen



65267

När kortet är inom aktiveringsområdet **1** låses bilen upp.

Handtagen fram fälls ut och varningsblinkrarna och sidoblinkljusen **blinkar en gång** för att indikera att dörrarna har låsts upp och på vissa bilar fälls backspeglarna ut automatiskt.

Handsfree-låsning när du går ifrån bilen



65268

Ta kortet med dig och se till att dörrarna och bakluckan är stängda, och gå sedan bort från bilen. Bilen låses automatiskt så snart du lämnar avkänningsområdet **1**. Handtagen fram fälls in och varningsblinkrarna **blinkar två gånger och lyser sedan** i cirka fyra sekunder. Sedan hörs en ljudsignal för att indikera att dörrarna har låsts, och på vissa bilar fälls ytterbackspeglarna in automatiskt.

Anm.: Vid vilket avstånd bilen låses beror på omgivningen.



62017

2

Om kortet har varit i avkänningsområdet **1** i cirka 15 minuter inaktiveras fjärrlåsningsfunktionen. Lås bilen med knappen **3** på kortet.

Bilen kan inte fjärrlåsas om kortet finns inom avkänningsområdet **2**.

KORT

Handsfree-upplåsning genom att öppna bagageutrymmet



Ha kortet i avkänningsområdet **1** och se till att bilen är låst, och tryck sedan på knappen **4** en gång för att låsa upp hela bilen.

Handtagen fram fälls ut och sidoblinkljusen och varningsblinkrarna **blinker en gång** för att indikera att dörrarna har låsts upp.

Specialfunktioner för upplåsning

Under vissa omständigheter inaktiveras funktionen som låser upp bilen när du närmar dig den:

– om bilen inte har använts på åtta dagar

– om kortet är kvar i närheten av bilområde **1** i ungefär fem minuter **efter att bilen har låsts**
– efter att du har gått förbi i närheten av område **1** **utan att låsa upp dörrarna**.

Tryck på knappen **4** för att öppna bagageutrymmet eller använd kortet som fjärrkontroll för att låsa upp bilen och återaktivera handsfree-låset.

Specialfunktioner för handsfree-låsning

Om du har låst bilen i handsfree-läge måste du vänta i cirka tre sekunder innan du kan låsa upp bilen igen. Under dessa tre sekunder går det att kontrollera så att bilen verkligen är låst genom att känna på dörrhandtagen.

Obs! Om en dörr eller bagageluckan är öppen eller inte ordentligt stängd kommer bilen inte att låsas. En ljudsignal hörs, men varningsblinkrarna och sidoblinkljusen blinkar inte.

Användning av kortet via fjärrkontroll

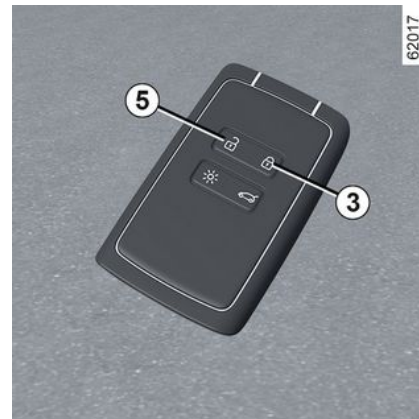

Låsa upp med kortet

Tryck på knappen **5**.

Handtagen fram fälls ut och sidoblinkljusen och varningsblinkrarna **blinker en gång** för att indikera att dörrarna har låsts upp.



Kortets knappar är inte aktiverade, när motorn är igång.

Låsa med kortet

Stäng dörrarna och bakluckan, och tryck sedan på knappen **3** för att låsa bilen.

KORT

Handtagen fram fälls in och varningsblinkrarna och sidoblinkljusen **blinkar två gånger** för att indikera att dörrarna har låsts och på vissa bilar fälls backspeglarna in automatiskt.

Beroende på bil: tryck på knappen **3** två gånger för att låsa bilen. Tryck och håll ned knappen **3** för att stänga rutorna fram och bak.

OBS!

- Vid vilket avstånd bilen låses beror på omgivningen.
- Om en dörr eller bakluckan är öppen eller inte stängd ordentligt, går det inte att låsa bilen. En ljudsignal hörs, men varningsblinkrarna och sidoblinkljusen blinkar inte.



Om du öppnar och stänger en dörr **när motorn är i gång** och kortet inte längre finns kvar i området **2**, visas meddelandet "Nyckelkort ej funnet" om att kortet inte längre finns i bilen. Detta gör, till exempel, att du inte kan starta bilen när en passagerare har lämnat bilen med kortet på sig.

Varningen försvinner när kortet registreras.

Låsning/upplåsning av endast bakluckan

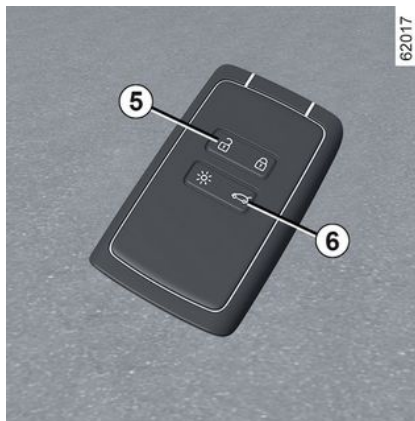

Tryck på knappen **6** för att låsa/låsa upp endast bakluckan.



Förarens ansvar när bilen parkeras eller stannas

Lämna aldrig bilen med nyckeln i när barn, personer med funktionshinder eller djur finns i bilen, inte ens för en kort stund. Det finns risk att de kan låsa dörrarna eller skada sig själva eller andra personer genom att sätta igång motorn eller den elektriska utrustningen, som t.ex. fönsterhissarna.

Dessutom stiger temperaturen i kupén mycket snabbt vid varmt och soligt väder.

LIVSFARA ELLER RISK FÖR ALLVARLIGA SKADOR.

Upplåsning av laddningskabeln

Tryck på knappen **5** för att låsa upp bilens laddningskabel.

KORT

Kort: blockerat låsläge

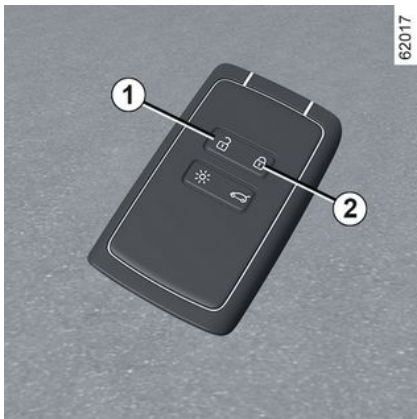

Om bilen är utrustad med blockerat låsläge kan det användas för att låsa dörrarna och hindra att de öppnas inifrån (om någon t.ex. krossar en ruta och försöker öppna dörren inifrån).



Använd aldrig funktionen blockerat låsläge om någon sitter kvar i bilen.

Aktivering av det blockerade låsläget

Tryck snabbt två gånger på knappen 2.

Låsningen bekräftas genom att varningsblinkrorna och sidoblinkljusen **blinker långsamt två gånger och sedan snabbt tre gånger.**

Beroende på bil kan ytterbackspeglarna fällas in automatiskt när bilen låses → 142.

Avaktivering av blockerat låsläge

Tryck på knapp 1 en gång.

Upplåsningen av dörrarna visas genom att varningsblinkrorna blinkar **en gång.**

"Handsfree"-kort: batteri

Byte av batteri

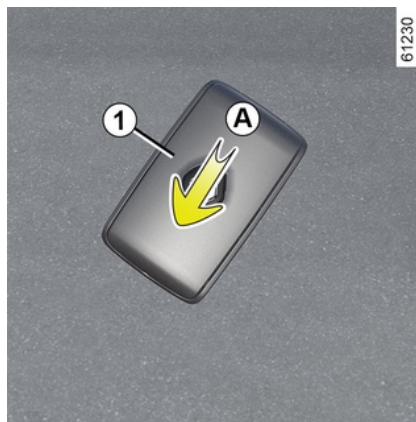

Byt batteri i kortet när meddelandet "Nyckelkort batteri svagt" visas på instrumentpanelen:

- skjut det bakre höljets **1** nedåt medan du trycker på område **A**;
- ta bort batteriskyddet **2**;
- ta bort batteriet genom att trycka på ena sidan och lyfta den andra,
- sätt dit det nya enligt riktningssymbolerna och mallen på insidan av locket.





Hopsättningen sker i omvänd ordning, ställ dig sedan nära bilen och tryck fyra gånger på någon av kortets knappar när du är nära bilen: Nästa gång bilen startas, försvinner meddelandet.

Se till att locket sitter fast ordentligt.

KORT

Obs! Rör inte vid elkretsen eller kontaktarna på kortet när du byter batteriet.

 Batterier finns hos din återförsäljare och byts vart annat år. Kontrollera att det inte finns spår av bläck på batteriet: Risk för dålig kontakt.

 Om de behöver bytas bör du använda samma eller motsvarande typ av batteri (kontakta en auktoriserad återförsäljare).

 Vid byte:
– Se till att batteriet är korrekt isatt.
Risk för explosion.
– om locket inte stängs ordentligt, använd inte kortet och håll det på avstånd från barn.

Funktionsstörning

Om batteriet är för dåligt laddat för att kunna fungera kan du fortfarande starta och låsa/låsa upp bilen → 63.

26613



 Kassera inte dina använda batterier som skräp. Lämna in dem till en godkänd återförsäljare eller kontakta din lokala myndighet för information om lämpliga återvinningsanläggningar.



Försiktighetsåtgärder vid hantering av batterier:

- Förvara (nya och använda) batterier utom räckhåll för barn
- Svälj inte batterier.

Risk för kemiska brännskador som kan leda till döden.

- Vid inandning eller förtäring, uppsök en läkare snarast möjligt.

DIGITAL NYCKEL

Allmän information

2

Beroende på land och abonnemang kan du installera en digital nyckel för din bil på din smartphone.

Den digitala nyckeln innehåller de rättigheter som krävs för att låsa/låsa upp och starta din bil med en smartphone. Din smartphone ersätter alltså ditt kort.

Installation, administration och överföring av de digitala nycklarna görs med hjälp av tillverkarens app.

När tillverkarens app är installerad på din smartphone och abonnemanget är aktiverat måste den digitala nyckeln aktiveras från tillverkarens app.

 Om du behöver överlåta ditt fordon till någon annan, se till att du har fordonskortet med dig för att garantera tillgång till fordonet (t.ex. i samband med ett ingrepp i fordonet, ett möte med en godkänd återförsäljare eller en kvalificerad fackman etc.).

Säker åtkomst till den digitala nyckeln på din smartphone

Det är ägaren av den digitala nyckeln och de utsedda användarna som ansvarar för att skydda och säkra åtkomsten till den digitala nyckeln på sin smartphone.

Se till att installera nödvändiga säkerhets- och skyddsverktyg på din smartphone (t.ex. skydda den med ett skärmlösenord).

Funktionsvillkor

Aktivera Bluetooth® på din smartphone och öppna sedan tillverkarens app för att komma åt de olika digitala nyckelfunktionerna.

Anm.: Din smartphone måste vara tillräckligt laddad för att kunna använda en digital nyckel. I händelse av en låg laddningsnivå visas meddelandet "Lågt smartphonebatteri" på instrumentpanelen.

 Den digitala nyckelns räckvidd beror på din smartphones Bluetooth®-anslutning.

Låna ut en digital nyckel

I tillverkarens app, gå till menyn "Share Virtual Key" och fyll i informationen för tillfälliga användare. Efter validering kommer ett bekräftelsemejl att skickas till användaren.

 Vid ett lån är ägaren av den digitala nyckeln ansvarig för att utse en betrodd person som användare av bilen.

För att undvika fel vid överföring av en digital nyckel till en tillfällig användare (till exempel: brist på Wi-Fi eller mobilnätverk, etc.) ska du förbereda utlåningen i god tid.

Det gör du genom att se till att:

- tillverkarens app tidigare har laddats ned och installerats av den tillfälliga användaren.
- din smartphone och en och annan användares smartphone är anslutna till

DIGITAL NYCKEL

internet under hela proceduren (via Wi-Fi eller mobilnät).
– den tillfälliga användarens digitala nyckel aktiveras när proceduren är klar.

Återkalla en digital nyckel

Användaren kan individuellt återkalla en digital nyckel. När en digital nyckel har återkallats kan användaren aktivera en ny nyckel.

För mer information, se tillverkarens app.

Aktivering/inaktivering via multimediaskrämen

Det är möjligt att avaktivera och återaktivera funktionen "Digital nyckel" så att fordonet inte kommunicerar med någon digital nyckel. Se instruktionsboken för multimedia.

Obs! Avaktivering av funktionen raderar inte befintliga digitala nycklar. Den inaktiverar bara fordonets förmåga att kommunicera med dem.

Låsning/upplåsning av dörrar och bagageutrymme, blockerat låsläge, fjärrbelysning

Första gången bilen låses upp eller startas med en ny digital nyckel eller en ny smartphone tar det flera

sekunder för bilen att identifiera den digitala nyckeln som är installerad på din smartphone.

Från din smartphone, med Bluetooth® aktiverad öppnar du tillverkarens app och kan upptäcka de olika funktioner som finns tillgängliga för din digitala nyckel. De är identiska med de på ditt kort.

Specialfunktioner relaterade till upplåsning av dörrar och luckor

Under vissa omständigheter (t.ex. efter att bilen inte använts på åtta dagar) går det inte att låsa upp bilen med hjälp av en digital nyckel: tryck på bagageutrymmets öppningsknapp och lås sedan upp bilen med hjälp av din digitala nyckel.

Dessa funktioner är:

- låsning/upplåsning av alla dörrar och luckor: se "Handsfree-kort: användning" ➔ 50
- låsning/upplåsning av bagageutrymmet (beroende på bil): se "Handsfree-kort: användning" ➔ 50
- blockerat låsläge (beroende på bil): se "Handsfree-kort: blockerat låsläge" ➔ 56
- fjärrbelysning: se informationen om funktionen "Fjärrbelysning" ➔ 50
- fjärrljud från signalhornet (gör att du kan identifiera bilen på långt håll eller när den parkeras på en fullsatt parkeringsplats, till exempel)

– start/stopp av motorn: se "Start, stopp av motorn" ➔ 163

Start/stopp av motorn



Vid första användningen och varje gång en ny smartphone används är det nödvändigt att kalibrera din digitala nyckel med din bil.

För att göra detta, aktivera Bluetooth® på din smartphone och följ sedan proceduren från tillverkarens app.

Vid kalibrering måste din smartphone placeras i det utmärkta området **1**.

För att starta/stoppa motorn kontrollerar systemet att smartphone finns i det utmärkta området **1** innan motorn kan startas.

DIGITAL NYCKEL

Mer information finns i "Start/stopp av motorn" → 163.

Din smartphone måste finnas kvar i bilen under hela resan.

Nota:

Om en digital nyckel lånas ut kan du radera den genom att utföra återkallelseproceduren med hjälp av din smartphone medan den placeras i det utmärkta området 1.

Annars lämnas begäran om borttagning som väntande och bekräftas först när motorn startas med hjälp av en annan digital nyckel eller ett kort.



Det är viktigt att placera din smartphone i området för att starta och stoppa motorn samt vid kalibrering.



Om din smartphone inte längre finns kvar i kupén när du stänger av motorn visas ett meddelande på instrumentpanelen: tryck och håll in motorns start/stopp-knapp 2 i minst två sekunder.

Om smartphonen inte längre finns kvar i kupén, se till att du kan ta fram den innan du trycker på och håller in knappen. Utan en smartphone eller kort kommer du inte att kunna starta bilen igen.

Specialfunktioner hos den digitala nyckeln

– För att den digitala nyckeln ska förbli aktiv måste den aktuella telefonen vara ansluten till Internet (via WIFI

eller mobilnätet) minst en gång var 48:e timme. Anslut annars din smartphone till internet i några minuter så att den digitala nyckeln kan återaktiveras.

– Om ett kort har lämnats kvar i bilen och dörrarna har låsts med den digitala nyckeln spärras kortets samtliga funktioner. Kortets funktioner förblir inaktiva tills motorn startas igen.

I det här fallet måste du för att starta motorn antingen använda den digitala nyckeln eller ett annat kort än det som finns kvar i bilen.



När motorn startas eller stoppas ska smartphonen alltid vara tillräckligt laddad för att kunna använda den digitala nyckeln.

DÖRRAR OCH LUCKOR

Öppning och stängning av dörrarna

Öppning utifrån

Framdörrar

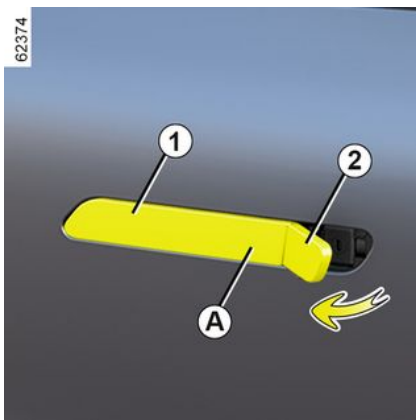
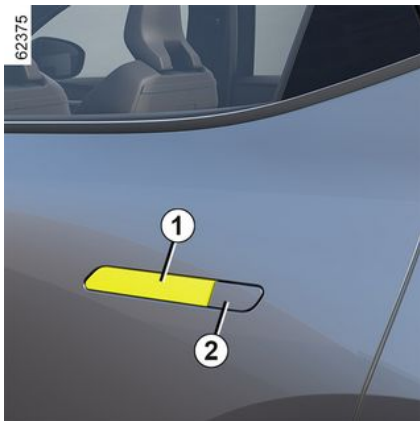

Framdörrarna är utrustade med handtag som fälls ut och in automatiskt i enlighet med bilens status:

- när du låser upp bilen fälls handtagen ut så att du kan öppna bilen.
- de fälls sedan in automatiskt när bilen låses;
- När bilen körs i över 5 km/h fälls handtagen in.
- När bilen backas fälls handtagen in.

När de har aktiverats fälls handtagen in automatiskt efter cirka tre minuter om ingen åtgärd utförs på dörrarna.

Handtaget kan fällas ut både manuellt och elektriskt. För att göra det manuellt flyttar du låskåpan **2** och tar tag i

ändan **A** av handtaget **1** med fingrarna.

Bakdörrar

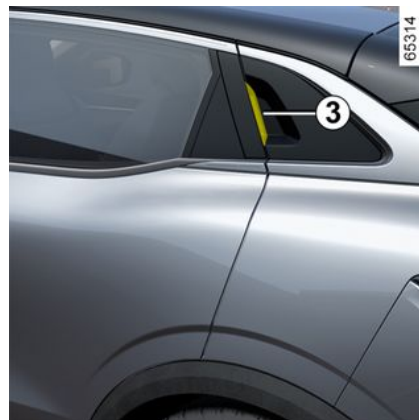

Ha dörrarna upplåsta, placera handen under dörrhandtaget **3** och dra mot dig.



Av säkerhetsskäl bör dörrarna endast öppnas/stängas när bilen står stilla.

2

DÖRRAR OCH LUCKOR

Öppning inifrån

2

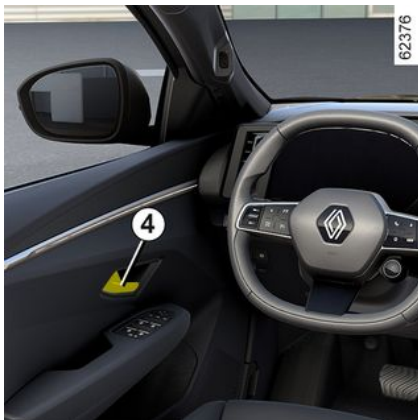

Dra i handtaget **4**.

Ytterhandtagen fram kan fällas ut inifrån bilen

- genom att öppna en dörr
- genom att trycka på centrallåsknappen en gång när bilen är låst eller två gånger när den är upplåst.

Vid körning fälls handtagen automatiskt in:

- när bilens hastighet överstiger ca 5 km/h
- vid backning.

Ljudsignal för glömt ljus

En ljudsignal hörs när förardörren öppnas och varnar för att ljusen fortfarande är påslagna.

Påminnelse om öppen dörr

När bilen står stilla visas

varningslampan  på instrumentpanelen tillsammans med en varningslampa som indikerar vilken av dörrarna (sidodörrar eller baklucka) som är öppen eller inte riktigt stängd.

När bilen har nått en hastighet på ca 20 km/h indikerar en varningslampa om en dörr eller bakluckan är öppen eller inte ordentligt stängd och meddelandet "Bagagelucka öppen" eller "Dörr öppen" visas, och en ljudsignal hörs i ca 40 sekunder tills dörren eller bakluckan har stängts.

Särskilda anvisningar

Efter stopp av motorn fortsätter belysningen och tillbehören (radion etc.) att fungera tills förardörren öppnas.

Barnsäkerhet



För att inte bakdörrarna ska kunna öppnas inifrån, kan du dra ner spaken **8** för varje dörr. Kontrollera sedan inifrån att dörrarna är ordentligt låsta.

DÖRRAR OCH LUCKOR



Förarens ansvar när bilen parkeras eller stannas

Lämna aldrig bilen med nyckeln i när barn, personer med funktionshinder eller djur finns i bilen, inte ens för en kort stund. Det finns risk att de skadar sig själva eller andra personer genom att t.ex. motorn sätta igång eller den elektriska utrustningen, som t.ex. fönsterhissarna eller låser dörrlåsen.

Dessutom stiger temperaturen i kupén mycket snabbt vid varmt och soligt väder.

LIVSFARA ELLER RISK FÖR ALLVARLIGA SKADOR.

Låsning, upplåsning av dörrar och luckor

Om kortet inte fungerar:

I vissa fall fungerar inte kortet:

- när kortets batteri är slut, batteriet är urladdat osv.
- på grund av att elektroniska apparater har använts nära fjärrkontrollen (t.ex. mobiltelefon)

- bilen befinner sig i ett område med stark elektromagnetisk strålning
- bilen är låst med en digital nyckel → 58.

Då kan du:

- använda nyckeln i kortet
- låsa alla dörrar manuellt var för sig
- använda dörrarnas inre låsnings-/upplåsningsreglage
- använda den digitala nyckeln → 58, beroende på bil.

Kortets integrerade nyckel

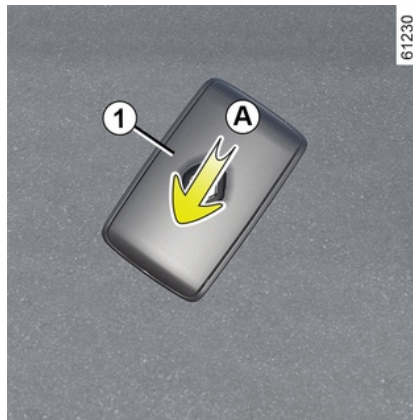

Den integrerade nyckeln **2** används för att låsa och låsa upp vänster framdörr om kortet inte fungerar.

Tillgång till nyckel 2

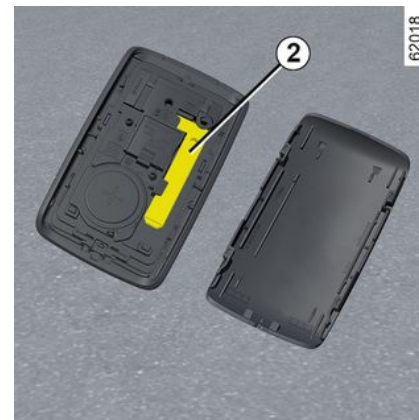

Skjut det bakre höljet **1** nedåt medan du trycker på område **A**.

2

DÖRRAR OCH LUCKOR

Använda nyckeln i kortet

2

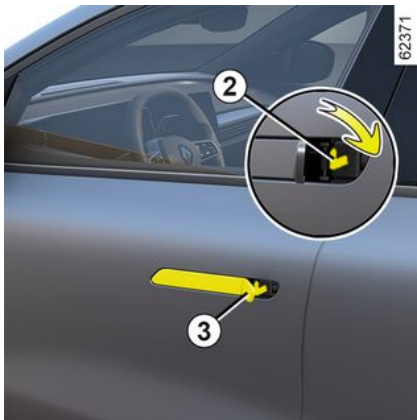

Flytta låsskyddet **3** genom att trycka på den vänstra delen och sätta in nyckeln **2** i låset för att låsa eller låsa upp förardörren.

Manuell låsning av dörrarna



Ha dörren öppen, vrid på skruven **4** (med hjälp av nyckeländan) och stäng dörren.

Dörren är nu låst utifrån.

Man kan endast öppna dörren inifrån eller med hjälp av nyckeln till vänster framdörr.

Reglage för låsning/upplåsning inifrån



Strömställaren **5** styr dörrarna och bagageluckan samtidigt.

Om en dörr eller bakluckan är öppen eller inte riktigt stängd, sker en snabb låsning/upplåsning av dörrarna och bakluckan.

Om ett föremål transporteras med bakluckan öppen kan du ändå låsa dörrarna: **stäng av tändningen**, tryck på och håll ned strömställaren **5** i minst fem sekunder för att låsa övriga dörrar och luckor.

DÖRRAR OCH LUCKOR

Kontrollampa för dörrarnas och luckornas låsstatus

När tändningen är påslagen visar varningslampan för strömställaren 5 låsstatusen för alla dörrar och luckor:

- När varningslampan lyser är dörrarna och bagageluckan låsta.
- Om lampan är släckt är dörrarna och bakluckan inte låsta.

Om tändningen är avstängd när du låser dörrarna förblir varningslampan tänd en stund innan den släcks.



När du har låst/låst upp bilen med hjälp av knapparna på kortet inaktiveras fjärrlåsnings- och "handsfree"-upplåsningslägena. Starta om bilen om du vill återaktivera "handsfree"-läget.

Låsa dörrarna utan kortet

Till exempel om batteriet är urladdat eller om kortet tillfälligt är ur funktion.

Ha tändningen avstängd och låt en dörr eller bagageluckan vara öppen, och tryck sedan på och håll in knappen 5 i minst fem sekunder.

När dörren stängs är alla dörrar låsta.

Obs! Bilen kan endast låsas upp från utsidan när kortet är inom bilens aktiveringsområde eller med hjälp av nyckeln som finns integrerad i kortet.



Lämna aldrig bilen med kortet kvar i kupén.



Förarens ansvar

Om du bestämmer dig för att köra med dörrarna låsta, tänk då på att detta kan göra det svårare för räddningspersonal att ta sig in i bilen vid en eventuell olycka.

AUTOMATISK LÅSNING AV DÖRRARNA UNDER KÖRNING

Funktionsprincip



När du har startat bilen låser systemet automatiskt dörrarna när bilen uppnår en hastighet på cirka 10 km/h.

Upplåsning sker automatiskt:

- genom att trycka på centrallåskontakten 1;
- då bilen står stilla och en av framdörrarna öppnas inifrån.

Obs! Om en dörr öppnas/stängs låses den automatiskt på nytt när bilen uppnår en hastighet på cirka 10 km/h.

DÖRRAR OCH LUCKOR

Aktivering/stänga av funktionen

Aktivering: Låt bilen stå stilla och ha motorn igång, och tryck på strömställaren **1** i minst fem sekunder tills ett pip hörs.

Avstängning: Låt bilen stå stilla och ha motorn igång, och tryck på strömställaren **1** i minst fem sekunder tills två pip hörs.

Funktionen kan även aktiveras eller stängas av via multimediaskärmen → **132** (beroende på bil).

Funktionsstörning

Om ett fel uppstår (ingen centrallåsning, kontrollampen **1** tänds inte vid låsning av dörrar och luckor osv.) ska du se till att centrallåsningen inte har inaktiverats av misstag och att alla dörrar och luckor är ordentligt stängda. Om de är stängda, kontakta din återförsäljare.



Förarens ansvar

Om du bestämmer dig för att köra med dörrarna låsta, tänk då på att detta kan göra det svårare för räddningspersonal att ta sig in i bilen vid en eventuell olycka.

Bagagerum

Öppning



Tryck på knapp **1** och lyft bagageluckan.

Stängning

För ned bakluckan genom att först ta tag i luckans inre handtag (beroende på utrustningsnivå).



Använd aldrig stagen för att stänga bakluckan.

Manuell öppning inifrån



Om bakluckan inte låses upp kan du låsa upp den manuellt inifrån bilen.

- du kommer åt bagagerummet om du faller ner baksätets ryggstöd,
- sätt in en platt skruvmejsel eller liknande verktyg vid nödöppningsspaken **2** och skjut den åt vänster så som visas på ritningen;
- Tryck på bakluckan för att öppna den.

DÖRRAR OCH LUCKOR



Det är inte tillåtet att montera en fästianordning (cykelhållare, bagagebox osv.) som ligger an mot bakluckan. Kontakta en märkesrepresentant när du ska montera en fästianordning på bilen.

Förvaringsfack för laddningskablar

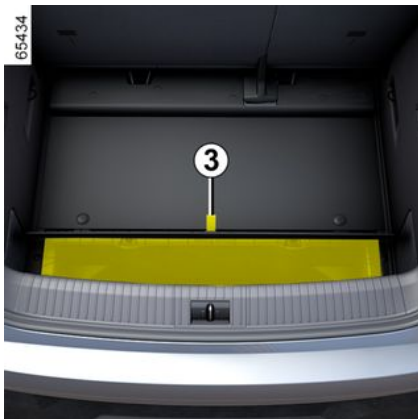

Detta fack är för laddningskablar. Högsta tillåtna last för facket är 10 kg. För att komma åt det öppnar du bagagerummet och lyfter sedan upp

mattan i bagagerummet med hjälp av handtaget **3**.



Om det finns vatten i förvaringsfacket för laddningskablar, tecken på korrosion eller främmande föremål i laddningskabelns kontakt eller i bilens laddningsuttag, ska du inte ladda bilen.

Risk för brand.

Var rädd om kabeln: Trampa inte på den, lägg den inte i vatten, dra inte i den och se till att den inte utsätts för klämning. Kontrollera och rengör förvaringsfacket regelbundet.

Avlastningshylla



Så här tar du bort den:

DÖRRAR OCH LUCKOR

- sänk ned de bakre nackstöden;
- haka loss de två upphängningssnörerna **4**;
- lyft hyllan **5** för att lossa den;



Maxtyngd på
avlastningshyllan: 2 kg
jämnt fördelade.

- tryck hyllan **5** inåt och vänd den;
- dra hyllan mot dig.

Sätt dit insynsskyddet i omvänd ordning mot borttagningen.



Lägg inga tunga eller hårda föremål på avlastningshyllan. Vid en häftig inbromsning eller krock kan dessa skada de åkande i bilen.

ANSIKTSIGENKÄNNING



När du har sparat din profil från multimediasystemet är det möjligt att hämta förarens användarinställningar (körställning osv.) med hjälp av kameran **A** när du går in i bilen.

För mer information om hur du lagrar en profil med ansiktsgenkänning, se användarmanualen för multimedia.

Systemet aktiveras när förardörren stängs. Så snart multimediasystemet upptäcker en registrerad profil relaterad till ansiktsgenkänningen förslår det att du ska använda den här profilen direkt. Om du tidigare konfigurerat profilen med en uppläsningsskod visas den på multimediasystemets skärm. Ange i så fall din kod.

De förlagrade inställningarna aktiveras (körposition, telefonanslutning, kalender osv.).

Om kameran inte identifierar ansiktsbilden under igenkänningen föreslår systemet den senast använda profilen.

Obs! Se till att backningskameran inte är övertäckt (av smuts, lera etc.).



När du hämtar en position (memorering, byte av profil), se till att ingen befinner sig i

närheten av de rörliga delarna (särskilt i baksätena).

Av säkerhetsskäl ska du göra inställningarna innan du börjar köra.

PÅ FRAMSÄTESPLATSERNA

Nackskydd fram

2

Borttagning av nackskyddet

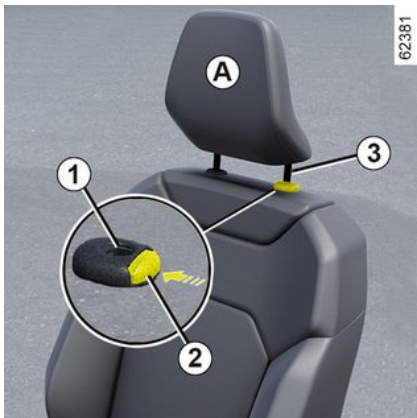

Dra nackskyddet uppåt till önskad höjd. Kontrollera att det har spärrats ordentligt.

Nedsänkning av nackskyddet

Tryck på knappen **2** och för ner nackskyddet till önskad höjd. Kontrollera att det har låsts ordentligt.

Borttagning av nackskyddet

Ställ nackskyddet i det högsta läget (luta ryggstödet bakåt). Tryck på

knappen **2** och höj nackskyddet så att det frigörs.

Ditsättning av nackskyddet

Se till att nackskyddets stänger är rena **3**.

För in nackskyddets stänger i hylsorna **1** (luta ryggstödet bakåt). Sänk nackskyddet tills det spärras. Tryck sedan på knappen **2** för att ställa in det på önskad höjd. Kontrollera att alla stänger **3** har spärrats på ryggstödet.

61287

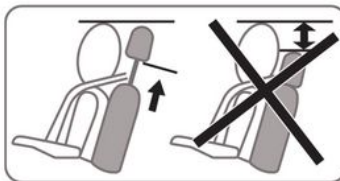

Nackskydd är en mycket viktig säkerhetsutrustning, som ska finnas på plats och vara rätt inställt. Nackskyddets högsta punkt ska vara så nära huvudets högsta punkt som möjligt. Avståndet mellan ditt huvud och sektion **A** ska vara så litet som möjligt.

På framsättesplatserna

Framstolar, manuellt ställbara

Flytta stolen framåt eller bakåt

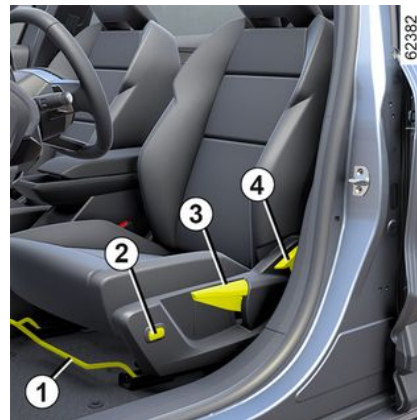

PÅ FRAMSÄTESPLATSERNA

Lyft handtaget **1** för att låsa upp. När du ställt in önskat läge, släpp handtaget och kontrollera att det låst ordentligt.

Ställa in förarstolens svankstöd

(kan variera från bil till bil)

För reglaget **2** framåt eller bakåt för att justera läget för svankstödet.

Höja eller sänka sittedynan

För spaken **3** uppåt eller nedåt så många gånger som behövs.

Lutning av ryggstödet

Lyft handtaget **4** så långt som möjligt och luta ryggstödet till önskat läge. När du ställt in önskat läge, släpp handtaget och kontrollera att det låst ordentligt.



Efter att du har gjort justeringar ser du till att ryggstöden är ordentligt spärrade.



Av säkerhetsskäl ska du göra inställningarna när bilen står stilla.

För att bilbältena ska fungera ordentligt bör inte ryggstöden lutas för mycket bakåt. Inga föremål får befinna sig på golvet (framför förarplatsen). Vid en häftig inbromsning kan dessa glida in under pedalerna och hindra deras funktion.

Eluppvärmda säten



Beroende på bil kan du aktivera de eluppvärmda sätena via multimediaskärmen **5** när tändningen är påslagen:

- När du trycker på ikonen  på sätet första gången aktiveras värmesystemet på maximal effekt. Tre inbyggda indikeringar lyser:
 - En andra tryckning sänker värmen till medelhög effekt. Två inbyggda indikeringar lyser:



- En tredje tryckning sänker värmen till minimal effekt. En inbyggd indikering lyser:
 - En fjärde tryckning stänger av värmen.

PÅ FRAMSÄTESPLATSERNA

För att undvika onödig energiförbrukning kan det eluppvärmda passagerarsätet inaktiveras automatiskt när det inte finns någon passagerare.

Funktionen "Favoriter"

Beroende på bilmodell kan du trycka på rattreglaget **6** för att aktivera de eluppvärmda sätena enligt de lagrade användningsinställningarna som du tidigare har definierat.

Mer information om programmering av den här funktionen finns i instruktionerna för multimediasystemet.

Framsäten med elektriska reglage



Använd strömställaren **1** för att komma åt "Säten"-menyn på multimediaskärmen.

Inställning av ryggstöd

Luta ryggstödet genom att föra den övre delen av strömställaren **2** framåt eller bakåt.

Ställa in förarstolens svankstöd

För strömställaren **3** framåt, bakåt, uppåt eller nedåt.

Inställning av siddynan



Flytta stolen framåt eller bakåt

För strömställaren **4** framåt eller bakåt.

Höja eller sänka siddynan

För den bakre delen på strömställaren **4** uppåt eller nedåt.



Av säkerhetsskäl ska du göra inställningarna när bilen står stilla.

För att bilbältena ska fungera ordentligt bör inte ryggstöden lutas för mycket bakåt.

Inga föremål får befinna sig på golvet (på förarplatsen). Vid en häftig inbromsning kan dessa glida in under pedalerna och hindra deras funktion.

PÅ FRAMSÄTESPLATSERNA

Eluppvärmda säten



Beroende på bil kan du aktivera de eluppvärmda sätena via multimediaskärmen **5** när tändningen är påslagen:

- När du trycker på ikonen  på sätet första gången aktiveras värmesystemet på maximal effekt. Tre inbyggda indikeringar lyser:
- En andra tryckning sänker värmen till medelhög effekt. Två inbyggda indikeringar lyser:



- En tredje tryckning sänker värmen till minimal effekt. En inbyggd indikering lyser:
- En fjärde tryckning stänger av värmen.

För att undvika onödig energiförbrukning kan det eluppvärmda passagerarsätet inaktiveras automatiskt när det inte finns någon passagerare.

Funktionen "Favoriter"

Beroende på bil kan du trycka på rattreglaget **6** för att aktivera de eluppvärmda sätena enligt de sparade användarinställningarna som du har definierat tidigare.

Mer information om programmering av den här funktionen finns i instruktionerna för multimediasystemet.

Funktioner



Från multifunktions-skärmen kan du, beroende på bil, komma åt ett flertal funktioner för stolarna.

Med strömställaren **A** kan du öppna menyn "Säten" på multimediaskärmen, om bilen är utrustad med en sådan.

2

PÅ FRAMSÄTESPLATSERNA

2



"Ländryggen aktiverad"-funktion

(kan variera från bil till bil)

Du kan aktivera funktionen "Ländryggen aktiverad" på förarsätet eller, beroende på bilmodell, på passagerarsätet fram.

När tändningen är påslagen väljer du världen "Fordon" **1**, "Säten" och sedan "Ländryggen aktiverad" på multimediaskärmen.

Bläddra igenom menyn "Förare" eller "Passagerare" för att:

- välja typ av sekvens ("Låg", "Förlängd", "Alternativ");
- justera intensiteten
- aktivera/inaktivera massagefunktionen.

Håll ned strömställaren **A** för det säte som du vill aktivera funktionen "Ländrygg aktiverad" för, enligt de definierade parametrarna.

Inställningar

Se multimediasystemets instruktionsbok för information om inställningarna.

Du kan aktivera eller inaktivera följande element:

- lättare att ta sig in på förar-/passagerarplatserna
- visuell justering av pågående förflyttning.

Obs! Om användarprofilen är "Gäst" kommer de automatiska justeringsfunktionerna inte att vara tillgängliga.

Säte, Easy access

När funktionen aktiveras

- med bilen stillastående
 - rör sig förarsätet bakåt när dörren öppnas (om motorn är avstängd) eller när motorn stängs av (om dörren är öppen).
 - rör sig förarsätet framåt när motorn startas (om dörren är stängd) eller när dörren stängs (om motorn är igång)

– rör sig passagerarsätet bakåt när dörren öppnas och framåt när dörren stängs.

Sätena rör sig automatiskt. Du kan avbryta rörelsen genom att trycka på en av sättesjusteringsknapparna **3**, **4** och **5**.



Inaktivera funktionen "Säte, Easy access" innan du monterar en bilbarnstol på

passagerarsätet fram och/eller i baksätet.

Risk för allvarliga skador

PÅ FRAMSÄTESPLATSERNA

Läge



Körställningen omfattar inställningarna av förarsätets sittdyna och ryggstöd samt ytterbackspeglarna.

Du kan lagra körställningen i minnet och återgå till en tidigare sparad körställning genom att trycka på knapparna **3**, **4** och **5** i multimediasystemet (→ **72**):

- genom att ändra användarprofil
- genom att trycka på knappen "Hämta" för förarsätet
- genom att trycka på knapparna **6** för passagerarsätet.

Spara din körställning

- Ställ in förarsätet med knapparna **3**, **4** och **5** → **72**.
- ställ in ytterbackspeglarna → **142**.

Se multimediasystemets bruksanvisningar för att komma åt det inställda körsläget.

Inställningarna för förarsätet och ytterbackspeglarna i fram- och backsläget lagras i minnet.

Aktivering av körställning

Mer information om hur man sparar körställningen finns i multimediasystemets bruksanvisning.

Du kan avbryta den sparade körställningspåminnelsen genom att trycka på en av

sätteställningsknapparna **3**, **4** och **5**.

« Relax position »

Medan bilen står stilla kan du flytta och luta förarsätet bakåt till en avkopplande position medan du tar en paus: tryck på "Aktivera" **2**.

Du kan avbryta rörelsen som är igång genom att trycka på en av sätteställningsknapparna **3**, **4** och **5** eller genom att trycka på "Återgå till körposition" på multimediaskärmen.

Obs! Medan bilen laddas visas ett meddelande automatiskt på multimediaskärmen där du tillfrågas om du vill aktivera positionen. Under aktiveringen kan du komma åt "Relax position"-inställningarna.

Mer information om "Relax position" finns i multimediasystemets instruktionsbok.

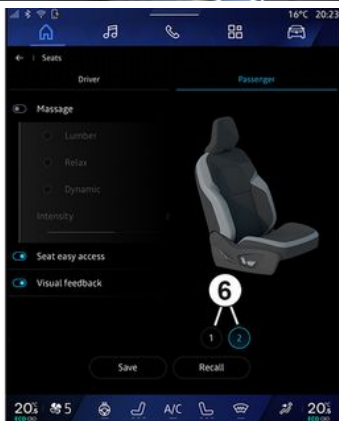

Det går att spara körställningen för förarsätet och/eller passagerarsätet.

PÅ FRAMSÄTESPLATSERNA

2



Innan du använder "Relax position" eller hämtar en körställning (positionsminne, ändring av profilen), se till att ingen befinner sig i närheten av någon av de rörliga delarna (särskilt i baksätena).

Risk för allvarliga skador

PLATSER BAK

Nackskydd bak

Borttagning av nackskyddet



Användningsläge

Höj upp nackskyddet helt tills det spärras. Kontrollera att det har låsts ordentligt.

Borttagning av nackskyddet

Luta baksätet framåt, höj nackstödet så mycket som möjligt och tryck sedan på knapp **1** och ta bort nackstödet.

Ditsättning av nackskyddet

Luta baksätet framåt, för sedan in stängerna i hålen, tryck in nackstödet tills det låser för att använda det i högt läge. Kontrollera att det har låsts ordentligt.

Nackstödet fällbara läge 2

Tryck på knapp **1** och sänk ner nackskyddet så långt det går.

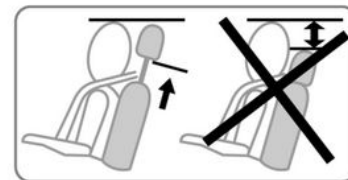

Nackskyddet i helt nedfällt läge är ett förvaringsläge: detta läge får inte användas om någon passagerare sitter på platsen.



Då nackskydd är en mycket viktig säkerhetsutrustning, ska det finnas på plats och vara rätt inställt.

PLATSER BAK

Baksäte: Funktioner

Funktioner



Fällning av ryggstödet

Se till att framstolarna är tillräckligt långt framskjutna.

Sänk nackskyddet så långt som möjligt innan du fäller ned ryggstödet.

Innan du fäller ned ett bakre sidosäte ska du **sätta fast det berörda sätets bältesspanne** i dess bälteslås.

Det här förhindrar att bilbältet fastnar när sätet fälls upp igen.

Kontrollera under alla omständigheter att bilbältena fungerar som de ska.

Dra i reglaget **1** och fäll ryggstödet **A**.

Obs! Av säkerhetsskäl är ryggstödet **A** utrustat med ett kvarhållningssystem. Du kan därför känna ett visst motstånd när du manövrerar det.

Ryggstödet sätts tillbaka, på omvänt sätt mot nedfällning.

Lyft upp ryggstödet igen tills det når låsläget.

Var försiktig så att bilbältet inte fastnar mellan ryggstödet och avlastningshyllan.

Kontrollera bilbältets funktion.



Se till att ingenting är i vägen för förankringspunkterna när du flyttar baksätet (personer, djur, grus, tyg, leksaker osv.).



Kontrollera när du sätter tillbaka ryggstödet, att det låses fast ordentligt.

Om du använder överdragsklädsel, se till att den inte kommer i vägen när du låser ryggstödet.

Se till att bältena kommer i rätt position.

Sätt tillbaka nackskydden.

SÄKERHETSBÄLTEN

Vid all slags körning och för allas säkerhet ska du be dina passagerare att de också tar på sig bilbältet. Följ landets lagkrav du befinner dig i, skiljer mellan olika länder beträffande säkerhet.

Före start ska du först ställa in körläget och sedan ställa in bilbältet för alla passagerare för att få högsta möjliga skydd.

SÄKERHETSBÄLTEN

Inställning av körställning

- **Sätt dig ordentligt på sätet** (när du har tagit av dig ytterkläderna osv.). Det är viktigt med en korrekt ryggställning;
- **Ställ in stolens läge i längdled i förhållande till pedalstället.** Stolen ska vara så långt bakåtskjuten det går när pedalerna är helt nedtryckta. Ryggstödet ska ställas in så att armarna är lätt böjda.
- **justera nackskyddet.** För maximal säkerhet bör avståndet mellan din nacke och nackskyddet vara minsta möjliga
- **Justera sittedynans höjd.** Den här justeringen ger dig möjlighet att välja det sätesläge som ger dig bäst sikt vid körning.
- **ställ in rattläget.**



För att bilbältena bak ska fungera effektivt måste du se till att baksätet → **78** är ordentligt låst i rätt läge.



Feljusterade eller vridna bilbälten kan orsaka skador vid en eventuell olycka.

Ett bälte får endast användas för en vuxen person eller barn med rätt längd.

Även gravida kvinnor ska använda bilbälte. Se till att höftbandet inte trycker för hårt på magens nedre del, men inte heller sitter för löst.

Inställning av säkerhetsbältet



För att se till att säkerhetsbältena justeras och placeras korrekt för alla säten:

- Justera sätena (sätetsposition och ryggstödvinkel om tillgängligt);
- Luta dig mot ryggstödet;
- Flytta axelbandet **1** så nära halsen som möjligt utan att remmen verkligen vilar mot halsen (om så är nödvändigt justerar du höjden på säkerhetsbältet om det går) och se till att axelbandet **1** är i kontakt med axeln;
- placera midjebältet **2** så att det ligger platt mot låren och mot bäckenet.

SÄKERHETSBÄLTEN

Bilbältet måste sitta så nära kroppen som möjligt. Undvik tjocka kläder och stora föremål under bilbältet osv.

2

Låsning

Rulla ut bältet **långsamt och utan att rycka i det** och se till att spännet **3** knäpps fast i låset **5** (kontrollera att det är låst genom att dra i spännet **3**).

Om bältet blockeras, släpp tillbaka det något innan du försöker rulla ut det på nytt.

Om ditt bälte är helt blockerat, dra långsamt men bestämt ut bandet cirka 3 cm. Släpp sedan tillbaka bältet något innan du försöker rulla ut det på nytt.

Om problemet kvarstår, kontakta din märkesrepresentant.

Upplåsning

Tryck på knappen **4** så att bältet dras in av bältesrullen. Följ rörelsen med handen.

Indikering för ej använda säkerhetsbälten

Varning om ej fastspänt bilbälte, fram och bak



Symbolen **6** visas på instrumentpanelen i cirka 60 sekunder när bilens tändning aktiveras och dörrarna är stängda. Detta informerar föraren om fastspänningsstatusen för vart och ett av bilbältena varje gång:

- Dörrarna öppnas under körning (fordonshastighet över noll);
- Ett bilbälte spänns fast/knäpps upp.

Förstå symbolen **6**:

- Grön symbol: Bilbältet är fastspänt

- Röd symbol: En passagerare sitter i sätet och bilbältet är inte fastspänt
- Grå symbol: Sätet används inte.

När dörrarna är stängda visas

indikeringen  på mittdisplayen när tändningen aktiveras om förarens och/eller passagerarens bilbälte inte är fastspänt (om någon ligger i passagerarsätet).

När bilens hastighet är lägre än cirka

20 km/h visas indikeringen  på mittdisplayen om någon sitter i något säte och bilbältet inte är fastspänt.

Den visas tillsammans med bilden **6** som visas i cirka 60 sekunder varje gång något av bilbältena spänns fast eller knäpps upp.

När bilens hastighet når eller överstiger ca 20 km/h och något av bilbältena inte är fastspända eller knäpps upp under färden:

- Indikeringen  blinkar på mittdisplayen och
- ett pip hörs i cirka 120 sekunder; och
- Symbolen **6** visas i cirka 180 sekunder och symbolen för det berörda sätet blir röd.

SÄKERHETSBJÄLTEN

Kontrollera alltid att framsätesspassagerarna är ordentligt fastspända och att antalet fastspända bilbälten som visas motsvarar antalet platser som används.

OBS! I vissa fall kan varningarna aktiveras om ett föremål placeras på ett av sätena.

Inställning i höjdlid av säkerhetsbälten fram



Tryck på knappen 7 för att ställa in säkerhetsbältets höjd, så att axelbandet löper rätt enligt tidigare beskrivning. Tryck på knappen 7 för att höja eller sänka säkerhetsbältet. Se till att bältet är ordentligt låst.

Bilbälten bak

Bilbälten på sidorna bak 8



De tas på, justeras och tas av på samma sätt som bilbältena fram.



Kontrollera att bilbältena bak sitter korrekt och fungerar som de ska varje gång du gjort någon ändring av baksätet.

Mittbälte bak 9

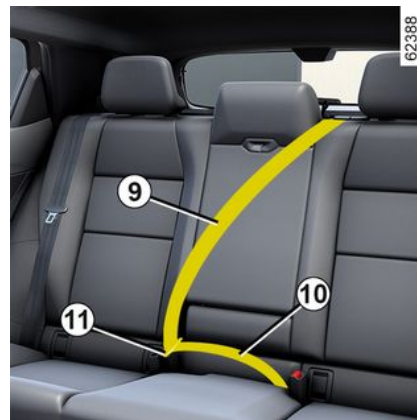

Rulla ut bältet 9 långsamt.

Fäst spännet 10 i det röda låset 11.

SÄKERHETSBJÄLTEN

Varningar

2

Nedanstående information gäller säkerhetsbälten både fram och bak.



- Inga ändringar får göras på skyddssystemets originalmonterade komponenter (bilbälten, säten och fästen). I speciella fall (t.ex. installation av barnstol), rådgör med en märkesrepresentant.
- Använd aldrig någonting som hindrar bältets ordinarie spänning (klämma etc.). Ett bälte som inte är riktigt spänt kan förorsaka skador i händelse av olycka.
- Axelbandet får aldrig löpa under armen eller bakom ryggen.
- Ett höftbälte är endast avsett för en person. Barn får inte sitta fastspända i knät på någon vuxen med dennes säkerhetsbälte.
- Bältet får inte vara vridet.
- Efter ett olyckstillbud, kontrollera och byt eventuellt bältena. Samma sak gäller om bältet är slitet eller skadat.
- När baksätet sätts tillbaka ska du se till att bilbältena och spännen är korrekt placerade, så att de kan användas på rätt sätt.
- Var noga med att sätta in bältestungan i rätt lås.
- Placera aldrig något föremål så att det hindrar korrekt funktion hos bilbältets låsenhet.
- Försäkra dig om att låsningsenheten är i rätt position (den får inte vara dold, nedtyngd, sitta fast etc., p.g.a. personer eller föremål).

YTTERLIGARE SÄKERHETSANORDNINGAR

KOMPLETTERANDE KROCKSKYDDSSYSTEM TILL SÄKERHETSÅLTAEN FRAM

De består av:

- **bältessträckare till bältesrulle**
- **nedre bältessträckare;**
- **Övre belastningsbegränsare.**
- **airbags Förare och passagerare fram.**

Dessa system är avsedda att arbeta såväl separat som i samverkan vid en frontalkrock.

Beroende på hur kraftig krocken är, kan systemet orsaka:

- Att bilbältet spärras;
- bältessträckaren till bältesrullen som aktiveras för att späanna bältet;
- nedre bältessträckare som trycker föraren mot stolen,
- Främre airbag.

Bältessträckare

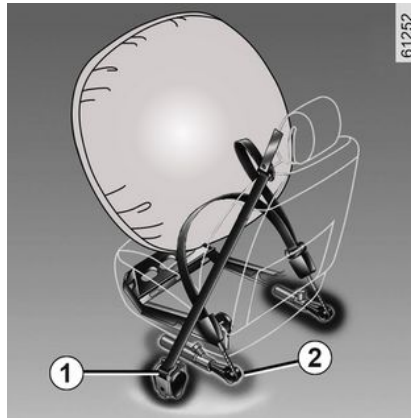

Bältessträckarna späanna åt bältet mot kroppen och passageraren mot stolen och ökar på så sätt effektiviteten.

Med tändningen påslagen, vid en häftig frontalkrock och beroende på hur kraftig krocken är, kan systemet aktivera:

- bältessträckaren i bältesrullen **1**, som omedelbart sträcker bältet
- den nedre bältessträckaren **2** i framsätena.



– Efter en krock eller annat tillbud ska du låta kontrollera

krockskyddssystemet.

– Inga ingrepp på systemets komponenter (bältessträckare, airbags, elektroniska styrenheter, kablage) får göras. Inte heller får systemet återanvändas på någon annan bil, även om den är identisk.

– För att undvika all ofrivillig aktivering av systemet, som kan förorsaka skador, får arbete på bältessträckarna och airbags endast utföras av en auktoriserad märkesrepresentant.

– Kontroll av tändarens data får endast företas av en auktoriserad märkesrepresentant, som förfogar över anpassat material.

– När bilen ska skrotas bör du kontakta din märkesrepresentant så att gasgeneratorerna till bältessträckare och airbags tas bort.

YTTERLIGARE SÄKERHETSANORDNINGAR

Belastningsbegränsare

Från och med en viss våldsamhetsnivå vid själva krocken ska denna mekanism träda i funktion för att begränsa bilbältets tryck på kroppen och därmed även minska skador på bröstkorget.

Förar- och passagerarkrockkuddar fram

De sitter fram, på förar- och passagerarplatserna.

En symbol på nedre delen av vindrutan visar om utrustningen är installerad (beroende på utrustningsnivå).

Alla airbag-system består av:

- En airbag med tillhörande gasgenerator inbyggd i rattnavet för föraren och i instrumentbrädan för passageraren.
- En elektronisk styrenhet för övervakning av systemet som styr gasgeneratorns elektriska aktiveringsanordning.
- fristående givare,
- kontrollvarningslampor, visas på takkonsolen **3**:

-  tänd, airbag för passagerare aktiverad

-  tänd, airbag för passagerare avaktiverad.



Detta airbag system är utrustat med och använder pyrotekniska funktioner. Detta märks genom att det vid airbags aktivering produceras värme och rök (vilket inte betyder brand) samt att ett detonationsljud hörs. När en airbag aktiveras, vilket bör ske omedelbart, kan yttliga hudskador eller andra obehag uppkomma.



Åtgärd

Systemet fungerar endast när tändningen är aktiverad.

Vid en kraftig frontalkrock blåses airbags snabbt upp och förhindrar att förarens huvud och överkropp slungas mot ratten och passagerarens mot instrumentbrädan. Krockkuddarna töms sedan på luft omedelbart, så att passagerarna inte på något sätt hindras från att lämna bilen.

Funktionsstörning



Denna varningslampan tänds när motorn startas och slocknar sedan efter cirka 65 sekunder.

YTTERLIGARE SÄKERHETSANORDNINGAR

Om indikeringen inte tänds vid aktivering av tändningen, eller om den förblir tänd, tyder det på fel i systemet.

Kontakta din återförsäljare så snart som möjligt.

Varje dröjsmål kan innebära att skyddssystemet mister sin effektivitet.



Följande fall löser ut bältessträckarna eller Airbags.

Vid en frontalkrock mot en fast (icke-deformerbar) yta vid en kollisionshastighet lika med eller högre än 25 km/h.

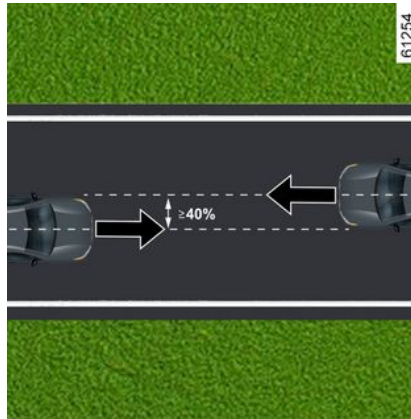

Vid frontalkrock med ett annat fordon av motsvarande eller högre kategori, med en kollisionssyta lika med eller större än 40 %, där hastigheten för båda fordonen är lika med eller högre än 40 km/h.

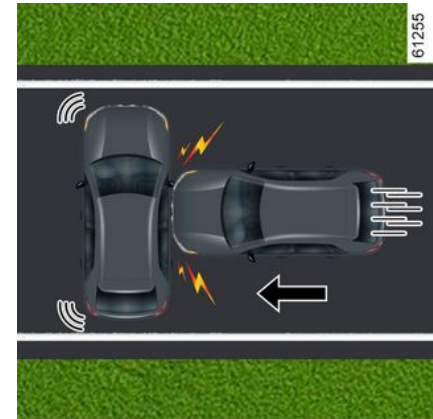

Vid en sidokrock med ett annat fordon av motsvarande eller högre kategori, med en kollisionshastighet lika med eller högre än 50 km/h.

YTTERLIGARE SÄKERHETSANORDNINGAR

2

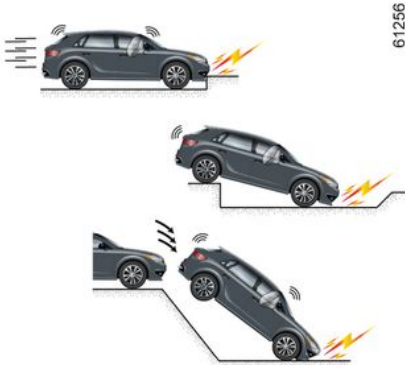

Bälsessträckarna eller Airbags kan utlösas av:

- en krock under fordonet (t.ex. trottoarkant).
- Väggröpar
- ett fall eller hårt nedslag
- Stenar
- ...



Bälsessträckarna eller Airbags kan inte utlösas av:

- En krock bakifrån, oavsett kraft
- Bilen valtar



- Sidokrock som berör bilens fram- eller bakparti
- Frontalkrock, under bakpartiet på en lastbil
- Frontalkrock mot ett hinder med en kraftig vinkel
- ...

Alla dessa varningar syftar till att klargöra hur viktigt det är att uppblåsningen av airbag inte hindras och att allvarliga skador på så sätt undviks.

Varningar



Varningar i förhållande till förarens airbag

- Ändra varken ratten eller dess airbag.
- Rattens airbag får inte täckas över.
- Fäst inga föremål (emblem, logotyp, klocka, hållare för mobiltelefon osv.) på rattkudden.
- Ratten får endast tas bort av en auktoriserad återförsäljare.
- Sitt inte för nära ratten. Håll armarna en aning böjda (se "Ställa in körställning" → 79). Då finns det tillräckligt utrymme så att airbagen kan aktiveras på ett korrekt sätt.

Varningar i förhållande till passageraren airbag

- **Det är inte tillåtet att montera överdragsklädsel på framsätena eftersom detta kan påverka funktionen för passagerarsidans airbag.**
- Inga föremål får fästas eller monteras på instrumentbrädan (t.ex. nålar, märken, klocka, mobiltelefonhållare etc.) i närheten av denna airbag.
- Passageraren får inte ha något föremål mellan sig och instrumentbrädan (djur, paraply, käpp, paket etc.).
- Sätt inte fötterna på instrumentbrädan eller på sätet, då detta kan innebära risk för allvarliga skador. Sitt så långt ifrån instrumentbrädan det går.

YTTERLIGARE SÄKERHETSANORDNINGAR

2

Kompletterande krockskyddssystem till bilbälten bak

De består av:

- **bältessträckare till bältesrulle för sidosäte**
- **mittre belastningsbegränsare.**

Dessa system är avsedda att arbeta såväl separat som i samverkan vid en frontalkrock.

Beroende på hur kraftig krocken är, kan systemet orsaka:

- Att bilbältet spärras;
- bältessträckaren till bältesrullen (som aktiveras för att spänna bältet).

Belastningsbegränsare

Från och med en viss våldsamhetsnivå vid själva krocken ska denna mekanism träda i funktion för att begränsa bilbältets tryck på kroppen och därmed även minska skador på bröstkorgen.

Bältessträckare för sidosäte

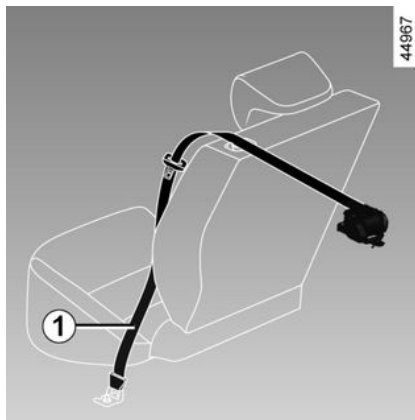

Bältessträckarna spänner åt bältet mot kroppen och passageraren mot stolen och ökar på så sätt effektiviteten.

När tändningen är påslagen kan systemet vid en kraftig krock framifrån, och beroende på kraften i krocken, aktivera bältessträckaren **1** som omedelbart stramar åt bältet.



– Efter en krock eller annat tillbud ska du låta kontrollera

krockskyddssystemet.

– Alla åtgärder på hela systemet (förspännare, airbags, elektroniska enheter, ledningar) eller återanvändning på någon annan bil, även identisk, är strängt förbjudet.

– För att undvika att systemet utlöses av misstag och orsakar skada får endast kvalificerad personal från tillverkarens nätverk arbeta med förspännarna och airbags.

– Kontroll av tändarens data får endast företas av en auktoriserad märkesrepresentant, som förfogar över anpassat material.

– När bilen ska skrotas bör du kontakta din märkesrepresentant för kassering av gasgeneratorerna till bältessträckare och airbags.

YTTERLIGARE SÄKERHETSANORDNINGAR

Kompletterande krockskyddssystem på sidorna

Sidoairbag

Denna airbag är monterad i framsätena och löses ut på dörrsidan av sätena för att skydda förare och passagerare vid en kraftig sidokrock.

Sidokrockgardin

Denna airbag monteras i taket längs varje sida av bilen. De vecklar ut sig längs med sidodörrarna fram och bak för att skydda passagerare och förare vid en kraftig sidokrock.

Mittre airbag

Denna airbag är monterad på förarsätet och utlöses mellan förarsätet och passagerarsätet för att skydda föraren och passageraren vid en allvarlig sidokrock.

Den vecklar även ut sig för att skydda föraren om denne är ensam i framsätet vid en allvarlig sidokrock.

YTTERLIGARE SÄKERHETSANORDNINGAR

Varningar

2



Varning angående passagerareairbag sidoairbag ochairbag mittre airbag

– Det är inte tillåtet att montera överdragsklädsel på framsätena eftersom detta kan påverka funktionen för passagerarsidans airbag på passagerarsidan.

- Placera ingenting mellan ryggstödet, dörren och klädseln. Lägg inte heller någonting på ryggstödet. Detta skulle kunna hindra aktivering avairbag eller leda till skada vid uppblåsningen.
- Kör inte med det mittplacerade armstödet i öppet läge eftersom det kan hindraairbag och/eller leda till skada vid uppblåsningen.
- Placera inga föremål på det mittplacerade armstödet lock eftersom det kan hindraairbag och/eller leda till skada vid uppblåsningen.
- Placera inga föremål som sticker ut ur det mittplacerade armstödet fack eftersom det kan hindraairbag och/eller leda till skada vid uppblåsningen.
- Framstolarna och klädseln får endast tas bort eller ändras av en auktoriserad märkesrepresentant.
- Slitsarna på framsätenas ryggstöd (dörrsidan och mittkonsolens sida) motsvarar airbags aktiveringszon: Sätt aldrig in några objekt i dessa slitsar.

YTTERLIGARE SÄKERHETSANORDNINGAR

Kompletterande säkerhetsanordningar

Alla följande varningar tillhandahålls för att undvika störningar i utlösning av airbag samt för att undvika direkt allvarlig skada på grund av att föremål trycks iväg när den blåses upp.



Främre passagerar-airbag är avsedd att komplettera bilbältet, och airbag denna och bilbältena måste användas i samverkan för att optimera säkerheten. Det är alltså viktigt att alltid använda bilbältet. Om bilbältet inte används löper de åkande ökad risk att få allvarliga skador vid en olycka. Det kan även öka risken för mindre skador som kan uppkomma när airbagen aktiveras, även om sådana mindre skador alltid är en risk med airbag själv.

Bältessträckarna eller airbags aktiveras inte automatiskt om bilen voltar eller utsätts för kraftig krock bakifrån. Vid stötar under bilen vid ojämn vägbeläggning, stenar etc. kan dessa system aktiveras.

- Alla ingrepp eller ändringar på hela systemet airbag (airbags, bältessträckare, elektronisk styrenhet, ledningar osv.) är **strängt förbjudna** (utom av auktoriserad personal från varumärkesnätverket).
- För att systemets funktion inte ska försämrats och för att undvika oavsiktlig inkoppling får arbeten på systemet endast utföras av en kvalificerad märkesrepresentant. airbag.
- Som en säkerhetsåtgärd, kontrollera systemet airbag efter att bilen har varit inblandad i en olycka, stöld eller försök till stöld.
- Vid försäljning eller utlåning av bilen, informera den nya köparen om dessa villkor vid överlämnandet av bilens instruktionsbok.
- Då fordonet ska skrotas, kontakta din märkesrepresentant så att gasgeneratorerna tas bort.

BARNSÄKERHET

Allmän information

2

Färd med barn

Följ lokala lagar i landet där du befinner dig.

Barnet ska precis som den vuxne sitta korrekt och vara fastspänd oavsett transport. Du är ansvarig för de barn du transporterar.

Barn är inte vuxna i miniatyr. De är utsatta för specifika skaderisker eftersom deras muskler och ben håller på att växa. Endast bilbältet är tillräckligt anpassat för färd med barn. Använd en lämplig barnstol.



Om du vill förhindra att dörrarna kan öppnas kan du använda barnlåsfunktionen → 61.



En kollision i 50 km/h motsvarar ett fall på 10 m.

Om du inte spänner fast barnet i bilen, kan detta jämsställas med att du låter barnet leka på en balkong utan räcke på fjärde våningen!

Låt aldrig barnet sitta i ditt knä. Vid en olycka kan du inte hålla fast barnet även om ni är fastspända.

Om din bil har varit med om en olycka, byt barnstolen och kontrollera bältena och ISOFIX-fästena.



Förarens ansvar när bilen parkeras eller stannas

Lämna aldrig bilen med nyckeln i när barn, personer med funktionshinder eller djur finns i bilen, inte ens för en kort stund. Det finns risk att de skadar sig själva eller andra personer genom att t.ex. motorn sätta igång eller den elektriska utrustningen, som t.ex. fönsterhissarna eller låser dörrlåsen.

Dessutom stiger temperaturen i kupén mycket snabbt vid varmt och soligt väder.

LIVSFARA ELLER RISK FÖR ALLVARLIGA SKADOR.

Användning av barnstol

Den skyddsnivå som barnstolen erbjuder beror på dess kapacitet att hålla kvar barnet och hur den är installerad. En felaktig installation äventyrar barnets skydd vid en kraftig inbromsning eller krock.

Innan du köper en barnstol, kontrollera att den är typgodkänd enligt lagstiftningen i det land du befinner dig och att den går att installera i din bil.

BARNSÄKERHET

Kontakta din märkesrepresentant för att få reda på vilka stolar som rekommenderas för din bil.

Bestämmelserna om färd med barn är specifika för varje land. Användningen av en bilbarnstol under färd beror på barnets ålder och/eller storlek och/eller vikt.

För barn som inte behöver transporteras med bilbarnstol ska säkerhetsbältet vara korrekt justerat och fastspänt.

Oavsett måste du alltid följa lagstiftningen i det land du befinner dig i.

Innan du installerar en barnstol, läs dess bruksanvisning och följ instruktionerna. Om du har problem med installationen, kontakta barnstolens tillverkare. Spara bruksanvisningen.



Föregå med gott exempel och använd ditt bilbälte och lär barnet:

- att späanna fast sig ordentligt;
- att inte stiga i och ur bilen på den trafikerade sidan av vägen.

Använd ingen begagnad barnstol eller en barnstol som saknar instruktionsanvisning.

Se till att ingenting är i vägen vid stolen när du ska installera den.



Lämna aldrig ett barn utan uppsikt i bilen. Förvissa dig om att ditt barn alltid är fastspänt

och att selen eller bältet är korrekt inställt och justerat. Undvik för tjocka kläder som gör att remmarna inte kan spännas ordentligt → 79.

Låt aldrig barnet sticka ut huvudet eller armarna genom bilrutan.

Se till att barnet sitter korrekt fastspänt under hela transporten även om det sover.



Innan du monterar en barnstol på ett av baksätena, se till att funktionen "Easy Access Seat" är inaktiverad för förar- och/eller passagerarsätena fram → 73.

RISK FÖR SKADOR.

Val av barnstol

Bakåtvända barnstolar



Huvudet på ett spädbarn är proportionellt tyngre än en vuxens och barnets hals är mycket ömtålig. Låt

BARNSÄKERHET

2 barnet åka så länge som möjligt i detta läge (till minst 2 års ålder). Stolen stöder huvudet och halsen.

Väl en stol som omsluter barnet för bättre sidoskydd och byt ut stolen när barnets huvud sticker upp ovanför stolen.

Framåtvända barnstolar



Upp till 18 kg eller 4 år kan barnet resa i en framåtvänd barnstol. Välj stol efter barnets storlek: huvudet och buken är de områden som måste vara skyddade. En ordentligt fastsatt framåtvänd barnstol minskar skaderisken på huvudet. Färdas med ditt barn i en framåtvänd barnstol med sele som passar barnet.

Välj en stol som omsluter barnet för att öka sidoskyddet.

Förhöjningar



Från 15 kg eller 4 år kan barnet sitta på en bälteskudde där bältet anpassas efter barnets storlek. Bälteskudden sittdyna ska vara utrustad med styrningar som leder bältet över barnets lår och inte över magen. Ett ryggstöd, justerbart i höjdlöd och utrustad med en bältesstyrning rekommenderas så att bältet kan placeras mitt på axeln. Det får aldrig löpa över halsen eller armarna.

Välj en stol som omsluter barnet för att öka sidoskyddet.

Välja fastsättning av barnstol

Barnstolar kan sättas fast på två sätt: Via bilbältet eller ISOFIX-systemet.

Fastsättning med bälte

Bilbältet måste justeras för att dess funktion ska säkerställas vid en kraftig inbromsning eller en krock.

Följ instruktionerna från barnstolens tillverkare när du ska trä in remmen.

Kontrollera alltid att bilbältet är spärrat genom att dra i det och spänn det så mycket som möjligt genom att dra åt det mot barnstolen.

Kontrollera stolens fastsättning genom att dra åt vänster / höger samt framåt / bakåt: Stolen ska sitta fast ordentligt.

Kontrollera att barnstolen inte är monterad snett och att den inte vilar mot en ruta.



Använd inte bilbarnstolen om det finns risk att bilbälte lossnar som håller fast den. Sätets nederdel får inte vila på bälteslåset och / eller spänne.

BARNSÄKERHET



Bilbältet får aldrig vara slackt eller vridet. Låt aldrig bältet löpa under armen eller bakom

ryggen.

Kontrollera att bältet inte är skadat.

Om bältet inte fungerar på rätt sätt kan det inte skydda barnet.

Kontakta en märkesrepresentant.

Använd inte denna plats så länge bältet inte är reparerat.



Inga ändringar får utföras på säkerhetssystemets originalmonterade detaljer, (bilbälten, ISOFIX och säten med infästningar).

Fäst barnstolen med ISOFIX-hakarna i förekommande fall ISOFIX-systemet garanterar enkel, snabb och säker montering

ISOFIX-systemet består av två öglor och i vissa fall en tredje ögla.



ISOFIX-fästpunkterna har skapats särskilt för barnstolar med ISOFIX-systemet.

Fäst aldrig några andra barnstolar, bältet eller andra föremål i dessa fästen. Förvissa dig om att ingenting är i vägen vid förankringspunkterna. Om din bil har varit med om en olycka, kontrollera ISOFIX-förankringarna och byt barnstolen.



Innan du använder en ISOFIX-barnstol som är avsedd för en annan bil, förvissa dig om att det är tillåtet att montera den. Kontrollera i den lista över bilar som kan utrustas med stolen hos utrustningens tillverkare.

Fästansordning med systemet ISOFIX

Godkända bilbarnstolar med ISOFIX är godkända i enlighet med gällande lagstiftning om något av följande fyra villkor är uppfyllda:

- Universell ISOFIX med 3-punktsfäste, framåtvänd.
- Semi-universell ISOFIX med 2-punktsfäste.
- Bilspecifik.
- i-Size som har antingen:
 - En rem som fäster i den tredje ögla på berört säte
 - eller ett stödstag som vilar mot golvet, anpassat till den godkända stolen i-Size, som hindrar

BARNSÄKERHET

2



De två öglorna **1** sitter mellan ryggstödet och sittdynan och är märkt

med  .

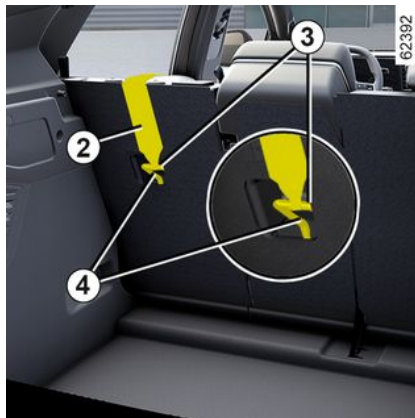

Den tredje öglan **4** används för vissa barnstolar till att fästa den övre remmen. **2** på vissa barnstolar.

Platser bak

Den övre remmen **2** ska dras mellan ryggstödet och den bakre avlastningshyllan. Ta bort avlastningshyllan → **66** för att utföra åtgärden.

Fäst haken **3** i en av öglorna **4** som

identifieras med  -symbolen.

Passagerarplats fram

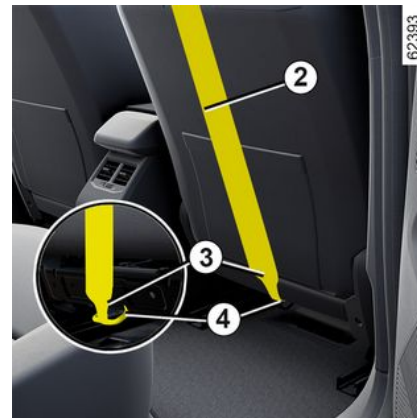

Fäst haken **3** på den övre remmen **2** i öglan **4**, som identifieras med hjälp av

symbolen  .

Alla platser

Spänn den övre remmen **2** så att barnstolens ryggstöd kommer i kontakt med sätets ryggstöd.

BARNSÄKERHET



ISOFIX-fästpunkterna har skapats särskilt för barnstolar med ISOFIX-systemet. Fäst aldrig några andra barnstolar, bältet eller andra föremål i dessa fästen.

Förvissa dig om att ingenting är i vägen vid förankringspunkterna. Om din bil har varit med om en olycka, kontrollera ISOFIX-förankringarna och byt barnstolen.



Förvissa dig om att den framåtvända barnstolens ryggstöd ligger an mot bilens ryggstöd. I detta fall vilar barnstolen inte alltid mot bilens sittdyna.



Fäst **ovillkorligen** barnstolens rem i motsvarande ögla.

BARNSÄTEN

Montering av barnstol, allmänt

Vissa platser är inte godkända för montering av en barnstol.

Tabellerna på sidorna → 98 visar var barnstolen ska sättas fast.



Montera helst barnstolen i baksätet.

Kontrollera att barnstolen eller barnets

fötter inte hindrar att framsätet spärras ordentligt → 70.

Vid montering av barnstolen i bilen, förvissa dig om att den inte riskerar att lossna från sitt fäste.

Om du måste ta bort nackskyddet, förvissa dig om att det förvaras väl så att det inte omvandlas till en projektil vid en häftig inbromsning eller krock. Sätt alltid fast barnstolen i bilen även om den inte används, så att den inte omvandlas till en projektil vid en häftig inbromsning eller krock.

Det är inte säkert att de barnstolar som nämnts finns att få tag på. Innan du

använder en barnstol, kontrollera med tillverkaren att den går att montera.

Fram

Regler för transport av barn i framsätet är specifika för varje land. Se relevant lagstiftning och följ anvisningarna i diagrammet.

Innan du installerar en barnstol på denna plats (om installationen är godkänd):

- Sänk ner bilbältet så mycket det går
- Skjut tillbaka stolen så mycket det går.

- Luta ryggstödet något (cirka 25°).
- På bilar som har utrustningen, höj stolens sittdyna så mycket det går.

Höj alltid sätets nackstöd helt så att det inte är i vägen för barnstolen → 70.

När du har installerat barnstolen kan du om möjligt vid behov flytta sätet framåt (för att ge tillräcklig plats för passagerare i baksätet eller andra barnstolar). En bakvänd barnstol får inte vara i kontakt med instrumentpanelen eller på maximalt läge fram.

Ändra inte de andra inställningarna när du har monterat barnstolen.



LIVSFARA ELLER RISK FÖR ALLVARLIGA SKADOR:

Kontrollera att passagerarsidans airbag fram är inaktiverad innan du monterar en bakåtvänd barnstol på det främre passagerarsätet.

- **Innan du monterar sätet** i bilar som är utrustade med ett inaktiverings-/aktiveringslås för airbag → 112.
- **Efter att ha installerat sätet** i bilar som är utrustade med passagerardetekteringssystemet → 114.

På ytterplatsen bak

Ett babyskydd placeras på tvären i bilen och tar två platser i anspråk. Barnet ska sitta vänt mot baksätets mitt.

Vid montering av en bakåtvänd barnstol, skjut framsätet framåt så mycket det går. Skjut sedan framsätet bakåt så långt det går utan att den vidrör barnstolen.

För barnets säkerhet i framåtvänt läge:

BARNSÄTEN

- Flytta sätet där barnet kommer att sitta så långt tillbaka som möjligt.
- Skjut sätet framför barnet framåt och rätta upp ryggstödet så att barnets fötter inte kommer i kontakt med sätet.



Kontrollera att barnstolen eller barnets fötter inte hindrar att framsätet spärras ordentligt → 70.



Innan du monterar en barnstol på ett av baksätena, se till att funktionen "Easy Access Seat" är inaktiverad för förar- och/eller passagerarsätena fram → 73.
RISK FÖR SKADOR.

I samtliga fall ska nackstödet på baksätet där barnstolen placerats tas bort → 77. Vid behov, skjut baksätet så långt bak det går. Detta ska utföras innan barnstolen sätts på plats. Kontrollera att barnstolen ligger an mot baksätets ryggstöd.



Montering av bälteskudde (grupp 2 eller 3)

Kontrollera att bilbältet → 79 fungerar (dras in) korrekt. Justera säkerhetsbältet genom att placera:

- Axelremmen på barnets axel utan att det rör vid halsen.
 - Midjebältet så att det ligger plant mot låren och mot bäckenet.
- Anpassa bilens säte vid behov.



Montera helst barnstolen i baksätet. För att installera en stol ISOFIX på vänster plats i baksätet ska det mitre bältet kopplas loss för hand innan spärrarna aktiveras.

På den mitre platsen bak

Kontrollera att bältet är anpassat för barnstolens fäste. Kontakta en märkesrepresentant.



Bilbarnstolar med stödben får aldrig placeras i mitsätet bak.
LIVSFARA ELLER RISK FÖR ALLVARLIGA SKADOR.

BARNSÄTEN

Fastsättning med bälte

2

Bild av installationen

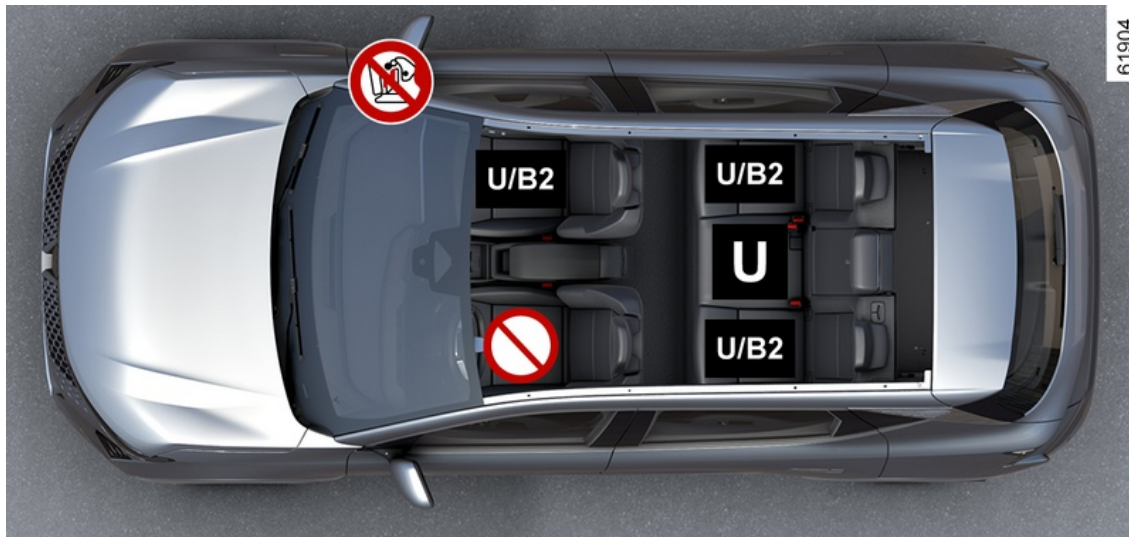

BARNSÄTEN



LIVSFARA ELLER RISK FÖR ALLVARLIGA SKADOR: Kontrollera att passagerarsidans airbag fram är inaktiverad innan du monterar en bakåtvänd barnstol på det främre passagerarsätet.

- **Innan du monterar sätet** i bilar som är utrustade med ett inaktiverings-/aktiveringslås för airbag → 112.
- **Efter att ha installerat sätet** i bilar som är utrustade med passagerardetekteringssystemet → 114.



Kontrollera statusen på airbag innan du installerar en barnstol eller låter en passagerare använda sätet.



Säte ej godkänt för montering av barnstol.

Barnstol fastsatt med bälte



Stol utrustad för infästning av en godkänd universalstol med säkerhetsbälte.



Plats som är "B2"-godkänd för montering av barnstol fäst med bilbältet.



Om ett olämpligt barnsäkerhetssystem används i bilen skyddas inte barnet på rätt sätt. Barnet riskerar att få allvarliga eller dödliga skador.



Förvissa dig om att ditt barn alltid är fastspänt och att selen eller bältet är korrekt inställt och justerat. Justera vid behov sätets position därefter.

BARNSÄTEN



Sätt inte dit en bilbarnstol när det stora ryggstödet är i nedfällt läge.

2

BARNSÄTEN

Monteringstabell

2

Nedanstående tabell innehåller samma information som bilden på föregående sida så att gällande lagstiftning ska kunna respekteras.

Typ av bilbarnstol	Barnets vikt	Passagerarplatser fram (7)		Sidoplatser bak (7)	Mittplats bak (7)
		Med airbag inaktiverad	Med airbag aktiverad		
Babyskydd, tvärställt Grupp 0	< 10 kg	X	X	U (2)	U (2)
Bakåtvänd bilbarnstol Grupp 0 eller 0 +	< – 10 kg och < – 13 kg	U (1) (5)	X	U (3)	U (3) (6)
bilbarnstol/ Bakåtvänd barnstol Grupp 0 + och 1	< än 13 kg och 9 – 18 kg	U (1) (5)	X	U (3)	U (3) (6)
Framåtvänd bilbarnstol Grupp 1	9–18 kg	U (5)	X	U (4)	U (4) (6)
Bälteskudde Grupp 2 och 3	15 – 25 kg och 22 – 36 kg	U / B2 (5)	X	U / B2 (4)	U (4)



(1) LIVSFARA ELLER RISK FÖR ALLVARLIGA SKADOR: Kontrollera att passagerarsidans airbag fram är inaktiverad innan du monterar en bakåtvänd barnstol på det främre passagerarsätet:

- **Innan du monterar sätet** i bilar som är utrustade med ett inaktiverings-/aktiveringslås för airbag → **112**.
- **Efter att ha installerat sätet** i bilar som är utrustade med passagerardetekteringsystemet → **114**.

X = Plats ej godkänd för installation av barnstol av denna typ.

BARNSÄTEN

U = Plats som är godkänd för festsättning med bälte av en typgodkänd barnstol av universaltyp. Kontrollera att den går att montera.

B2 = Bälteskuddarna i grupperna 2 och 3 (15 till 25 kg och 22 till 36 kg).

(2) Ett babyskydd kan placeras på tvären i bilen och tar två platser i anspråk. Barnet ska sitta vänt mot baksätets mitt.

(3) Skjut vid behov sätet så långt bakåt som det går. Vid montering av en bakåtvänd barnstol, skjut framsätet framåt så mycket det går. Skjut sedan framsätet bakåt så långt det går utan att den vidrör barnstolen.

(4) I samtliga fall ska nackstödet på baksätet där barnstolen placerats tas bort. Detta ska utföras innan barnstolen sätts på plats. Skjut stolen framför barnet så långt fram som möjligt och räta upp ryggstödet för att undvika att barnets fötter vidrör stolen.

(5) Ställ in bilstolen i det bakersta och högsta läget och luta ryggstödet något (cirka 25°).



(6) **LIVSFARA OCH RISK FÖR ALLVARLIGA SKADOR:** En barnstol med stödben får aldrig installeras.



(7) Inaktivera funktionen "Easy Access Seat" innan du monterar en barnstol på passagerarsätet fram och/eller i baksätet → 73.

Risk för allvarliga skador

BARNSÄTEN

Fästanordning med systemet ISOFIX

2 Bild av installationen



BARNSÄTEN

2



För det främre passagerarsätet rekommenderas användning av barnstol med golvstöd för att undvika aktivering av bilbältesvarningssignalen.



Om ett olämpligt barnsäkerhetssystem används i bilen skyddas inte barnet på rätt sätt. Barnet riskerar att få allvarliga eller dödliga skador.



Om en ISOFIX-stol placeras bak till vänster kan inte den mittre platsen användas. Det mittre bältet kan inte komma åt eller användas.



LIVSFARA ELLER RISK FÖR ALLVARLIGA SKADOR: Kontrollera att passagerarsidans airbag fram är inaktiverad innan du monterar en bakåtvänd barnstol på det främre passagerarsätet.

- **Innan du monterar sätet** i bilar som är utrustade med ett inaktiverings-/aktiveringslås för airbag ➔ 112.
- **Efter att ha installerat sätet** i bilar som är utrustade med passagerardetekteringsystemet ➔ 114.



Plats som inte är avsedd för montering av en barnstol av denna typ.

Barnstol fastsatt med ISOFIX -systemet



Säte utrustat för att fästa ISOFIX eller i-Size bilbarnstol.



Fram- och baksätena är utrustade med förankringar som är godkända för montering av en framåtvänd universell ISOFIX-barnstol. Fästpunkterna är placerade på passagerarsätets ryggstöd för framsätet och på baksätets ryggstöd för baksätena.

BARNSÄTEN

2



Förvissa dig om att ditt barn alltid är fastspänt och att selen eller bältet är korrekt inställt och justerat. Justera vid behov sätets position därefter.



Sätt inte dit en bilbarnstol när det stora ryggstödet är i nedfällt läge.



Montera helst barnstolen i baksätet.
För att installera en ISOFIX-stol på denna plats ska bilbältet kopplas loss innan spärrarna aktiveras.

BARNSÄTEN

Monteringstabell

Nedanstående tabell innehåller samma information som bilden på föregående sida så att gällande lagstiftning ska kunna respekteras.

Typ av bilbarnstol	Barnets vikt	Stolens storlek [infästning]	Passagerarplats fram (7)		Ytterplatser bak (7)	På den mittr platsen bak (7)
			Med airbag ISOFIX inaktiverad	Med airbag ISOFIX aktiverad		
Babyskydd, tväreställt Grupp 0	< 10 kg	L1 [F] L2 [G]	X	X	IL (2)	X
Bakåtvänd bilbarnstol Grupp 0 eller 0 +	< 13 kg	R1 [E]	IL (3)	X	IL (4)	X
Bakåtvänd bilbarnstol Grupp 0 + och 1	< än 13 kg och 9 – 18 kg	R3 [C] R2 [D]	IL (1) (3)	X	IL (4)	X
Framåtvänd bilbarnstol Grupp 1	9–18 kg	F3 [A] F2 [B] F2X [B1]	IUF-IL (3)	X	IUF-IL (5)	X
Bälteskudde Grupp 2 och 3	15 – 25 kg och 22 – 36 kg	B2	IUF-IL (6)	X	IUF-IL (5)	X
stolar i-Size	Bakåtvänd barnstol		i-U (1) (3)	X	i-U (4)	X
	Framåtvända bilbarnstolar		i-UF (3)	X	i-UF (5)	X
	Bälteskudde		i-UF (6)	X	i-UF (5)	X

X = Plats ej godkänd för installation av barnstol av denna typ.

IUF-IL = Säte där en "Universal/Semi-universal"-godkänd barnstol eller en bilspecifik barnstol kan monteras med hjälp av ISOFIX (på utrustade bilar): kontrollera att den kan monteras.

BARNSÄTEN

i-U = Passar till "universella" framåtvända och bakåtvända i-Size-säkerhetsanordningar.

i-UF = Passar enbart universellt godkända framåtvända och bakåtvända i-Size säkerhetsanordningar.



(1) LIVSFARA ELLER RISK FÖR ALLVARLIGA SKADOR: Kontrollera att passagerarsidans airbag fram är inaktiverad innan du monterar en bakåtvänd barnstol på det främre passagerarsätet:

- **Innan du monterar sätet** i bilar som är utrustade med ett inaktiverings-/aktiveringslås för airbag → **112**.
- **Efter att ha installerat sätet** i bilar som är utrustade med passagerardetekteringsssystemet → **114**.

(2) Ett babyskydd kan monteras på tvären i bilen och tar två platser i anspråk. Barnet ska sitta vänt mot baksätets mitt.

(3) Skjut bilstolen så långt bak som möjligt och sänk den så långt ned som möjligt och luta sedan ryggstödet något (cirka 25°).

(4) Innan du installerar en bakåtvänd bilbarnstol måste du skjuta fram framsätet så långt som möjligt. När bilbarnstolen är installerad skjuter du sedan bak framsätet så långt som möjligt utan att det kommer i kontakt med bilbarnstolen.

(5) I samtliga fall ska nackstödet på baksätet där barnstolen placerats tas bort. Detta ska utföras innan barnstolen sätts på plats. Skjut stolen framför barnet så långt fram som möjligt och räta upp ryggstödet för att undvika att barnets fötter vidrör stolen.

(6) Ställ in bilstolen i det bakersta och högsta läget och luta ryggstödet något (cirka 25°).

Storleken på ISOFIX-barnstolen är markerad med en bokstav:

- F3, F2, F2X [A, B, B1]: för framåtvända bilbarnstolar i grupp 1 (9 till 18 kg);
- B2: för bälteskudde i grupp 2 och 3 (15 till 25 kg och 22 till 36 kg);
- R3, R2 [C, D]: bilbarnstol eller bakåtvänd stol i grupp 0+ (under 13 kg) eller grupp 1 (9 till 18 kg);
- R1 [E]: bakåtvända bilbarnstolar i grupp 0 (under 10 kg) eller 0+ (under 13 kg);
- L1, L2 [F, G]: för babyskydd i grupp 0 (under 10 kg).



(7) Inaktivera funktionen "Easy Access Seat" innan du monterar en barnstol på passagerarsätet fram och/eller i baksätet → **73**.

Risk för allvarliga skador

BARNSÄKERHET: AVAKTIVERING, AKTIVERING PASSAGERARAIRBAG FRAM

Barnsäkerhet: Avaktivering, aktivering passagerarairbag fram

Frånkoppling av airbag på passagerarplatsen fram

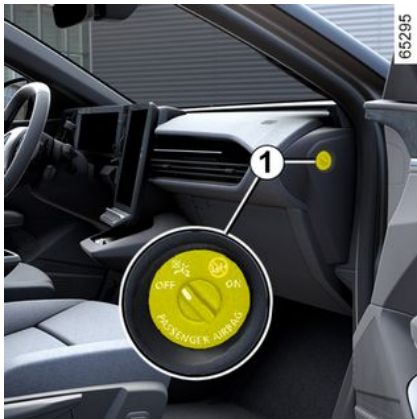

(kan variera från bil till bil)

Innan du monterar en barnstol på främre passagerarsätet:

- Kontrollera att barnstolen kan monteras på detta säte,
- Det är viktigt att **inaktivera** airbag för en bakåtvänd barnstol.



För bilar som inte är utrustade med ett lås **1** → 114.

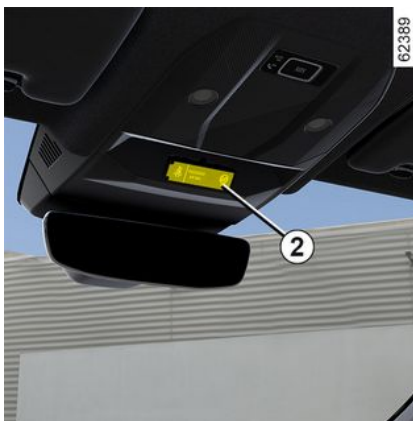

För att koppla ur airbag: med bilen stillastående och tändningen frånslagen, tryck in och vrid låset **1** till läget OFF.

När du har aktiverat tändningen **måste** du kontrollera att varningsindikeringen



lyser på displayen **2**.

Denna varningsindikering lyser hela tiden och bekräftar att du kan montera en barnstol på sätet.



Passagerarsidans airbag får endast aktiveras eller inaktiveras när **bilen står stilla med**

frånslagen tändning.

Om du handskas med airbagen under körning, tänds

varningslamporna  och



Återställ airbag till rätt låsläge genom att slå av och på tändningen.



WARNING!

Eftersom en bakåtvänd barnstol inte är anpassad för en airbag som blåses upp på passagerarplatsen fram får du **ALDRIG montera ett bakåtvänt barnstol på ett säte som skyddas av en AKTIV främre airbag. Detta kan vara LIVSHOTANDE för BARNET eller leda till ALLVARLIG SKADA.**

BARNSÄKERHET: AVAKTIVERING, AKTIVERING PASSAGERARAIRBAG FRAM



Inkoppling av airbag på passagerarplatsen fram

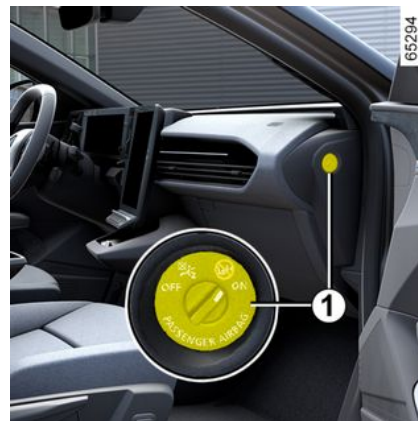

(kan variera från bil till bil)



WARNING!

Eftersom en bakåtvänd barnstol inte är anpassad för en airbag

som blåses upp på passagerarplatsen fram får du **ALDRIG montera ett bakåtvänt barnstol på ett säte som skyddas av en AKTIV främre airbag. Detta kan vara LIVSHOTANDE för BARNET eller leda till ALLVARLIG SKADA.**

Markeringarna på instrumentpanelen och dekalerna **A** på vardera sidan om solskyddet **3** på passagerarsidan (se exempel på dekal ovan) är avsedda att påminna om dessa instruktioner.

BARNSÄKERHET: AVAKTIVERING, AKTIVERING PASSAGERARAIRBAG FRAM

Koppla in airbag direkt när du har tagit bort barnstolen så att passageraren i framsätet skyddas i händelse av krock.

Återaktivering av airbag: när bilen står stilla och tändningen är av, tryck och vrid låset **1** till läget ON.

Efter tändningen **måste** du kontrollera att varningslampan  är släckt och

att varningslampan  tänds på displayen **2** efter varje start under ungefär 1 minut.

airbag Passagerarplatsen fram är aktiverad.

Funktionsstörning

I händelse av aktiverings/avaktiveringssystemfel för passagerare i framsätet airbag får inte en bakåtvänd barnstol installeras i främre passagerarstolen.

Ingen passagerare bör överhuvudtaget sitta på platsen.

Kontakta din återförsäljare så snart som möjligt.



Aktivering och inaktivering av passagerar-airbag måste utföras **medan bilen**

står still och tändningen är av.

Om någon handskas med den medan bilen körs kommer

varningslamporna  och



tändas.

Återställ status för airbag enligt låsets läge, stäng av tändningen och slå sedan på den igen.

System för igenkänning av passagerare

Åtgärd

Beroende på fordon: Systemet för avkänning av passagerare hanterar automatiskt aktivering och inaktivering av airbag på passagerarsidan beroende på om någon sitter på passagerarsätet.

airbag på passagerarsidan inaktiveras automatiskt om en barnstol är monterad i passagerarsätet fram eller om sätet inte används.

Innan du monterar en barnstol på det främre passagerarsätet ska du ta reda på mer om de olika typerna av barnstolar → **93** och metoderna för att montera dem → **112**.

För att ta reda på vilken typ av barnstol som är godkänd för användning i det främre passagerarsätet → **98**:

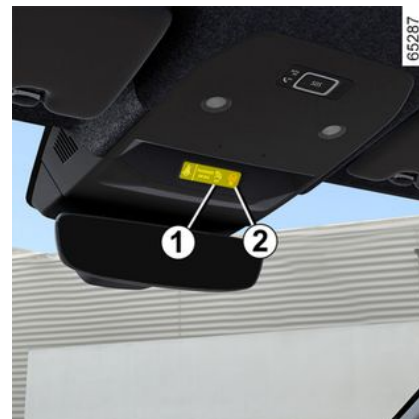

Åtgärd

Efter en initeringsfas på ungefär 5 sekunder kan du använda varningslamporna **1** och **2** för att kontrollera aktiveringsstatusen för airbag på passagerarsidan:

–  -varningslampan **1** på passagerarsidan airbag är inaktiverad.

BARNSÄKERHET: AVAKTIVERING, AKTIVERING PASSAGERARAIRBAG FRAM

I detta fall lyser varningslampan kontinuerligt;

– -varningslampan **2** på passagerarsidan airbag är aktiverad. I detta fall lyser varningslampan i ungefär 65 sekunder.

Om systemet efter initieringsfasen upptäcker en statusförändring (t.ex. att passagerarsätet är upptaget när tändningen slås på och är sedan inte längre upptaget) visas följande meddelanden på instrumentpanelen:

– "Passagerarkrockkudde aktiverad",

åtföljd av varningslampan  eller

– "Passagerarkrockkudde avaktiverad", åtföljd av

varningslampan .



WARNING!

Kontrollera att airbag är inaktiverad
(**1**-varningslampan tänd)

efter du har monterat en bakåtvänd barnstol.



Markeringarna på instrumentbrädan och etiketterna **A** på vardera sida om passagerarsolskyddet **3** (t.ex. etiketten ovan) påminner dig om att du inte får placera ett barn i en bakåtvänd bilbarnstol när airbag på passagerarsidan är aktiverad.



Om -aktiveringsvarningslampan är på när en bakåtvänd bilbarnstol är monterad:

- slå av tändningen,
- ta bort barnstolen från passagerarsätet;
- ta bort eventuella ytterligare delar som kan finnas mellan barnstolen och passagerarsätet;
- sätt tillbaka barnstolen enligt tillverkarens anvisningar för barnstolen;
- starta bilen.

Om problemet kvarstår, placera barnstolen i bilens bakre del och kontakta en auktoriserad återförsäljare.

61614

2

BARNSÄKERHET: AVAKTIVERING, AKTIVERING PASSAGERARAIRBAG FRAM

2



Stäng aldrig av tändningen förrän bilen har stannat helt. När motorn väl har stannat upphör servohjälpen för bromsarna och styrningen samt det passiva säkerhetssystemet med airbags och bältessträckare inaktiveras.



Om -inaktiveringsvarningslampan är på när en vuxen passagerare sitter i det främre passagerarsätet är det möjligt att den inte är korrekt monterad.

Utför följande åtgärder för att låta systemet upptäcka passageraren:

- ta bort eventuella ytterligare delar från sittedynan, t.ex. strandhanddukar, överdragsklädsel osv.
- se till att ryggstödet inte är alltför nedfällt
- låt passageraren sitta rakt på sätet, i mitten av sätesdynan, med bekvämt utsträckta ben
- låt passageraren sitta kvar i detta läge i två till tre minuter efter det att varningslampan för aktivering har tänts.

Om problemet kvarstår låter du passageraren sitta i baksätet och kontaktar en auktoriserad återförsäljare.



WARNING!

Kontrollera att airbag är inaktiverad (1-varningslampan tänd) efter du har monterat en bakåtvänd barnstol.

Ytterligare faktorer som påverkar systemets funktion

Säkerhetsbälten hjälper till att hålla passageraren på plats i sätet när bilen manövreras och bromsas. Detta hjälper systemet för avkänning av passagerare att bibehålla statusen för airbag på passagerarsidan.

Ett tjockt lager av ytterligare material (tjock kappa, dyna, stort föremål i passagerarens bakficka, värme- eller massageapparat) kan förhindra att systemet för avkänning av passagerare fungerar korrekt.

ANM.: Om något föremål ligger på passagerarsittedynan kan varningslampan ibland tändas.



**Varning angående passagerare airbag :
Det är förbjudet att montera sätesöverdrag på framsätena .**

Ett blött säte kan påverka funktionen hos systemet för avkänning av passagerare. Om passagerarsätet fram är blött ska du torka det omedelbart.

FÖRARPLATS

FÖRARPLATS, VÄNSTERSTYRNING

2

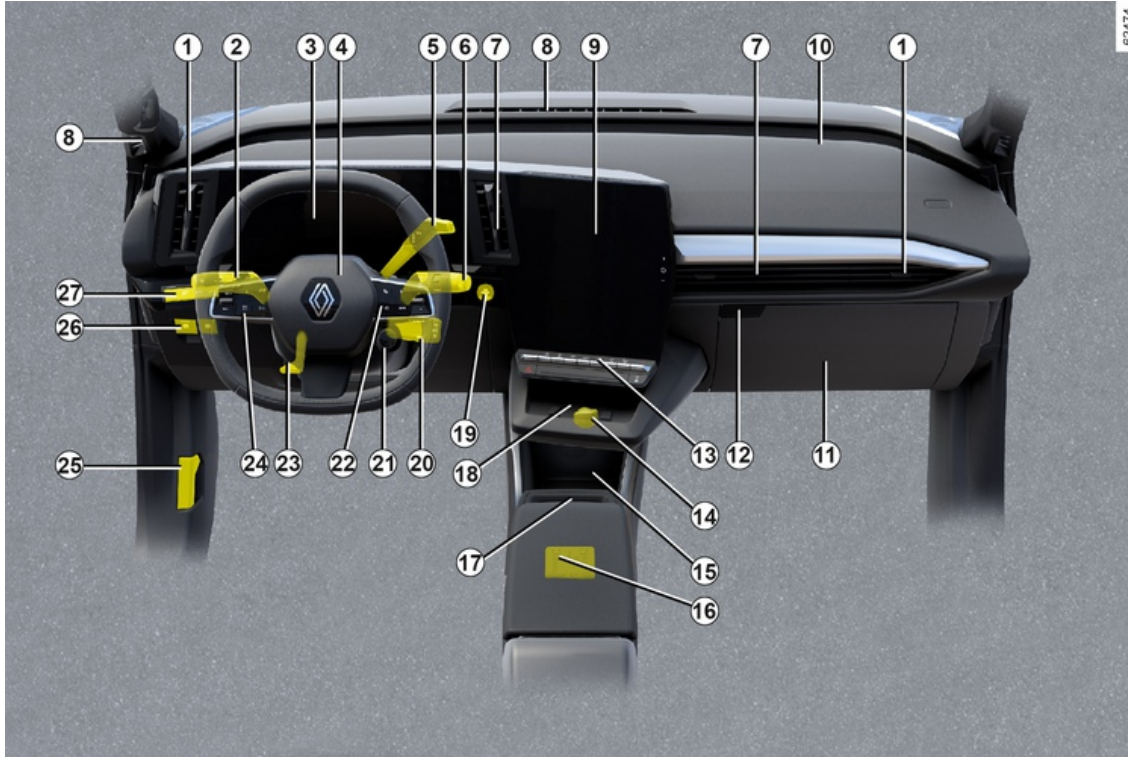

FÖRARPLATS

Beroende på modell, tillval och land finns följande utrustning.

1. Ventilationsmunstycken åt sidorna.
2. Reglage för:
 - Körriktningsvisare
 - Ytterbelysning
 - Dimbakljus
3. Instrumentpanel
4. Reglage på airbag förarsidan, signalhorn.
5. Elektrisk växelväljare.
6. Reglage för vindrutetorkare och bakrutetorkare
7. Mittr ventilationsmunstycken
8. Defrostermunstycke.
9. Multidisplay
10. Placering airbag på passagerarsidan.
11. Säkringsdosa
12. Handskfack
13. Knappar för:
 - Kontrollpanel klimatanläggning
 - Varningsblinkers
 - Centrallåsning av dörrar
 - ...
14. Eluttag.

15. Flaskhållare.
16. USB-C-portar mittkonsolen.
17. Handsfreekorthållare.
18. Område för induktionsladdning eller förvaringsfack i mittkonsol.
19. Start/stopp knapp för motor.
20. Reglage för satellitradio.
21. MULTI-SENSE-reglage.
22. Knappar för:
 - Information från färddatorn och menyn för personliga inställningar.
 - Radio, navigering
23. Reglage för inställning av ratt i höjd och djupled.
24. Knappar för farthållare/ fartbegränsare, Stop and Go adaptiv farthållare och körhjälpfunktioner.
25. Reglage för upplåsning av motorhuv.
26. Knappar för:
 - Åtdragning/lossning av den elektriska parkeringsbromsen
 - Aktivering/avstängning av AUTOHOLD funktionen.
 - ...
27. Knappar för:
 - Dimmer för instrumentbelysning

- "My Safety"-funktionen
- aktivering/inaktivering av "Körfältsassistans" (förebyggande av filbyte, filcentrering).
- öppningsreglage för bagagerummet;
- ...

FÖRARPLATS

FÖRARPLATS, HÖGERSTYRNING

2

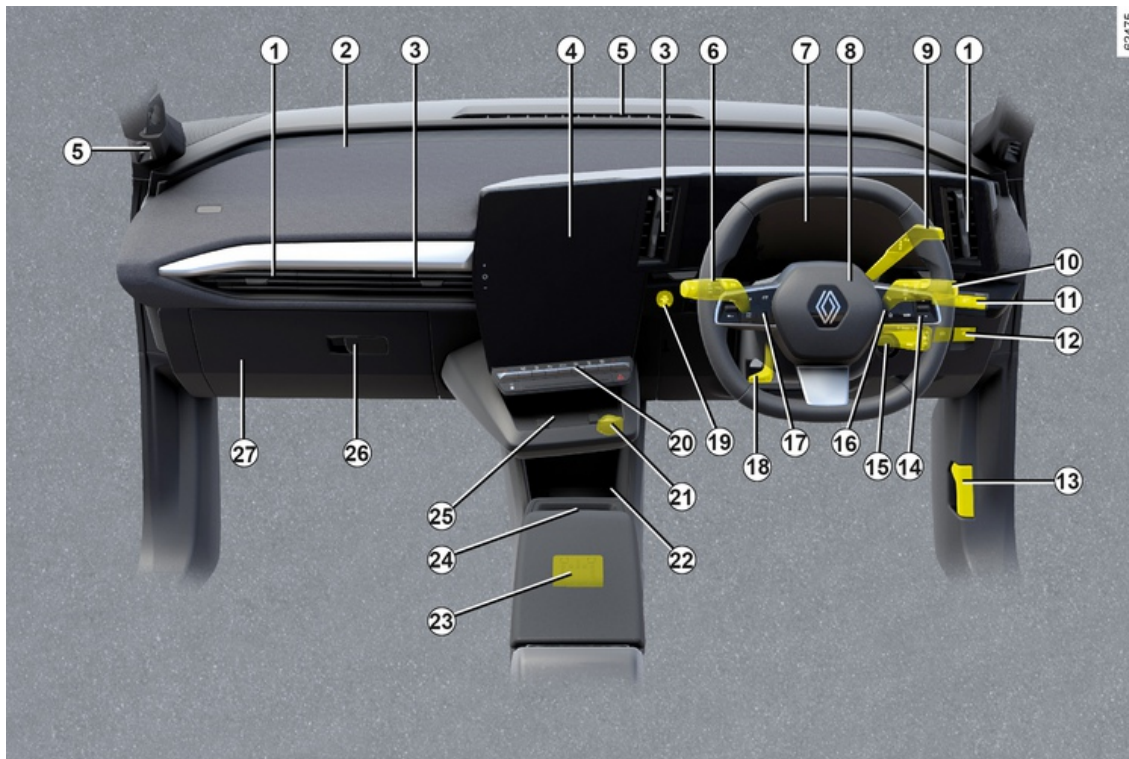

FÖRARPLATS

Beroende på modell, tillval och land finns följande utrustning.

1. Ventilationsmunstycken åt sidorna.
2. Placering airbag på passagerarsidan.
3. Mittra ventilationsmunstycken
4. Multidisplay
5. Defrostermunstycken.
6. Reglage för:
 - Körriktningsvisare
 - Ytterbelysning
 - Dimbakljus
7. Instrumentpanel
8. Reglage på airbag försarsidan, signalhorn.
9. Elektrisk växelväljare.
10. Reglage för vindrutetorkare och bakrutetorkare
11. Knappar för:
 - Dimmer för instrumentbelysning
 - "My Safety"-funktionen
 - aktivering/inaktivering av "Körfältsassistans" (förebyggande av filbyte, filcentrering).
 - öppningsreglage för bagagerummet;
 - ...
12. Knappar för:

- Åtdragning/lossning av den elektriska parkeringsbromsen
- Aktivering/avstängning av AUTOHOLD funktionen.
- ...

13. Reglage för upplåsning av motorhuv.

14. Reglage för satellitradio.

15. MULTI-SENSE-reglage.

16. Knappar för:

- Information från färddatorn och menyn för personliga inställningar.
- Radio, navigering

17. Knappar för farthållare/fartbegränsare, Stop and Go adaptiv farthållare och körhjälpfunktioner.

18. Reglage för inställning av ratt i höjd och djupled.

19. Start/stopp knapp för motor.

20. Knappar för:

- Kontrollpanel klimatanläggning
- Varningsblinkers
- Centrallåsning av dörrar
- ...

21. Eluttag.

22. Flaskhållare.

23. USB-C-portar mittkonsolen.

24. Handsfreakorthållare.

25. Område för induktionsladdning eller förvaringsfack i mittkonsol.

26. Handskfack

27. Säkringsdosa

FÄRDDATOR

Allmän information

2 Färdator och varningssystem A



Beroende på bil kan följande funktioner visas:

- Körsträcka.
- Trippmätare med inställning
- Informationsmeddelanden
- meddelanden om funktionsfel

(relaterade till -varningslampan);
– varningsmeddelanden (tillsammans

med varningslampan ).

Alla dessa funktioner beskrivs i bilens användarhandbok.

Tryck upprepade gånger uppåt/nedåt på strömställaren **1** för att bläddra mellan dessa funktioner.

På instrumentpanelen A.

- Inställningar för trippmätare:
 - genomsnittlig energiförbrukning sedan senaste nollställning och aktuell energiförbrukning
 - körd sträcka sedan senaste nollställning.
- Återställ däcktrycket.
- Serviceintervall.
- Informationstavla, informationsmeddelanden och meddelanden om driftstörningar.

Automatisk nollställning av körparametrarna (senaste nollställning)

Med en körparameter vald, tryck på och håll reglaget **1** nedåt tills displayen nollställs.

Automatisk nollställning av körparametrarna

Nollställning sker automatiskt när någon av parametrarnas kapacitet överskrids.

Tolkning av energiförbrukningens värden

Vissa utrustningsartiklar förbrukar energi: den energi som förbrukas av bilen kan därför skilja sig från den energi som visas på den elektriska räknaren.

Tolkning av visade värden sedan senaste nollställning

Värdena för medelbränsleförbrukning och körsträcka stabiliseras allt eftersom körsträckan ökar sedan senaste nollställning.

Under de första kilometerna efter en nollställning kan du se att räckvidden till tom tank ökar. Detta beror på att den genomsnittliga energiförbrukningen sedan den senaste återställningen beaktas. Den genomsnittliga energiförbrukningen kan dock falla när:

- bilen kommer ur en accelerationsfas;
- bilen övergår från stadskörning till landsvägskörning.

FÄRDDATOR



En del information i färrddatorn visas på displayen för navigeringssystemet. Nollställning av vägmätaren genomförs samtidigt i färrddatorn och i navigeringssystemet.

Ominitering av beräknad räckvidd

Efter en komplett laddning av drivbatteriet kan du välja mellan två typer av nollställning: manuell eller automatisk.

Frivillig ominitering

Välj vilka körparametrar som ska nollställas och tryck sedan på och håll in strömställaren **1** för att nollställa räckvidden.

Automatisk ominitering



Räckvidden återställs automatiskt när bilbatteriet är fulladdat. Det beräknade värdet motsvarar en genomsnittlig användning, med hänsyn till yttertemperaturen. Om ett särskilt ekonomiskt körmönster identifieras korrigeras beräkningen och räckvidden ökas.

FÄRDDATOR

Färdinställningar

Vilken information som visas BEROR PÅ TILLVAL OCH LAND

2

Exempel på val	Visning av vald display
	a) Inställningar för trippmätare.
 + 13,4 kWh	Momentan energiförbrukning. Genomsnittlig energiförbrukning. Värdet visas när du har kört minst 400 meter sedan den senaste nollställningen. avverkad körsträcka sedan senaste nollställning. b) Återställ däcktrycket ➔ 186 eller ➔ 181 (beroende på fordonet)
 12,8 kWh/100 km	
Sträcka 1284,7 km	
Inlärn däcktryck långt tryck	
Exempel på val	Visning av vald display
Service om 1 936 km eller 3 månader	c) Serviceintervall. Den körsträcka som återstår till nästa service (visning i kilometer). När det är dags för service inträffar flera olika saker: – Om intervallet är mindre än 1 500 km eller en månad : Visas "Service om" tillsammans med återstående sträcka eller tid.

FÄRDDATOR

Exempel på val	Visning av vald display
	<p>– När det är dags för service visas meddelandet "Dags för service" samt när den ska utföras (sträcka eller tid).</p> <p>– Körsträckan är lika med 0 km eller datumet för service har infallit:</p> <p>Meddelandet "Dags för service" visas och serviceindikeringen  tänds. Bilen måste då lämnas in på service snarast möjligt.</p>
<p>Nollställning av displayen efter genomförd åtgärd i serviceprogrammet.</p> <p>Serviceintervallen ska endast nyinitieras efter en översyn, i enlighet med anvisningarna i bilens underhållsprogram.</p> <p>Specialfunktion: För att återställa serviceintervallet trycker du på och håller inne en av displayens återställningsknappar i cirka 10 sekunder tills serviceavståndet visas hela tiden på displayen.</p>	
Exempel på val	Visning av vald display
Inställningar (OK)	<p>d) Meny för personlig inställning av bilens reglage.</p> <p>➔ 132</p>
Bagageluckan öppen	<p>e) Färdlogg.</p> <p>Successiv visning av:</p> <ul style="list-style-type: none">– Informationsmeddelanden– meddelanden om funktionsfel.

FÄRDDATOR

Informationsmeddelanden

De kan vara till hjälp vid start av bilen eller informera om ett val eller en inställning.

Nedan ges exempel på informationsmeddelanden.

Exempel på meddelande	Tolkning av vald display
"Koppla bort kabeln för att starta"	Indikerar att laddningskabeln fortfarande är kopplad till bilen. Koppla bort och koppla sedan till bilen igen.
"Kontrollera anslutningarna"	Om meddelandet fortfarande visas kan det bero på en annan orsak som är kopplad till externa laddningsvillkor eller elanläggningen i hemmet.
"Kontrollera laddningsuttaget"	Indikerar ett möjligt elfel eller en defekt laddningskabel: byt laddningsuttag eller plats eller kontrollera kabeln.
"Strömmen stängs av under laddning"	Anger ett elektriskt problem under laddningen. Starta om laddningen. Om det inte fungerar, kontrollera elanläggningen.

FÄRDDATOR

Meddelanden om driftstörningar

De visas tillsammans med  varningslampan och betyder att du så snart som möjligt måste köra mycket försiktigt till en märkesrepresentant. Om denna anvisning inte följs kan bilen skadas.

De försvinner efter några sekunder eller om du trycker på displayens knapp för menyval och sparas i enhetens minne.

Indikeringen  fortsätter lysa. Nedan ges exempel på meddelanden om driftstörningar.

Exempel på meddelande	Tolkning av vald display
"Kontrollera airbag"	Anger ett fel i de kompletterande säkerhetssystemen. Vid en olycka finns risk för att de inte löses ut.
"Kontrollera bilen"	Anger att det är fel på någon av pedalgivarna eller det sekundära 12 volts-batteriets styrningssystem.
"Kontrollera bromssystemet"	Anger ett slitage eller att bromssystemet måste kontrolleras.
"Kontrollera bilens uttag"	Indikerar om överhettning vid ladduttaget på bilen. Vänta i cirka 20 minuter och försök igen. Om detta inte fungerar, kontakta din återförsäljare.
"Kontrollera elsystemet"	Anger att det är fel på fordonsbatteriets system.
"Batteriladdning omöjlig"	Anger att det är fel på fordonsbatteriets laddningssystem.

FÄRDDATOR

Varningsmeddelanden

2

De visas tillsammans med **STOP** varningslampan och anger att du måste stanna direkt så snart trafiksituationen tillåter det. Stanna motorn och starta den inte igen. Kontakta en märkesrepresentant.

Exempel på varningsmeddelanden ges nedan. **Anm.:** Meddelandena visas antingen ett i taget eller alternerande (när det finns flera meddelanden att visa på samma gång). Meddelandena kan visas tillsammans med en varningslampa och/eller en ljudsignal.

Exempel på meddelande	Tolkning av vald display
"Fel på bromssystemet"	Anger ett fel på bromssystemet.
"Styrfel"	Anger problem med styrningen.
"Fel på elmotor"	Anger en försämring av bilens prestanda.
"Elektriskt fel"	Anger ett avbrott på elsystemet.
"Punktering"	Anger att minst ett av däcken är punkterat eller har väldigt lite luft.



Vid parkering på vägrenen måste du varna andra trafikanter med en varningstriangel eller på annat sätt i enlighet med lokala lagar och förordningar i det land du befinner dig.

FÄRDDATOR

Displayer och indikatorer

Instrumentpanel A



Den tänds när förardörren öppnas. När vissa indikeringar tänds visas även ett meddelande.

Urval av vyer

Beroende på bilmodell kan flera vyer vara tillgängliga på instrumentpanelen. För att välja en vy, tryck så många gånger som behövs på reglaget **1** för att bläddra genom de olika vyerna på instrumentpanelen **A** tills du kommer till önskad vy.

Alla tillgängliga vyer visar följande viktiga information på instrumentpanelen:

- hastighetsmätare,
- information om de aktiverade körhjälpmedlen,
- informationsområde.

Endast när bilen laddas visar **laddningsvyn** räckvidden, batteriprocent och återstående laddningstid på instrumentpanelen.

I vyn "**Körhjälp**" visas den väsentliga informationen på instrumentpanelen tillsammans med de aktiva körhjälpmedlen i helskärmsläge.

"**Klassisk**" vy visar viktig information på instrumentpanelen och, beroende på fordon, effektmätaren.

Vyn "**Navigation**" visar viktig information och vägkartan som duplicerats från multimediasystemet på hela instrumentpanelen.

Den "**realistiska**" vyn **B**

618896



Vy **B** visar viktig information på instrumentpanelen, tillsammans med ditt fordon och dess omgivning (körfält, omgivande fordon som rör sig i samma riktning osv.).

Obs! Systemet känner endast igen fordon i kategorierna personbilar, lastbilar och motorcyklar.

Vyn "**Minimal**" visar endast den viktiga informationen på instrumentpanelen.

2

FÄRDDATOR

Informationsdisplay

2

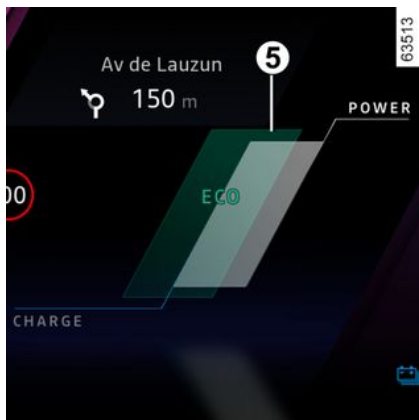
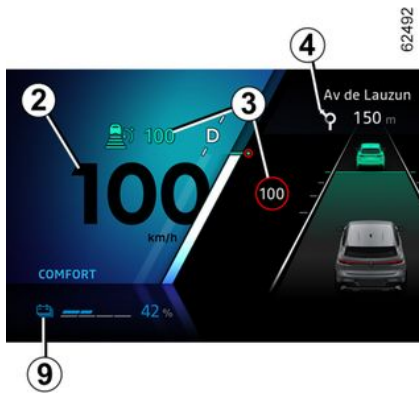

Hastighetsmätare 2.

Bilens hastighet är begränsad till cirka 150 km/h (eller 160 km/h beroende på bil).

Hörbart larm om för hög hastighet
Beroende på utrustningsnivå och land

visas en indikering  samt en ljudsignal hörs. Denna ljudsignal hörs när bilen kör i en hastighet över 120 km/h.

Denna indikering lyser så länge bilen kör snabbare än 120 km/h.

Information om körhjälpmedel 3.

Information om pågående navigering 4.

Effektväg 5.

Vägmätare 6.

Varningslampa för nivå av regenerativ bromsning 8.

Batteriinformation 9 (drivbatteriets laddningsnivå, beräknad räckvidd).



Informationsområde 7, bläddra med reglaget **10** för att välja olika widgets på instrumentpanelen **A**:

- färddator (registrering av körsträcka, förbrukning, osv).
- information om telefon, multimedia (vilken ljudkälla som spelas för närvarande osv.).
- bilinformation (varningsmeddelanden, osv.).
- ...

FÄRDDATOR

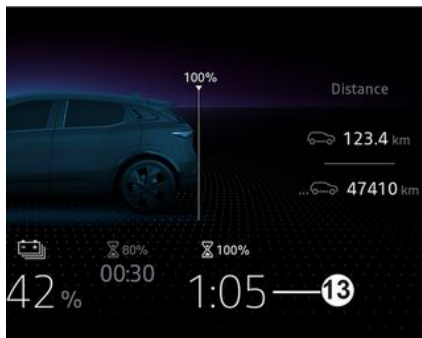

Kontrollampa för koppling av laddningskabeln 11

Den tänds när laddningskabeln kopplas till bilen.

Laddningsnivå 12

Mätaren anger mängden energi som återstår.

Återstående laddningstid 13

Drivbatteriets laddningsnivå 14

Reservgräns

När motorbatteriets laddning når cirka 7 % eller 12 %, beroende på utrustningsnivå, börjar mätaren och

varningslampan **15**  lysa gult och en ljudsignal hörs.

Optimera räckvidden → **179**.

Gräns för omedelbart stopp

När laddningsnivån når cirka 4 % eller 6 %, beroende på bilmodell, hörs ett pip igen och mätaren lyser rött eller, beroende på bilmodell, så hörs ett pip 30 sekunder efter att mätaren lyser rött.

När laddningsnivån är 3,5 % eller 5 %, beroende på bilmodell, visas räckvidden inte längre. Motorns prestanda minskar gradvis och bilen stannar till slut helt → **363**.

Beräknad räckvidd 16

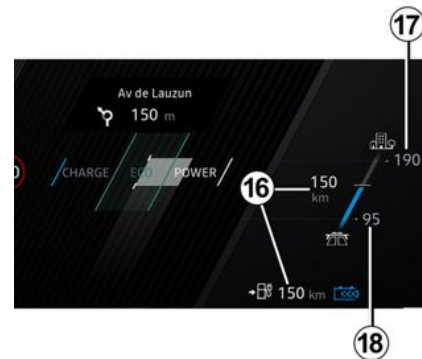

Hög **17**: räckviddens synlighet under optimala förhållanden (t.ex. körning på A-vägar eller dubbel körbana med liten användning av värmekomfort).

Låg **18**: räckviddens synlighet under optimala förhållanden (t.ex. körning på motorvägar på vintern eller vid trafikstockning eller intensiv användning av värmekomfort).

Optimera räckvidden → **179**.

FÄRDDATOR

Instrumentpanel i miles



(kan ändras till km/h)

När bilen står stilla och motorn är igång: på multimediaskärmen **16** väljer du världen "Fordon" och trycker sedan på menyn "Inställningar" följt av "System", "Enheter" och sedan "Hastighet".

Välj mellan km/h och mph.

Hastighetsmätaren och viss avståndsinformation som visas på instrumentpanelen omvandlas.

Om du vill återgå till föregående läge, gör om samma moment.

Obs! Färddatorn återgår automatiskt till den ursprungliga enheten efter ett batteriavbrott.

För mer information, se multimediasystemets instruktionsbok.

 För att använda vissa körhjälpsfunktioner är det nödvändigt att ändra måttenheten på instrumentpanelen så att du får rätt information när du kör i ett land där hastighetsenheterna skiljer sig från de som är angivna standard för din bil.



Av säkerhetsskäl ska du göra inställningarna när bilen står stilla.

Meny för personliga inställningar till bilen



Med hjälp av den här funktionen kan du, beroende på bilens utrustning, aktivera/stäng av och justera vissa av bilens funktioner.

Åtkomst till menyn för inställning

När bilen står stilla och motorn är igång, gå till multimediaskärmen **1** och välj världen "Bil". Tryck på menyn "Bil" och sedan på fliken "Exteriör" för att komma åt inställningarna.

FÄRDDATOR

Val av inställningar

Välj en flik och sedan funktionen som ska modifieras (visningen beror på bilens utrustningsnivå och land):

a) "Åtkomst":

- « Automatisk dörrlåsning under färd » ;
- « Handsfree låsning / upplåsning » ;
- « Access och start via telefon » ;
- ...

b) "Välkommen":

- « Utvändig belysningssekvens » ;
- « Kupéfunktioner ljudsekvens » ;
- « Yttre backspeglar fälls ut » ;
- « Belysning kupé » ;
- ...

c) "Belysning":

- « Adaptiv Vision » ;
- « Val av körsida » ;
- ...

d) "Vindrutetorkare":

- « Bakrutetorkare på vid backning » ;
- « Automatisk framrutetorkare » ;
- ...

Beroende på funktionen, välj:

- "ON" eller "OFF" för att aktivera eller stänga av

eller

- en tidsperiod för att justera tiden som strålkastarna är tända (t.ex. för

"Automatisk follow me home funktion"-funktionen).

För mer information, se multim mediasystemets instruktionsbok.



Av säkerhetsskäl ska du göra inställningarna när bilen står stilla.

Funktionen "Favoriter"



Beroende på bilmodell kan du trycka på rattreglaget **2** för att aktivera följande funktioner enligt de lagrade användningsinställningarna som du tidigare har definierat:

- Eluppvärmda säten

- Rattvärme
- inställningsval (åtkomst, välkommen, belysning, torkare osv.).
- "Handsfree-parkering"-funktion,
- läge ECO,
- 360-graderskamera
- ...

Mer information om programmering av den här funktionen finns i instruktionerna för multim mediasystemet.



Av säkerhetsskäl ska du göra inställningarna när bilen står stilla.

FÄRDDATOR

KLOCKA OCH YTTERTEMPERATURMÄTARE

2

Inställning av tiden



Tid och yttertemperatur visas på multidisplayen **1**.

För att justera tiden, välj "Bil"-världen från multimediaskärmen **1**, tryck på "Inställningar"-menyn och sedan "Datum och tid".

Du kommer åt olika inställningar:

- "Tidsformat".
- "Välj en tidszon";
- "Ställa in tidszon"
- ...

För mer information, se multimediasystemets instruktionsbok.

Yttertemperaturmätare

Speciellt

När yttertemperaturen ligger mellan -3°C och $+3^{\circ}\text{C}$, blinkar tecknen $^{\circ}\text{C}$ (detta anger att det föreligger risk för halka).



Om eltilförseln avbryts (batteriet kopplas ifrån, matningsledning går av etc.) måste man ställa om klockan.

Detta bör du dock göra när bilen står stilla.



Yttertemperaturmätare

Den är inte någon halkvarnare, risk för halka betingas av flera faktorer än enbart temperatur (bl.a. nederbörd, fuktighet, skuggläge m.m.).

KONTROLL OCH VARNINGSSINDIKERINGAR

Vilken information som visas
BEROR PÅ TILLVAL OCH LAND.



Instrumentpanel A: denna tänds när förardörren öppnas. Information om hur du justerar instrumentbrädans ljusstyrka finns i multimedieinstruktionerna.

När vissa indikeringar tänds visas även ett meddelande.



Med varningsindikering



menas att du så snart som möjligt måste besöka din återförsäljare, **och köra dit på ett skonsamt sätt**. Om denna anvisning inte följs kan bilen skadas.



Indikeringen **STOP**

betyder att du för din egen säkerhet omedelbart ska stanna så fort trafiksituationen tillåter det. Stäng av motorn och tändningen samt starta inte igen. Kontakta din återförsäljare.



Om symbolen ej slocknar eller ljudsignalen ej upphör tyder det på ett fel till instrumentpanelen. Då måste du stanna bilen så snart trafiksituationen tillåter det. Kontrollera att bilen står säkert och kontakta din återförsäljare.



Indikering för parkeringsljus



Indikering för halvljus



Indikering för helljus



Indikering för automatiska helljus



Indikering för dimbaktljus



Indikering för vänster körriktningsvisare



Indikering för höger körriktningsvisare



Varningslampa för dåligt väder

KONTROLL OCH VARNINGSINDIKERINGAR



"Varningslampan för fel på Adaptive Vision"

2



Indikering för öppen dörr



Varningsindikering för den elektriska parkeringsbromsen är aktiverad → 172



"Autohold"-systemvarningslampan



Felindikering på ljudsignal för fotgängare



Förare och passagerare fram airbag felvarningslampan → 112



Varningslampan för låg spolarvätskenivå



Varningslampan för torkningsfunktionen

STOP Varningsindikering för omedelbart stopp

Den tänds när tändningen slås på och slocknar när motorn slås på. Varningslampan tänds samtidigt som övriga indikeringar och/eller meddelanden och en ljudsignal hörs. För din egen säkerhet måste du

stanna så snart trafiksituationen tillåter det. Stäng av motorn och tändningen samt starta inte igen.

Kontakta din återförsäljare.



Varningsindikering

Den tänds när tändningen slås på och slocknar när motorn slås på. Varningslampan kan tändas tillsammans med andra kontrollampor och/eller meddelanden på instrumentpanelen.

Det innebär att du måste **köra försiktigt** till din återförsäljare så snart som möjligt. Om denna anvisning inte följs kan bilen skadas.



Varningsindikering

Om den visar rött under körning och

åtföljs av indikeringen **STOP** måste du för säkerhets skull stanna så fort trafikförhållandena tillåter det. Stäng av motorn och tändningen samt starta inte igen.

Kontakta din återförsäljare.

Om den visar gult under körning och

åtföljs av indikeringen , måste du åka till en godkänd återförsäljare så snart som möjligt. **Kör försiktigt under tiden.** Om denna anvisning inte följs kan bilen skadas.



Felindikering för elsystem

Den tänds tillsammans med

varningslampan **STOP** och ett pip när den elektriska enhetens temperatur är för hög. Stanna bilen och stäng av tändningen. Kontakta en märkesrepresentant.

Om den tänds tillsammans med

varningslampan **STOP**, en ljudsignal och meddelandet "LÄMNA BILEN FARA", stäng av tändningen och starta inte om motorn. Lämna bilen och konsultera din återförsäljare.



Meddelandet "LÄMNA BILEN FARA" tillsammans med varningslampan



och en ljudsignal kräver att du stannar fordonet omedelbart, beroende på trafikförhållandena. Stäng av tändningen. Låt den vara avstängd. Gå ut ur bilen, få ut alla passagerare ur bilen och håll dem borta från bilen och trafiken.

Risk för brand

KONTROLL OCH VARNINGSSINDIKERINGAR



Vid parkering på vägrenen måste du varna andra trafikanter med en varningstriangel eller på annat sätt i enlighet med lokala lagar och förordningar i det land du befinner dig.



Indikering för fel på elsystemet

När indikeringen tänds indikerar detta att det föreligger ett elektriskt fel kopplat till den elektriska drivlinan (drivbatteri eller elmotor). Kontakta omedelbart din återförsäljare.



Indikering för fel på elmotorn

När indikering tänds indikerar detta att det föreligger ett fel i det elektriska systemet kopplat till elmotorn. Kontakta omedelbart din återförsäljare.



Felindikering för drivbatteriet

Den lyser gult när fordonsbatteriets laddningsnivå når reservgränsen.



Felindikering för drivbatteriet

Om den tänds i kombination med



indikeringen indikerar detta att det föreligger ett fel på drivbatteriet. Kontakta omedelbart din återförsäljare.



Indikering för laddning av 12 V batteriet

Om den tänds i kombination med

varningsindikeringen **STOP** och en ljudsignal hörs indikerar detta att det föreligger en överladdning eller urladdning i den elektriska kretsen → 349.



Indikering för begränsad prestanda

Lampan tänds när motorbatteriet tillfälligt inte levererar sitt nominella effekt. Under den här perioden försämras bilens prestanda. Välj en jämnare körstil tills varningslampan försvinner.



Indikering för ansluten laddkabel

Den tänds så fort laddningskabeln kopplas till bilen → 20.



Indikering för låsningsfria bromsar (ABS)

Den tänds när tändningen aktiveras och slocknar sedan efter några

sekunder.

Om lampan inte släcks när tändningen slås på eller om den tänds under körning, finns det ett fel på ABS-systemet. Bromsarna fungerar normalt, men utan ABS. Kontakta omedelbart din återförsäljare.



Indikering för elektroniskt stabiliseringssystem (ESC) och antispinnssystem

Varningslampan kan tändas av flera anledningar.



Varningslampan för bortfall av elektroniskt stabiliseringssystem (ESC) och antispinnssystem



Indikering om att det är för lite luft i däcken

Den tänds när tändningen slås på eller när motorn startar och slocknar efter några sekunder → 181 → 186.



Varningslampan för funktionen "Handsfree-parkering"



Varningsindikering för servostyrning

Den tänds när tändningen aktiveras eller när motorn startas och slocknar efter några sekunder.

Om den tänds tillsammans med

KONTROLL OCH VARNINGSSINDIKERINGAR

varningslampan **STOP** under körning, tyder det på ett fel i systemet.

Kontakta din återförsäljare.

Felindikering för bromskretsen

Den tänds när tändningen aktiveras eller när motorn startas och slocknar efter några sekunder.

Om den tänds vid bromsning tillsammans med varningslampan

STOP och en ljud- signal hörs, tyder det på läckage i någon bromskrets eller fel på bromssystemet. Stanna genast och kontakta din återförsäljare.

Felindikering för bromsar

Den tänds när du måste trycka ned bromspedalen.

Varningslampa för laddningsprogrammering

Programmering av luftkonditionering

Varningsindikering för upptäckt av "händer saknas på ratten"

Varningslampa för fel på eller bortfall av funktionen "Avancerad säkerhet"

Indikering för hastighetsöverträdelse

Indikering för vingelvarning

Indikering för varning vid filbyte

Varningslampa för system för filcentrering

Indikering för fartbegränsare

Indikering för farthållare

Indikering för adaptiv farthållareStop and Go

På displayen *B*



Passagerare Airbag ON → 114 → 112

Passagerare Airbag OFF → 114 → 112

Varningsindikering för ej använda bilbälten fram

På backspegeln *C* (kan variera från bil till bil)

KONTROLL OCH VARNINGSINDIKERINGAR



 Varningslampa för
backkamerafunktion → 144

STYRNING

Ratt

2 Justering av ratten i höjdoch djupled



Sänk ner spaken **1** och ställ in ratten i önskat läge.

Lift sedan spaken så långt det går, mot spärrläget, för att låsa ratten.

Kontrollera att ratten är ordentligt spärrad.



Av säkerhetsskäl bör du göra inställningen, innan du börjar köra.

Rattvärme

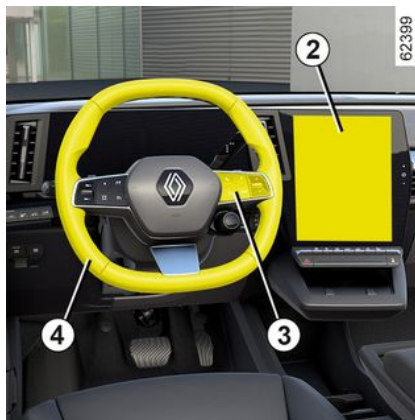

(kan variera från bil till bil)

Den här funktionen värmer upp ratten **4**.

Funktionsprincip

När temperaturen har uppnåtts reglerar funktionen temperaturen i ungefär 30 minuter och stängs sedan av automatiskt.

Start av funktionen

Med tändningen påslagen trycker du på knappen **5** på multimediaskärmen.

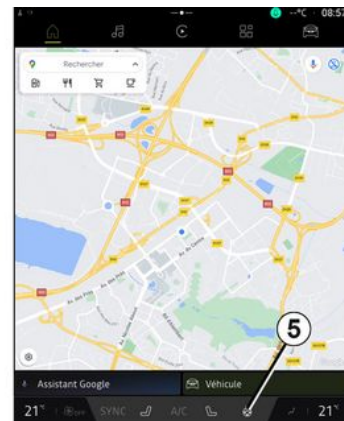

Avstängning av funktionen

– Automatiskt:

Funktionen stängs av automatiskt efter aktiveringsfasen som är på cirka 30 minuter.

– Manuellt:

För att inaktivera funktionen under regleringsfasen trycker du på knappen **5** på multimediaskärmen.

Obs! Funktionen är även tillgänglig via knappen **3** "Favoriter" på ratten **4**.

STYRNING

Funktionen "Favoriter"



Beroende på bilmodell kan du trycka på rattreglaget **6** för att aktivera rattvärmaren enligt de lagrade användningsinställningarna som du tidigare har definierat.

Mer information om programmering av den här funktionen finns i instruktionerna för multimediasystemet.

Servostyrning

Den variabla servostyrningen styrs elektroniskt och anpassar servoeffekten efter bilens hastighet.

Styrningen är lättare vid parkeringsmanövrer (för att förhöja

komforten) medan servoverkan minskar successivt i takt med bilens hastighet (för en bättre säkerhet vid högre farter).



Stäng aldrig av motorn i nedförsbacke och slå inte av tändningen under körning.



Håll inte kvar ratten i fullt rattutslag längre än nödvändigt.

Om motorn är avstängd eller ett fel har uppstått i systemet går det ändå att vrida på ratten. Man måste ta i lite mer än vanligt. Ett ljud kan höras när du vrider snabbt på ratten. Detta är normalt.

BAKRE VY

Backspeglar

2

Elektriskt inställbara ytterbackspeglar:

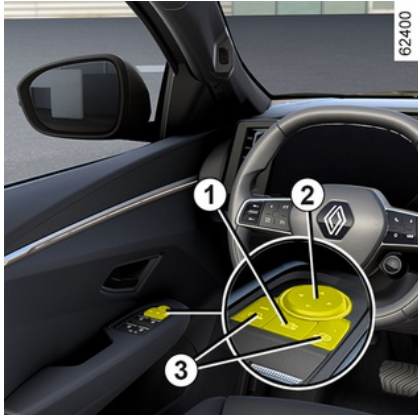

Välj backspegeln med en av strömställarna **3** och justera den sedan med strömställaren **2** till önskat läge.

Uppvärma backspeglar

Medan motorn är igång aktiveras backspegeldefroster samt is- och imborttagningen på bakrutan.



Av säkerhetsskäl ska du göra inställningarna när fordonet står stilla.

Fällbara, elektriska speglar

Backspeglarna fälls ut automatiskt när bilen låses upp. Backspeglarna fälls in när bilen låses.

Du kan inaktivera/aktivera automatisk utfällning av backspeglarna → 132.

Du kan tvinga fram utfällning genom att trycka på knappen **1**. I det här fallet förblir dörrspeglarna infällda tills knappen **1** trycks in igen, oberoende av automatisk utfällning.

Anm.:

När en backspegel har fällts ut eller in manuellt går det att återställa den till bruksläge.

Gör detta genom att trycka på knappen **1**. Det kan höras en knäppning från backspegeln.

Om inget knackande ljud hör, tryck på strömställaren **1** igen tills ljudet hör.



Objekt som syns i backspegeln befinner sig närmare än vad det ser ut som.

Av säkerhetsskäl ska du därför ta hänsyn till detta så att du kan bedöma avståndet på rätt sätt innan du utför en manöver.

Backspeglarna är infällbara vid backning

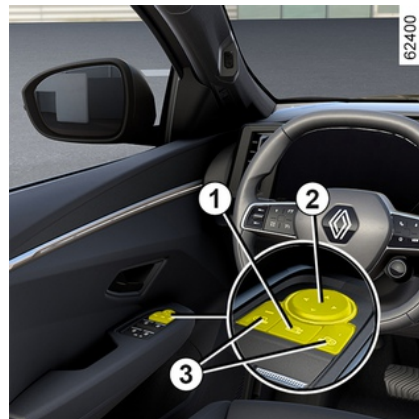

För bilar med minnesfunktion i förarstolen går det att göra en särskild inställning för backspeglarnas läge vid backning och spara detta läge.

BAKRE VY

Med stillastående bil och backväxeln ilagd, välj backspegel med hjälp av en av strömställarna **3** och använd sedan strömställaren **2** för att ställa in önskat läge.

Återgå till körställningen

Det är möjligt att gå från backväxeln till en framväxel:

- ungefär nio sekunder efter att backläget avslutats då hastigheten är lägre än 10 km/h,
- när en framväxel är ilagd och hastigheten är högre än 10 km/h.
- när motorn stängs av.

Minnesinställning av reglagen

- Ställ in ytterbackspeglarna (se föregående avsnitt),
- se multimediasystemets bruksanvisning för att komma åt inställningsminnet. Spara inställningarna.

Ytterbackspeglarnas position vid körning framåt respektive bakåt samt förarsätets position sparas samtidigt.

Minneslagrat läge

Se multimediasystemets bruksanvisning för att hämta det sparade läget.

Välj "Hämta".

Framsätets och ytterbackspeglarnas lägen vid körning framåt och bakåt har aktiverats.



Av säkerhetsskäl ska du göra inställningarna när bilen står stilla.

Innerbackspegel

Den är vridbar.

Backspegel med spak 4



För att undvika att bli bländad av strålkastarljuset från bakomliggande fordon vid mörkerkörning, kan du

justera spaken **4** som sitter på backspeglens baksida.

Backspegel med spak 5

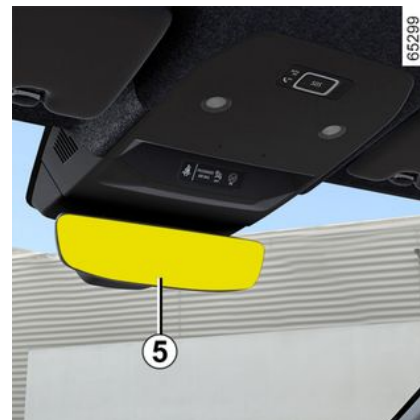

Backspeglens mörknar automatiskt när bilen bakom har ljusen på eller i starkt ljus.

Backkamera

Beroende på bil kan backspeglens visa en bild av omgivningen bakom bilen som överförs från kameran bakom bakrutan.

För mer information ➔ 144.

BAKRE VY

Backkamera

Funktionsprincip

2



Beroende på bilmodell kan vyn bakåt visas via kameran **1**.

Direkt sikt bakåt är alltid tillgänglig via backspeglarna.

Kameran **1** är monterad bakom bakrutan, i torkarområdet.

Se till att kamera **1** inte har dålig sikt (på grund av smuts, lera, snö, kondens osv.).



När tändningen aktiveras visar backspeglarna **2** bilden från kameran på takets bakkant, vyn bakom bilen som överförs från kameran **1**.

OBS!

– Kamerabilden **1** överförs endast om backspeglarna är i "display"-läget.



Funktionen är ett extra hjälpmedel. Det kan alltså aldrig befria föraren från dennes ansvar och skyldighet att visa uppmärksamhet. Föraren bör alltid vara beredd på plötsliga händelser som kan inträffa under körningen. Kontrollera alltid att inga små, smala föremål (barn, djur, barnvagn, cykel, sten, stolpe osv.) finns i döda vinkeln vid manövern.

Justera backspeglarna **2**

Om reflexer minskar synligheten för den vy som kameran sänder ut kan du justera backspeglarna **2** åt vänster, höger, uppåt eller nedåt.

BAKRE VY

Åtgärd

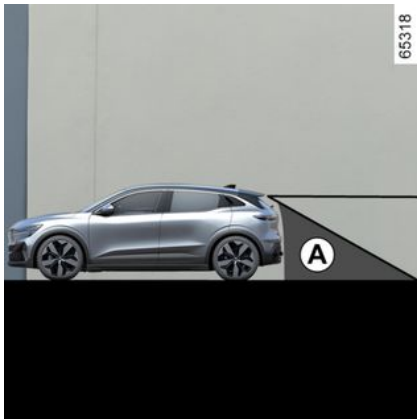

Kamerans sikt täcker inte hela området bakom bilen, särskilt inte döda vinkeln **A**.

Avstängning av funktionen

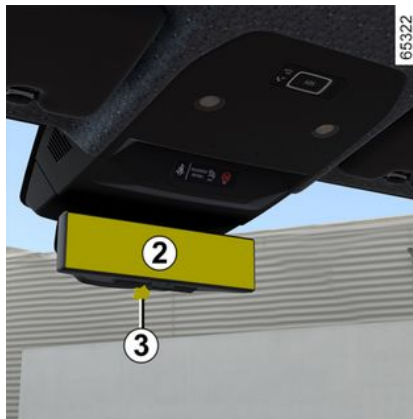

Displayen stängs av omedelbart när tändningen är avstängd.

Obs! "Spiegel"-läget kan aktiveras med spaken **3**.

i Beroende på din syn kan det krävas en viss anpassningstid för att du ska kunna fokusera på kameradisplayen. Föremål som visas vid backspegelns **2** kant kan verka förvrängda. Vid alltför starkt ljus (snö, bil i direkt solsken osv.) kan kamerabilden delvis störas ut. Vid svaga ljusförhållanden eller dåligt väder, kan bilden på skärmen störas.

BAKRE VY

Åtgärd

2



Använd spaken **3** för att växla mellan spegel- och skärmläget.

Den gröna LED **4** och symbolen som visas uppe till höger på backspeglens indikerar att skärmläget fungerar som det ska.

Den försvinner om du växlar till spegelläget eller om det uppstår ett fel.



Varje gång bilen startas återgår funktionen till de inställningar som sparades när motorn stängdes av senaste gången.

Justera skärmen och kameran



Tryck på knappen **5**, "Meny" för att öppna inställningsmenyn.

Tryck upprepade gånger på knapparna **6** och **7** för att bläddra igenom inställningsalternativen. Tryck på OK-knappen **8** för att komma åt önskad inställning.

Använd knapparna **6** och **7** för att justera eller aktivera/inaktivera önskad inställning.

Välja inställningar:

a) Justera ljusstyrkan.

b) Justera den vertikala betraktningvinkeln.

c) Justera den horisontella betraktningvinkeln.

d) justera rotationsvinkeln;

e) aktivera/inaktivera visningen av inställningsmenyn på backspeglens;

f) val av språk,

g) aktivera/inaktivera knapparnas bakgrundsbelysning.

Om du inte trycker på någon knapp stängs inställningsmenyn automatiskt efter ungefär fem sekunder.



Av säkerhetsskäl ska du göra inställningarna när bilen står stilla.

Justera synfältet för systemet och ytterbackspeglar före körning. Se till att justera den mittre backspeglens innan du växlar till skärmläget.

BAKRE VY

Särskilda funktioner relaterade till backväxeln



Använd bilderna från backkameran när du backar (multimedieskärmen **9**) utöver backspeglarna ➔ **288** eftersom det fortfarande finns vinklar som kameran inte ser.

Funktionsstörning

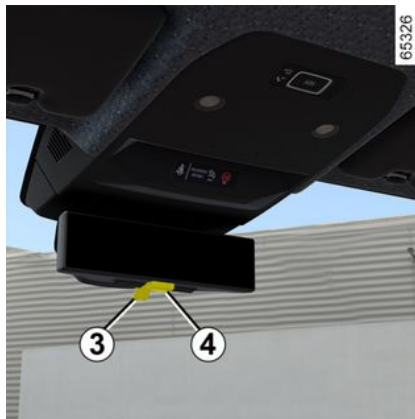

När systemet upptäcker ett driftfel blir

backspeglarna **2** svart, symbolen  som visas uppe till höger på backspeglarna försvinner och LED-lamporna **4** slöcknar.

Detta kan bero på ett fel på kameran eller skärmen (klarhet, frusen bild, fördröjda kommunikationer osv).

Om den svarta bakgrunden kvarstår växlar du till spegelläget och kontaktar en märkesrepresentant.

BELYSNING OCH SIGNALER

Belysning och dimljus

2

Varselljus



62413

visas meddelandet "Parkeringsljus Ej tillgängligt" på instrumentpanelen för att informera dig om att det inte är möjligt att aktivera parkeringsljusen.

Halvljusstrålkastare



Manuell funktion

Vrid ringen **3** tills symbolen kommer mitt för märket **2**.

Indikeringen tänds på instrumentpanelen.

Vrid på ringen **3** tills symbolen AUTO är i linje med markeringen **2**.

Varselljusen tänds automatiskt då motorn sätts på och släcks automatiskt då motorn stängs av, (utan att du behöver använda spaken **1**).

Parkeringsljus



Vrid ringen **3** tills symbolen kommer mitt för märket **2**.

Indikeringen tänds på instrumentpanelen.

Obs! Beroende på bilmodell kan parkeringsljusen endast aktiveras manuellt när parkeringsbromsen är ansatt eller, beroende på bilmodell, när växelspaken är i läge **P**. I annat fall



Innan du kör i mörker, kontrollera att den elektriska utrustningen fungerar som den ska och justera strålkastarnas höjd (om lastförhållandena inte är de vanliga).

Se till att strålkastarna inte är skynda (smuts, lera, snö, föremål som transporteras etc.).

Automatisk funktion

Vrid ringen **3** tills symbolen AUTO syns mitt för märkningen **2**: med motorn igång tänds eller släcks halvljusen automatiskt beroende på de yttre ljusförhållandena, utan att du rör reglaget **1**.

BELYSNING OCH SIGNALER

Beroende på bil tänds halvljusen automatiskt efter att torkarbladen använts flera gånger.



Vid körning på vänster sida av vägen med en vänsterstyrd bil (eller tvärtom) ska strålkastarna vara omställda under hela vistelsens längd ➔ 152.

Anpassningsbart belysningsystem fram

(kan variera från bil till bil)

Denna funktion justerar automatiskt halvljusstrålkastarnas bredd och räckvidd efter hastighet och väderförhållanden.

Vrid ringen **3** tills symbolen AUTO kommer mitt för märket **2**: med motorn igång.

Denna funktion kan inaktiveras, se multimedieinstruktionerna.

Funktionsstörning

När meddelandet "Kontrollera ljusautomatik" visas på instrumentpanelen inaktiveras systemet.

Kontakta en märkesrepresentant.

Funktion vid dåligt väder



(kan variera från bil till bil)

Denna funktion är en del av det anpassningsbara belysningsssystemet fram. Den ersätter användningen av de främre dimljusen. Den kan aktiveras i dimmigt eller snöigt väder eller i andra fall av dålig sikt.

För att aktivera denna funktion, vrid på ringen **3** tills symbolen AUTO visas mittemot märket **2** och tryck sedan på vridomkopplaren tills märket **4** kommer mitt för symbolen **5**.

Varningslampan  visas på instrumentpanelen.

Släckning

För att inaktivera funktionen, vrid vridomkopplaren igen så att märket **4** är mittemot symbolen **5**.

Varningslampan  försvinner från instrumentpanelen.

När ytterbelysningen släcks, släcks också belysningen för dåligt väder.

Extra kurvlyjus

(kan variera från bil till bil)

I framåtväxeln, om halvljuset eller helljuset är på och beroende på

rättvinkeln, anpassar denna funktion strålbredden för att förbättra sikten i en kurva eller i en korsning.

Helljus:



 Tänd halvljus och tryck på spaken **1** (rörelse **A**) med motorn igång.

Indikeringen tänds på instrumentpanelen.

Om du vill återgå till halvljusläget, trycker du på spaken **1** igen.

BELYSNING OCH SIGNALER

Automatiska helljus

2

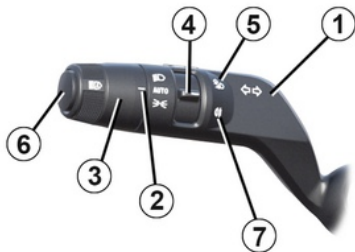

62413

 Beroende på bil tändes och släcktes det här systemet helljuset automatiskt.

Funktionen använder en kamera som sitter vid den invändiga backspeglens för att detektera fordon som du ligger bakom och mötande fordon.

OBS! I mörker, i stadsområden med vägbelysning, släckes helljuset automatiskt.

Helljusen tänds automatiskt om:

- Den utvändiga ljusnivån är låg
- Inget annat fordon eller belysning registreras

– Bilens hastighet är högre än ca 40 km/h.

Om ett av villkoren nedan inte uppfylls går systemet över till halvljusen.

OBS! Se till att vindrutan inte är smutsig (av lera, snö, imma osv.).

Aktivering/inaktivering

Aktivera automatiskt helljus

Vrid ringen **3** tills AUTO -symbolen finns bredvid markeringen **2** och tryck sedan på strömställaren **6**.

Varningslampan  visas på instrumentpanelen om halvlysstrålkastarna är på.

Så inaktiverar du automatiska helljus

Tryck på strömställaren **6**,  försvinner från instrumentpanelen.

OBS! Tryck på spaken **1** för att inaktivera den automatiska

varselljusfunktionen,  försvinner från instrumentpanelen och helljusstrålkastarna aktiveras.

 Systemet kan störas under vissa villkor, bland annat :

- extrema klimatförhållanden (regn, snö, dimma m.m.);
- Smutsig vindruta eller kamera;
- När ett fordon bakom eller framför har en dålig eller dold belysning;
- Felaktig inställning av strålkastarna;
- reflexsystem.
- ...

Funktionsstörning

Om meddelandet "Kontrollera automatisk belysning" visas på instrumentpanelen är systemet inaktiverat.

Frågor, kontakta din återförsäljare.

BELYSNING OCH SIGNALER



Om en portabel navigering används nattetid i området kring vindrutan eller under kameran kan det störa funktionen av systemet "automatiskt helljus" (risk för reflexer på vindrutan).



Systemet "automatiskt helljus" kan inte under några omständigheter ersätta förarens uppmärksamhet och ansvar gällande bilens belysning och dess anpassning till villkoren i fråga om belysning, sikt och trafikförhållandena.

Släckning

Ljusen slocknar när motorn stängs av och förardörren öppnas eller när du låser bilen eller en minut efter att motorn har stängts av.

Nästa gång motorn startas tänds ljusen igen i det läge ringen **3** är inställd.

Ljudsignal för glömt ljus

Om ljusen är på men motorn är avstängd hörs en ljudsignal när förardörren öppnas och indikerar att ljusen fortfarande är tända.

Funktionsstörning

Beroende på bil, om meddelandet "Kontrollera belysning" visas

tillsammans med

varningslampan och/eller kontrolllampan blinkar på instrumentpanelen, anger detta ett fel på belysningen.

Frågor, kontakta din återförsäljare.

Funktionen welcome and goodbye

(kan variera från bil till bil)

När funktionen är aktiverad tänds varselljusen och parkeringsljusen bak automatiskt då systemet känner av kortet eller då bilen låses upp.

De släcks automatiskt:

- cirka femton sekunder efter att de slagits på,
 - vid start av motorn beroende på belysningsreglagets läge.
- eller
- vid låsning av bilen.

Aktivering/avstängning av funktionen

Information om hur du aktiverar och inaktiverar den externa välkomstfunktionen hittar du i anvisningarna för bilens multimediasystem.

"Ledljusfunktion"

Med den här funktionen kan sidljusen och halvljusen tändas tillfälligt (för att lysa upp en port eller liknande).

Med motorn och ljusen avstängda, efter att ha öppnat förardörren, ringen **3** i position AUTO, dra reglaget **1** mot dig: sidljusen och halvljusen kommer att tändas under cirka 30 sekunder tillsammans med varningslamporna

och på instrumentpanelen.

För att förlänga den här perioden kan du dra i reglaget upp till fyra gånger (den totala tiden är begränsad till ca två minuter).

Meddelandet "Belysning på under __ __" visas med belysningstiden på instrumentpanelen för att bekräfta åtgärden.

Sedan kan du låsa bilen.

Inaktivera "Ledljusfunktion"

Om du vill stänga av ljuset innan det slocknar automatiskt, vrider du ringen

BELYSNING OCH SIGNALER

2 3 till valfritt läge och sedan tillbaka till läget AUTO.

Obs! Om funktionen "Welcome and Goodbye" är aktiverad måste man, när motorn är avstängd, inaktivera "Ledljusfunktionen" innan man drar i spaken (annars förblir belysningen påslagen av funktionen "Welcome and Goodbye").

Dimbakklys

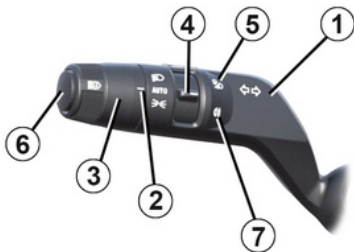

62413

 För att aktivera denna funktion, vrid på ringen **3** tills symbolen AUTO visas mittemot märket **2** och tryck sedan på vridomkopplaren tills märket **4** kommer mitt för symbolen **7**.

Varningslampan  visas på instrumentpanelen.

Motsvarande indikering tänds på instrumentpanelen. Detta dimljus lyser endast i kombination med halv-/hellt ljuset.

För att inte störa medtrafikanter i bakomvarande fordon bör dimbakklyset släckas när det inte behövs längre.

Släckning

För att inaktivera funktionen, vrid vridomkopplaren igen så att märket **4** är mittemot symbolen **7**.

Varningslampan  försvinner från instrumentpanelen.

När ytterbelysningen släcks, släcks också dimbakklyset.

 Vid dimma, snö eller föremål som sticker ut från taket, tänds inte belysningen alltid automatiskt. Dimljuset kontrolleras av föraren: kontrollamporna på instrumentpanelen anger om de är på (kontrolllampan är tänd) eller av (kontrolllampan släckt).

Strålkastarinställning



62415

Beroende på bil kan strömställaren **A** användas för att justera höjden på strålkastarljuset beroende på belastning.

Tänd halvljuset och tryck eller lyft på knappen **A** så många gånger som det krävs för att välja önskat läge på instrumentbrädan. Det valda läget visas på instrumentpanelen i cirka 15 sekunder.

Anm.: Om lamporna är på visas det valda läget på instrumentpanelen i cirka 15 sekunder varje gång du startar motorn.

BELYSNING OCH SIGNALER



Vid vänsterkörning med en vänsterstyrd bil (eller tvärtom) måste strålkastarna ställas in **tillfälligt** för vistelsen.

BELYSNING OCH SIGNALER

Tabell med exempel på justeringsläge

	Exempel på inställningslägen för reglaget A beroende på lasten
Endast föraren eller föraren och en passagerare fram	0
Föraren och passagerare på alla säten	1
Förare med passagerare och bagage (eller last) som motsvarar maximal godkänd totalvikt	2
Förare utan passagerare och bagage (eller last) som motsvarar maximal godkänd totalvikt	3
Några exempel finns i tabellen nedan. I samtliga fall ska du justera reglaget A i enlighet med fordonets last så att vägen syns och andra bilister inte bländas.	

BELYSNING OCH SIGNALER

Tillfällig inställning

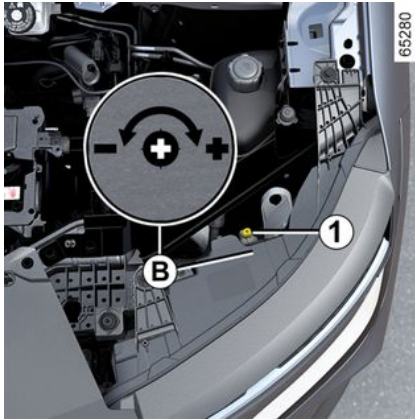

Detta kan justeras med hjälp av multimediaskrmen → 132.

Beroende på bil måste justeringen utföras manuellt.

Tryck eller lyft omkopplaren **A** tills du kan välja läge 0 på instrumentpanelen.

Öppna motorhuv och lokalisera markeringen **B** i närheten av en av strålkastarna fram.

Använd en skruvmejsel eller liknande verktyg för att vrida skruven **1** ett halvt varv mot symbolen - för att sänka strålkastarna.

Återställ till ursprungsläget när resan är avslutad: vrid skruven **1** ett halvt varv mot + för att höja strålkastarna.

LJUD- OCH LJUSSIGNALER

Ljudsignal

2



Tryck på rattkudden **A** för att använda signalhornet.

Helljussignal (ljusstuta)

Om du vill använda ljusstutan, dra reglaget **1** mot dig och släpp det sedan.

Körriktningsvisare

För reglaget **1** i samma riktning som du vill vrida ratten.

Impulsäge

Dra kort reglaget **1** uppåt eller nedåt, utan att gå förbi spärrläget, släpp den sedan: reglaget återgår till sitt

ursprungliga läge och den aktuella körriktningsvisaren blinkar tre gånger.

Varningsblinkrar



Tryck på strömställaren **2**. När du sätter igång varningsblinkrarna blinkar de fyra färdriktningsvisarna och sidoblinkljusen.

Varningsblinkrarna används vid fara för att varna andra bilister om du har tvingats stanna på en ovanlig eller otillåten plats eller vid särskilda körförhållanden.

TORKARE

Vindrutetorkning, vindrutespolning

Bil med intervallruttorkare

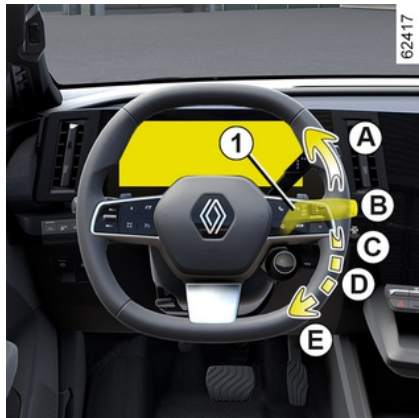

A. enstaka torkning

En hastig tryckning gör att vindrutetorkarna går fram och tillbaka en gång.

B. stoppa

C. intervalltorkning

Torkarna stannar flera sekunder mellan slagen. Du kan ändra tidsintervallen mellan slagen om du vrider på ringen **2**.

D. långsam torkarhastighet

E. snabb torkarhastighet



62418

Särskilda anvisningar

Om du stannar bilen under körning, sänks torkarhastigheten.

Från snabb torkarhastighet går den över till långsam torkarhastighet.

Så fort bilen rullar igen återställs den ursprungligen inställda torkarhastigheten.

Varje ändrad inställning på reglaget **1** har prioritet och upphäver den automatiska funktionen.

Bil utrustad med vindrutetorkare med regnsensor

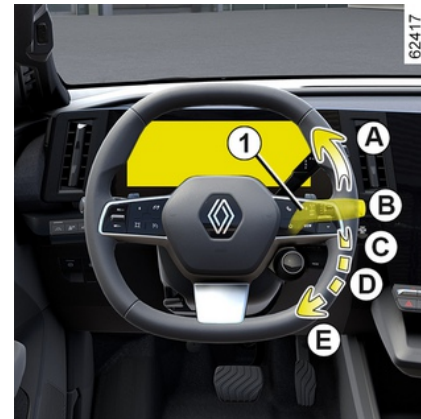

Regnsensorn sitter på vindrutan, framför innerbackspeglarna.

A. enstaka torkning

En hastig tryckning gör att vindrutetorkarna går fram och tillbaka en gång.

B. av

62418



C. automatisk torkningsfunktion

När du har valt detta läge känner systemet av om det finns vatten på vindrutan och sätter igång vindrutetorkarna i lämplig hastighet. Du kan ändra nivån för känsligheten och intervallet mellan slagen genom att vrida på ringen **2**:

- **F**: maximal känslighet.
- **G**: minimal känslighet.

Ju högre känsligheten är, desto snabbare reagerar vindrutetorkarna och desto mer ökar torkarhastigheten. Då automatisk torkning aktiveras eller då avkänningen höjs, går vindrutetorkarna fram och tillbaka en gång.



-varningslampan tänds på instrumentpanelen för att underrätta dig om att funktionen är aktiverad.

OBS!

– Regngivaren är endast en extra hjälp. Vid nedsatt sikt måste föraren aktivera vindrutetorkarna manuellt. Vid dimma eller snöfall startar inte torkningen automatiskt utan måste kontrolleras av föraren.

– Vid minusgrader går den automatiska torkningen inte igång då bilen startas. Den aktiveras automatiskt när bilen har kommit upp i en viss hastighet (ca 8 km/h).

– Aktivera inte automatisk torkning vid torrt väder,

– Ta bort all is från vindrutan innan du sätter igång torkarna;

– vid tvätt i automatvätt, ställ spaken **1** i stoppläget **B** för att inaktivera automatisk torkning.

Funktionsstörning

Vid fel på funktionen automatisk torkning kan läget intervalltorkning användas. Kontakta din återförsäljare.

Regngivarens funktion kan avbrytas i händelse av:

- Skadade torkarblad; Kan lämna en hinna vatten eller om bladet torkar mindre bra inom givarens avkänningsområde kan

torkarhastigheten öka eller reaktionstiden för automatisk torkning försämrats;

– Vindrutan har fått ett stenscott eller en spricka nära sensorn, vindrutan har blivit smutsig av damm, orenheter, insekter eller frost och vattenavvisande produkter eller vax har använts på rutan. Vindrutetorkaren blir mindre känslig eller kanske inte reagerar alls.

D. långsam torkarhastighet

E. snabb torkarhastighet

Särskilda anvisningar

Om du stannar bilen under körning, sänks torkarhastigheten.

Från snabb torkarhastighet går den över till långsam torkarhastighet.

Så fort bilen rullar igen återställs den ur-sprungligen inställda torkarhastigheten.

Varje ändrad inställning på reglaget **1** har prioritet och upphäver den automatiska funktionen.

Försiktighetsåtgärder

– Om det är is på rutan, kontrollera att bladen inte sitter fast innan du sätter igång torkningen. Om du startar torkningen när bladen sitter fast i rutan, finns risken att både torkarbladen och torkarmotorn förstörs.

TORKARE

– Aktivera inte vindrutetorkarna på en torr ruta. Detta kan leda till förtida slitage eller skador på torkarbladen.

Särskilt läge för torkarna fram (serviceläge)

I detta läge går det att lyfta torkarna och få bort bladen från vindrutan.

Detta kan vara användbart vid:

- rengöring av torkarbladen,
- vintertid, om torkarbladen behöver lösgöras från vindrutan,
- byt torkarbladen → 370.

Med motorn av eller på: lyft reglaget **1** två gånger till läge **A** (enstaka torkning).

Torkarbladen stannar i ett läge där de är fria från motorhuven.

Om du vill återställa torkararmarna till normalt viloläge, med tändningen: kontrollera att torkarna är nedfällda mot vindrutan, för sedan reglaget **1** till läget **A** (enstaka torkning).

Placera torkarna på vindrutan innan du slår på tändningen. I annat fall finns det risk för att motorhuven eller torkarna skadas när de slås på.



Innan du gör något med vindrutan (biltvätt, isborttagning, rengöring osv.), för reglaget **1** till läge **B** (parkering).
Risk annars för skador.



Rengör vindrutan om något (smuts, snö, is osv.) skymmer sikten (även mittenområdet bakom innerbackspegeln) innan du sätter i gång torkarna (annars finns det risk att torkarmotorn överhettas). Stäng av torkningen om något ligger i vägen för torkarbladen. Ta bort det som ligger i vägen och starta torkningen med torkarreglaget.

Vindrutespolning

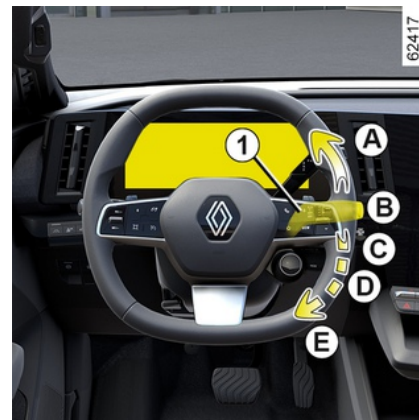

Aktivera tändningen, dra i spaken **1** och släpp den.

Ett längre drag sätter igång utöver vindrutespolningen, torkarbladen som kommer att svepa två gånger och därefter en tredje gång några sekunder senare.

OBS!

– En spolning av vindrutan med spaken **1** som varar i mer än 30 sekunder kan leda till att spolarpumpen stängs av. **Detta förhindrar att pumpen överhettas.**

– Vid minusgrader finns risk att spolarytskan fryser på vindrutan, vilket försämrar sikten. Värm vindrutan

TORKARE

med knappen imbertagning innan du gör rent den.

2



Vid arbete under motorhuven, se till att torkarreglaget är i läge **B** (stopp).

Risk för allvarliga skador



Torkarbladets effektivitet

Kontrollera torkarbladens skick. Livslängden beror på

dig:

- De ska hållas rena: Rengör torkarbladen och rutan regelbundet med tvålatten,
- Använd inte torkarna om rutan är torr.
- lossa dem från rutan om de inte har använts under en längre tid.

De ska alltid bytas när de börjar bli slitna, dvs. ungefär en gång om året → 370.

Användningsföreskrifter för torkarblad

- Vid kallt väder eller snö bör du rengöra rutan innan du använder vindrutetorkarna (annars finns det risk att motorn överhettas).
- se till att inga föremål är i vägen för torkarbladen.

Bakrutetorkning, bakrutespolning

Bakrutetorkare



62476



Slå på tändningen och vrid ringen **3** på spaken **1** tills symbolen befinner sig mittemot markeringen **2**.

- **av.**
- **intervalltorkning;**

Torkarna stannar flera sekunder mellan slagen. Torkfrekvensen varierar beroende på bilens hastighet.

- **långsam torkarhastighet.**

För att stoppa torkningen, vrid ringen **3** igen.

TORKARE

Obs! Vid tvätt i automattvätt ska ringen **3** på spaken **1** placeras i stoppläget för att stänga av automatisk torkning.

Följ alltid användaranvisningarna.

Kom ihåg att sätta tillbaka det bakre torkarreglaget till stoppläget så att torkning inte aktiveras av misstag vid nästa användning.



Använd inte torkarmen för att öppna eller stänga bakluckan.



Innan du gör något med bakrutan (biltvätt, isborttagning, rengöring osv.), ställ spaken **1** i stoppläget.

Risk annars för skador.



Torkarbladets effektivitet

Kontrollera torkarbladens skick. Livslängden beror på

dig:

- De ska hållas rena: Rengör torkarbladen och rutan regelbundet med tvålvatten,
- Använd inte torkarna om rutan är torr.
- lossa dem från rutan om de inte har använts under en längre tid.

De ska alltid bytas när de börjar bli slitna, dvs. ungefär en gång om året → **370**.

Användningsföreskrifter för torkarblad

- Vid kallt väder eller snö bör du rengöra rutan innan du använder vindrutetorkarna (annars finns det risk att motorn överhettas).
- se till att inga föremål är i vägen för torkarbladen.

Aktivering/avstängning av bakrutetorkaren

Intervalltorkning på bakrutan aktiveras automatiskt när backen läggs i (om vindrutetorkarna fungerar). Om din bil har en meny för personliga

funktionsinställningar kan du välja att aktivera eller stänga av den här funktionen → **132**.

En återförsäljare kan stänga av funktionen på menyn personliga inställningar från din bil.

Torkaren försöker att svepa bort sådant som är i vägen på bakrutan (smuts, snö etc.). Om ett föremål hindrar torkarens rörelse kan den stanna. Ta bort föremålet, vänta cirka 30 sekunder och aktivera sedan torkaren med reglaget.

Försiktighetsåtgärder

- Om det är is på rutan ska du kontrollera att bladen inte sitter fast innan du sätter igång torkningen. Om du aktiverar torkaren då bladet frusit fast finns risk att du skadar både blad och torkarmotor.
- Kör inte torkarbladen på en torr ruta. Detta kan leda till förtida slitage eller skador på torkarbladen.

Bakruterengöring



Med tändningen påslagen, tryck på spaken **1** en längre stund och släpp sedan.

Att hålla i reglaget längre gör att bakrutetorkaren går fram och tillbaka två gånger, spolarna sätts igång och några sekunder senare går

TORKARE

vindrutetorkarna fram och tillbaka ännu en gång (droppavtorkningsfunktionen).

När du släpper reglaget, återgår det till läget för bakrutetorkning.

Obs! En spolning av vindrutan med spaken **1** som varar i mer än 30 sekunder kan leda till att spolarpumpen stängs av. **Detta förhindrar att pumpen överhettas.**

START/STOPP AV MOTORN

START AV MOTOR



Kortet måste finnas i avkänningsområdet **1**.

För att starta:

- Tryck på bromspedalen.
- Tryck på knappen **2**. Meddelandet READY visas på instrumentpanelen och en ljudsignal hörs.

Meddelandet försvinner när bilens hastighet överstiger ca 5 km/h.



Särskilda anvisningar

– Om något av startvillkoren inte uppfylls visas meddelandet "Tryck ned bromspedalen + START" på instrumentpanelen.

i Beroende på bil har du en digital nyckel som erbjuder kortets alla funktioner. Om ett kort har lämnats kvar i bilen och dörrarna har låsts med den digitala nyckeln spärras dock kortets samtliga funktioner. Mer information finns i avsnittet "Digital nyckel" → **58**.

i Det är inte möjligt att starta bilen under en pågående systemuppdatering via multimediasystemet. Vänta tills uppdateringen är klar innan du startar bilen. Mer information om systemuppdateringar finns i multimediasystemets bruksanvisning.

i Bilen kan endast startas om laddningskabeln inte är kopplad till bilen.

START/STOPP AV MOTORN



Handsfreetstart med bakluckan öppen

Om bilen startas med bagageluckan öppen bör kortet inte ligga i bagageutrymmet, för att undvika att det förloras.

Tillbehörsfunktion

(påslagning av tändning)

När du sitter i din bil kan du använda olika funktioner (radion, navigeringen, torkarna etc.).

För att få tillgång till de andra funktionerna ska kortet finnas i kupén. Tryck på knappen **2** utan att trycka ned någon pedal.

Funktionsstörning



I vissa fall fungerar inte handsfreetkortet -:

- kortets batteri är slut, det sekundära 12 V-batteriet är urladdat osv.
- När det finns en enhet med samma frekvens (display, mobiltelefon, tv-spel osv.).
- bilen befinner sig i ett område med stark magnetisk strålning.

Meddelandet "Placera kort på + START område" visas på instrumentpanelen.

Tryck ned bromspedalen och placera kortet **4** (knappsidan) i placeringsområdet **3** (övre konsolen **A** eller nedre konsolen **B** beroende på bil).

Tryck på knappen **2** för att starta bilen. Meddelandet försvinner.

STOPP AV MOTOR



Bilen måste stå stilla.

Tryck på **2**-knappen: motorn stängs av, meddelandet READY slocknar på instrumentpanelen och den elektroniska parkeringsbromsen aktiveras.

Om kortet inte är kvar i kupén när du stänger av motorn visas meddelandet "Kort saknas: Tryck/håll START" på instrumentpanelen: tryck längre än två sekunder på knappen **2**.

När motorn är avstängd fortsätter tillbehören som är i gång

START/STOPP AV MOTORN

(radioanläggning etc.) att fungera i cirka 45 minuter.

När förardörren öppnas, slutar tillbehören att fungera.



Stäng aldrig av tändningen förrän bilen har stannat helt. När motorn har stängts av upphör servostyrningen och passiva säkerhetssystem som Airbags och bältessträckare att fungera.



Förarens ansvar när bilen parkeras eller stannas

Lämna aldrig bilen med nyckeln i när barn, personer med funktionshinder eller djur finns i bilen, inte ens för en kort stund. Det finns risk att de kan låsa dörarna eller skada sig själva eller andra personer genom att sätta igång motorn eller den elektriska utrustningen, som t.ex. fönsterhissarna.

Dessutom stiger temperaturen i kupén mycket snabbt vid varmt och soligt väder.

LIVSFARA ELLER RISK FÖR ALLVARLIGA SKADOR.

VÄXELSPAK

Växelspak, elektronisk väljare

Elektronisk växelväljare 1



R: backväxel
N: Neutralläge

D: automatiskt läge
B: regenereringsläge, beroende på bil
P: parkering, knapp 2
Den ilagda växeln visas på instrumentpanelen som en påminnelse.

Entrycksväljare

Flytta väljarspaken 1 ett eller två hack uppåt eller nedåt till önskat läge (R, N, D eller, beroende på bilen, B) släpp sedan spaken så återgår den till stabilt läge.

Den ilagda växeln visas på instrumentpanelen.

Om vissa villkor förhindrar växling från ett läge till ett annat blinkar det aktuella läget på instrumentpanelen.

VÄXELSPAK

Lägga i P-läget

65407

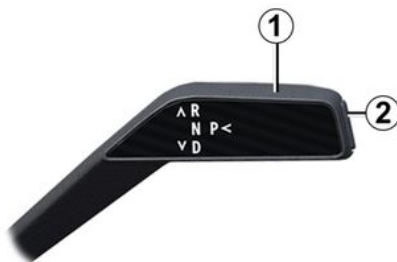

Ha bilen stillastående, motorn igång eller tändningen aktiverad, och tryck på knappen **2** för att lägga i läge P.



Kontrollera att P-varningslampan på instrumentpanelen aktiveras innan du lämnar bilen.

Risk att bilen sätts i rörelse.

Lägga ur P-läget

När bilen står stilla och motorn är igång, tryck på bromspedalen och

flytta väljarspaken **1** uppåt eller nedåt till önskat läge.

Om du inte trycker på bromspedalen visas meddelandet "Tryck ner

bromspedalen" och  visas på instrumentpanelen.

Lägga i neutralläget

När bilen står stilla och motorn är igång måste du trycka ned bromspedalen innan du flyttar växelväljaren **1** ett hack uppåt eller nedåt för att lägga i läget N.

Körning i automatläge

När bilen står stilla, motorn är igång och bromspedalen är nedtryckt flyttar du växelväljaren **1** två hack nedåt för att lägga i läget D.

Obs! Om läget D, R eller, beroende på bil, om läget B läggs i när bilen står stilla rullar bilen framåt så fort du släpper upp bromspedalen (utan att trycka på gaspedalen).

Om ett av dessa villkor inte uppfylls blinkar det aktuella läget i ungefär 5 sekunder och meddelandet "Tryck ner bromspedalen" visas på instrumentpanelen i ungefär 5 sekunder.

I de flesta trafiksituationer behöver du inte röra växelspaken.

Obs! Med motorn på och bilen i rörelse mellan 0 och 8 km/h i läge N eller R, är det nödvändigt att trycka på bromspedalen för att lägga i läge D.

Körning i läge B

(kan variera från bil till bil)

I det här läget kan du köra med ett mer dynamiskt regenerativt läge. När du släpper upp gaspedalen använder bilen regenerativ bromsning för att bromsa ned bilens hastighet. Motorn genererar då en högre elektrisk spänning som gör att drivbatteriet laddas.

Obs! Läge D, R eller, beroende på bil, om läget B läggs i när bilen står stilla rullar bilen framåt så fort du släpper upp bromspedalen (utan att trycka på gaspedalen).

I läge B minskar den regenerativa bromsningen om ackumulatorm är kall eller helt urladdad.

Växla från läge D till B eller B till D

(kan variera från bil till bil)

Om du vill växla från ett läge till ett annat, för spaken ett eller två hack bakåt.

Den ilagda växeln visas på instrumentpanelens display.

VÄXELSPAK

För att lägga i backväxeln

När bilen står stilla och motorn är igång, flytta växelväljaren **1** två hack uppåt för att lägga i läge R.

Obs! Om läget D, R eller, beroende på bil, om läget B läggs i när bilen står stilla rullar bilen framåt så fort du släpper upp bromspedalen (utan att trycka på gaspedalen).

Om bromspedalen inte är nedtryckt hörs en ljudsignal, det aktuella läget blinkar i ungefär 5 sekunder på växlingsschemat på instrumentpanelen och meddelandet "Tryck ner bromspedalen" visas i ungefär 5 sekunder.

Obs! När motorn är igång och bilen har en hastighet mellan 0 och 8 km/h, i läge N, D eller, beroende på bil, B behöver du trycka ned bromspedalen för att lägga i läget. R.

Stopp av bil

P-läget läggs i automatiskt och den elektroniska parkeringsbromsen (om sådan finns) aktiveras när:

- motorn stängs av
- förarens bilbälte lossas och bilen står stilla.

och

- förardörren öppnas och bilen står stilla.

P visas på instrumentpanelen.



P läget får enbart läggas i när bilen står stilla.

Eftersom läge P läggs i **automatiskt** när motorn stängs av, kan det vara nödvändigt att istället lägga i läge N i vissa biltvättar, t.ex.:

- när motorn är igång, tryck på P-knappen, flytta växelväljaren **1** ett hack uppåt eller nedåt för att ändra till läge N och stäng sedan av motorn.
- när motorn är avstängd och tändningen är på flytta växelväljaren **1** ett hack uppåt eller nedåt och stäng sedan av tändningen.

Nästa gång motorn startas läggs automatiskt läge P i, så som beskrivits tidigare.



Av säkerhetsskäl får tändningen aldrig stängas av förrän bilen står helt stilla.

Funktionsstörning

Vid motorfel eller ett elektriskt fel (fel på batteriet osv.) ska du se till att bilen står helt stilla.

Om meddelandet "P-fel på automatväxellåda" visas på instrumentpanelen kanske det inte går att dra åt parkeringsbromsen. Se till att säkra bilen med den automatiska parkeringsbromsen och kontakta en auktoriserad återförsäljare.



Om du kör så att bilens underrede stöter emot något (t.ex. en trafikdelare, en förhöjd trottoar eller dylikt) kan bilen skadas (en hjulaxel kan t.ex. deformeras). För att minska risken för olyckor bör du låta din återförsäljare kontrollera bilen.

REGENERATIVT BROMSSYSTEM

När du släpper upp gaspedalen använder bilen återvinnande bromsning för att sänka bilens hastighet.

En del av denna energi omvandlas till elektricitet för att ladda fordonsbatteriet.

Med spakarna bakom ratten kan du öka eller minska den regenerativa bromsningen.



Regenerativ bromsning ersätter inte på något vis bromspedalen.

Ändra regenerativ bromsning med paddlarna 1 och 2



Beroende på bil kan du använda paddlarna **1** och **2** för att ändra nivå av regenerativ bromsning när växelspaken befinner sig i läge **D**.

1: Ökar regenererande bromsning.

2: Minskar regenererande bromsning.

Paddlarna kan endast användas i läge **D**. Det är inte möjligt att använda paddlar när farthållaren eller den adaptiva farthållaren är aktiverad → **260** och → **265**.

Körning med spakarna



- (A)
- (B)
- (C)
- (D)
- (E) ONE PEDAL

Nivåer för regenerativ bromsning

62494

3

62486

REGENERATIVT BROMSSYSTEM

Varningslampan **3** informerar dig om nivån för den regenerativa bromsningen:

- **A**: "Frihjulsnivå", för skonsam och ekonomisk körning. Kräver körning med föregripande bromsning;
- **B**: Låg nivå av regenerativ bromsning.
- **C**: Genomsnittlig nivå av regenerativ bromsning.
- **D**: Hög nivå av regenerativ bromsning.
- **E**: (Beroende på bil) maximal regenerativ bromsnivå och enpedalsläge.

Enpedalsläge

På berörda bilar underlättar enpedalsläget körning i bebyggda områden eller tung trafik, genom du främst använder gaspedalen.

När du släpper gaspedalen ordentligt bromsar bilen tills den stannar helt.

När du släpper gaspedalen helt är den regenerativa bromsnivån maximal.

Tryck på gaspedalen ordentligt igen för att återfå hastigheten.

Aktivering



Med spaken i läge **D** trycker du på paddeln **1** så många gånger som

behövs tills meddelandet "One Pedal PÅ" visas. Varningslampan ENPEDAL **3** visas, åtföljd av ett pip, för att bekräfta att den är aktiverad.



Enpedalsfunktionen gör inga nödstopp och bromsprestandan är begränsad.



Denna funktion fungerar som en körhjälp under körning. Funktionen är under inga omständigheter avsedd att befria föraren från ansvar och skyldighet från att visa uppmärksamhet. Föraren ska hela tiden ha fullständig kontroll över fordonet.

Obs! Med enpedalsläge aktiverat, bilen stillastående och spaken i läge **D** kommer bilen inte röra sig när du släpper bromspedalen.

Vänteläge

När backväxeln är vald går funktionen in i vänteläge. Varningslampan för

REGENERATIVT BROMSSYSTEM

enpedalsläge visas i grått på instrumentpanelen.

Funktionen återaktiveras i läge **D** över en viss hastighetsgräns. Varningslampan för enpedalsläge visas i blått för att bekräfta återaktiveringen.

Obs! Parkeringsbromsen aktiveras automatiskt när bilen står stilla i mer än cirka tre minuter.

Avstängning

Inaktivera funktionen:

- Tryck på paddeln **2** under körning.
- När du står stilla, tryck på bromspedalen och sedan paddeln **2**.

Meddelandet "Enpedalsläge inaktiverat" visas på instrumentpanelen.

Varningslampan för enpedalsläge **3** släcks, åtföljd av ett pip, för att bekräfta inaktiveringen.

Funktionen inaktiveras automatiskt när motorn stannar.

Funktionens begränsning

- På ytor med lågt grepp (frost, snö osv.) kan funktionen generera överdriven retardation, och det är då lämpligt att använda bromsnivåerna A, B eller C ➔ **169**.
- I en brant sluttning, med gaspedalen släppt, kanske enpedalsläget inte är tillräckligt för att hålla bilen

stillastående. Se till att bilen står stilla genom att trycka på bromspedalen, aktivera den elektroniska parkeringsbromsen eller, beroende på bil, parkeringsbromsen.

Funktionsstörning

När systemet upptäcker ett fel informerar meddelandet "Enpedalsläge ej tillgängligt" dig om att det inte är tillgängligt. Frågor, kontakta din återförsäljare.

PARKERINGSBROMS

Automatisk parkeringsbroms

Automatisk funktion



Åtdragning av den automatiska parkeringsbromsen

När bilen står still, kan den elektriska parkeringsbromsen användas för att hålla bilen still:

– när du trycker på motorns start/stopp-knapp **1**.

eller

– När förarens säkerhetsbälte lossas

eller

– När förardörren öppnas



eller

– när läge P är ilagt.



Den automatiska parkeringsbromsen kan användas för att bromsa bilen. Innan du lämnar bilen, kontrollera att den elektriska parkeringsbromsen är ordentligt åtdragen. Att parkeringsbromsen är åtdragen visas genom att indikeringen **2** i knappen **3** och indikeringen



på instrumentpanelen lyser tills dörrarna låses. Beroende på bilmodell kan det finnas ett klistermärke på vindrutans övre del som påminner dig om detta.

I alla andra fall dras inte den automatiska parkeringsbromsen åt automatiskt. Det manuella läget måste då användas.

Vissa länder har inte funktionen automatiska åtdragning aktiverad. Se "Manuell funktion".

Att den automatiska parkeringsbromsen har dragits åt

bekräftas av varningslampan  på instrumentpanelen och varningslampan **2** på knappen **3**.

PARKERINGSBROMS

När motorn har stängts av slocknar indikeringen **2** några minuter efter det att den automatiska parkeringsbromsen har dragits åt och

indikeringen  slocknar när bilen låses.

Obs! I vissa fall (fel på den elektriska parkeringsbromsen, manuell frigöring av parkeringsbromsen osv.) hörs en ljudsignal och meddelandet "Aktivera parkeringsbroms" visas på instrumentpanelen för att informera om att den elektriska parkeringsbromsen har frigjorts.

– **Med motorn igång:** När förardörren öppnas.

– **Med motorn avstängd:** När en framdörr öppnas.

I detta fall dra i strömställaren **3** och släpp den sedan för att ansätta den elektriska parkeringsbromsen.

Automatisk frigöring av parkeringsbromsen

Parkeringsbromsen är frigjord:

– när fordonet börjar accelerera, eller

– vid växling från läge P.



Den automatiska parkeringsbromsen kan användas för att bromsa bilen. Innan du lämnar

bilen, kontrollera att den elektriska parkeringsbromsen är ordentligt åtdragen. Att parkeringsbromsen är åtdragen visas genom att indikeringen **2** i knappen **3** och indikeringen

 på instrumentpanelen lyser tills dörrarna låses. Beroende på bilmodell kan det finnas ett klistermärke på vindrutans övre del som påminner dig om detta.

Manuell funktion

Du kan aktivera den automatiska parkeringsbromsen för hand.

Manuell åtdragning av den automatiska parkeringsbromsen

Dra i strömställaren **3**. Varningslampan **2** och

varningslampan  är upplysta på instrumentpanelen.

Manuell frigöring av den automatiska parkeringsbromsen

Tryck på strömställaren **1** utan att trycka på pedalerna för att slå på tändningen. Tryck på bromspedalen och tryck sedan på strömställaren **3**: Varningslampan **2** på strömställaren

och varningslampan  på instrumentpanelen släcks.

Tillfälligt stopp

När du vill ansätta den elektriska parkeringsbromsen manuellt (stannat vid trafikljus, stopp med motorn igång osv.): Dra och släpp strömställaren **3**. Parkeringsbromsen lossas automatiskt när bilen körs iväg igen.

Undantagsfall

När du t.ex. ska parkera på ett lutande underlag eller med släp, drar du i strömställaren **3** i några sekunder för maximal bromsning.

Om du vill parkera utan att dra åt den elektroniska parkeringsbromsen (om det till exempel är risk för frost):

– Lägg i läge P: drivhjulen låses mekaniskt av drivaxeln.

– Stäng av motorn med motorns start/stoppknapp **1**.

– Lossa förarens bilbälte.

– Öppna förardörren.

– frigör den automatiska parkeringsbromsen manuellt (se

PARKERINGSBROMS

informationen om "Manuell frigöring av den automatiska parkeringsbromsen" på föregående sida);

– beroende på utrustningsnivå ansätts parkeringsbromsen automatiskt. Du måste lossa den manuellt.

Om förardörren är öppen eller inte riktigt stängd och motorn är igång avaktiveras den automatiska lösningen av säkerhetsskäl (för att undvika att bilen rullar iväg utan förare). Meddelandet "Lossa Parkeringsbroms" visas på instrumentpanelen när föraren trycker ned gaspedalen.

Funktionsstörning

– I händelse av fel ska

varningslampan  tändas på instrumentpanelen tillsammans med meddelandet "Kontrollera parkeringsbroms" och i vissa fall

varningslampan . Kontakta omedelbart din återförsäljare.
– I händelse av ett elektroniskt parkeringsbromsfel ska

varningslampan  tändas tillsammans med meddelandet "WARNING Bromssystem fel", ett pip

och i vissa fall varningslampan .

Då bör du stanna omedelbart om trafiksituationen tillåter det.



Om meddelandet "Elektriskt fel" eller "Kontrollera batteri" eller "WARNING

Bromssystem fel" visas måste du stanna bilen genom att lägga i läge P eller dra i strömbrytaren **3** i cirka 10 sekunder.

Om förhållandena och lutningen kräver det ska du placera stoppklossar vid blens hjul.

Risk att bilen sätts i rörelse.
Kontakta din återförsäljare.



Lämna aldrig bilen utan att du har placerat väljarspaken i läge P, lagt i handbromsen och stängt av motorn. När bilen står stilla med motorn igång, kan den bilen sättas i rörelse om du gasar eller en växel är ilagd.

Risk för olycka.



Om symbolen inte slocknar eller ljudsignalen inte upphör tyder det på ett fel på instrumentpanelen. Då måste du stanna bilen så snart trafiksituationen tillåter det. Kontrollera att bilen står säkert och kontakta din återförsäljare.

Funktionen "Autohold"

Bilen står stilla (t.ex. vid rött ljus, i en korsning, vid en trafikstockning osv.): funktionen säkerställer bromsverkan även om föraren släpper bromspedalen.

Bromsen frigörs när föraren accelererar tillräckligt med en växel ilagd.

PARKERINGSBROMS

Aktivering



Tryck på strömställaren **1**.

Strömställarens varningslampa **1** tänds för att bekräfta att funktionen har aktiverats.

Avstängning

Tryck på strömställaren **1**. Om din bil upprätthålls av bromskraften trycker du även på bromspedalen.

Strömställarens varningslampa **1** slocknar för att bekräfta att funktionen har inaktiverats.

Om bromsningen bibehålls dras den automatiska parkeringsbromsen åt automatiskt när:

– föraren öppnar dörren;

eller

– föraren lossar sitt säkerhetsbälte.

eller

– bilen står stilla i mer än 3 sekunder.



Vid varje start återupptas funktionen i det läge som användes innan motorn stängdes av.



Den automatiska parkeringsbromsen kan användas för att bromsa bilen. Innan du lämnar

bilen, kontrollera att den elektriska parkeringsbromsen är ordentligt åtdragen. När parkeringsbromsen är ansatt bekräftas detta av att varningslampan på strömställaren



2 och varningslampan visas på instrumentpanelen tills dörrarna har låsts. Beroende på bilmodell kan det finnas ett klistermärke på vindrutans övre del som påminner dig om detta.

Villkor för att bibehålla bromskraften

Följande ska vara uppfyllda:

– förardörren är stängd; och

– förarens bilbälte är fastspänt. och

– den automatiska parkeringsbromsen är inaktiverad

och

– bilen står inte i en mycket kraftig lutning.

Den bibehållna bromskraften bekräftas

av varningslampan på instrumentpanelen.

Villkor för att avbryta bromskraften

Följande ska vara uppfyllda:

– föraren accelererar tillräckligt med en växel ilagd

eller

– föraren inaktiverar funktionen.

Varningslampan försvinner från instrumentpanelen.

Tillverkning

Din bil har tillverkats med omsorg om **miljön** i åtanke, under hela dess livstid: vid tillverkningen, under användning och vid skrotning.

Din bil har tillverkats i en industrianläggning som tillämpar åtgärder för att minska miljöpåverkan på strandmiljöer och natur (minskning av vattenoch energiförbrukning, störningar av utsikt och buller, utsläpp i vatten och atmosfär, sortering och återvinning av avfall)

Du kan också bidra till att förbättra miljön

– Delar och bilar i slutet av sin livslängd får inte slängas. De måste överlämnas till en juridisk person som uppfyller miljönormerna.

26613



- Slitna delar och komponenter som byts ut i samband med rutinmässigt fordonsunderhåll, t.ex. däck, ska lämnas till särskilda insamlingsplatser.
- Slitna **elektriska** och **elektroniska** komponenter som byts ut (t.ex. batterier etc.) får inte slängas som skräp. Lämnas in dem till en godkänd återförsäljare eller kontakta din lokala myndighet för information om lämpliga återvinningsanläggningar.
- För att optimera återvinningen av din bil i slutet av dess livslängd kan du kontakta en auktoriserad återförsäljare eller besöka tillverkarens webbplats för att bli hänvisad till insamlingsställen som garanterar respekt för miljön i enlighet med lokala lagar.

Återvinning

Din bil är minst 85 % återvinningsbar och minst 95 % återanvändbar.

För att uppnå dessa mål har många av bilens delar konstruerats så att de kan återanvändas.

Materialen och strukturerna har utformats med omsorg för att:

- för att underlätta borttagning av delarna och deras återföring till sina respektive återvinningskanaler;
- främja en cirkulär ekonomi (återanvändning, återvinning, materialåtervinning osv.)

Detta gäller särskilt batterier för elfordon.

I syfte att spara på jordens råvarutillgångar är många av bilens delar tillverkade av återvunnen plast eller förnybara material.

RÅD VID KÖRNING, EKOKÖRNING

Sparsam körning

Råd vid körning, ekokörning

Räckvidd mäts enligt en standardiserad regleringsmetod. Den är samma för alla tillverkare, vilket gör det möjligt att jämföra olika bilar.

Räckvidd vid faktisk användning beror på bilens förutsättningar för användning, utrustningen och förarens körsätt. Läs råden nedan för att optimera räckvidden.

Beroende på version så har du tillgång till olika typer av funktioner som kan hjälpa dig att minska energiförbrukningen:

- på instrumentpanelen:
 - effektmätaren;
 - indikator för körstil,
- på multimediaskärmen:
 - uppgifter om din energiförbrukning;
 - ett energiförbrukningsdiagram;
 - resultat baserat på din körstil;
 - råd vid Eco-körning;
 - en ruttplanerare;
 - ett ECO-körläge.

Effektmätare

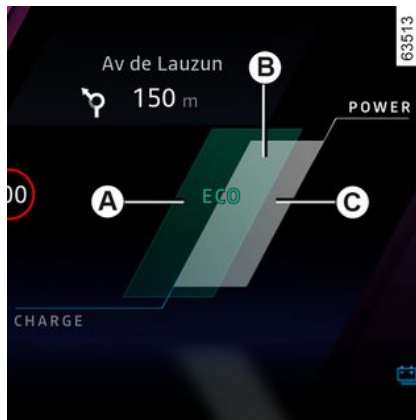

(på instrumentpanelen)

Ekonometeren ger dig en realtidsvy över den energi som förbrukas eller återvinns när fordonet är i rörelse.

Användningsområde "Energiåtervinning" A

När du släpper gaspedalen under körning, eller bromsar under körning, skapar motorn elektricitet under hastighetsminskningen som används för att bromsa bilen och ladda drivbatteriet ➔ 169.

Användningszon "Optimal" B

Indikerar ekonomisk körning med balans mellan återvinning och energiförbrukning.

Användningsområde "Energiförbrukning" C

Fordonsbatteriet levererar el som behövs för att motorn ska kunna sätta bilen i rörelse.



Om den här informationen visas eller inte beror på vilken omgivningsinställning som valts ➔ 129.

Indikator för körstil

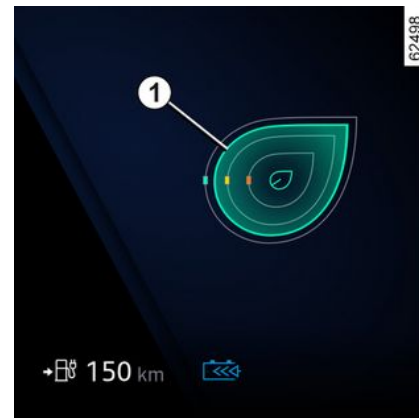

Informerar i realtid om ditt körsätt. Detta visas via kontrollampen 1.

RÅD VID KÖRNING, EKOÖRNING

Du kan visa indikatorn för körstil genom att upprepade gånger trycka uppåt/nedåt på strömställaren **2**.



Ju större bladet som visas på indikatorn **1** är, desto bättre hanteras hastighet, acceleration och förutseende när det gäller ekokörning.

Ju mindre bladet som visas på indikatorn **1** är, desto sämre hanteras hastighet, acceleration och förutseende när det gäller ekokörning.

Vid beteende som räknas som oekologiskt (litet orange blad) kan råd om dina körvanor skickas till dig.

Om du tar för vana att följa indikatorn kommer du att öka bilens elektriska räckvidd.

Läget ECO

ECO-läget är en funktion som optimerar bilens räckvidd. Det påverkar vissa energiförbrukande system (luftkonditionering osv.) och bilens köregenskaper (acceleration, farthållare, hastighetsminskning osv.)

Aktivering/inaktivering via multimediaskärmen **3**

Se multimediasystemets instruktionsbok för att aktivera eller stänga av funktionen.



Under körning går det att tillfälligt lämna ECO-läget för att återupprätta motorns prestanda.

För att göra detta trycker du ned gaspedalen ordentligt och helt. ECO-

läget återaktiveras när du släpper upp gaspedalen.

 När ECO-läget är aktiverat, är bilens hastighet begränsad till ungefär 115 km/h.

Redovisning av körsträcka

I fordon med den här funktionen visas en "Reselogg" på multimediaskärmen **3** när motorn har slagits av. Den här loggen visar information relaterad till din senaste resa:

- genomsnittlig energiförbrukning;
- antal kilometer som körts
- en övergripande siffra med hänsyn till acceleration, föregripande och din förmåga att hantera hastigheten,
- råd om hur du kan förbättra din klassificering.

För mer information, se multimediasystemets instruktionsbok.

Navigeringssystem

Användning av tillgänglig information i ditt navigeringssystem (trafikinfo, närmaste laddningsstation etc.) underlättar din resa.

RÅD VID KÖRNING, EKOKÖRNING

Bilens räckvidd

Råd

Vid användning (körning) kan räckvidden för elfordonet variera beroende på ett flertal faktorer som du kan kontrollera, med detta kan du generera betydande vinster i fråga om räckvidd.

Dessa faktorer är:

- hastigheten och körstilen;
- vägprofil;
- värmekomforten;
- däcken;
- användningen av elektriska tillbehör;
- fordonets belastning.

Dessutom möjliggör aktiveringsläget ECO en automatisk hantering av fordonets alla strömförbrukare (motoreffekt osv.) för att minska förbrukningen så mycket som möjligt ➔ 177.

Hastigheten och körstilen



62427

Att köra i hög hastighet minskar ditt fordons räckvidd avsevärt.

Exempel (i jämn hastighet):

- genom att minska hastigheten från cirka 130 km/h till 110 km/h kan du spara upp till cirka 20 % av bränsleräckvidden;
- genom att minska hastigheten från cirka 90 km/h till 80 km/h kan du spara upp till cirka 10 % av bränsleräckvidden.

"Sportig" körning minskar fordonets räckvidd: Välj ett "mjukare" körsätt.

Råd:

- kör i en jämn hastighet

- håll ett öga på de funktioner du har till ditt förfogande för att hålla dig informerad om vägförhållandena (ekonometer, aktuell förbrukning, redovisning av körsträcka mm.) ➔ 177;
- anpassa din körstil för att undvika för hög energiförbrukning.
- främja energiåtervinning: Förtuse ändringar i trafikförhållandena i tid genom att lätta på gaspedalen eller genom att bromsa gradvis.

Vägprofilen

65297



Ge inte mer gas i uppförsbacke än på plan väg för att försöka bibehålla hastigheten. Håll helst foten i samma läge på gaspedalen.

RÅD VID KÖRNING, EKOKÖRNING

Värme komforten

62429

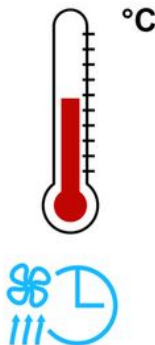

Användning av värmeanläggningen eller luftkonditioneringen minskar fordonets räckvidd.

För att förbättra fordonets körsträcka rekommenderar vi att du väljer läget "programmering" innan du börjar använda fordonet → **327**.

Bilens belastning

Undvik en onödig belastning i bilen.

Däck

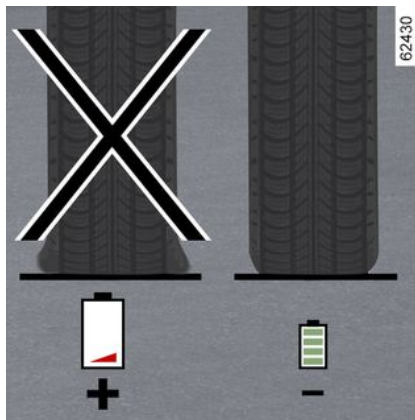

Ett för lågt däcktryck medför ökad bränsleförbrukning. Respektera däcktrycken som föreskrivs för fordonet.

Vid ett byte, montera helst däck av samma märke, storlek, typ och struktur som de ursprungliga. Användning av däck som inte rekommenderas minskar väsentligt fordonets räckvidd → **355**.

ÖVERVAKNINGSSYSTEM FÖR DÄCKTRYCK



När systemet finns i bilen övervakar det däcktrycket.

Funktionsprincip

Alla hjul har engivare som sitter i luftventilen och som med jämna mellanrum mäter däcktrycket.

Systemet visar aktuella tryck på instrumentpanelen **1** och varnar om det inte finns tillräckligt mycket luft i däcken.

Ominitering av däcktryckets referensvärde

Detta bör utföras:

- När däckens referenstryck ska ändras för att anpassas till

användningsvillkoren (tom, lastad fordon, körning på motorväg, o.s.v.),
– Efter en hjulskiftning (det rekommenderas inte att byta plats på hjulen)
– efter ett hjulbyte.

Utför alltid kontroll av däckstrycket med kalla däck (alla 4 däcken).

Däckstrycket ska motsvara den aktuella användningen av bilen (tom, lastad fordon, körning på motorväg o.s.v.).



Om fordonet är utrustat med ett navigationssystem kan

återställningsproceduren även utföras via multimediaskärmen (se bruksanvisningen).



Återställningsprocedur via instrumentpanelen 1

Tändningen är påslagen och **bilen står stilla**:

- tryck reglaget uppåt/nedåt **2** upprepade gånger tills du kommer till fliken " « Däckstryck »";
- tryck ned och håll inne strömställaren **2** (i ungefär 3 sekunder) för att starta återställningen.

Den blinkande däcksymbolen indikerar att återställningen av däcktryckets referensvärde har bekräftats.

Nyinitieringen kan kräva flera minuters körning.

Om återställningen följs av korta resor kan visningen av steg 3 i tabellen

ÖVERVAKNINGSSYSTEM FÖR DÄCKTRYCK

stanna kvar efter flera på varandra följande omstarter.

Obs! Referensvärdet för däcktryck får inte vara lägre än det som rekommenderas och anges på dörrkanten.

3



Återställningsprocedur via multimediaskrmen 3

Återställningsproceduren måste utföras medan bilen står stilla och tändningen är aktiverad.

För mer information, se multimediasystemets instruktionsbok.



Varningslampan







betyder att du för din egen säkerhet omedelbart bör stanna så snart trafiksituationen tillåter det.

ÖVERVAKNINGSSYSTEM FÖR DÄCKTRYCK

Meddelandevy

Tabellen visar möjliga meddelanden rörande proceduren för däckåterställning.

Fotsteg	Visningar	Avläsningar
1		Starta återställningen av trycket i alla fyra däck genom att trycka ned och hålla in strömställaren 2 när fordonet står stilla med tändningen påslagen.
2		Symbolerna "---" framför varje hjul blinkar för att visa att systemet har registrerat återställning av trycket i alla fyra hjul.
3		Symbolerna "---" framför varje hjul kommer att förbli tända. Det här systemet återställer däcktrycket i alla fyra däck. Nu kan du köra. Meddelandet kan fortsätta att visas under korta resor. Obs! Övervakningen av däcktrycket fortsätter att fungera under återställningen.
4		Tryckvärdet för de fyra däcken visas – återställningsproceduren är klar.

ÖVERVAKNINGSSYSTEM FÖR DÄCKTRYCK

Omjustering av däcktrycket

Trycket i de fyra däcken ska ställas in när däcken är kalla (se etiketten i förardörren).

Om däcktrycket inte kan kontrolleras på kalla däck, måste de angivna trycken höjas med 0,2 till 0,3 bar (3 PSI).

Däcktrycket får inte sänkas när däcken är varma, exempelvis efter långvarig körning i hög fart.



Denna funktion fungerar som en körhjälp under körning.

Funktionen ersätter inte förarens kontroll över bilen. Det kan alltså aldrig befria föraren från dennes ansvar och skyldighet att visa uppmärksamhet. Kontrollera däcktrycket en gång i månaden.

Byte av hjul/däck

Kontakta en auktoriserad återförsäljare för att byta ut däcken och få information om tillbehör som passar systemet och finns tillgängliga i

varumärkets nätverk. Användning av andra tillbehör kan påverka korrekt funktion i systemet.



Hjulbyte

Systemet kan behöva några minuters körning innan det börjar fungera.

För att vara säker på att hjulens placering och trycken har registrerats, kontrollera däcktrycken efter varje åtgärd.

Däckreparationsspray och sats för däckpumpning



Eftersom ventilerna är specialkonstruerade får du endast använda utrustning som har godkänts av märkesrepresentanterna.

Se sidorna ➔ 359.

ÖVERVAKNINGSSYSTEM FÖR DÄCKTRYCK

Felaktigt däcktryck

Informationen på instrumentpanelen informerar om alla eventuella fel (t.ex. för lågt däcktryck eller punkterat däck).

indikeringen **STOP** innebär att du för din egen säkerhet omedelbart bör stanna så snart trafiksituationen tillåter.

Tabellen på följande sida innehåller de varningsmeddelanden som visas på instrumentpanelen **1** när systemet upptäcker ett fel på däcktrycket.

3

Kontroll- och varningslampor	Meddelanden	Visningar (kan variera från fordon till fordon)	Avläsningar
	Justera däckstryck		Hjulet och tillhörande tryckvärde visas i gult. Det här indikerar att det är för lite luft i däcket. Kontrollera och justera trycket i de fyra däcken och återställ sedan systemet.
 + 	Punktering		Hjulet och tillhörande tryckvärde visas i rött. Det här indikerar att däcket är punkterat eller har alldeles för lite luft. Justera trycket i de fyra däcken när däcken är kalla och återställ systemet om däcket har för lite luft. Byt ut däcket (eller låt någon annan byta ut däcket) om det är punkterat.
 + 	Kontr. givare däcktryck		Ett hjul visas inte längre. Detta indikerar att minst ett av hjulen inte har någon givare eller att det är fel på givaren. Frågor, kontakta din återförsäljare.
	Lokalisering däck misslyckad		Det här indikerar att systemet inte har kunnat fastställa trycket i alla däck. Det kan bero på att en givare som inte rekommenderats av en godkänd återförsäljare används. Övervakningen av däcktrycket fortsätter att fungera.

VARNINGSSYSTEM FÖR DÄCKTRYCKSFÖRLUST

61319

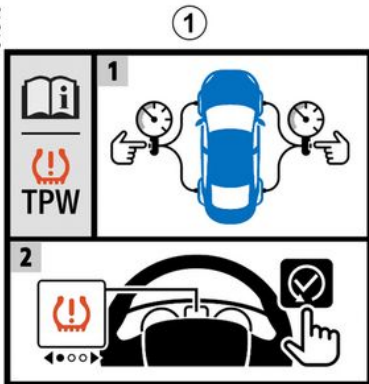

När bilen är utrustad med det här systemet varnas föraren om trycket sjunker i något av däcken.

Systemet kan identifieras via etiketten 1 på bilen.

Funktionsprincip

Systemet upptäcker om trycket i något av hjulen har sjunkit genom att mäta hjulens hastighet under körningen.

Varningslampan  2 lyser med fast sken för att informera föraren vid för lågt tryck (för lågt tryck, punkterat däck osv.).



Denna funktion fungerar som en körhjälp under körning.

Funktionen ersätter inte förarens kontroll över bilen. Det kan alltså aldrig befria föraren från dennes ansvar och skyldighet att visa uppmärksamhet. Kontrollera däckstrycket (gäller även reservhjulet) en gång i månaden.

Funktionsvillkor

För att kunna ge en tillförlitlig varning i händelse av en större tryckförlust måste systemet återställas med ett däcktryck som motsvarar ett av dem

som anges på däcktrycksdekalen (referensvärden) → 357.

Återställning ska alltid utföras efter en däcktryckskontroll av alla fyra däck (kalla däck).

I följande situationer kan systemet reagera med viss fördröjning eller inte fungera korrekt:

- Systemet har inte nyinitierats efter pumpning av eller åtgärd på hjulen.
- Felaktig återställning av system: Däcktryck skiljer sig från rekommenderade tryck
- Väsentlig viktförändring eller omfördelning av lasten till bilens ena sida.
- Sportig körning med kraftig acceleration.
- Körning på snöigt eller halt underlag.
- Körning med snökedjor.
- Montering av endast ett nytt däck.
- Användning av däck inte som har godkänts av biltillverkaren.



Däcktrycket måste kontrolleras innan återställningsproceduren påbörjas.

Systemet utfärdar ingen varning om trycket inte motsvarar det rekommenderade trycket.

VARNINGSSYSTEM FÖR DÄCKTRYCKSFÖRLUST



Ett plötsligt tryckfall på ett däck (däckexplosion osv.) kanske inte omedelbart detekteras av systemet.

Förfarandet för att återställa standardnivåerna för däcktryck

Detta bör utföras:

- Efter varje pumpning eller återställning av däcktrycket;
- Efter ett hjulbyte.
- Efter en hjulskiftning (vi rekommenderar inte byte av plats på hjulen).

Däckstrycket ska motsvara den aktuella användningen av bilen (tom, lastad fordon, körning på motorväg o.s.v.). Håll rätt däcktryck (gäller även reservhjulet). Kontrollera dem minst en gång i månaden och före en lång resa (se etiketten på kanten av förardörren → 355).

Återställningsprocedur via multidisplayen 3



Återställningsproceduren måste utföras medan bilen står stilla och tändningen är aktiverad.

För mer information, se multim mediasystemets instruktionsbok.

VARNINGSSYSTEM FÖR DÄCKTRYCKSFÖRLUST

Meddelandevy

Tabellen nedan visar möjliga meddelanden om proceduren för däckåterställning.

Steg	Meddelanden	Avläsningar
-	Inlärn däcktryck startar vid stop	Meddelandet visas under körning. Stanna bilen om du vill återställa trycket i de fyra däcken.
1	Inlärn däcktryck långt tryck	Om du vill återställa trycket i de fyra däcken håller du strömställaren 5 OK intryckt tills meddelandet "Inlärn däcktryck [pågår]" visas (när fordonet står stilla).
2	Inlärn däcktryck [pågår]	Meddelandet blinkar som en påminnelse om att trycket måste justeras till de referensvärden som rekommenderas på däcktrycketiketten → 357 . Bekräfta återställningsbegäran genom att hålla in knappen 5 OK tills meddelandet "Operationen avslutad" visas.
3	Operationen avslutad	Återställningsproceduren har slutförts. Nu kan du köra.

VARNINGSSYSTEM FÖR DÄCKTRYCKSFÖRLUST

Omjustering av däcktrycket

Trycket i de fyra däcken ska ställas in när däcken är kalla (se etiketten i förardörren) → 357.

Om däcktrycket inte kan kontrolleras med kalla däck ska **det rekommenderade däcktryck ökas med 0,2 till 0,3 bar (3 PSI)**.

Däcktrycket får inte sänkas när däcken är varma, exempelvis efter långvarig körning i hög fart.

Efter varje pumpning eller justering av däcktrycket ska referensvärdet för däcktryck återställas.

Byte av hjul/däck

Använd enbart tillbehör som godkänts av märkets nätverk. I annat fall finns det en risk för att systemet aktiveras sent eller inte fungerar som det ska → 355.

Efter varje byte av hjul/däck måste däcktrycket justeras och en återställning av däcktryckets referensvärde utföras.

Reservhjul

Om bilen har denna utrustning monterad justerar du däcktrycket och återställer referensvärdet för däcktryck.

Däckreparationsspray och sats för däckpumpning

Använd endast utrustning som har godkänts av tillverkaren, annars finns det risk att systemet reagerar med viss fördröjning eller inte fungerar korrekt → 359. Efter att du använt punkteringssatsen för däck justerar däckstrycket och startar återställningen av däcktryckets referensvärde.

Felaktigt däcktryck







Tabellen på följande sida innehåller de varningsmeddelanden som visas på instrumentpanelen **6** när systemet upptäcker ett fel på däcktrycket.

Informationen på instrumentpanelen informerar om alla eventuella fel (t.ex. för lågt däcktryck eller punkterat däck).

VARNINGSSYSTEM FÖR DÄCKTRYCKSFÖRLUST

Tabell med felmeddelande

Kontroll- och varningslampor	Meddelanden	Avläsningar
 tänds	Kontr däckstryck och lär in	Det här indikerar att ett däck har för lite luft eller är punkterat. Kontrollera och justera trycket i de fyra däcken när däcken är kalla och återställ systemet.
 blinkar och lyser sedan	Kontr däckstryck och lär in	Det här indikerar att återställningen misslyckades. Kontrollera och justera däcktrycket innan du startar återställningsproceduren igen.
 blinkar och lyser sedan tillsammans med indikeringen 	TPW kontroll	Det här indikerar ett systemproblem. Frågor, kontakta din återförsäljare.
 blinkar och lyser sedan	TPW inte tillgänglig	Det här indikerar att ett reservhjul som är större eller mindre än de andra tre hjulen har monterats på fordonet. Systemet förblir otillgängligt tills ett hjul som har samma storlek som de andra hjulen har monterats och återställningsproceduren har utförts.

REGLERINGSSYSTEM OCH ASSISTANS VID KÖRNING

Systemet består av:

- av det **ABS (låsningsfria bromsar)**,
- av det **elektroniska stabiliseringssystemet ESC med kontroll av understyrning och antispinnsystem**,
- **panikbromsassistans med föregripande bromsning, beroende på fordon**,
- **starthjälp i backe**,
- **multikollisionsbromsning**;
- **regenerativt bromssystem**.

Andra körassistanssystem beskrivs i denna bipacksedel.



Dessa funktioner är extra körhjälp vid kritiska förhållanden för att anpassa fordonets uppförande och underlätta körningen. Funktionerna kan emellertid inte ersätta föraren. **De ökar inte fordonets prestanda och bör inte uppmuntra till högre hastigheter.** De kan alltså aldrig befria föraren från ansvar och från skyldigheten att visa uppmärksamhet (föraren ska alltid vara vaksam på plötsliga händelser som kan inträffa under körningen).

ABS (låsningsfria bromsar)

Vid kraftig inbromsning hindrar ABSsystemet hjulen från att låsa sig och kontrollerar bromssträckan för fordonet.

Under dessa förhållanden kan du göra en undanmanöver genom att bromsa. Dessutom kan detta system förkorta bromssträckan vid dåligt väggrepp (fuktig vägbanan).

Varje gång ABS-systemet arbetar märker du detta genom en lätt

pulsering i bromspedalen. ABS förbättrar inte fordonets "fysiska" prestanda i fråga om vägbanan och väggrepp. Sedvanliga försiktighetsåtgärder bör därför **alltid** vidtas (avstånd till framförvarande fordon osv.).



I nödfall bör du trycka på bromspedalen med **full kraft och hålla pedalen nere**. Att försöka reglera bromsverkan genom att successivt öka bromstrycket med bromspedalen (genom pumpning) har alltså ingen effekt. ABS modifierar nedtryckningen i bromssystemet.

Funktionsstörning

–  och  tänds på instrumentpanelen tillsammans med (beroende på fordon) meddelandena "Kontrollera ABS", "Kontrollera bromssystem" och "Kontrollera ESC": ABS, ESC och panikbromsassistansen inaktiveras. **Bromsning tillhandahålls fortfarande;**

REGLERINGSSYSTEM OCH ASSISTANS VID KÖRNING

– , ,  och

STOP tänds på instrumentpanelen tillsammans med "VARNING Bromssystem fel"-meddelandet: **detta indikerar att det är fel på bromssystemet.**

I båda fallen tar du kontakt med närmaste återförsäljare.



Bromssystemet är delvis i funktion. Det kan emellertid vara **riskfyllt att bromsa kraftigt** och detta medför i sin tur att du bör stanna (om trafiken tillåter). Kontakta din återförsäljare.

Elektroniskt stabiliseringssystem ESC med kontroll av understyrning och antispinnsystem

Elektroniskt stabiliseringssystem ESC

Detta system hjälper till att kontrollera fordonet i "kritiska" körsituationer (undanmanövrer, förlorat väggrepp vid kurvtagning).

Funktionsprincip

En givare i styrningen känner av den färdväg föraren valt.

Andra givare placerade på andra ställen i fordonet, mäter den verkliga färdvägen.

Systemet jämför förarens önskan med fordonets faktiska bana och korrigerar denna om nödvändigt genom att kontrollera bromsarna för vissa hjul och/eller motoreffekten. Om systemet

utlöses blinkar indikeringen  på instrumentpanelen.

Kontroll av understyrning

Detta system förbättrar ESC-systemets funktion vid kraftig understyrning (förlorat väggrepp för framhjulen).

ANTISPINNSYSTEM



Detta system hjälper till begränsa drivhjulets slirning och att kontrollera fordonet vid start, gaspådrag eller fartminskning.

Funktionsprincip

Med hjälp av givarna vid hjulen mäter och jämför systemet hela tiden hastigheten på drivhjulen och förhindrar att motorn rusar. Om ett hjul tenderar att slira, tvingar systemet det att bromsa tills det återfår greppet om underlaget

Funktionsstörning

När systemet upptäcker ett driftfel visas meddelandet "Kontrollera ESC"

och  och  visas på instrumentpanelen. I det här fallet avaktiveras ESC och antispinnregleringen.

Frågor, kontakta din återförsäljare.

Panikbromsassistans

Detta system kompletterar ABS-systemet och hjälper till att förkorta fordonets bromssträcka.

Funktionsprincip

Systemet kan registrera en panikbromssituation. I detta fall träder bromsservon omedelbart in med maximal kraft och kan i vissa fall aktivera ABS regleringen.

ABS bromsningen säkras så länge som bromspedalen är nedtryckt.

Bromsljusen tänds

Beroende på utrustningsnivå kan dessa blinka om hastigheten plötsligt minskar.

Föregripande bromsning

När du släpper gaspedalen snabbt föregriper systemet bromsningen så att bromssträckan kan minskas.

Undantagsfall

När farthållaren är aktiverad:

REGLERINGSSYSTEM OCH ASSISTANS VID KÖRNING

– om du trycker ned gaspedalen kan systemet komma att aktiveras när du släpper upp den;

– om du inte trampar på gaspedalen aktiveras inte systemet.

Funktionsstörning

När systemet registrerar ett fel visas meddelandet "Kontrollera bromssystem" på instrumentpanelen



Frågor, kontakta din återförsäljare.



Dessa funktioner är extra körhjälp vid kritiska förhållanden för att anpassa fordonets

uppförande och underlätta körningen.

Funktionerna är inte avsedda att ta över förarens roll. **De ökar inte fordonets prestanda och bör inte uppmuntra till högre hastigheter.** De kan alltså aldrig befria föraren från ansvar och från skyldigheten att visa uppmärksamhet (föraren ska alltid vara vaksam på plötsliga händelser som kan inträffa under körningen).

Starthjälp i backe

Beroende på graden av lutning hjälper detta system föraren vid start i backe. Förhindrar bilen att rulla bakåt genom att bromsa automatiskt, då föraren lyfter foten från bromspedalen för att trycka på gaspedalen.

Systemets funktion

Det fungerar enbart om växelspaken befinner sig i ett annat läge än N och om bilen står helt stilla (bromspedalen nedtryckt).

Systemet håller kvar bilen i cirka **2 sekunder**. Därefter lossas bromsarna gradvis (bilen rullar beroende på lutningen).



Systemet för starthjälp i backe kan inte alltid helt hindra bilen från att rulla bakåt i alla situationer

(t.ex. vid mycket kraftig lutning).

Föraren kan alltid använda bromspedalen och på så vis hindra bilen från att rulla bakåt.

Funktionen för starthjälp i backe bör inte användas under långa stopp: använd bromspedalen.

Denna funktion har inte utformats för att få bilen att stå stilla under en längre tid.

Använd om det behövs bromspedalen för att stanna bilen.

Föraren ska vara särskilt uppmärksam vid halt underlag.

Risk annars för allvarliga skador.

Nödbromsning

Nödbromsning minskar risken för ytterligare kollision efter en olycka genom att tillfälligt stanna bilen.

Funktionsprincip

När krockkuddesystemet identifierar en kollision utlöses bältesspännarna

REGLERINGSSYSTEM OCH ASSISTANS VID KÖRNING

eller krockkuddarna → 83 och funktionen "Nödbromsning" aktiverar det elektroniska stabiliseringssystemet (ESC) för att bromsa bilen.

Nödbromsningen avaktiveras under drift om:

– Föraren trycker ned gaspedalen; och/eller

– Bromskraften som alstras av föraren genom att trycka på bromspedalen är större än den kraft som alstras av den automatiska bromsning som utlöses av funktionen.

Observera: Nödbromsningen kräver att bilens bromssystem fungerar korrekt.

Funktionsstörning

När systemet registrerar ett fel visas meddelandet "Kontrollera efter kollision" på instrumentpanelen tillsammans med varningsindikeringen



I detta fall inaktiveras funktionen. Kontakta en märkesrepresentant.

Regenerativt bromssystem

Vid en bromsning kan det regenerativa bromssystemet omvandla energin som skapas av fordonets hastighetsminskning till elektricitet.

Detta kommer att ladda fordonsbatteriet på 400 V och ge bättre räckvidd.

Funktionsstörning

–  tänds på instrumentpanelen tillsammans med meddelandet "Kontrollera bromssystem": **bromsservon fungerar fortfarande.**

Under de här villkoren kan bromspedalen kännas annorlunda.

Det rekommenderas att du trycker med full kraft och håller ner pedalen.

Fråga din märkesrepresentant.

–  tänds på instrumentpanelen tillsammans med meddelandet "VARNING Bromssystem fel": **detta indikerar att det är fel på bromssystemet.**

Kontakta din märkesrepresentant.



indikeringen **STOP**

innebär att du för din egen säkerhet

omedelbart bör stanna så snart trafiksituationen tillåter. Stäng av motorn och tändningen samt starta inte igen. Kontakta din återförsäljare.

YTTERLIGARE KÖRHJÄLPSFUNKTIONER

Min säkerhet

Med funktionen "My Safety" kan du avaktivera eller aktivera ett antal förarassistansfunktioner samtidigt.

Beroende på utrustningsnivå kan du konfigurera funktionen "My Safety" från multimediaskärmen genom att välja vilka körhjälpfunktioner som ska stängas av som en grupp.

Åtgärd



Läget "ALL ON"

Beroende på bil är de berörda funktionerna och inställningarna för körhjälp följande:

- Hastighetsvarning → 232;
- förebyggande av filbyte → 201;
- Alert förare → 230.
- förebyggande av filbyte vid nödsituationer → 208.

När läget "Alla på" är aktiverat: meddelandet "My Safety All ON vald" visas på instrumentpanelen för att bekräfta detta. De körhjälpmedel som finns tillgängliga i läget aktiveras.

Läget "Perso"

I det här läget kan du **avaktivera** eller **återaktivera** vissa körhjälpmedel som är tillgängliga i läget "Allt på" som tidigare konfigurerats med inställningen "MY SAFETY PERSO".

När tändningen är på **trycker du på** knappen **1** två gånger för att aktivera läget "Perso". Vid första tryckningen visas meddelandet "Tryck igen för Min anpassade säkerhet" på instrumentpanelen. Vid andra trycket släcks indikeringen i knappen **1**.

"Perso"-läget är aktiverat. Meddelandet "My Safety Perso vald" visas på instrumentpanelen.

För att växla tillbaka till läget "ALL ON" **trycker du på** knappen **1** en gång. Indikeringen i knappen **1** tänds.

 Beroende på bilmodell och hur lång tid det har gått sedan motorn senast stängdes av återaktiveras läget "ALL ON":

- När bilen låses upp.
eller
- När en dörr öppnas.
eller
- När motorn startas om.

Konfiguration för läge Perso



Av säkerhetsskäl ska du göra inställningarna när bilen står stilla.



Inställningarna "MY SAFETY PERSO" som sparats för läget "Anpassad" sparas när motorn senast stängdes av eller när dörrarna låstes.

YTTERLIGARE KÖRHJÄLPSFUNKTIONER

Från multimediaskärmen 2



För mer information, se multimediasystemets bruksanvisning.

Varning om filavvikelse

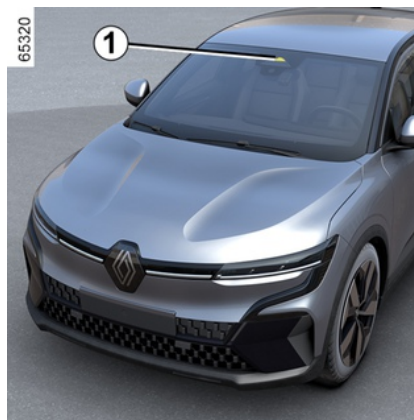

Med hjälp av kameran **1** varnar funktionen föraren då fordonet passerar en (heldragen eller streckad) linje utan att aktivera färdriktningsvisare.

Kamerans placering 1

Se till att vindrutan inte är täckt (av smuts, snö, kondens osv.).



Denna funktion fungerar som en körhjälp under körning. Funktionen är under inga

omständigheter avsedd att befria föraren från ansvar och skyldighet från att visa uppmärksamhet. Föraren ska hela tiden ha fullständig kontroll över fordonet.

Funktionen för varning för överskridande av linje korrigerar inte fordonets bana.

Aktivering/avstängning



YTTERLIGARE KÖRHJÄLPSFUNKTIONER

Fordon utrustat med en strömställare 3



Från multimediaskärmen väljer du "Fordon", "Körhjälpmedel" och sedan "Larm överskridande av fil" och sedan att aktivera eller inaktivera funktionen.

När funktionen är aktiverad visas meddelandet "Varning om filavvikelse

aktiverad" och varningslampan "  " på instrumentpanelen.

När funktionen är inaktiverad visas meddelandet "Varning om filavvikelse inaktiverad" eller, beroende på fordon, "Vingelkorrigering Viloläge" på instrumentpanelen. Då slocknar

kontrollampan  på instrumentpanelen.

Fordon utrustat med en strömställare 4



Innan du aktiverar funktionen: Från världen "Fordon" på multimediaskärmen **2** trycker du på menyn "Körhjälp", sedan på menyn "Filhållningssystem" och väljer sedan "Vingelvarning".

Tryck på strömställaren **4** för att aktivera funktionen.

Meddelandet "Vingelkorrigering PÅ"

och varningslampan  visas på

instrumentpanelen och strömställarens varningslampan **4** tänds.

Om ingen sidofunktion har valts i "Filhållningssystem"-menyn visas meddelandet "Vingelkorrigering AV" på instrumentpanelen när **4**-strömställaren trycks in.

För att inaktivera funktionen trycker du på strömställaren **4** eller avmarkerar "Vingelvarning" i "Filhållningssystem"-menyn.

Då slocknar kontrollampan  på instrumentpanelen.

Om varningen vid överskridande av körfil var den enda valda sidofunktionen slocknar strömställarens indikering **4** och meddelandet "Vingelkorrigering Viloläge" visas.

Om "Förhindra byte av körfält"-funktionen är aktiverad påverkas inte systemets funktion om du avmarkerar varningen vid överskridande av körfil.



Varje gång bilen startas fortsätter funktionen i det läge som sparades senaste gången bilen användes.

3

YTTERLIGARE KÖRHJÄLPSFUNKTIONER

Åtgärd



När funktionen är aktiverad visas

varningsindikeringen  och vänster och höger linjeindikator **5** i grått på instrumentpanelen.

Funktionen är inställd för att meddela föraren om:

– hastigheten ligger på mellan 65 km/h och 150 km/h (eller 160 km/h beroende på fordon);

och

– varningslampan  och vänster och höger linjeindikator **5** visas i vitt.

Funktionen varnar om en linje överskrids utan att färdriktningsvisarna aktiveras.

Funktionen varnar föraren:

– Ratten vibrerar.

och

– varningslampan  och indikatorn **5** för korsad linje blir röda.

Tillfälligt inte tillgängligt

Systemet upphör att vara tillgängligt om:

- mycket snabbt överskridande av linje,
- fortsatt körning på en linje,
- omkring fyra sekunder efter filbyte,
- snäva kurvor;
- nedsatt sikt;
- en av körriktningsvisarna är aktiverad
- kraftig acceleration
- banbredden ändras;
- det aktiva nödbromssystemet aktiveras.

När funktionen inte är tillgänglig visas

indikeringen  och de vänstra/högra linjeindikatorerna blir gråa på instrumentpanelen.

Villkor för frånvaro av aktivering av systemet

Systemet kan inte aktiveras när:

- backväxeln är ilagd,
- Kameran är skymd

– indikeringen för passagerare  visas.

indikeringen  och de vänstra/högra linjeindikatorerna blir gråa på instrumentpanelen.

Inställningar

Se multimediasystemets instruktionsbok för att komma åt funktionsinställningarna på multidisplayen **2**:

– "Varningsvibrationer": ställ in rattvibrationerna:

- « Låg » ;
- « Medelsnabb » ;
- « Hög » ;

YTTERLIGARE KÖRHJÄLPSFUNKTIONER



I vissa fall åtföljs de av följande meddelande:

- « Förarassistans Ej tillgängl. » ;
eller
- « Kontrollera främre kamera » ;
eller
- « Förarassistans Kontrollera ».

Beroende på fordon åtföljs meddelandet av indikeringsvisningen



på instrumentpanelen.

Frågor, kontakta din återförsäljare.

– "Vingelvarning inställningar": ställa in känsligheten för linjedetektering. För att göra det:

- "Sen": linjen detekteras när föraren överskrider den;
- "Standard": linjen registreras när föraren närmar sig den;
- "Tidig" linjen detekteras när föraren är nära den.

För mer information, se multimediasystemets instruktionsbok.

Funktionsstörning

När systemet upptäcker ett driftfel visas vänster och höger linjeindikatorer

och indikeringen  förblir i grått på instrumentpanelen.

YTTERLIGARE KÖRHJÄLPSFUNKTIONER

Varningar



Denna funktion fungerar som en körhjälp under körning. Funktionen är under inga omständigheter avsedd att befria föraren från ansvar och skyldighet från att visa uppmärksamhet. Föraren ska hela tiden ha fullständig kontroll över fordonet.

Ingrepp/reparationer av systemet

- Vid krock kan kamerans inställning ändras, vilket kan påverka dess funktion. Stäng av funktionen och rådgör med din återförsäljare.
- Ingrepp i området där kameran är placerad (till exempel reparationer, vindruta o.s.v.) får endast utföras av behörig tekniker.

Endast en märkesrepresentant kan åtgärda fel i systemet.

Vid störningar i systemet

Vissa omständigheter kan störa eller försämra systemets funktion, såsom:

- dålig sikt genom vindrutan (smuts, is, snö, kondens osv.)
- en komplex miljö (tunnlar osv.)
- dåliga väderförhållanden (snö, regn, hagel, ishalka osv.);
- dålig sikt (mörker, dimma osv.)
- vägmarkeringarna är oregelbundna eller svåra att urskilja (t.ex. delvis borta, för stort avstånd, ojämn väg bana osv.);
- bländning (starkt solljus, mötande fordon osv.)
- vägen är smal eller slingrande (snäva kurvor osv.)
- när du ligger nära ett fordon i samma fil.

Risk för falsklarm och missade varningar

YTTERLIGARE KÖRHJÄLPSFUNKTIONER

Förebyggande av filbyte

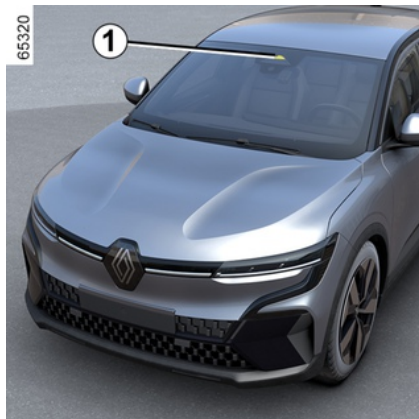

Med hjälp av informationen från **1** kameran utlöser funktionen korrigerande åtgärder på fordonets styrsystem när en heldragen eller streckad linje korsas eller när fordonet närmar sig vägrenen (vägdelning, hinder, trottoar, vägbank osv.) utan att körriktningvisarna aktiveras.

Beroende på inställning, om du korsar en streckad linje utan att aktivera körriktningvisaren, fungerar funktionen:

– varnar föraren utan korrigerande åtgärder på styrsystemet;
eller

– utför korrigerande åtgärder på styrningen.



Du kan när som helst **återta kontrollen över fordonet** genom att röra på ratten.

Kamerans placering 1

Se till att vindrutan inte är täckt (av smuts, snö, kondens osv.).



Denna funktion fungerar som en körhjälp under körning. Funktionen är under inga omständigheter avsedd att befria föraren från ansvar och skyldighet från att visa uppmärksamhet. Föraren ska hela tiden ha fullständig kontroll över fordonet.

Aktivering/avstängning

Från multimediaskärmen 2



För mer information, se multimediasystemets bruksanvisning.

YTTERLIGARE KÖRHJÄLPSFUNKTIONER

Med hjälp av reglaget 3



– För att inaktivera funktionen, om denna har inaktiverats från "anpassat" läge i funktionen "Min säkerhet" → 195, tryck på strömställare 3 två gånger.

Varningslampan  OFF visas i gult på instrumentpanelen.



– Om du vill återaktivera funktionen trycker du 1 gång på knappen 3.

Varningslampan  visas på instrumentpanelen.



Åtgärd



När funktionen är aktiverad visas

 eller  och vänster och höger linjeindikator 5 i grått på instrumentpanelen.

Funktionen är inställd på att vara redo eller aktiv när bilens hastighet är mellan cirka 65 km/h och 180 km/h

och om varningslampan  eller  och vänster och höger linjeindikator 5 lyser vita.



Funktionen är aktiv om fordonet

– närmar sig en vägren utan att aktivera körriktningsvisare;



– korsar en heldragen linje utan att körriktningsvisaren aktiveras;
– korsar en streckad linje utan att aktivera körriktningsvisarna om inställningen "Drift på streckad linje" är vald.

I detta fall:

– Utlöser funktionen en korrigerande åtgärder på bilens styrning för att korrigera bilens färdriktning.

– varningslampan  eller  och indikatorn 5 vid sidan av den korsade linjen blir gula på instrumentpanelen.

Om den korrigerande åtgärden på styrsystemet inte är tillräcklig blir

varningslampan  eller  och indikatorn 5 vid sidan av den korsade linjen röda på instrumentpanelen och ratten vibrerar.



När inställningen "Drift på streckad linje" inte är vald **avger funktionen larmet om** fordonet korsar en streckad linje utan att aktivera körriktningsvisarna och det inte finns någon vägren tillräckligt nära linjen.

I detta fall varnar funktionen föraren:

– Ratten vibrerar.

och

YTTERLIGARE KÖRHJÄLPSFUNKTIONER

– varningslampan  eller  och indikatorn **5** vid sidan av den korsade linjen blir röda på instrumentpanelen.

Obs! i kurvor tillåter funktionen att du lätt skär kurvan.

Undantagsfall

"Behåll Kontrollen" Varning

– Om systemet är i drift och inte känner av någon aktivitet på ratten visas meddelandet "Behåll Kontrollen" på instrumentpanelen och åtföljs av en ljudsignal och, beroende på bilmodell,

varningslampan  i gult tills föraren åter har tagit kontroll över bilen.

– Om systemet har varit i drift för länge visas meddelandet "Behåll Kontrollen" på instrumentpanelen åtföljt av en ljudsignal och – beroende

på fordon – varningslampan  lyser gult tillsammans med indikatorn **4** på sidan av den aktuella linjen tills föraren har återtagit kontroll över bilen.



Du kan när som helst avbryta korrigeringen av färdriktningen genom att röra på ratten.

Fordon utrustat med "Active driver assist"

Om funktionen "Filcentrering" aktiveras samtidigt som funktionen "Förebyggande av avvikelse ur fil" kommer indikeringens visning att variera enligt följande:

– Funktionen "Körfältscentrering" är aktiverad: den gröna kontrollampan



 ersätter den vita eller grå

kontrollampan  eller  på instrumentpanelen. Således informeras du som en prioritet om statusen för funktionen "Kanalcentrering";

– Funktionen "Körfältscentrering" är i vänteläge och funktionen "Förebyggande av filbyte" är varken redo eller aktiverad: den grå

varningslampan  ersätter den

vita eller grå varningslampan 

eller  på instrumentpanelen.

Således informeras du som en prioritet om statusen för funktionen "Kanalcentrering";

– Funktionen "Körfältscentrering" är i vänteläge när funktionen "Förebyggande av filbyte" är klar eller

aktiverad: varningslampan  eller



 visas i rött eller gult på instrumentpanelen. Således informeras du som en prioritet om statusen för funktionen "Förebyggande av filbyte".

I vilket fall som helst informeras du hela tiden om funktionens status när denna kontrollerar styrsystemet i ditt fordon. Den mest användbara informationen visas alltid.

Tillfällig otillgänglighet/funktionen inaktiverad

Systemet är tillfälligt inte tillgängligt eller inaktiverat när:

- mycket snabbt överskridande av linje,
- fortsatt körning på en linje,
- omkring fyra sekunder efter filbyte,
- snäva kurvor;
- nedsatt sikt;
- en av korriktningsvisarna är aktiverad
- aktivera varningsblinkern;
- lägger i backväxeln;

YTTERLIGARE KÖRHJÄLPSFUNKTIONER

- kraftig acceleration
- banbredden ändras;
- drift av systemet för elektronisk stabilitetskontroll;
- använda systemet för låsningsfria bromsar;
- det aktiva nödbromssystemet aktiveras;
- ingrepp från en annan funktion som kontrollerar styrsystemet, till exempel funktionen "Filcentrering".

När funktionen inte är tillgänglig visas

indikeringen  eller  och de vänstra/högra korrigeringsindikatorerna **5** blir gråa på instrumentpanelen.

Om den främre kameran är dold visas meddelandet "Frontkamera utan sikt" på instrumentpanelen. Rengör området där givarna är placerade

Automatisk inaktivering

Funktionen inaktiveras automatiskt när:

- Styrsystemet för fordonsdynamik är inaktiverat;
- Det elektroniska stabilitetssystemet fungerar inte;
- Det låsningsfria bromssystemet fungerar inte;
- en dragkrok är elektriskt ansluten till släpvagnens dragkroksuttag;

– indikeringen för passagerare  visas.

Om funktionen är inaktiverad visas

indikeringen  visas i gult på instrumentpanelen.

Inställningar



Med hjälp av reglaget **3**

(kan variera från bil till bil)



Se multimediasystemets instruktionsbok för att komma åt funktionsinställningarna på multidisplayen **2**:

– "Drift på streckad linje": Använd den här inställningen för att välja funktionens svar om fordonet korsar en streckad linje utan att aktivera korrigeringsvisarna:

- Vald inställning: Funktionen kan komma att aktivera bilend styrning i syfte att korrigera bilens färdriktning;
- Inställningen är inte vald: Funktionen kan varna föraren med hjälp av en vibration i ratten utan att korrigera bilens körriktning.

YTTERLIGARE KÖRHJÄLPSFUNKTIONER

– "Vibration": justera rattvibrationerna för funktionen "Varning vid lämnande av körfil";

– "Förväntan på körfält": justera känslighetsnivån för linjedetektering.

För att göra det, välj:

– "Sen": linjen detekteras när föraren överskrider den;

– "Standard": linjen registreras när föraren närmar sig den;

– "Tidig" linjen detekteras när föraren är nära den.

För mer information, se multimediasystemets instruktionsbok.

Funktionsstörning

När systemet upptäcker ett drifffel visas vänster och höger linjeindikatorer

och indikeringen  i gult på instrumentpanelen.

I vissa fall åtföljs de av följande meddelande:

– «Förarassistans Ej tillgängl.» ;

eller

– «Kontrollera främre kamera» ;

eller

– «Förarassistans Kontrollera».

Frågor, kontakta din återförsäljare.

YTTERLIGARE KÖRHJÄLPSFUNKTIONER

Varningar



Denna funktion fungerar som en körhjälp under körning. Funktionen är under inga omständigheter avsedd att befria föraren från ansvar och skyldighet från att visa uppmärksamhet. Föraren ska hela tiden ha fullständig kontroll över fordonet.

Ingrepp/reparationer av systemet

- Vid krock kan kamerans inställning ändras, vilket kan påverka dess funktion. Stäng av funktionen och rådgör med din återförsäljare.
- Ingrepp i området där kameran är placerad (till exempel reparationer, vindruta o.s.v.) får endast utföras av behörig tekniker.

Endast en märkesrepresentant kan åtgärda fel i systemet.

Vid störningar i systemet

Vissa omständigheter kan störa eller försämma systemets funktion, såsom:

- dålig sikt genom vindrutan (smuts, is, snö, kondens osv.)
- en komplex miljö (tunnlar osv.)
- dåliga väderförhållanden (snö, regn, hagel, ishalka osv.);
- dålig sikt (mörker, dimma osv.)
- vägmarkeringarna är oregelbundna eller svåra att urskilja (t.ex. delvis borta, för stort avstånd, ojämn vägbanan osv.);
- bländning (starkt solljus, mötande fordon osv.)
- vägen är smal eller slingrande (snäva kurvor osv.)
- när du ligger nära ett fordon i samma fil.

I detta fall kan funktionen "Förhindra byte av körfält" komma att reagera felaktigt eller inte alls.

Risk för oönskad, felaktig korrigering av körriktning eller ingen korrigering alls.

Avstängning av funktionen

Du måste inaktivera funktionen om:

- området där kameran sitter har skadats (på vindrutesidan eller backspegeln);
- vägen är hal (snö, ishalka, vattenplaning, grus osv.);
- dålig sikt (mörker, dimma osv.)

YTTERLIGARE KÖRHJÄLPFUNKTIONER

- vindrutan är spräckt eller förvrängd (utför inga reparationer av vindrutan i det här området, kontakta en märkesrepresentant),
- fordonet bogserar en släpvagn eller husvagn;
- fordonet kör in i ett område med olika markeringar i vägbanan (ett vägarbetsområde osv.).

YTTERLIGARE KÖRHJÄLPSFUNKTIONER

Förebyggande av filbyte vid nödsituationer

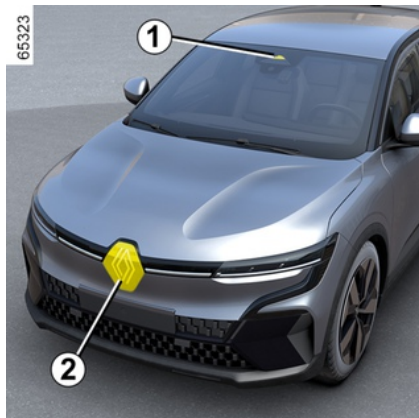

Med hjälp av information från radarn **2** och kameran **1** utlöser funktionen korrigerande åtgärder på styrningen vid risk för kollision med ett fordon i motsatt körriktning i intilliggande fil, utan att körriktningvisaren har aktiverats.

Med hjälp av information från radargivarna **3** och kameran **1** utlöser funktionen, beroende på fordon, korrigerande åtgärder på styrningen vid risk för kollision med ett fordon som rör sig med samma hastighet eller med högre hastighet, om detta befinner sig inom avkänningsområdet för de bakre radargivarna.

 Du kan när som helst **återta kontrollen över fordonet** genom att röra på ratten.



Systemet fungerar som ytterligare ett körhjälpmedel.

Systemet är under inga omständigheter avsedd att befria föraren från ansvar och skyldighet att visa uppmärksamhet. Föraren ska hela tiden ha fullständig kontroll över fordonet.

Kamerans placering 1

Se till att vindrutan inte är täckt (av smuts, snö, kondens osv.).

Den främre radargivarens placering 2

Kontrollera att radarområdet inte är övertäckt (smuts, snö, dåligt monterad nummerskylt), skadat, modifierat (inklusive lack) eller dolt av något tillbehör som är monterat på fordonets framparti (på den främre stötfångaren, logotyp osv.)

Sidoradargivarnas placering 3

Se till att radarområdet inte blockeras (av smuts, lera, snö osv.), påverkas eller modifieras (inklusive lackering osv.).

YTTERLIGARE KÖRHJÄLPSFUNKTIONER

Aktivering/stänga av funktionen

Från strömställaren **A** "Min säkerhet"



Tryck två gånger på strömställaren **A** om funktionen har inaktiverats från det personliga läget i funktionen "Min säkerhet" → 195.

Om du vill återaktivera funktionen trycker du på **A**-strömställaren.

Från **B**-multimediaskärmen



För mer information, se multimediasytemets bruksanvisning.

Avkänning av mötande fordon

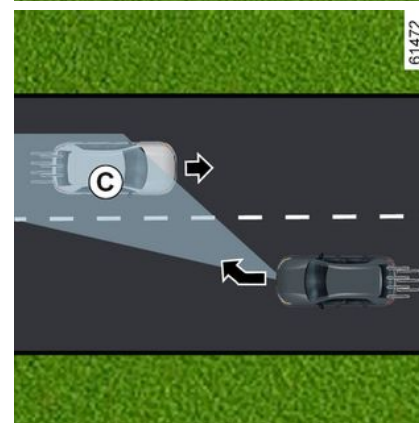
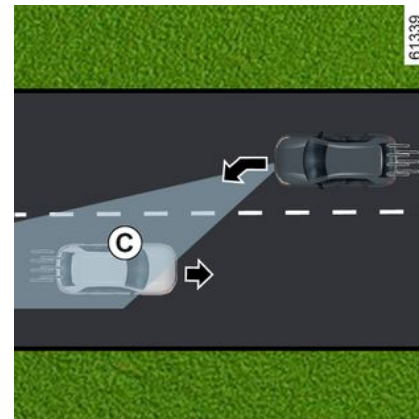

YTTERLIGARE KÖRHJÄLPSFUNKTIONER

3

62509



körriktning i en angränsande fil och inom avkänningsområdet **C** utan att körriktningsvisaren har aktiverats, aktiverar systemet:

– **Varna dig för kollisionsrisk:**
Meddelandet "Risk för kollision" visas på instrumentbrädan tillsammans med indikatorn **4** i rött, linjen vid sidan av ingreppet samt en ljudsignal. Vyn **5** visas på instrumentpanelen vid sidan av ingreppet;

och
– **Korrigerande åtgärder på styrningen.**

62510



 Du kan när som helst avbryta korrigeringen av färdriktningen genom att röra på ratten.

 Denna funktion fungerar som en körhjälp under körning.
Funktionen är under inga omständigheter avsedd att befria föraren från ansvar och skyldighet från att visa uppmärksamhet. Föraren ska hela tiden ha fullständig kontroll över fordonet.

Funktionen kanske inte aktiveras om den annalkande hastigheten är högre än cirka 200 km/h (till exempel om du färdas i 110 km/h och fordonet färdas i motsatt riktning i den intilliggande filen i 91 km/h).

När du kör i en hastighet mellan ca 65 och 110 km/h och det finns en risk för kollision med ett fordon i motsatt

YTTERLIGARE KÖRHJÄLPSFUNKTIONER

Vid omkörning

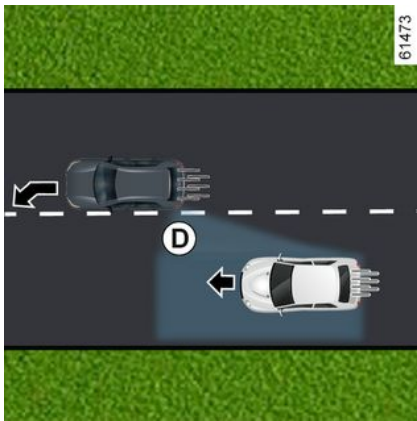
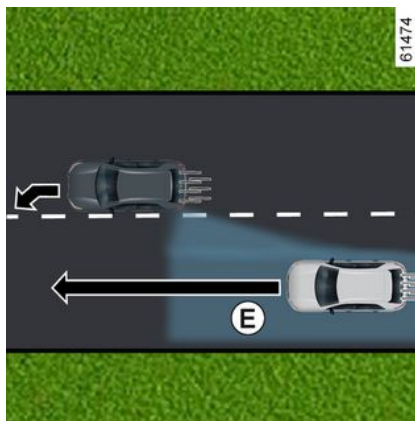

3

När du kör i en hastighet mellan cirka 65 km/h och 180 km/h och fordonet närmar sig en linje (heldragen eller streckad), en risk för kollision med ett fordon som befinner sig i den döda vinkeln **D** och som rör sig i samma riktning som ditt fordon eller med ett fordon som snabbt närmar sig bakifrån eller i en intilliggande fil i avkänningsområdet **E** registreras, gör systemet följande:

– **varnar dig för kollisionsrisk:** indikeringen **7** blinkar, meddelandet "Hinder upptäckt" visas på instrumentpanelen, åtföljt av indikatorn **4** i rött, linjen vid sidan av ingreppet och en ljudsignal. Vyn **5** visas på instrumentpanelen vid sidan av ingreppet;

YTTERLIGARE KÖRHJÄLPSFUNKTIONER

och

- **Korrigerande åtgärder på styrningen.**

Systemet är tillfälligt inte tillgängligt / ej aktiverat

Systemet är tillfälligt inte tillgängligt eller inaktiverat när:

- Mycket snabbt överskridande av linje.
- Fortsatt körning på en linje.
- Omkring fyra sekunder efter filbyte.
- Snäva kurvor.
- Nedsatt sikt.
- aktivering av körriktningsvisaren (endast när ett mötande fordon detekteras i en angränsande fil);
- Aktivera varningsblinkern.
- Kraftig acceleration.
- Vid filbyten.
- Aktivering av elektronisk stabilitetskontroll.
- Användning av låsningsfria bromsar.
- Användning av det aktiva nödbromssystemet.
- ...

Systemet kan inte aktiveras när:

- Kameran upptäcker inte en linje (heldragen eller trasig) på den relevanta sidan,
- kameran känner inte samtidigt av de två gränserna för körfältet där ditt fordon rör sig,

- backväxeln är ilagd,
- Kameran är skymd
- Den främre radargivaren är blockerad.
- beroende på fordon, de bakre radargivarna är övertäckta;
- ...

Beroende på fordon, om en sidoradar blockeras, visas meddelandet "Sidoradar ingen sikt" på instrumentpanelen.

När den främre radargivaren är blockerad visas meddelandet "Främre radar ingen sikt" på instrumentpanelen.

När den främre kameran är blockerad visas meddelandet "Främre kamera ingen sikt" på instrumentpanelen.

Rengör området där givarna är placerade

Inaktivera funktionen automatiskt

Systemet inaktiveras automatiskt när:

- Styrningen för bilens köregenskaper är inaktiverad.
- Det elektroniska stabilitetssystemet fungerar inte.
- Det låsningsfria bromssystemet fungerar inte.
- En dragkrok är elektriskt ansluten till släpvagnens dragkroksuttag,
- när kontrollampen  visas.

Om fordonet har en dragkrok som känns igen av systemet visas meddelandet "Släp: Sidoavkänning Ej tillgängligt" för att informera om att funktionen för förebyggande av filbyte vid nödsituationer har inaktiverats.

Om fordonet drar en släpvagn eller husvagn kan oväntade eller onödiga korrigeringar uppstå. Du kan inaktivera systemet i syfte att undvika oväntade eller onödiga korrigeringar.

Funktionsstörning

När systemet registrerar ett funktionsfel kan följande meddelanden komma att visas på instrumentpanelen:

- « Kontrollera främre kamera » ;
eller
- « Kontrollera främre radar » ;
eller
- « Förarassistans Kontrollera » ;
eller beroende på fordon,
- « Kontrollera sidoradar ».

Frågor, kontakta din återförsäljare.

YTTERLIGARE KÖRHJÄLPSFUNKTIONER

Varningar



Denna funktion fungerar som en körhjälp under körning. Funktionen är under inga omständigheter avsedd att befria föraren från ansvar och skyldighet från att visa uppmärksamhet. Föraren ska hela tiden ha fullständig kontroll över fordonet.

Ingrepp/reparationer av systemet

- Vid en kollision kan kamerans eller radargivarnas inställning ändras, vilket kan påverka funktionen. Stäng av funktionen och rådgör med din återförsäljare.
- Allt arbete (reparationer, vindrutemodifieringar osv.) i området runt kameran eller radargivarna får endast utföras av behörig reparatör.

Endast en märkesrepresentant kan åtgärda fel i systemet.

Vid störningar i systemet

Vissa omständigheter kan störa eller försämma systemets funktion, såsom:

- dålig sikt genom vindrutan (smuts, is, snö, kondens osv.)
- en komplex miljö (tunnlar osv.)
- dåliga väderförhållanden (snö, regn, hagel, ishalka osv.);
- dålig sikt (mörker, dimma osv.)
- vägmarkeringarna är oregelbundna eller svåra att urskilja (t.ex. delvis borta, för stort avstånd, skadad vägbana...);
- bländning (starkt solljus, mötande fordon osv.)
- vägen är smal eller slingrande (snäva kurvor osv.)
- när du ligger nära ett fordon i samma fil.

I detta fall kan funktionen "filavvikelse vid nödsituationer" komma att aktiveras felaktigt eller inte alls.

Risk för oönskad, felaktig korrigering av körriktning eller ingen korrigering alls.

Avstängning av funktionen

Du måste inaktivera funktionen om:

- Kameraområdet (på vindrutesidan eller backspegeln) eller radarområdet (-områdena) har skadats.
- vägen är hal (snö, ishalka, vattenplaning, grus osv.);
- dålig sikt (mörker, dimma osv.);

YTTERLIGARE KÖRHJÄLPSFUNKTIONER

- vindrutan är spräckt eller förvrängd (utför inga reparationer av vindrutan i det här området, kontakta en märkesrepresentant),
- fordonet bogserar en släpvagn eller husvagn;
- fordonet bogseras (bärgas),
- fordonet kör in i ett område med olika markeringar i vägbanan (ett vägarbetsområde osv.);
- du kör inte på en asfalterad väg.

3

YTTERLIGARE KÖRHJÄLPSFUNKTIONER

Varning för döda vinkeln

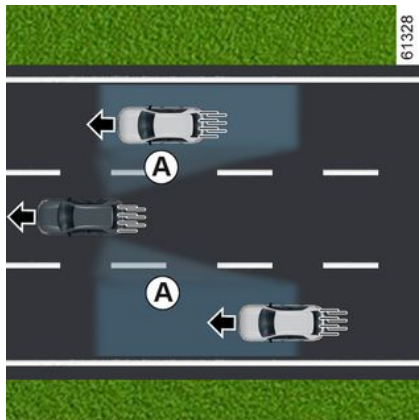

Med hjälp av informationen från givarna som är monterade på vardera sida om stötfångaren bak (område **C**) varnar funktionen föraren i följande fall:

- när ett fordon befinner sig i döda vinkelns registreringsområde **A** och rör sig i samma riktning som du; och/eller
- när det föreligger en risk för kollision med ett fordon som befinner sig i området **B** och som kör fortare än du i en angränsande fil.

Funktionen varnar dig när din bil körs i en hastighet över 15 km/h.

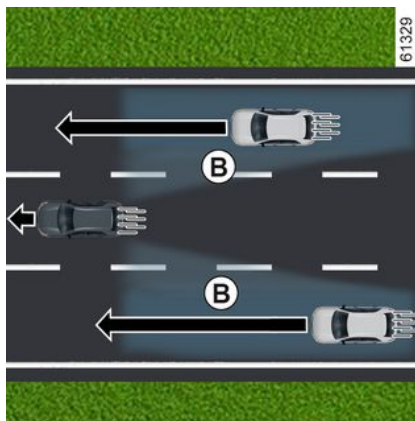

Funktionen varnar inte föraren för stillastående fordon.



Denna funktion fungerar som en körhjälp under körning. Funktionen är under inga omständigheter avsedd att befria föraren från ansvar och skyldighet från att visa uppmärksamhet. Föraren ska hela tiden ha fullständig kontroll över fordonet.

Särskilda anvisningar

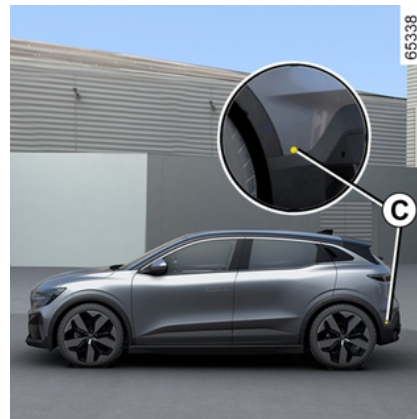

Kontrollera att zon **C** runt de båda radarenheterna på den bakre stötfångaren inte hindras (av smuts, lera, snö osv.).

Om en radar skymms visas meddelandet "Sidoradar ingen sikt" på instrumentpanelen. Rengör området där givarna är placerade

YTTERLIGARE KÖRHJÄLPSFUNKTIONER

Indikering 2



En indikering **2** finns på varje ytterbackspegel **3**.

OBS!

- Rengör **3** backspeglarna regelbundet så att indikatorlamporna **2** syns tydligt;
- om du kör om ett fordon tänds endast indikeringen **2** om fordonet förblir i ditt fordons döda vinkel **A** under en längre tid.

Vy D

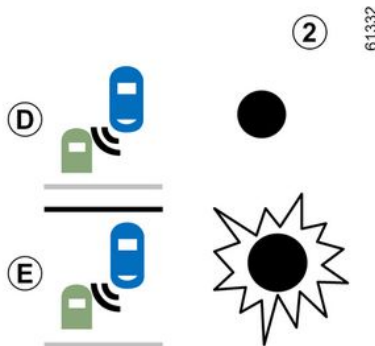

Första varningen:

Körriktningsvisaren är inte aktiverad, varningsindikeringen **2** anger att ett fordon befinner sig i området för döda vinkeln och/eller att fordonet närmar sig snabbt bakifrån i en närliggande fil.

Vyn E

Körriktningsvisaren är aktiverad, indikeringen **2** blinkar när funktionen upptäcker ett fordon i området för den döda vinkeln och/eller om ett fordon närmar sig snabbt bakifrån på den sida som du har vridit ratten åt.

Om du stänger av körriktningsvisaren visas åter den första varningen (vyn **D**).

Automatisk inaktivering av systemet

- Vid körning på väg med skarpa kurvor
- Vid backning.

Om bilen har en dragkrok som känns igen av systemet visas ett meddelande "Släp: Varningssystem för döda vinkeln AV" på instrumentpanelen som visar att funktionen inte är aktiverad.

Kontakta din återförsäljare om du vill ha hjälp med val av utrustning som passar till din bil.

Funktionsstörning

Om systemet upptäcker ett fel visas meddelandet "Kontrollera sidoradar" på instrumentpanelen.

Frågor, kontakta din återförsäljare.

 På grund av givarna bakom stötfångaren är det lämpligt att överlåta alla arbeten på stötfångaren (reparation, byte, lackarbete o.s.v.) till en fackman.

YTTERLIGARE KÖRHJÄLPSFUNKTIONER

Varningar



- Systemets detektering är inställd efter normal vägbredd. Om du kör på en bredare väg finns risk att systemet inte upptäcker ett fordon i döda vinkeln.
- Vid mycket dåliga väderförhållanden (kraftigt regn, snö osv.) kan systemet tillfälligt störas ut. Var extra uppmärksam på trafiksituationen.

Risk för olycka.



Denna funktion fungerar som en körhjälp under körning. Funktionen är under inga omständigheter avsedd att befria föraren från ansvar och skyldighet från att visa uppmärksamhet. Föraren ska hela tiden ha fullständig kontroll över fordonet.

Föraren måste alltid anpassa hastigheten efter trafikförhållandena, oberoende av vilka anvisningar systemet ger.

Systemet kan aldrig likställas med en hinderdetektor eller ett antikrocksystem.

Ingrepp/reparationer på systemet

- Vid en kollision kan radarns inställning ändras, vilket kan påverka dess funktion. Kontakta en märkesrepresentant.
- Alla arbeten (reparationer, byten osv.) i området kring radarn får enbart utföras av en behörig tekniker.

Endast en märkesrepresentant kan åtgärda fel i systemet.

Vid störningar i systemet

Vissa omständigheter kan störa eller försämma systemets funktion, såsom:

- Komplicerad omgivning (metallbroar, tunnlar, vägar med hinder i vägrenen osv.)
- Dålig väderlek (snö, hagel, ishalka osv.)
- Bilen har en dragkrok som inte känns igen av systemet.

Risk för felaktiga och missade varningar

Om systemet betar sig onormalt bör du kontakta en auktoriserad återförsäljare.

YTTERLIGARE KÖRHJÄLPSFUNKTIONER



Begränsning av systemets funktion

- För att säkerställa att systemet fungerar korrekt ska området runt radarn hållas rent och inte modifieras.
- Systemet kan inte känna av små objekt (motorcyklar, cyklar, fotgängare osv.) som rör sig i närheten av bilen.
- När du kör in i en kurva kan radarna ibland tillfälligt sluta registrera fordon i anslutande körfält.
- Funktionens varning kan fördröjas om två andra fordon närmar sig bakifrån bredvid varandra i anslutande körfält (på en väg med tre körfält) i en mycket högre hastighet än den du kör i.
- Systemet kanske inte varnar för fordon som kör i helt andra hastigheter.
- Om bilen körs om av ett långt fordon (t.ex. långtradare som kör om i ungefär samma hastighet som du kör din bil i) kan systemet avbryta varningen innan omkörningsmanövern är slutförd.
- Bilen körs på en krokig väg.

YTTERLIGARE KÖRHJÄLPSFUNKTIONER

Avståndsvarning

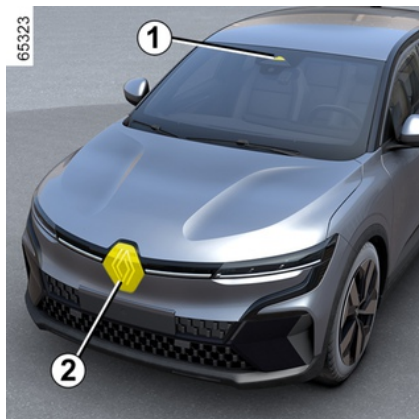

Med hjälp av informationen från radarn **2** och kameran **1** uppmärksammas föraren på avståndet till framförvarande fordon så att säkerhetsavstånden mellan de två fordonen kan bibehållas.

Funktionen aktiveras när fordonets hastighet ligger på mellan 30 till 150 eller 160 km/h, beroende på bil.

Kamerans placering **1**

Se till att vindrutan inte är täckt (av smuts, snö, kondens osv.).

Radarns placering **2**

Kontrollera att radarområdet inte är täckt (smuts, snö, dåligt monterad nummerskylt osv.), skadat, modifierat (inklusive målat) eller dolt av något tillbehör som är monterat på fordonets framparti (på grillen eller logotyp osv.).



Denna funktion fungerar som en körhjälp under körning. Funktionen är under inga omständigheter avsedd att befria föraren från ansvar och skyldighet från att visa uppmärksamhet. Föraren ska hela tiden ha fullständig kontroll över fordonet.

Aktivering/inaktivering via multimediaskrmen **3**



Via världen "Fordon" på din multimediaskärm **3** trycker du på "Körhjälp"-menyn.

Aktivera eller inaktivera funktionen "Avståndsvarning".



Varje gång bilen startas fortsätter funktionen i det läge som sparades senaste gången bilen användes.

YTTERLIGARE KÖRHJÄLPSFUNKTIONER

Åtgärd

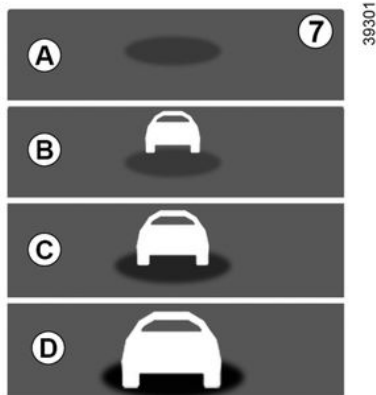

När funktionen är aktiverad visas indikatorn **B** på instrumentpanelen och informerar föraren om avståndet mellan fordonet och framförvarande fordon.

- **A** (grå): funktionen fungerar inte.
- **A** (grön): inget fordon detekterat;
- **B** (grön): Tidsintervallet är mer eller lika med två sekunder (avståndet mellan de båda fordonen utifrån din hastighet).
- **C** (gul): Tidsintervallet är ca 1–2 sekunder (avståndet mellan de båda fordonen är för kort).
- **D** (röd): Tidsintervallet är mindre än eller lika med en sekund (avståndet

mellan de båda fordonen är alldeles för kort).

Om intervallet mellan de båda fordonen är mindre än 0,5 sekunder lyser varningen **B**, vy **D** konstant rött på displayen.

I vissa situationer visas inte tidsintervallet:

- i en kurva,
- vid byte av fil,
- När avståndet till framförvarande fordon är tillräckligt stort eller om fordonet befinner sig utanför radarns eller kamerans räckvidd.

YTTERLIGARE KÖRHJÄLPSFUNKTIONER

Varningar



Mätningen visas i informationssyfte: Systemet utför inga åtgärder på fordonet.

Funktionen är inte gjord att användas vid stadskörning eller sportig körning (kurvor, accelerationer, plötsliga inbromsningar osv.), utan vid körning under mer konstanta förhållanden.

Funktionen påverkar inte bromssystemet.

Radar- och kameraområdena måste hållas rena och utan ändringar för att systemet ska kunna fungera felfritt.

Arbeten (till exempel reparationer, vindruta o.s.v.) i området där radarn eller kameran är placerad får endast utföras av behörig tekniker.

YTTERLIGARE KÖRHJÄLPSFUNKTIONER



Denna funktion fungerar som en körhjälp under körning. Funktionen är under inga omständigheter avsedd att befria föraren från ansvar och skyldighet från att visa uppmärksamhet. Föraren ska hela tiden ha fullständig kontroll över fordonet.

Ingrepp/reparationer av systemet

- Vid krock kan radarns och/eller kamerans inställning ändras, vilket kan påverka dess funktion. Stäng av funktionen och rådgör med din återförsäljare.
- Arbeten (till exempel reparationer, vindruta o.s.v.) i området där radarn och/eller kameran är placerad får endast utföras av behörig tekniker.

Endast en märkesrepresentant kan åtgärda fel i systemet.

Vid störningar i systemet

- vindrutan eller stötfångaren är övertäckt (av smuts, is, snö, imma osv.);
- komplicerade miljöer (metallbroar, tunnlar osv.),
- dåliga klimatförhållanden (snö, hagel, ishalka osv.)
- dålig sikt (mörker, dimma osv.)
- dålig kontrast mellan fordonet framför och området runt (t.ex. vitt fordon i ett snölandskap osv.).
- bländning (starkt solljus, mötande fordon osv.)
- vägen är smal eller slingrande (snäva kurvor osv.);

Risk för falsklarm.

YTTERLIGARE KÖRHJÄLPSFUNKTIONER

Aktiv panikinbromsning

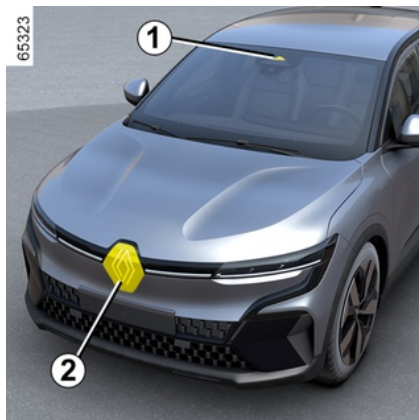

Systemet använder information från kameran **1** och radarn **2** för att bedöma avståndet från fordonet:

- Framförvarande fordon i samma fil eller
- mötande fordon i samband med en manöver för att ändra riktning. eller
- och fordon som passerar vinkelrätt. eller
- och stillastående fordon. eller
- Miljö med fotgängare och cyklister.

Systemet informerar föraren om eventuell risk för frontalkrock så att lämpliga manövrar kan göras (trycka ned bromspedalen och/eller vrida på ratten).

Systemet kan även, beroende på förarens reaktionsförmåga, hjälpa till med inbromsningen för att begränsa skadorna eller undvika en kollision.

Systemet är annars inaktivt och utlöser ingen varning.



Denna funktion fungerar som en körhjälp under körning.

Funktionen är under inga omständigheter avsedd att befria föraren från ansvar och skyldighet från att visa uppmärksamhet. Föraren ska hela tiden ha fullständig kontroll över fordonet.



Systemet kan ansätta bromsarna maximalt tills fordonet står helt stilla.

Av säkerhetsskäl använd alltid bilbältet när du kör och se till att lasten inte kan slängas framåt och skada passagerarna vid en inbromsning.

Kamerans placering 1

Se till att vindrutan inte är täckt (av smuts, snö, kondens osv.).

Radarns placering 2

Kontrollera att området runt radarn inte skymms (av smuts, lera, snö eller en felaktig monterad registreringsskylt), har utsatts för en stöt eller ändrats (inklusive lackering) eller dolts.

Åtgärd

Under körning, när det finns risk för kollision, gör systemet följande:

– **varnar dig för en kollisionsrisk:** Meddelandet "Hinder upptäckt" visas på instrumentpanelen tillsammans med en ljudsignal.

OBS! Om föraren trycker på bromspedalen och systemet fortfarande upptäcker en risk för

YTTERLIGARE KÖRHJÄLPSFUNKTIONER

kollision kan bromskraften ökas om den inte räcker för att förhindra kollisionen.

– **Kan utlösa inbromsning:** Om föraren inte reagerar på varningen och kollisionen är nära förestående visas

den röda varningslampan  och meddelandet "Bromsa" på instrumentpanelen tillsammans med en ljudsignal.

OBS!

- Om föraren använder bilens styrning (ratt, pedaler osv.) kan systemet fördröja reaktion eller aktivering förhindras.
- Om nödbromsningen har fått bilen att stanna, hålls den stillastående under en kort tid. Efter denna tidsgräns måste bilen hållas stilla av att föraren som håller foten på bromspedalen.
- När systemet har aktiverat bromsningen visas meddelandet "Hög säkerhet Aktiverad"



I en nödsituation kan du när som helst stoppa inbromsningen genom att:

- Trampa på gaspedalen; eller
- Vrida på ratten i en undvikande manöver.



Specialfunktioner för varningar

Beroende på hastigheten kan varningen och inbromsningen aktiveras samtidigt.

Avkänning av fordon

Detektering av fordon som färdas i samma körfält

En risk för kollision med fordonet framför dig i samma körfält kan upptäckas av systemet när fordonet färdas i en hastighet över cirka 8 km/h.

Detektering av mötande fordon i samband med en manöver för att ändra riktning

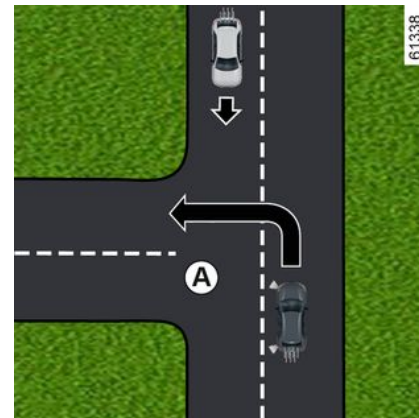

När du vill ändra riktning (t.ex. **A**) detekteras mötande fordon av systemet när:

- du kör i ca 8–20 km/h.
- du har aktiverat körriktningvisaren.

Detektering av fordon som korsar körfältet vinkelrätt

Fordon som korsar körfältet vinkelrätt detekteras av systemet när:

- du kör i ca 20–60 km/h.

Detektering av fordon som stannat i körfältet

Stillastående fordon detekteras av systemet när:

- du kör i ca 8–80 km/h.

YTTERLIGARE KÖRHJÄLPSFUNKTIONER

Avkänning av fotgängare och cyklister

Detektering av fotgängare och cyklister i samma körfält

Systemet upptäcker fotgängare och cyklister när:

- du kör i ca 8–85 km/h.

Detektering av fotgängare och cyklister vid riktningssändring

Systemet upptäcker fotgängare och cyklister när:

- du kör i ca 8–20 km/h.

Aktivering/avstängning



Beroende på utrustningsnivå och beroende på hur lång tid det har gått sedan motorn senast stängdes av, återaktiveras funktionen:

- När bilen låses upp.
eller
- När en dörr öppnas.
eller
- När motorn startas om.

Aktivera/inaktivera systemet från multimediaskärmen 3



Se multimediasystemets instruktionsbok för att aktivera eller stänga av funktionen.

Välj "PÅ" eller "AV".

Inställningar



Av säkerhetsskäl ska du göra inställningarna när bilen står stilla.

Inställning från multimediaskärmen 3



När bilen står stilla kan du läsa multimediasystemets instruktioner för att komma åt funktionsinställningarna från multimediaskärmen 3:

"Förebyggande varning": justera känslighetsnivån för aviseringar. För att göra det:

- « Sen » ;
- « Standard » ;
- « Tidig » .

För mer information, se multimediasystemets bruksanvisning.

Tillfälligt inte tillgängligt

Om systemet upptäcker ett temporärt

fel tänds varningslampan på instrumentpanelen.

YTTERLIGARE KÖRHJÄLPSFUNKTIONER

Möjliga orsaker är:

- Systemet är tillfälligt förblindat (solljus, ljus från mötande fordon, dåligt väder osv.). Systemet kommer att fungera igen när siktförhållandena är bättre.
- systemet är tillfälligt ur funktion (t.ex. om vindrutan, den främre eller bakre stötfångaren eller logotypen är övertäckta av smuts, lera, snö, kondens osv.) I så fall ska du parkera fordonet och stänga av motorn. Rengör vindrutan, den främre stötfångaren eller logotypen. Nästa gång motorn startas försvinner indikeringen och meddelandet efter cirka fem till tio minuters körning. Om detta inte avhjälper problemet kan det beror på någonting annat, kontakta din återförsäljare.

Funktionsstörning

Om systemet upptäcker ett temporärt

fel tänds varningslampan  på instrumentpanelen. Frågor, kontakta din återförsäljare.

YTTERLIGARE KÖRHJÄLPSFUNKTIONER

Varningar



Denna funktion fungerar som en körhjälp under körning. Funktionen är under inga omständigheter avsedd att befria föraren från ansvar och skyldighet från att visa uppmärksamhet. Föraren ska hela tiden ha fullständig kontroll över fordonet.

Aktivering av den här funktionen kan vara fördröjd eller förhindras om systemet upptäcker tydliga tecken på att föraren har kontroll över fordonet (ratt rörelser, pedaler osv.).

Systemet kan inte aktiveras när:

- om växelspaken är i neutralläget,
- när den elektroniska stabiliseringskontrollen (ESC) har aktiverats.

Ingrepp/reparationer på systemet

- Vid krock kan radarns och/eller kamerans inställning ändras, vilket kan påverka dess funktion. Stäng av funktionen och rådgör med din återförsäljare.
- Ingrepp i området där radarn och/eller kameran är placerad (reparationer, byten, vindrutemodifikationer osv.) får endast utföras av behörig reparatör.

Endast en märkesrepresentant kan åtgärda fel i systemet.

YTTERLIGARE KÖRHJÄLPSFUNKTIONER



Vid störningar i systemet

Vissa omständigheter kan störa eller försämra systemets funktion, såsom:

- komplicerade miljöer (metallbroar, tunnlar osv.),
- dåliga väderförhållanden (snö, regn, hagel, ishalka osv.);
- dålig sikt (mörker, dimma osv.)
- dålig kontrast mellan föremålet (fordon, fotgängare osv.) och kringliggande område (t.ex. vitklädd fotgängare i snölandskap osv.);
- bländning (starkt solljus, mötande fordon osv.)
- dålig sikt genom vindrutan (smuts, is, snö, kondens osv.)
- ...

Under dessa förhållanden kan det hända att systemet inte reagerar, varnar föraren eller bromsar av misstag. Begränsning av systemets funktion

- Varje gång fordonet startas utför systemet en kalibrering utifrån fordonets omgivning och kan vara inaktivt i mellan två och fem minuters körtid.
- radar- och kameraområdena måste hållas rena och inte modifieras för att systemet ska kunna fungera felfritt.
- systemet reagerar inte alltid lika effektivt på små fordon såsom motorcyklar och cyklar som på andra fordon,
- systemet kan ibland inte fungera korrekt när körbanan är hal (regn, snö, blixthalka osv.);
- För att säkerställa korrekt funktion måste systemet särskilja hela hindret. Systemet kan inte känna av:
 - fotgängare i mörker eller dåliga ljusförhållanden,
 - delvis synliga fotgängare/cyklister,
 - fotgängare kortare än ca 80 cm;
 - fotgängare som bär på stora föremål;
 - ...

Under dessa förhållanden kan det hända att systemet inte reagerar, varnar föraren eller bromsar av misstag.



Avstängning av funktionen

Du måste inaktivera funktionen om:

- området där kameran sitter har skadats (t.ex. på insidan eller utsidan av vindrutan);
- fordonets front har skadats (krock, förvrängning, repor på radarn osv.);
- fordonet bogseras (bärgas),
- vindrutan är spräckt eller förvrängd (utför inga reparationer av vindrutan i det här området, kontakta en märkesrepresentant),
- du kör inte på en asfalterad väg.

Om systemet fungerar onormalt ska du inaktivera det och kontakta en märkesrepresentant.

Avbryta funktionen

Du kan avbryta den automatiska bromsningen när som helst genom att trycka snabbt på gaspedalen eller göra en undanmanöver med ratten.

YTTERLIGARE KÖRHJÄLPSFUNKTIONER

Varning för att påkalla förarens uppmärksamhet

Varningen för att påkalla förarens uppmärksamhet är en funktion som analyserar förarens beteende (körstil, fordonstyrning osv.) och varnar föraren om det finns risk för att föraren ska somna.

Det tar hänsyn till indikatorer som:

- ratt rörelser;
- förarens åtgärder på andra system (indikatorer, bromspedal osv.).



Funktionen är ett extra förarhjälpmedel vid risk för trötthet. Funktionen fungerar inte på bilen.

Funktionen kan aldrig befria föraren från ansvaret under körning.

Föraren måste alltid anpassa körningen efter sin uppmärksamhet, oavsett indikationerna från systemet.

Åtgärd



Funktionen är inställd för att meddela föraren om:

- Några minuter har förflutit sedan bilen senast stannade.
- Bilens hastighet är högre än 70 km/h.

Om det finns en risk för trötthet eller nedsatt uppmärksamhet visas meddelandet "Vingel varning Ta en paus" **1** på instrumentpanelen och en ljudsignal hörs.

Tryck på knappen **2 OK** för att radera varningen.

Efter att ha raderat meddelandet fortsätter systemet sin övervakning

och utfärdar en ny varning om så behövs.



"Varning för att påkalla förarens uppmärksamhet" övervakar förarens uppmärksamhet hela tiden och kan ge flera varningar per färd. Systemet återställs varje gång motorn startas.

Aktivering/avstängning



Av säkerhetsskäl ska du göra inställningarna när bilen står stilla.

YTTERLIGARE KÖRHJÄLPSFUNKTIONER

i Beroende på utrustningsnivå och beroende på hur lång tid det har gått sedan motorn senast stängdes av, återaktiveras varningarna:

- När bilen låses upp.
eller
- När en dörr öppnas.
eller
- när motorn startas.

i När varningarna avaktiveras fortsätter systemet att bedöma förarens trötthetstillstånd.

i Beroende på utrustningsnivå avaktiveras varningarna automatiskt när funktionen "Körfältcentrering" aktiveras. För att återaktivera varningarna måste funktionen "Filcentrering" vara inaktiverad. För mer information ➔ **237**.

i Beroende på bil kan det hända att det inte går att avaktivera varningar.

Aktivera och avaktivera varningar med knappen "Min säkerhet" **3**



Varningarna kan inaktiveras eller aktiveras med läget "Anpassad" i funktionen "Min säkerhet" ➔ **195**.

Om varningarna tidigare har inaktiverats med anpassat läge:

- **Stänga av varningarna** genom att trycka på knappen **3** två gånger. Indikeringen i knappen **3** (på displayen) slocknar.

- **Aktivera varningarna** genom att trycka på knappen **3** en gång. Indikeringen i knappen **3** tänds.

Aktivera och inaktivera varningarna från multimediaskärmen **4**



Se multimediasystemets instruktionsbok för att aktivera eller inaktivera varningarna.

Välj "PÅ" eller "AV".

Begränsningar av systemets funktion

Vissa omständigheter kan störa eller försämra systemets funktion, till exempel:

YTTERLIGARE KÖRHJÄLPSFUNKTIONER

- vissa körstilar (felaktig körning osv.);
- körning på en väg i dåligt skick;
- stark sidovind;
- Klockan är felaktigt konfigurerad (beroende på fordon);
- slingrande vägar;
- släpvagnsdragkraft.

Funktionsstörning

Om systemet upptäcker ett fel visas meddelandet "Kontrollera Alert förare"

och varningslampan  på instrumentpanelen.

Låt din märkesrepresentant kontrollera systemet.

igenkänning av vägskyltar

presentation



Systemet läser av hastighetsskyltar vid vägrenen och visar sedan hastighetsbegränsningen på instrumentpanelen.

Huvudsakligen hämtas informationen från kameran **1** som sitter på vindrutan bakom backspeglin. Beroende på land använder systemet också information från ett kartabonnemang för att tolka vissa skyltar (start på en ort etc.).

Skylden som visas på instrumentpanelen ändras när en vägskylt detekteras av systemet.

När fartbegränsaren eller farthållaren är aktiverad kan du anpassa börvärdet för begränsad hastighet till den hastighetsbegränsning som visas på instrumentpanelen av systemet (→ 254 och Farthållare).

Om den detekterade hastighetsbegränsningen överskrider ändras informationen som visas på instrumentpanelen för att informera föraren.

Kamerans placering 1

Se till att vindrutan inte är täckt (av smuts, snö, kondens osv.).

Särskilda anvisningar

För bilar med kartprenumeration:

– Om du kör i ett annat land kan det hända att det används andra hastighetsenheter där än din bil är inställd för. I sådana fall visar systemet vägskylden med den lokalt gällande hastighetsbegränsningen, men även omvandlingen till den enhet som din instrumentpanel är inställd för.

– I länder där hastigheten på vissa typer av vägar sänks vid regn kan systemet ändra hastighetsbegränsningen efter att ha torkat vindrutan några sekunder.

På bilar som inte har en

kartprenumeration: När du kör i ett

YTTERLIGARE KÖRHJÄLPSFUNKTIONER

land där hastighetsenheterna skiljer sig från bilens, kan du manuellt välja motsvarande hastighetsenhet på instrumentpanelen (t.ex. ändra från miles till kilometer) för att få korrekt information ➔ 129.

Anm.: Ibland är hastighetssänkningar undantagsfall som inte registreras av systemet. Ett sådant exempel är dagar med höga halter av luftföroreningar.

Åtgärd



Kontroll och varningsindikeringar

Funktionen visar följande varningsindikeringar:

2. Hastighetsskyltar och tillägsskyltar för hastighetsbegränsning (hastighet på avfartsramp med pil, hastighet med

husvagn, hastighetsbegränsning för långa fordon osv.)

3. Andra trafikskyltar (start på omkörningsförbud).

Om den detekterade hastighetsbegränsningen överskrider blinkar en cirkel runt vägmärket (varningsindikeringen **2**) åtföljd, beroende på utrustningsnivå, av ett pip som avges i några sekunder för att varna dig.

Den förblir tänd på instrumentpanelen så länge bilens hastighet överskrider den identifierade hastighetsgränsen.



Prenumeration på kartor

Trafikskyltsavkänning är kopplat till en

kartprenumeration.

För att hantera ditt abonnemang, se multimediamanualerna.

Om det inte finns något abonnemang är systemet begränsat till att ta hänsyn till hastighetsskyltar när de upptäcks av kameran.

Systemet tar inte längre hänsyn till information som rör kartorna.

Tillgänglighet för hastighetsgränsen kan påverkas.

Aktivering/avstängning



Av säkerhetsskäl ska du göra inställningarna när bilen står stilla.

YTTERLIGARE KÖRHJÄLPSFUNKTIONER

- i** Beroende på hur lång tid som har gått efter den senaste gången motorn stängdes av återaktiveras ljudvarningen:
- När bilen låses upp.
eller
 - När en dörr öppnas.
eller
 - När motorn startas om.

Aktivering och inaktivering av ljudsignaler för hög hastighet med knappen "Min säkerhet" 4



Ljudsignalen kan inaktiveras eller aktiveras med läget "Anpassat" i funktionen "Min säkerhet" → 195.

Om ljudsignalen tidigare har inaktiverats med "Anpassat" läge:

- **stäng av ljudsignalen** genom att trycka på knappen 4 två gånger. Indikatorn i knappen 4 (på displayen) slocknar.
- **återaktivera ljudsignalen** genom att trycka på knappen 4 en gång. Indikatorn i knappen 4 tänds.

Aktivera och inaktivera ljudsignalen för hög hastighet via multimediaskärmen 5



Se multimediasystemets instruktionsbok för att aktivera eller stänga av ljudsignalen.

Välj ON eller OFF.

Variation av hastighetsbegränsning och farthållare



För att anpassa fartbegränsaren, farthållaren eller den adaptiva farthållarens börvärde till den upptäckta hastighetsgränsen, tryck på 6-strömställaren.

Tillfälligt inte tillgänglig

Om systemet inte är tillgängligt på grund av kamera- eller kartdata visas

symbolen  eller, beroende på bil,

YTTERLIGARE KÖRHJÄLPSFUNKTIONER

symbolen , på instrumentpanelen. Om problemet kvarstår, kontakta din märkesrepresentant.

Systemet kan inte registrera hastighetsbegränsningen om:

- vindrutan är smutsig,
- kameran bländas av solen,
- sikten är dålig (vid dimma etc.),
- vägskytarna är oläsliga (av t. ex. snö) eller dolda (av ett annat fordon eller av träd),
- informationen från kartan inte är uppdaterad.

Obs! När den främre kameran är blockerad visas meddelandet "Främre kamera ingen sikt" på instrumentpanelen. Rengör vindruteområdet framför kameran.

Funktionsstörning

När ett funktionsfel upptäcks i

systemet visas symbolen  eller

 på instrumentpanelen, beroende på bilmodell.

I vissa fall åtföljs de av följande meddelande:

- "Körhjälpen ej tillgänglig".

eller

- "Kontrollera främre kameran";

eller

- "Kontrollera körhjälpen".

Frågor, kontakta din återförsäljare.

YTTERLIGARE KÖRHJÄLPSFUNKTIONER

Varningar



Denna funktion fungerar som en körhjälp under körning. Funktionen är under inga omständigheter avsedd att befria föraren från ansvar och skyldighet från att visa uppmärksamhet. Föraren ska hela tiden ha fullständig kontroll över fordonet.

Föraren måste alltid anpassa hastigheten efter trafikförhållandena, oberoende av vilka anvisningar systemet ger.

Systemet identifierar hastighetsskyltar och identifierar inte andra skyltar (t.ex. in- och utfart till/från stadsområden).

Systemet kanske inte identifierar alla hastighetsskyltar eller tolkar dem felaktigt.

Föraren får inte ignorera vägs skyltar som inte upptäcks av systemet och bör prioritera att följa de faktiska vägmärkena och trafikreglerna.

Vid dålig sikt (dimma, snö, frost etc.) kan inte systemet antyda vilken hastighet som är lämplig.

YTTERLIGARE KÖRHJÄLPSFUNKTIONER

Active driver assist

presentation

"Active driver assist" är ett körhjälpsystem för användning utanför tätort, på breda vägar med synliga linjer.

Systemet består av funktionerna "adaptiv farthållare Stop and Go" → 265 och "filcentrering".

Detta system gör det möjligt för föraren att:

- Bibehålla bilens hastighet utifrån en tidigare sparad hastighet.
- Anpassa avståndet mellan sin egen bil och fordonet framför.
- Centrera bilen i körfältet.
- Anpassa bilens hastighet till den hastighet som visas på vägskyltarna, automatiskt eller efter bekräftelse från föraren (beroende på bil).

Funktionen Stopp och kör med anpassningsbar farthållare.

Beroende på land och abonnemang: Utifrån informationen från en radarn eller kameran eller kartdata som skickas via en GSM-anslutning ge den adaptiva farthållaren Stop and Go möjlighet att bibehålla en vald hastighet, som kallas konstantfart, och

samtidigt hålla ett säkert avstånd till fordonet framför i samma körfält.

Hastigheten anpassas automatiskt till hastighetsbegränsningen (beroende på land och abonnemang).

Om fordonet framför stannar kan den Adaptiva farthållaren Stop and Go bromsa bilen till stillastående och sedan köra iväg igen.



OBS! Du bör alltid ha fötterna nära pedalerna och händerna på ratten, så att du är beredd på allt som kan hända.

Systemet styr acceleration och inbromsning av bilen med hjälp av motorn och bromssystemet.

Den adaptiva farthållaren Stop and Go kan aktiveras från 0 km/h, beroende på vägförhållandena (trafik, väder osv.).

Den representeras av symbolen  eller, beroende på fordon, symbolen



→ 265.

OBS!

– Föraren måste ta hänsyn till hastighetsgränsen och säkra

avståndet enligt reglerna i det land där han / hon kör.

– Den Adaptiva farthållaren kan bromsa bilen med upp till en tredjedel av bromsningkapaciteten. Beroende på trafiksituationen kan föraren behöva bromsa hårdare.



Den Adaptiva farthållaren Stop and Go kan inte panikbromsa bilen och dess bromskapacitet är begränsad.

Funktionen Körfältscentrering

Med hjälp av information från en kamera använder och påverkar "Körfältscentreringen" styrningen för att placera bilen i körfältet.

Beroende på bil, när funktionerna inte aktiveras samtidigt, är denna funktion endast tillgänglig när den adaptiva farthållaren Stop and Go är aktiverad → 265.

Om förhållandena tillåter är funktionen tillgänglig mellan:

– 0 km/h och en hastighet mellan 160 km/h och 180 km/h (beroende på version) med ett framförvarande fordon, eller

YTTERLIGARE KÖRHJÄLPSFUNKTIONER

– 60 km/h och en hastighet mellan 160 km/h och 180 km/h (beroende på version) utan ett framförvarande fordon.

"Vingelkorrigeringen" är en komfortfunktion.

Det representeras av varningslampan



OBS! Vid en tvär kurva har funktionen begränsad förmåga att svänga bilen i sidled och föraren måste vara uppmärksam och använda ratten.

Ytterligare information

Beroende på utrustningsnivå kan funktionen "Active driver assist" användas med andra körhjälpmiddel.

Observera att:

- systemet inte kan aktiveras när funktionen "Automatisk parkeringshjälp" är aktiv.
- När funktionen "Körfältscentrering" är i justeringsläge avbryts funktionen "Förhindra byte av körfält" om den redan har aktiverats. När funktionen "Körfältscentrering" inte styr styrsystemet kan funktionen "Förhindra byte av körfält" återaktiveras om förhållandena tillåter det.

YTTERLIGARE KÖRHJÄLPSFUNKTIONER

Komponenternas placering

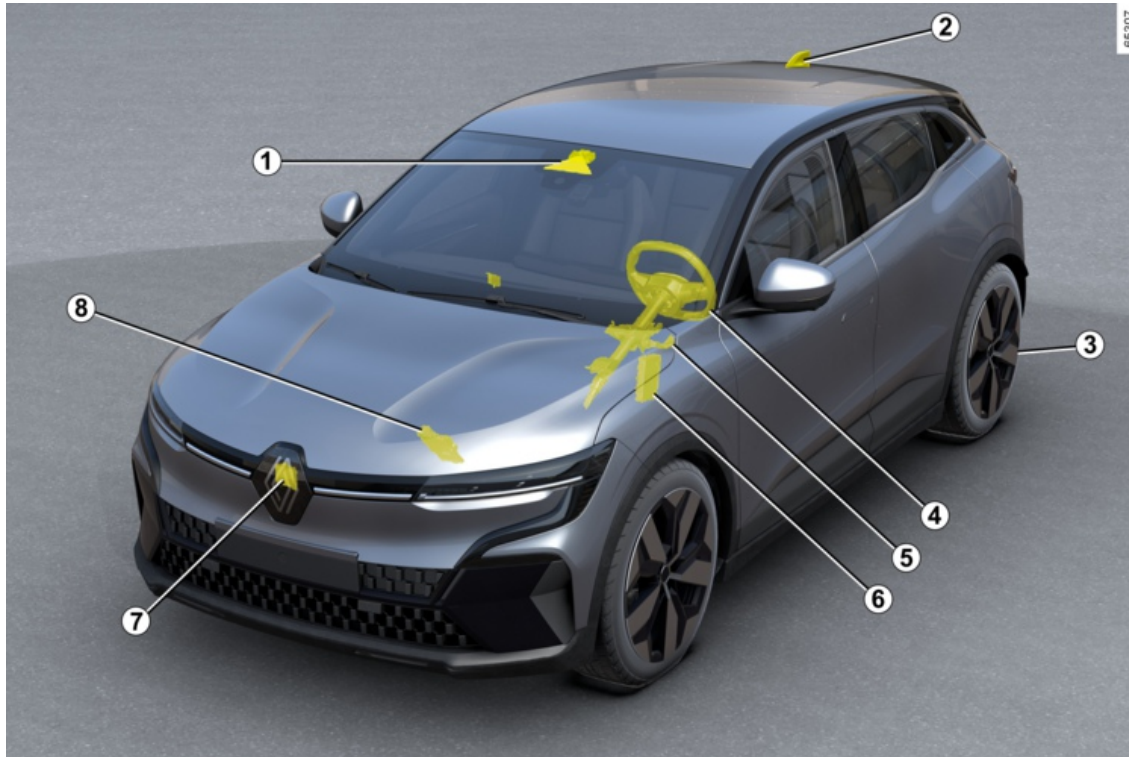

YTTERLIGARE KÖRHJÄLPSFUNKTIONER

1 Kamera

Känner av markeringar på vägen och bilens position i de olika körfälten. Den tar emot information från radarn **6** och kombinerar den med sin egen information för att bestämma bilens bana och hastighet (acceleration/ bromsning). Bland annat styr den aktivering/inaktivering av systemparametrarna (status för öppning av dörr osv.). Beroende på bil bearbetar den information för att upptäcka närvaron av förarens händer på ratten. Se till att det inte är dålig sikt genom vindrutan (pga smuts, lera, snö, etc.).

2 Antenn och kartor

(beroende på land och abonnemang) Vägkartor och vissa körförhållanden (rondeller och kurvor) laddas ner enligt den sträcka som bilen kör. Systemet kan förutse hastighetsminskning efter en ändring av hastighetsgränsen, såsom angivet på vägskyltarna, beroende på vilka parametrar som föraren har valt. Systemet kan även justera bilens hastighet när den närmar sig en skarp kurva eller rondell.

3 Automatisk parkeringsbroms

Den håller bilen stilla under vissa förhållanden.

4 Kapacitiv givare

Beroende på bil upptäcker den händer

på ratten.

5 Servostyrning

Den driver framhjulen för att styra bilen kurs enligt den information som överförs av styrenheten **1**.

6 Motorstyrenhet

Den styr motorn för önskad acceleration.

7 Radar

Beräknar avståndet mellan din bil och fordonet framför. Systemets maximala räckvidd är cirka 150 m. Detta kan variera beroende på vägförhållandena (kuperad terräng, väderförhållanden osv.). Kontrollera att radarområdet inte är täckt (smuts, snö, dåligt monterad nummerskylt), skadat, modifierat (inklusive målat) eller dolt av något tillbehör som är monterat på bilens framparti (på grillen eller logotyp osv.).

8 Aktiv styrning av bilen

Systemet skickar information om fordonsdynamik till styrenheten **1** (hastighet, sidoacceleration osv.) och styr bromssystemet för att reglera fartminskning och anpassa bilens hastighet.



Radar- och kameraområdena måste hållas rena och utan ändringar för att systemet ska kunna fungera felfritt.

YTTERLIGARE KÖRHJÄLPSFUNKTIONER

Reglage

63563

3

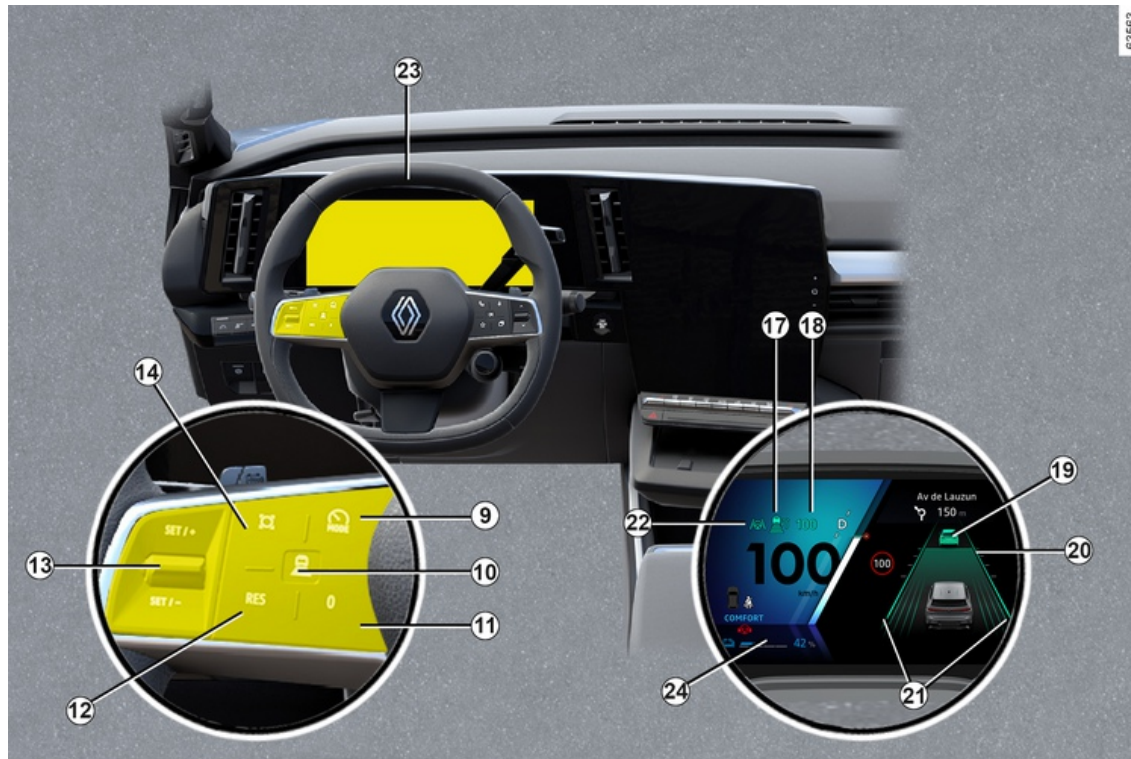

YTTERLIGARE KÖRHJÄLPSFUNKTIONER

9. Tryck på knappen för att välja / avmarkera körhjälpmedel, beroende på bil:

- Active driver assist
- Adaptiv farthållare
- Fartbegränsare
- OFF.

10. Inställning för säkerhetsavstånd

11. Sätter funktionen i viloläge och lagrar hastigheten (0).

12. Återta en minneslagrade hastighet (RES).

13.

- Uppåt: aktiverar, ökar konstantfarten eller lagrar den nuvarande farten (SET/+).
- Nedåt: aktiverar, minskar konstantfarten eller lagrar den nuvarande hastigheten (SET/-).

14. Pop-up-knapp (beroende på bil): Anpassar hastigheten till detekterade

hastighet  → 232

När läget "OFF" väljs innan tändningen slås av kommer funktionen "Fartbegränsare" att aktiveras som standard nästa gång motorn startas.

YTTERLIGARE KÖRHJÄLPSFUNKTIONER

Visas på instrumentpanelen

17. Varningslampan  för Stop and Go med anpassningsbar farthållare.
18. Sparad hastighet.
19. Fordon framför.
20. Sparat säkert avstånd
21. Indikatorer för linjer på vänster och höger sida
22. Indikering för "vingelkorrigering"



Ratt 23

Föraren ska alltid hålla händerna på ratten.

Om föraren vrider på ratten med tillräcklig kraft avbryts funktionen "Körfältscentrering" så att föraren kan återta kontrollen över bilen.

Under vissa förhållanden (skarpa svängar osv.) kan ratten vibrera för att varna föraren om att återta kontrollen över bilen.

Om föraren inte manövrerar ratten (inga händer detekteras) inaktiveras funktionen "Körfältscentrering" efter flera visuella varningar och varningar med ljudsignaler.

Aktivering / avstängning av Active driver assist funktionen

Start av funktionen



För att aktivera funktionen, tryck på knappen **9** så många gånger som behövs för att aktivera den.

Varningslampan **22**  visas i grått på instrumentpanelen.

Tryck sedan rattreglaget **13** uppåt (SET/+) eller nedåt (SET/-).

"Active driver assist" bestående av den adaptiva farthållaren Stop and Go och funktionen "Filcentrering" aktiveras då.

Den gröna indikeringen **22**  tänds och vänster och höger linjeindikering **21** visas på instrumentpanelen för att bekräfta att funktionen är aktiverad och styr bilen mot mitten av körfältet.

Du kan när som helst avbryta funktionen "Körfältscentrering" genom att vrida på ratten. Så snart du slutar vrida ratten aktiveras funktionen "Körfältscentrering" igen.

OBS! Du måste hålla händerna på ratten när du använder funktionen "Filcentrering". Du ska under inga omständigheter ta händerna från ratten.

Avstängning av funktionen

Tryck på knappen **9**. Avaktiveringen av funktionen bekräftas av att

kontrolllampan **22**  och de högra och vänstra linjeindikatorerna **21** försvinner från instrumentpanelen.

OBS! Om "Förhindra byte av körfält"-funktionen tidigare har aktiverats och förhållandena tillåter det, kommer den automatiskt att återaktiveras.

YTTERLIGARE KÖRHJÄLPSFUNKTIONER



Avsluta körhjälpmedlen genom att trycka på knappen **1** så många gånger som behövs tills du når OFF. När meddelandet "Körhjälp inaktiverad" visas på instrumentpanelen. I det här fallet aktiveras funktionen "Fartbegränsare" nästa gång motorn startas och väntar på att en hastighetsbegränsning ska lagras.

Justera positionen i körfältet

(kan variera från bil till bil)



För att aktivera positionen i körfältet måste funktionen "Körfältscentrering" vara i inställningsläge, den gröna varningslampan **22** måste visas på instrumentpanelen och fordonshastigheten måste vara lägre än 50 km/h.

Under dessa förhållanden kan du justera positionen i körfältet genom att vrida ratten något åt höger eller vänster, så att bilen växlar åt den valda sidan utan att funktionen "Körfältskorrigerig" avaktiveras. Så snart du befinner dig minst ca 15 cm från mitten av körfältet, utan att fordonet närmar sig mindre än ca 30 cm från körfältskanten, har du cirka 10 sekunder på dig att justera detta exakt. Bilen förblir sedan i det justerade läget när du slutar vrida på ratten. Linjerna **21** indikerar inställningen. För att återgå till mitten av körfältet, vrid ratten något åt motsatt håll och sluta försöka när bilen har nått mitten.

Under vissa förutsättningar (t.ex. kurva, hastighet) kan bilen centreras om automatiskt.

Funktionen "Körfältscentrering" befinner sig i standbyläge

Funktionen "Körfältscentrering" försätts automatiskt i beredskap i följande fall:

- systemet inte längre upptäcker linjerna eller bara en av körfältets linjer upptäcks
 - körfältet är för smalt eller för brett
 - systemet inte upptäcker några händer på ratten,
 - under vissa körförhållanden (rondell, korsning, kurvan är för skarp, etc.),
 - bilens hastighet är högre än ungefär 160 km/h eller 180 km/h beroende på bil,
 - bilens hastighet är lägre än ca 45 km/h utan ett fordon framför
 - bilen kör över en linje
 - systemet störs tillfälligt (kameran kan till exempel vara blockerad av smuts, lera, snö, kondens osv.).
- Vissa åtgärder som föraren vidtar kan också pausa funktionen "Filcentering":
- aktivering av körriktningvisarna
 - vrida på ratten med tillräcklig kraft.
- Funktionen bekräftas vara i standbyläge av den grå varningslampan **22**



och de vänstra och högra linjeindikatorerna **21** på instrumentpanelen.

YTTERLIGARE KÖRHJÄLPSFUNKTIONER



Obs! Du bör alltid ha fötterna nära pedalerna och händerna på ratten, så att du är beredd på allt som kan hända.

När driftsvillkoren uppfylls styr funktionen bilen i körfältet.

Varningslampan **22**  samt vänster och höger linjeindikering **21** visas i grönt på instrumentpanelen.



Du kan ändra **bilens färdriktning** när som helst genom att vrida på ratten.

"Behåll händerna på ratten" varning



När funktionen "Filcentrering" inte längre känner att du har händerna på ratten utlöses flera varningsnivåer:

- **Efter ca 15 sekunder** visas meddelandet "Behåll händerna på ratten" i gult på instrumentpanelen.
- **Om föraren inte lägger händerna på ratten efter cirka 35 sekunder** efter att varningen har visats, hörs en ljudsignal kontinuerligt. Bromsarna aktiveras sedan kortvarigt och upprepade gånger för att informera föraren om att han / hon måste återta kontrollen över bilen genom att lägga händerna på ratten. Om föraren inte reagerar aktiverar "Active driver

assist"varningsindikeringarna och bromsar bilen tills den stannar helt.



Föraren kan när som helst avbryta denna manöver genom att lägga händerna på ratten, bromsa eller avaktivera "Active driver assist".

– När bilen har stannat dras den automatiska parkeringsbromsen åt automatiskt, varningsblinkersn

fortsätter att lysa, **24**  -varningslampan släcks och meddelandet "Vingelkorrig. AV" visas i rött på instrumentpanelen för att informera dig.



Den första av två varningsnivåerna avbryts när systemet känner av förarens händer på ratten. Funktionen fortsätter att styra bilen i körfältet.

OBS! I vissa fall kanske funktionen "Filcentrering" inte längre känner att du har händerna på ratten och kan utlösa en ljudsignal:

YTTERLIGARE KÖRHJÄLPSFUNKTIONER

- Föraren håller väldigt lätt i ratten
- Föraren bär handskar
- ...



Varning rörande den kapacitiva givaren: Det är förbjudet att montera något tillbehör på ratten (skydd osv.).

Vid en kraftig kurva

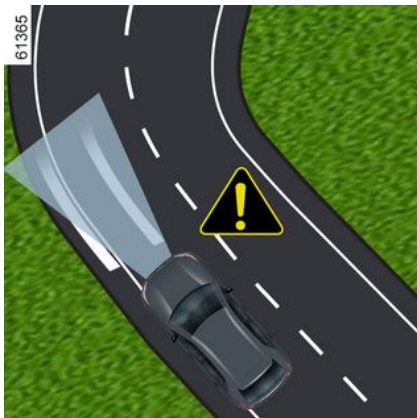

I en tvär kurva och beroende på bilens hastighet är funktionens förmåga att hålla bilen stilla i sidled begränsad och föraren måste vidta en omedelbar

åtgärd med ratten så att bilen hållas kvar i körfältet.

Om föraren inte ingriper utlöser funktionen vibrationer i ratten för att visa att bilen är på väg att korsa linjen och föraren omedelbart måste göra något.

Indikeringen **22**  samt vänster eller höger linjeindikator **21** visas i rött på instrumentpanelen.

Om bilen korsar en linje helt och lämnar körfältet eller om kurvan är för skarp försätts funktionen "Körfältscentrering" i vänteläge.

Funktionen bekräftas vara i standbyläge av den grå varningslampan **22**

 och de vänstra och högra linjeindikatorerna **21** på instrumentpanelen.



Funktionen "Körfältscentrering" kan inte hjälpa föraren i en rondell eller en korsning och kan automatiskt växla till vänteläge. I samtliga fall måste föraren alltid vrida på ratten för att hantera fordonets riktning under dessa körförhållanden.

Funktionsstörning

Om ett driftfel registreras för funktionen "Körfältscentrering" visas meddelandet "Förarassistans Ej tillgängl." eller "Förarassistans Kontrollera" på instrumentpanelen och funktionen inaktiveras.

Frågor, kontakta din återförsäljare.

YTTERLIGARE KÖRHJÄLPSFUNKTIONER

Varning



"Active driver assist" är en extra körkontrollfunktion. Den kan aldrig befria föraren från respekten för fartgränserna eller säkert avstånd, uppmärksamheten (var alltid beredd att bromsa) och ansvaret.

Föraren måste alltid ha kontroll över bilen.

Föraren måste alltid anpassa körriktningen och hastigheten utifrån omgivningen och körförhållandena, oavsett indikationerna från systemet.

Med undantag för linjer som avgränsar körfält och hastighetsskyltarna inom gränserna för systemets registreringsförmåga känner systemet inte igen trafikindikatorer (övriga trafikskyltar, trafikljus, övergångsställen osv.). De aktiverar dock inga varningar eller reaktioner från systemet.

"Active driver assist" använder funktionen "Stop and Go anpassningsbar farthållare" och "Körfältscentrering". Systemet kan aldrig likställas med en hinderdetektor eller ett antikrocksystem.

Använd Active driver assist enbart utanför tätbebyggda områden, på breda vägar med synliga linjer.

Den får inte användas i tät trafik, på kurviga eller hala vägar (is, vattenplaning, grus) eller vid ogynnsamma väderleksförhållanden (dimma, regn, sidovind osv.).

Risk för olycka.

Ingrepp/reparationer på systemet

- Vid krock kan radarns och/eller kamerans inställning ändras, vilket kan påverka dess funktion. Inaktivera systemet och rådgör med din märkesrepresentant.
- Ingrepp i området där radarn och/eller kameran är placerad (reparationer, byten, vindrutemodifikationer, lackeringsarbeten osv.) får endast utföras av behörig reparatör.

Endast en märkesrepresentant kan åtgärda fel i systemet.



Avstängning av systemet

Du måste inaktivera systemet om:

- bilen körs på en krokig väg;
- fordonet bogseras (bärgas),
- fordonet bogserar en släpvagn eller husvagn;
- bilen körs i en tunnel eller nära en metallstruktur
- bilen kommer fram till en vägtull, ett vägarbetsområde eller ett smalt körfält
- bilen körs uppför eller nedför en mycket brant backe
- Sikten är dålig (lågt stående sol, dimma o.s.v.);
- Dåligt väder (regn, snö, sidovindar osv.);
- Bilen körs på en hal vägbana (regn, snö, grus osv.);
- kameran är skadad (in- eller utsidan av vindrutan), vindrutan är spräckt eller skadad;
- radarområdet är skadat (stötar osv);
- rattens yta är skadad eller fuktig.

Om systemet fungerar onormalt ska du inaktivera det och kontakta en märkesrepresentant.

YTTERLIGARE KÖRHJÄLPSFUNKTIONER



Vissa omständigheter kan störa eller försämra systemets funktion, till exempel:

- täckt vindruta eller radarområde (smuts, is, snö, kondens osv.), kontrollera ofta vindrutans, vindrutetorkarnas och den främre stötfångarens skick och renhet
- en komplex miljö (tunnlar osv.)
- dåliga väderförhållanden (snö, kraftigt regn, hagel, ishalka osv.);
- dålig sikt (mörker, dimma osv.)
- dålig kontrast mellan fordonet framför och området runt (t.ex. vitt fordon i ett snölandskap osv.).
- bländning (starkt solljus, mötande fordon osv.)
- smal eller slingrande väg (snäva kurvor osv.);
- de asfaltsränder detekteras som en linje av systemet;
- avsmalnande/bredare körfält
- vägmarkeringar som är slitna, har dålig kontrast eller ligger mycket långt från varandra (delvis bortslitna linjer osv.);
- flera markeringar på vägen (vägarbete, anslutande vägar, hård vägren osv.);
- vägmarken utan pil och som är placerade på en motorvägsavfart;
- ett område med dålig anslutning som gör det omöjligt att geolokalisera bilen eller kartor som inte är uppdaterade;
- en bil med stor hastighetsskillnad;
- användning av mattor som inte är anpassade efter bilen. På förarsidan är det viktigt att golvmattan som är anpassade till bilen sitter fast i sina fästen. Kontrollera därför regelbundet festsättning. Lägg aldrig flera mattor på varandra. **Risk för pedalerna fastnar.**

I detta fall:

- **Risk för oönskad inbromsning eller acceleration.**
- **Risk för oönskad, felaktig korrigering av körriktning eller ingen korrigering alls.**

Många oförutsedda situationer kan påverka systemets funktion. Vissa föremål eller fordon som kan dyka upp i kamerans eller radarns avkänningsområde kan feltolkas av systemet, vilket kan leda till olämplig acceleration eller inbromsning.

Du bör alltid vara uppmärksam på plötsliga händelser som kan inträffa under körning. Bibehåll alltid kontroll över bilen genom att ha fötterna nära pedalerna och händerna på ratten, så att du är redo att agera om något händer.

YTTERLIGARE KÖRHJÄLPSFUNKTIONER

Aktiv panikinbromsning vid backning

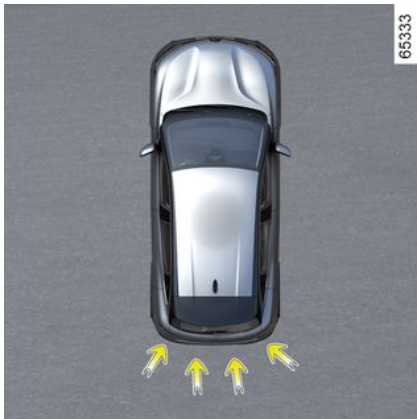

Utöver "Parkerings assistans" → **282**-funktionen och med hjälp av information från de fyra centrala givarna i bilens bakre del upptäcker systemet fasta föremål bakom bilen. Om det finns en betydande risk för kollision bromsar systemet automatiskt bilen.

Obs! Se till att de fyra centrala givarna i bilens bakre del inte är övertäckta (av smuts, lera, snö osv.).

Åtgärd



Fast avkänning av hinder bakom bilen

Vid backning i hastigheter mellan cirka 3 km/h och 10 km/h bromsar systemet **automatiskt bilen** om det finns risk för kollision med ett fast hinder. En

varningssymbol  **2** visas på multimediaskärmen **1** och en ljudsignal hörs.

När bilen har stoppats måste bilen hållas stilla av att föraren håller foten på bromspedalen.



Denna funktion fungerar som en körhjälp under körning. Funktionen är under inga

omständigheter avsedd att befria föraren från ansvar och skyldighet från att visa uppmärksamhet. Föraren ska hela tiden ha fullständig kontroll över fordonet.



Om du kör så att bilens underrede stöter emot något (t.ex. en trafikdelare, en förhöjd

trottoar eller dylikt) kan bilen skadas (en hjulaxel kan t.ex. deformeras). För att minska risken för olyckor bör du låta din återförsäljare kontrollera bilen.

YTTERLIGARE KÖRHJÄLPSFUNKTIONER

Aktivering, avaktivering av systemet



Om du vill aktivera eller inaktivera funktionen via multimediaskrmen 1 väljer du "Fordon" och sedan "Parkerings assistans". Välj "Nödbromsning aktiverad vid backning".

Om funktionen är inaktiverad visas varningslampan  3 på multimediaskrmen.

Funktionsstörning

När systemet upptäcker ett driftfel inaktiveras automatiskt den aktiva panikbromsningen vid backning.

Varningslampan  3 visas på multimediaskrmen tillsammans med, beroende på typ av fel, följande meddelande på instrumentpanelen:

- « Parkeringsassistans Ej tillgängl. » ;
eller
- « Park-sensorer kontrollera » ;
eller
- « Förarassistans Ej tillgängl. » ;
eller
- « Förarassistans Kontrollera ».

Rengör ultraljudssensorerna. Om problemet kvarstår, kontakta din återförsäljare.



Om bilen är utrustad med en dragkrok som systemet känner igen och en släpvagn har kopplats på, inaktiveras den aktiva panikbromsningen vid backning automatiskt och följande meddelande visas på instrumentpanelen: "Släp: Parkeringsassistans Ej tillgängl." och

varningslampan  3 visas på multimediaskrmen.

Varningar



Aktiv panikinbromsning vid backning

Denna funktion fungerar som en körhjälp under körning. Denna funktion kan aldrig befria föraren från hans ansvar och skyldighet att visa uppmärksamhet.

Vissa klimat- och miljöförhållanden kan störa eller skada systemet. Därför bör föraren alltid vara beredd på plötsliga händelser som kan inträffa under körningen. Kontrollera alltid så att inga små, smala eller rörliga hinder (barn, djur, barnvagnar, cyklar, stenar, stolpar osv.) finns i döda vinkeln under manövern.

Aktivering av den här funktionen kan vara fördröjd eller förhindras om systemet upptäcker tydliga tecken på att föraren har kontroll över bilen (ratt rörelser, pedaler osv.).

Ingrepp/reparationer av systemet

- Vid en kollision kan de bakre givarna och deras funktion påverkas. Stäng av funktionen och rådgör med din återförsäljare.
- Alla arbeten (reparationer, byten, ändringar av stötfångaren osv.) i området där sensorerna är placerade får endast utföras av behörig reparatör.

Endast en märkesrepresentant kan åtgärda fel i systemet.

Avstängning av funktionen

Du måste inaktivera funktionen om bilen bogseras (bärgning) eller om bilen är utrustad med en dragkrok som inte känns igen av systemet.

Om systemet fungerar onormalt ska du inaktivera det och kontakta en märkesrepresentant.

SPEED LIMITER

Farthegränsaren styr motorn och bromsarna för att hjälpa dig att inte överstiga den körhastighet som du har valt, kallad **hastighetsgränsen**.

Farthegränsarfunktionen kan aktiveras från 0 till 150 km/h eller, beroende på bil, till 170 km/h.

i Medan ECO-läget är aktiverat kan fartgränsen inte överstiga bilens maximala hastighet för ECO-läge → 177.

Reglage

Beroende på fordon har du reglage **A** eller **B**

Reglage A



1. Tryck på knappen för att välja / avmarkera körhjälpmedel, beroende på bil:

- Aktiv körhjälp.
- Adaptiv farthållare
- Farthållare
- Farthegränsare
- OFF.

2. Sätter funktionen i viloläge och lagrar hastigheten (0).

3. Hämtning av den lagrade hastigheten (RES).

4.

– Uppåt: aktiverar, ökar begränsad hastighet eller lagrar aktuell hastighet (SET/+).

– Nedåt: aktiverar, minskar begränsad hastighet eller lagrar aktuell hastighet (SET/-).

5. Pop-up-knapp (beroende på bil): Anpassar hastigheten till detekterade hastighetsgräns  → 232.

Reglage B



6. Av/på-reglage för farthegränsare .

7. Av/på-reglage för farthållare .

2. Sätter funktionen i viloläge och lagrar hastigheten (0).

SPEED LIMITER

4.

- Uppåt: aktiverar, ökar begränsad hastighet eller återkallar den lagrade begränsade hastigheten (RES/+).
- Nedåt: aktiverar, minskar begränsad hastighet eller lagrar aktuell hastighet (SET/-).

5. Pop-up-knapp  (beroende på bil): anpassar hastighetsbörvärdet till detekterade hastighetsgränser → 232.



Beroende på fordon kan du koppla farthållaren till funktionen

"Trafikskyltsavkänning" → 232 genom att trycka på strömställare 5.

När läget "OFF" väljs innan tändningen slås av kommer funktionen "Fartbegränsare" att aktiveras som standard nästa gång motorn startas.

Körning

Om en hastighetsgräns har ställts in men inte uppnåtts ännu är körningen densamma som körning utan farthållare.

Nu kan den inställda fartgränsen inte överskridas även om du trycker på

gaspedalen, utom vid nödfall (se "Ökning av den inställda fartgränsen").

Aktivering

Reglage A



Tryck på strömställaren 1 så många gånger som krävs för att välja fartbegränsaren.

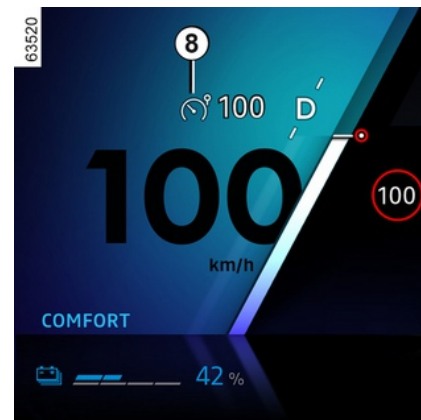

Indikeringen 8 visas i grått. Meddelandet "Fartbegränsare redo: STÄLL IN för att aktivera" visas på instrumentpanelen tillsammans med streck som anger att fartbegränsarfunktionen har aktiverats och väntar på att en fartgräns ska lagras.

Om du vill spara den aktuella hastigheten, tryck strömställaren 4 uppåt på (SET/+) eller nedåt (SET/-): hastighetsgränsen ersätter strecken och, beroende på utrustningsnivå så lyser varningslampan 8 vitt.

Den lägsta hastighet som kan sparas är 30 km/h.

SPEED LIMITER

Reglage B

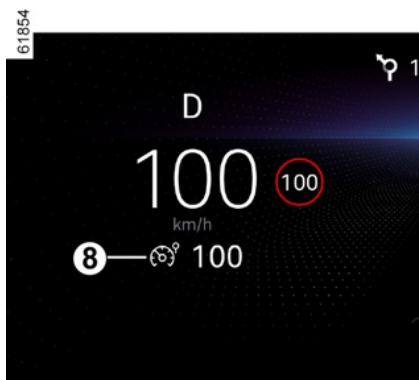

Tryck på strömställaren **6**.

Indikeringen **8** visas i grått.

Meddelandet "Fartbegränsare redo: STÄLL IN för att aktivera" visas på instrumentpanelen tillsammans med streck som anger att fartbegränsarfunktionen har aktiverats och väntar på att en fartgräns ska lagras.

Om du vill spara den aktuella hastigheten, tryck reglaget **4** uppåt (RES/+) eller nedåt (SET/-): hastighetsgränsen ersätter strecken och, beroende på utrustningsnivå så lyser varningslampan **8** vitt.

Den lägsta hastighet som kan sparas är 30 km/h.

Ändring av den inställda hastigheten

Reglage A



Du kan ändra den inställda fartgränsen genom att upprepade gånger trycka eller trycka och hålla in kontroll **4**:

- uppåt (SET/+) för att öka hastigheten
- nedåt (SET/-) för att minska hastigheten.

Reglage B



Du kan ändra fartgränsen genom att trycka på reglaget **4**:

- uppåt (RES/+) för att öka hastigheten
- nedåt (SET/-) för att minska hastigheten.

Automatisk hastighetsbegränsare med igenkänning av hastighetsskyltar

(beroende på abonnemang: utan abonnemang kan den här funktionen inte aktiveras. Information om hur du hanterar abonnemangen finns i multimedieinstruktionerna.)

SPEED LIMITER

Med hjälp av kameran, funktionen "Trafikskyltsavkänning" → 232 och kartan som är kopplad till abonnemanget begränsar systemet automatiskt bilens hastighet när hastighetsgränsskyltar identifieras och passeras.

Aktivering/avstängning

Via multimediaskrmen väljer du "Hjälpfunktioner vid körning" i läget "Bil". Från "Hastighetsanpassnings"-menyn visar du fältet "Adaptiv farthållare" och väljer "Till hastighetsbegränsningar".

Obs! du kan också aktivera/inaktivera genom att trycka på och hålla inne kontextknappen 5.

Ökning av den inställda fartgränsen

Du kan när som helst överskrida den inställda hastighetsgränsen. För att göra detta trycker du **bestämt ner** gaspedalen (nära eller bortom spärrläget, beroende på bil).

När hastigheten överskrider blinkar den inställda fartgränsen gult/orange på instrumentpanelen.

Släpp sedan upp gaspedalen: fartbegränsningsfunktionen återupptas så snart bilen uppnår en hastighet som är lägre än den sparade hastigheten.



Du måste hålla fötterna nära pedalerna för att vara redo att reagera i en nödsituation.



Om fartbegränsaren inte är tillgänglig (efter flera aktiveringsförsök), kontakta din märkesrepresentant.

Sätta funktionen i viloläge

Reglage A



Fartbegränsarfunktionen sätts i standby om du trycker på strömställaren 2 (0).

Hastighetsgränsen sparas och visas i grått på instrumentpanelen.

Reglage B



Fartbegränsarfunktionen sätts i standby om du trycker på strömställaren 5 (0).

Hastighetsgränsen sparas och visas i grått på instrumentpanelen.

Aktivering av inställd fartgräns

Reglage A

SPEED LIMITER

Om en hastighet är sparad i minnet kan du återkalla den genom att trycka på reglaget **3**.

Reglage **B**

Om en hastighet har sparats i minnet kan du aktivera den igen genom att trycka strömställaren **4** uppåt eller nedåt.



När fartbegränsaren försatts i vänteläge återaktiverar ett tryck på reglaget **4** uppåt eller nedåt funktionen utan att hänsyn tas till den lagrade hastigheten - det är fordonets aktuella hastighet som beaktas.

Avstängning av funktionen

Reglage **A**



Hastighetsbegränsningsfunktionen avbryts när du trycker på strömställare **1** för att avmarkera begränsaren. Hastigheten finns då inte längre sparad i minnet

Indikeringen **8** slocknar på instrumentpanelen för att bekräfta att funktionen har stoppats.

Reglage **B**

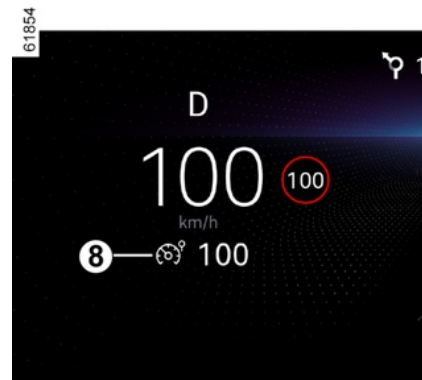

Fartbegränsningsfunktionen inaktiveras när du:

- när du trycker på strömställaren **1**. Hastigheten finns då inte längre sparad i minnet
- när du trycker på strömställaren **2**. I detta fall väljs farthållaren och det finns ingen sparad hastighet.

SPEED LIMITER

Indikeringen **8** slocknar för att bekräfta att funktionen har stoppats.



För att avsluta körhjälpen, tryck på knappen **1** så många gånger som behövs tills du når OFF. När meddelandet "Körhjälp inaktiverad" visas på instrumentpanelen.

I det här fallet aktiveras funktionen "Fartbegränsare" nästa gång motorn startas och väntar på att en hastighetsbegränsning ska lagras.

FARTHÅLLARE

Farthållaren styr motorn och bromsarna för att hjälpa dig upprätthålla den körhastighet som du har valt, kallad **konstantfarten**.

Denna konstantfart kan justeras kontinuerligt från 30 km/h till 150 km/h eller, beroende på fordonet, till 160 km/h.

i Medan ECO-läget är aktiverat kan konstantfarten inte överstiga fordonets aktuella hastighet → 177.

i Det regenererande bromssystemet och spakarna är inte tillgängliga när farthållaren eller den adaptiva farthållaren är aktiverad.

Reglage

Beroende på fordon har du reglage **A** eller **B**

Reglage A



1. Tryck på knappen för att välja / avmarkera körhjälpmedel, beroende på bil:

- Aktiv körhjälp.
- Adaptiv farthållare
- Farthållare
- Fartbegränsare
- OFF.

2. Sätt funktionen i vänteläge (med minneslagring av konstantfarten) (0).

3 Återta en minneslagrad hastighet (RES).

4

- Uppåt: aktiverar, ökar konstantfarten eller hämtar den lagrade farten (SET/+).

- Nedåt: aktiverar, minskar konstantfarten eller lagrar den nuvarande hastigheten (SET/-).

5 Pop-up-knapp (beroende på bil): Anpassar hastigheten till detekterade

hastighet  → 232

Reglage B



Beroende på fordon informeras symbolen på **2**-reglaget om att du är utrustad med:

-  med Stop and Go → 265 anpassningsbar farthållare,

-  med "Active driver assist" → 237.

FARTHÅLLARE

6. Av/på-reglage för fartbegränsare



7. Av/på-reglage för farthållare



2. Sätt funktionen i vänteläge (med minneslagring av konstantfarten) (0).

4

- Uppåt: aktiverar, ökar konstantfarten eller hämtar den lagrade konstantfarten (RES/+).
- Nedåt: aktiverar, minskar konstantfarten eller lagrar den nuvarande hastigheten (SET/-).

5. Pop-up-knapp  (beroende på bil): anpassar hastighetsbörvärdet till detekterade hastighetsgränser → 232.



Beroende på fordon kan du koppla farthållaren till funktionen

"Trafikskyltsavkänning" → 232 genom att trycka på strömställare 5.

När läget "OFF" väljs innan tändningen slås av kommer funktionen "Fartbegränsare" att aktiveras som standard nästa gång motorn startas.

Aktivering

Reglage A



Tryck på kontakten 1 så många gånger som krävs för att välja farthållaren.

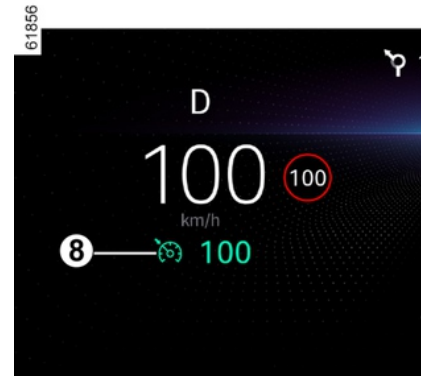

Indikeringen 8 visas i grått. Meddelandet "Farthållare PÅ SET för inställn" visas på instrumentpanelen tillsammans med streck som visar att farthållaren är aktiverad och väntar på att lagra en hastighet.

3

FARTHÅLLARE

Reglage B



Tryck på strömställaren 7.

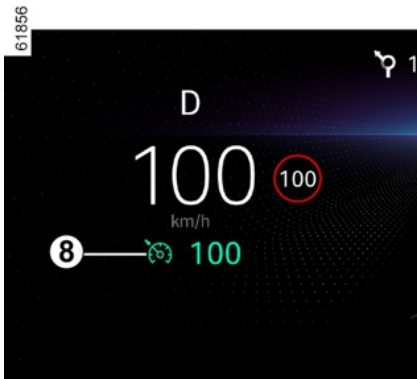

Indikeringen **B** visas i grått.

Meddelandet "Farthållare PÅ SET för inställn" visas på instrumentpanelen tillsammans med streck som visar att farthållaren är aktiverad och väntar på att lagra en hastighet.



Ha alltid fötterna i närheten av pedalerna för att kunna ingripa i en nödsituation.

Inställning av konstantfart

Reglage A

Vid en jämn hastighet över cirka 30 km/h trycker du reglaget **4** uppåt till (SET/+) eller nedåt till (SET/-) : funktionen aktiveras och konstantfarten beaktas. Den valda hastigheten ersätter strecken.

Reglage B

Vid en jämn hastighet över cirka 30 km/h trycker du reglaget **4** uppåt till (RES/+) eller nedåt till (SET/-) : funktionen aktiveras och konstantfarten beaktas. Den valda hastigheten ersätter strecken.

Farthållaren bekräftas när den lagrade hastigheten och indikeringen visas i grönt **B**.

Om du försöker aktivera funktionen vid en lägre hastighet än 30 km/h visas meddelandet "Hastigh. ogiltig" och funktionen förblir inaktiverad.

Körning

När en vald hastighet har ställts in och farthållaren är aktiv kan du ta bort foten från gaspedalen.



Denna funktion fungerar som en körhjälp under körning.

Funktionen kan under inga omständigheter befria föraren från ansvaret att följa hastighetsgränserna eller att vara uppmärksam.

Föraren måste alltid ha kontroll över bilen.

Farthållaren bör inte användas vid tät trafik, på kurviga eller hala vägar (is, vattenplaning) eller vid ogynnsamma väderleksförhållanden (dimma, regn, sidvind).

Risk för olycka.

FARTHÅLLARE

Ändring av konstantfarten

Reglage A

Du kan ändra konstantfarten genom att trycka på reglaget **4**:

- uppåt till (SET/+) för att öka hastigheten
- nedåt till (SET/-) för att sänka hastigheten.

Reglage B

Du kan ändra konstantfarten genom att trycka på reglaget **4**:

- uppåt till (RES/+) för att öka hastigheten
- nedåt till (SET/-) för att sänka hastigheten.

Obs! Genom att trycka på och hålla upp eller ned **4**-reglaget kan du ändra hastigheten i intervaller.

Fartökning över inställd konstantfart

Du kan när som helst överskrida den konstanta hastigheten om du trycker på gaspedalen.

Under tiden som hastigheten överskrids, blinkar den valda hastigheten på instrumentpanelen.

Släpp därefter upp gaspedalen: Efter några sekunder återupptar bilen automatiskt den valda hastigheten.



Du måste hålla fötterna nära pedalerna för att vara redo att reagera i en nödsituation.



Om farthållaren inte längre är tillgänglig (efter flera aktiveringsförsök), kontakta en auktoriserad återförsäljare.

Sätta funktionen i viloläge

Funktionen försätts i standby-läge när du trycker på:

- strömställaren **2** (0) ;
- bromspedalen
- växla till neutralläge.

Den konstanta hastigheten sparas och visas i grått på instrumentpanelen.

Aktivering av inställd konstantfart

Om en hastighet är sparad kan du återuppta den igen, men förvissa dig först om att körvillkoren är lämpliga (trafiken, vägen, väderleksförhållandena)

Tryck på strömställaren **3** (RES) för reglage **A** om fordonets hastighet överstiger 30 km/tim.

eller

Tryck på reglage **4** för reglage **B** uppåt till (RES/+) om fordonets hastighet är högre än 30 km/h.

När hastigheten har ställts in bekräftas aktiveringen av farthållaren genom att konstanthastigheten anges i grönt och - beroende på fordon - indikeringen **8** visas.

ANM.: Om den hastighet som du precis har angett är mycket högre än den hastighet du kör i, kommer fordonet att accelerera snabbt tills den hastighet uppnåtts.

Om farthållaren befinner sig i vänteläge trycker du reglaget **4** uppåt eller nedåt för att återaktivera farthållarfunktion utan att hänsyn tas till den lagrade hastigheten – det är fordonet aktuella hastighet som beaktas.

Avstängning av funktionen

Farthållaren inaktiveras när du:

- när du trycker på **A**-reglageströmställaren **1**. I detta fall finns ingen lagrad hastighet;
- när du trycker på **V**-reglageströmställaren **7**. Hastigheten finns då inte längre sparad i minnet
- när du trycker på **B**-reglageströmställaren **6**. I detta fall

FARTHÅLLARE

väljs fartbegränsaren och det finns ingen sparad hastighet.



Avsluta körhjäpsmedlen genom att trycka på strömställaren **1** på reglaget **A** flera gånger tills du når OFF. När meddelandet "Körhjälp inaktiverad" visas på instrumentpanelen.

I det här fallet aktiveras funktionen "Fartbegränsare" nästa gång motorn startas och väntar på att en hastighetsbegränsning ska lagras.

Indikeringen **B** slocknar på instrumentpanelen för att bekräfta att funktionen har stoppats.



Om farthållarfunktionen sätts i viloläge eller avbryts sänks inte bilens hastighet. Vill du sänka hastigheten måste du bromsa.

STOP AND GO MED ANPASSNINGSBAR FARTHÅLLARE

presentation

Utifrån information från radarn eller kameran ger den adaptiva farthållaren Stop and Go dig alternativet att bibehålla en vald hastighet som kallas konstantfart och samtidigt hålla ett säkert avstånd till fordonet framför i samma fil.

Beroende på bil: När funktionen "Trafikskyltsavkänning" är aktiverad → **232** kan systemet anpassa bilens hastighet enligt hastighetsskyltarna som detekteras av kameran.

Beroende på land och abonnemang anpassar systemet med hjälp av kameran och kartan bilens hastighet i förväg till situationen och händelser på vägen (rondeller, kurvor, kommande vägs skyltar eller hastighetzoner).

Om fordonet framför stannar kan den Adaptiva farthållaren Stop and Go bromsa bilen till stillastående och sedan köra iväg igen.

Systemet styr acceleration och inbromsning av bilen med hjälp av motorn och bromssystemet.

Systemets maximala räckvidd är cirka 130 m. Detta kan variera beroende på vägförhållandena (kuperad mark, väderförhållanden osv.).

Den adaptiva farthållaren Stop and Go kan aktiveras från 0 till 150 km/h eller

160 km/h beroende på vägförhållandena (trafik, väder osv.).

Funktionen representeras av symbolen



eller, beroende på bil, symbolen



OBS!

– Föraren måste ta hänsyn till hastighetsgränsen och säkra avståndet enligt reglerna i det land där han / hon kör.

– Den anpassningsbara farthållaren kan bromsa fordonet upp till ungefär en tredjedel av bromsningskapaciteten. Beroende på trafiksituationen kan föraren behöva bromsa hårdare.



Medan ECO-läget är aktiverat kan konstantfarten inte överstiga bilens maximala hastighet för ECO-läge → **177**.



Det regenererande bromssystemet och spakarna är inte tillgängliga när farthållaren eller den adaptiva farthållaren är aktiverad.



Den Adaptiva farthållaren Stop and Go kan inte panikbromsa bilen och dess bromskapacitet är begränsad.

STOP AND GO MED ANPASSNINGSBAR FARTHÅLLARE



Denna funktion fungerar som en körhjälp under körning.

Funktionen kan under inga omständigheter befria föraren från ansvaret att följa hastighetsgränserna, hålla säkert avstånd eller att vara uppmärksam.

Föraren måste alltid ha kontroll över bilen.

Föraren måste alltid anpassa hastigheten utifrån omgivningen och trafikförhållandena.

Använd anpassningsbar farthållaren Stop and Go utanför tätbebyggda områden, på breda vägar med synliga linjer.

Farthållaren kan ha begränsad funktion på mycket kurviga eller hala vägar (med risk för ishalka, vattenplaning, stenskott) eller vid ogynnsamma väderleksförhållanden (dimma, regn, sidovind osv.).

Risk för olycka.

Kamerans placering 1

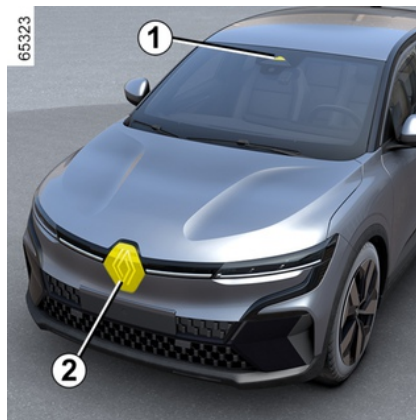

Se till att det inte är dålig sikt genom vindrutan (pga smuts, lera, snö, etc.).

Radarns placering 2

Kontrollera att radarskyddsplåten inte är blockerad (smuts, lera, snö, dåligt monterad nummerskylt), skadat, modifierat (inklusive målat) eller dolt av något tillbehör som är monterat på bilens framparti (på grillen eller logotyp osv.).

Reglage



3. Tryck på knappen för att välja / avmarkera körhjälpmedel, beroende på bil:

- Aktiv körhjälp.
- Adaptiv farthållare
- Farthållare
- Fartbegränsare
- OFF.

4. Sätt funktionen i vänteläge (med minneslagring av konstantfarten) (0).

5 Återta en minneslagrade hastighet (RES).

6

STOP AND GO MED ANPASSNINGSBAR FARTHÅLLARE

- Uppåt: aktiverar, ökar konstantfarten eller lagrar den nuvarande farten (SET/+).
- Nedåt: aktiverar, minskar konstantfarten eller lagrar den nuvarande hastigheten (SET/-).

7 Pop-up-knapp (beroende på bil): Anpassar hastigheten till detekterade

hastighet  → 232

8 Inställning av lämpligt avstånd.

 Beroende på fordon kan du koppla farthållaren till funktionen "Trafikskyltsavkänning" → 232 genom att trycka på strömställare 7.

När läget "OFF" väljs innan tändningen slås av kommer funktionen "Fartbegränsare" att aktiveras som standard nästa gång motorn startas.



Radar- och kameraområdena måste hållas rena och utan ändringar för att systemet ska kunna fungera felfritt.



Viktigt: Håll alltid fötterna vid pedalerna för att vara beredd.

Aktivering

Reglage A

Visningar

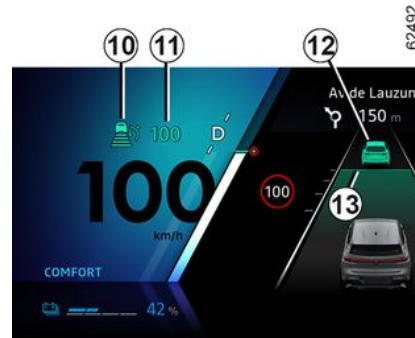

10. Stop and Go varningslampa för adaptiv farthållare.

11. Sparad hastighet.

12. Fordon framför.

13. Sparat säkert avstånd



Tryck på knappen **3** så många gånger som krävs för att välja den adaptiva farthållaren. Indikeringen **10** visas i grått. Meddelandet "Adaptiv farthållare PÅ: Tryck SET för inställning" visas på instrumentpanelen tillsammans med streck som visar att farthållaren är aktiverad och väntar på att lagra en hastighet.

STOP AND GO MED ANPASSNINGSBAR FARTHÅLLARE

Reglage B

Tryck på knappen **9**.

Indikeringen **10** visas i grått och meddelandet "Adaptiv farthållare PÅ" visas på instrumentpanelen tillsammans med streck i syfte att ange att farthållarfunktionen är aktiv och väntar på att en konstantfart matas in.



Obs! För fordon utrustade med systemet "Active driver assist" → **237**", när funktionen "Vingelkorrigering", som tidigare valts i multimediasystemet eller beroende på fordon, genom att trycka på strömställaren **14** (slå på indikeringen **14**), aktiveras adaptiv farthållare automatiskt när funktionen "Vingelkorrigering" aktiveras → **237**. Funktionen kan inte aktiveras när:

- Parkeringsbromsen är åtdragen
- Förarens bilbälte är inte fastspänt.
- En eller flera dörrar ej helt stängda.
- Funktionen "Handsfree-parkering" är redan aktiverad.

Meddelandet "Adap farthållare ej tillgänglig" visas på instrumentpanelen.

Inställning av farthållare

När bilen står stilla eller rör sig i en jämn hastighet trycker du knappen **6** uppåt (SET/+) eller nedåt (SET/-): Funktionen är aktiverad och den aktuella hastigheten sparas.

Den lägsta hastigheten är 30 km/h.

Konstantfarten **11** ersätter strecken och farthållningen bekräftas av att konstantfarten visas i grönt och att indikeringen **10** tänds.

Om du försöker aktivera funktionen vid en hastighet över 155 km/h eller, beroende på bilmodell, 165 km/h, visas meddelandet "Hastigh. ogiltig" och funktionen förblir inaktiv.

Då en hastigheten har ställts in och farthållaren är igång kan du ta bort foten från gaspedalen.

Obs! Om fordonets hastighet understiger ungefär 30 km/h använder funktionen en standardiserad hastighet på 30 km/h. Fordonet accelererar tills den uppnår den sparade hastigheten.

Aktivera farthållaren med igenkänning av hastighetsskyltar (vyn C)

(kan variera från bil till bil)

Om bilen är utrustad med funktionen "Trafikskyltsavkänning" → **232** trycker du på den kontextuella knappen **7** för att anpassa bilens hastighet till de **15** hastighetsbegränsningar som detekteras av kameran.

När du passerar en skylt antar konstantfarten **11** värdet för den hastighet som detekterats **15**.

Aktivera farthållaren med förhandsigenkänning av hastighetsskyltar (vy D)

(beroende på abonnemang)

Med hjälp av kameran, funktionen "Avkänning av vägs skyltar" → **232** och karta som är kopplad till abonnemanget förutser systemet automatisk justering av bilens hastighet fram till nästa skylt **16**.

Aktivering/avstängning

Från multidisplayen, under menyn "Fordon", väljer du "Körhjälp". På menyn "Komfort" väljer du "Hastighetsgräns adaptiv farthållare".

Bokstaven "A" **17** visas på instrumentpanelen för att bekräfta att

STOP AND GO MED ANPASSNINGSBAR FARTHÅLLARE

farthållaren med förhandsigenkänning av hastighets skyltar har aktiverats.



OBS!

- Du kan också aktivera/inaktivera funktionen genom att trycka på och hålla inne kontextknappen **7**.
- I vissa fall (om det finns en betydande skillnad mellan fordonets hastighet och den begränsade hastigheten) kan systemet begära att du validerar hastigheten manuellt genom att trycka på popup-knappen **7**: den vita fyrkanten **18** visas runt den angivna hastigheten för att informera dig.



Farthållaren med förhandsinformation av hastighets skyltar är kopplad till ett abonnemang. Utan ett abonnemang kan denna funktion inte aktiveras.

För att hantera ditt abonnemang, se multimediamanualerna.

Åtgärd

Med funktionen aktiverad visas följande hastigheter på instrumentpanelen:

- konstantfart **11**;
- den aktuella hastighetsbegränsning som systemet identifierar på den vägsträcka som fordonet färdas på **15**;
- den hastighet som systemet identifierar på nästa vägsträcka eller i nästa hastighetsbegränsningszon **16**.

Den hastighet som registrerats **16** beaktas av systemet. Fordonets hastighet anpassas gradvis tills den når konstantfarten **11** utan någon åtgärd från föraren. Den hastighet som anges på **16** visas på **15** när du passerar den identifierade skylten eller zonen.

Föraren måste alltid vara uppmärksam på den hastighet som

systemet tillämpar och förblir ansvarig för fordonets hastighet.

När funktionen inte är aktiverad eller abonnemanget inte längre är aktivt är driften densamma som att ställa in konstanthastigheten med igenkänning av hastighets skyltar (vy **C**).

Aktivera farthållaren med förhandsigenkänning av vägens layout (vyn **E)**

(beroende på abonnemang)

Med hjälp av kameran, funktionen "Vägmärkesdetektering" → **232** och kartavläsning som köpts med abonnemanget kan systemet förutse och hantera den automatiska anpassningen av hastigheten **10**, när bilen närmar sig en rondell eller en kurva.

Om fordonet närmar sig en kurva eller en rondell visas en indikering **19** på instrumentpanelen. Fordonet justerar sin hastighet till en hastighet som är lämplig för den upptäckta egenskapen.

Föraren måste alltid vara uppmärksam på den hastighet som systemet tillämpar och förblir ansvarig för fordonets hastighet.

STOP AND GO MED ANPASSNINGSBAR FARTHÅLLARE



Aktivering/avstängning

Från multidisplayen, under menyn "Fordon", väljer du "Körhjälp". Välj sedan "Adaptiv farthållare för väglayout" på menyn "Komfort".

I menyn "Adaptiv reglering" väljer du "Till väginformation".

(När funktionen inte är aktiverad eller abonnemanget inte längre är aktivt är driften densamma som att ställa in konstanthastigheten med igenkänning av hastighetsskyltar (vyn **A**) eller, beroende på abonnemang, ställa in konstanthastigheten med igenkänning av hastighetsskyltar (vyn **D**).

Följande symboler visar de egenskaper som systemet tar hänsyn till:

-  rondell;
-  kurva.



Farthållaren med förhandsigenkänning av vägens layout är kopplad till ett abonnemang.

Utan ett abonnemang kan denna funktion inte aktiveras.

För att hantera ditt abonnemang, se multimediamanualerna.

Kontrollera konstantfart

Du kan ta tillbaka kontrollen över fordonets hastighet när som helst genom att:

- sätta funktionen i viloläge:
 - genom att trampa på bromspedalen,
 - eller genom att trycka på knappen **4** (0),
- eller, beroende på fordon, inaktivering av funktionen genom att trycka på den allmänna start/stoppströmställaren **9**,
- genom att trycka på omkopplaren för val/urval av körhjälp **3**.

Vid automatisk anpassning av hastigheten efter skyltar och/eller väglayout är det möjligt att ignorera dessa händelser. Tryck reglaget **5**

uppåt (RES/+) för att hämta den lagrade konstantfarten.

Aktivering av avståndskontroll

När farthållaren aktiveras visas standardsäkerhetsavståndet **13** i grönt på instrumentpanelen.

Om systemet registrerar ett fordon i din fil visas konturen av ett fordon **12** ovanför avståndsmätaren **13** på instrumentpanelen.

Din fordon anpassar sig efter det framförvarande fordonets hastighet och bromsar vid behov (bromsljuset tänds) för att bibehålla avståndet som visas på instrumentpanelen.

Obs! Storleken på **12** konturen varierar i enlighet med avståndet mellan dig och fordonet framför. Ju närmare du befinner dig fordonet framför desto större blir konturen.

Ställa in konstantfart

Reglage A

Du kan variera hastigheten genom att trycka upprepade gånger (för låg variation) eller trycka på och hålla in (för hög variation) reglaget **6**:

- nedåt: (SET/-) för att sänka hastigheten:
- uppåt (SET/+) för att öka hastigheten.

STOP AND GO MED ANPASSNINGSBAR FARTHÅLLARE

Reglage **B**

Du kan variera hastigheten genom att trycka upprepade gånger (för låg variation) eller trycka på och hålla in (för hög variation) reglaget **6**:

- nedåt: (SET/-) för att sänka hastigheten;
- uppåt: (RES/+) för att öka hastigheten.

Inställning av lämpligt avstånd

Du kan när som helst ändra avstånd till framförvarande fordon genom att trycka upprepade gånger på strömställaren **8**.



Den horisontella avståndsmätningen på instrumentpanelen indikerar de olika tillgängliga säkra avstånden:

- avståndsmätningen **F**: långt avstånd (motsvarar cirka 2,4 sekunder);
- avståndsmätare **G**: mellanliggande avstånd 2 (motsvarar cirka 2 sekunder);
- avståndsmätare **H**: mellanliggande avstånd 1 (motsvarar cirka 1,6 sekunder);
- avståndsmätare **I**: kort avstånd (motsvarar cirka 1,2 sekunder).

Den valda avståndsmätningen visas i grönt på instrumentpanelen. Övriga visningar förblir grå.

Anm.: Avståndet bör ställas in utifrån trafiknivå, lokala regler och väderförhållanden.



Säkerhetsavståndet justeras som standard på avståndsmätaren **G**.

Fartökning över inställd konstantfart

Du kan när som helst överskrida konstantfarten om du trycker på gaspedalen.

Om konstantfarten **11** överskrids visas den i gult.

Om föraren trycker på gaspedalen fungerar inte längre funktionen "Avståndskontroll".

Sedan släpper du upp gaspedalen. Farthållaren och avståndskontrollen ser automatiskt till att fordonet återgår till den hastighet och det avstånd som du har valt tidigare.

Omkörningsmanöver

Om du vill köra om framförvarande fordon och din hastighet endast är över 70 km/h, minskar aktiveringen av körriktningvisarna tillfälligt avståndet till framförvarande fordon och utlöser acceleration för att underlätta omkörning.

Stanna fordonet och köra iväg

Om fordonet framför dig saktar ned anpassar systemet fordonets hastighet eller stannar fordonet helt vid behov (t.ex. i tät trafik). Fordonet stannar några meter från fordonet framför.

När fordonet framför kör iväg igen:

- om stoppet varar i mindre än trettio sekunder startar fordonet igen utan att någon åtgärd krävs från föraren.

Obs! Föraren ska alltid vara redo för plötsliga incidenter under körning och förblir ansvarig för att kontrollera fordonet: Om systemet upptäcker en fotgängare runt fordonet kommer

STOP AND GO MED ANPASSNINGSBAR FARTHÅLLARE

automatisk omstart att förhindras till nästa stopp;

– om stopptiden överstiger cirka trettio sekunder måste något av följande utföras för att fordonet ska starta igen:

-
- genom att trampa på bromspedalen,
- genom att trycka en gång på knappen **5** (RES) på reglage **A**.
- genom att trycka knappen **5** uppåt (RES/+) på reglaget **B**.

Meddelandet "Tryck RES eller accelerera Återstartar farthållaren" visas på instrumentpanelen som bekräftelse.

Om fordonet står stilla längre än ca tre minuter ansätts automatiskt den elektroniska parkeringsbromsen och den anpassningsbara farthållaren Stop and Go inaktiveras.

Kontrolllampan **10** släcks för att bekräfta att funktionen har inaktiverats.

Sätta funktionen i viloläge

Du kan försätta funktionen i vänteläge när:

- du trycker på strömställare **4** (0) ;
- du trycker på bromsen medan fordonet rör dig.

Funktionen inaktiveras av systemet om:

- du försätter växelreglaget i läge P, R eller N ;
- du lossar förarens säkerhetsbälte;
- du öppnar en av dörrarna
- du trycker på start-/stoppknappen för motorn
- lutningen är för brant
- vissa system för körhjälp aktiveras (nödbromsning,ABS, ESC osv.)

Obs! Beroende på fordonet, om mottagningen av den anslutna informationen inte är optimal, kopplar systemet automatiskt på standby för avkänning av hastighetsbegränsningsskyltar och/eller förhandsigenkänning av väglayoutfunktionerna.

De två funktionerna återaktiveras automatiskt så snart datamottagningen blir optimal igen.

Under alla omständigheter bekräftas vänteläget av att indikeringarna visas i grått och att meddelandet "Adaptiv farthållare Pausläge" visas på instrumentpanelen.



Om den adaptiva farthållaren Stop and Go sätts i vänteläge eller avbryts sker ingen snabb sänkning av fordonets hastighet: för att bromsa måste du ansätta bromspedalen.

Lämna vänteläge

Utifrån sparad konstantfart

Om en hastighet är sparad kan du återuppta den igen, men förvissa dig först om att körvillkoren är lämpliga (trafiken, vägen, väderleksförhållandena) Tryck strömställaren **6** uppåt inom giltiga hastighetsintervall.

När den lagrade hastigheten aktiveras visas konstantfarten i grönt som bekräftelse på att farthållaren är aktiverad.

Obs! Om den hastighet som sparats tidigare är högre än den hastighet du kör i, kommer fordonet att accelerera tills denna hastighet uppnås.

Utifrån den aktuella hastigheten

Om farthållaren befinner sig i vänteläge kan du återaktivera den genom att trycka strömställaren **6** nedåt utan att hänsyn tas till den

STOP AND GO MED ANPASSNINGSBAR FARTHÅLLARE

minneslagrade hastigheten - det är fordonets aktuella hastighet som registreras.

Varningarna "Ta kontroll över fordonet"

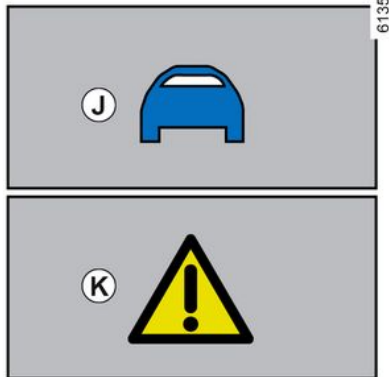

I vissa situationer (t.ex. om du närmar dig ett fordon som rör sig mycket långsammare, om fordonet framför dig byter fil snabbt osv.) kanske systemet inte hinner reagera.

Beroende på situation ger systemet ifrån sig ett pip kopplat till:

- den orange varningen **J** om situationen kräver förarens uppmärksamhet;

eller

- den röda varningen **K** tillsammans med meddelandet "Bromsa" om situationen kräver förarens omedelbara uppmärksamhet.

I alla dessa situationer bör du handla följdriktigt och utföra lämpliga åtgärder.

Avstängning av funktionen



Den adaptiva farthållaren Stop and Go inaktiveras:

- när du trycker på **A**-reglageströmställaren **3**
- när du trycker på **B**-reglageströmställaren **9**
- när du trycker på **B**-reglageströmställaren **19**

Indikeringen **10** slocknar på instrumentpanelen för att bekräfta att funktionen har stoppats.

i För att avsluta körhjälp, tryck på knappen **3** så många gånger som behövs tills du når OFF. När meddelandet "Körhjälp inaktiverad" visas på instrumentpanelen. I det här fallet aktiveras funktionen "Fartbegränsare" nästa gång motorn startas och väntar på att en hastighetsbegränsning ska lagras.

STOP AND GO MED ANPASSNINGSBAR FARTHÅLLARE

Tillfälligt inte tillgänglig (radar)



Radarn kan upptäcka fordon framför fordonet. Systemet fungerar inte korrekt om radarns siktfält är blockerat eller om signalen störs.

Om radarns avkänningsområde blockeras eller om radarsignalen störs visas meddelandet "Främre radar ingen sikt" på instrumentpanelen och den anpassningsbara farthållaren Stop and Go inaktiveras.

Den gröna indikeringen **10** slocknar för att bekräfta att funktionen har inaktiverats automatiskt.

Se till att radarområdet förblir rent och inte blockeras av snö, lera, en dåligt monterad registreringsskylt eller av något tillbehör monterat på framsidan

av fordonet (på grillen), eller dolt av något tillbehör monterat på fordonets framsida (på grillen eller logotypen osv.).

Förhållandena i vissa geografiska områden kan störa funktionen, till exempel:

- områden med tunnlar, långa broar eller mindre vägar utan väglinjer, utan markeringar eller där det finns träd i närheten
- ett militärt område eller flygplatsområde.

Du måste lämna sådana områden för att funktionen ska fungera.

I samtliga fall bör du kontakta en auktoriserad återförsäljare om meddelandet inte försvinner när motorn startas om.

Tillfälligt inte tillgänglig (kamera)

Systemet fungerar inte korrekt om kameran är övertäckt (av smuts, lera, snö, kondens osv.).

Om kamerans synlighet försämras kommer den anpassningsbara farthållaren Stop and Go att fungera sämre. Var uppmärksam.

Funktionsstörning

Om ett fel registreras för funktionen med anpassningsbar farthållare Stop and Go visas meddelandet "Kontrollera anpassningsbar farthållare" på instrumentpanelen och funktionen Stop and Go med anpassningsbar farthållare inaktiveras.

Den adaptiva farthållaren Stop and Go inaktiveras om ett fel registreras i en eller flera komponenter i systemet.

Beroende på typ av fel visas meddelandet på instrumentpanelen:

- "Kontrollera främre kamera", åtföljt, beroende på fordon, av

varningslampan  ;

- "Kontrollera främre radar", åtföljt, beroende på fordon, av

varningslampan  ;

- "Kontrollera kamera/radar", åtföljt, beroende på fordon, av

varningslampan  ;

- "Kontrollera bilen" åtföljt av

varningslampan .

Frågor, kontakta din återförsäljare.

STOP AND GO MED ANPASSNINGSBAR FARTHÅLLARE

Begränsningar av systemets funktion

Avkänning av fordon

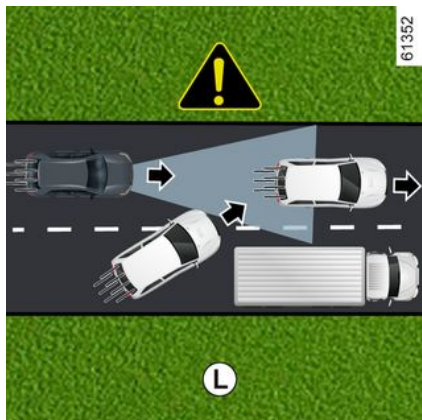

Systemet känner endast av fordon (bilar, lastbilar, motorcyklar) som rör sig i samma riktning som din bil.

Systemet tar hänsyn till ett fordon som svänger in i samma körfält (t.ex. **L**) först när det kommer in i kameran och radarns avkänningsområden.

Systemet kan utlösa olämplig eller fördröjd bromsning.



Systemet kan inte känna av:

- Fordon vid korsningar: halt väglag (t.ex. **M**) etc.;
- fordon som kör på fel sida vägen eller som backar mot dig.



Den adaptiva farthållaren med Stop and Go ska användas utanför tätbebyggda områden, på breda vägar med synliga linjer.

Avkänning i kurva



När du kör in i en kurva eller sväng kanske radarn och/eller kameran tillfälligt inte kan känna av fordonet framför (t.ex. **N**).

Systemet kan utlösa en acceleration.

På väg ut ur kurvan kan systemet och dess förmåga att registrera framförvarande fordon avbrytas eller fördröjas.

Systemet kan utlösa olämplig eller fördröjd bromsning.

STOP AND GO MED ANPASSNINGSBAR FARTHÅLLARE

Avkänning av fordon i intilliggande körfält

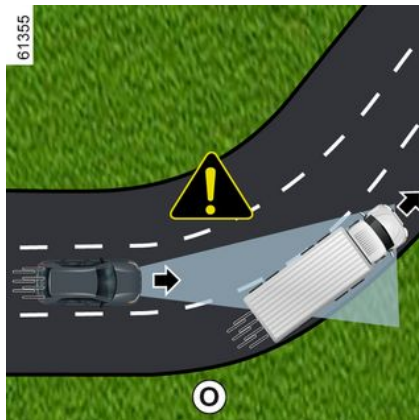

Systemet kan känna av fordon som kör i ett intilliggande körfält när:

- du kör in i en kurva (t.ex. **O**);
- du kör på en väg med smala körfält
- fordonet i det intilliggande körfältet kör långsammare och om ett av dessa fordon befinner sig för nära det andra fordonets körfält.

Systemet kan felaktigt framkalla fartsänkning eller inbromsning av bilen.



P

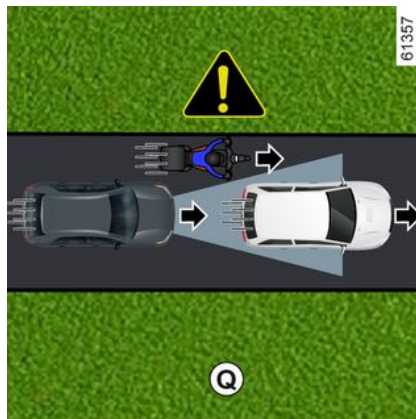

Fordon som är dolda på grund av höjdskillnader i marken

Systemet upptäcker inte fordon som är dolda på grund av höjdskillnader i marken eller fordon som befinner sig utanför kamerans och radarns avkänningsområden när du kör uppför eller nedför en backe.

Fordon utanför kamerans och radarns avkänningsområden.

Systemet reagerar sent eller inte alls om fordon som registrerats befinner sig utanför kamerans och radarns avkänningsområden, speciellt i följande fall:

- fordon som transporterar långa föremål som sträcker sig utanför linjen
- den faktiska längden på höga fordon (t.ex. **P**) är utanför radarns avkänningsområde (byggmaskiner, jordbruksmaskiner som bogserar fordon etc.);
- fordon som inte ligger mitt i körfältet
- smala fordon som befinner sig mycket nära (t.ex. **Q**).

STOP AND GO MED ANPASSNINGSBAR FARTHÅLLARE

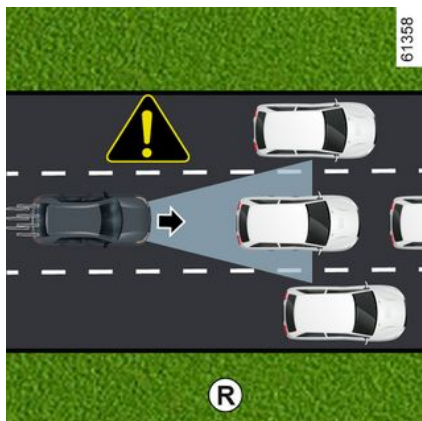

Fordon som står stilla och rör sig mycket långsamt

När hastigheten överstiger ungefär 50 km/h **kan systemet inte känna av:**

- stillastående fordon (t.ex. **R**);
- fordon som rör sig mycket långsamt.

När hastigheten understiger 50 km/h **kanske systemet inte reagerar, eller reagerar mycket sent, på:**

- stillastående fordon (t.ex. **R**);
- fordon som rör sig mycket långsamt

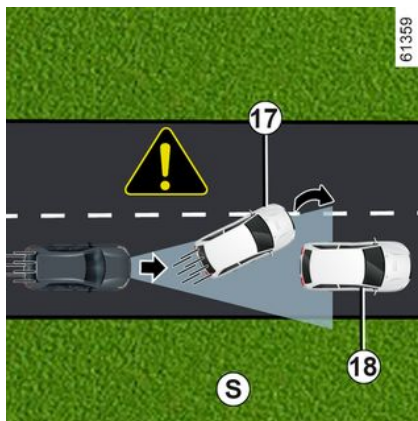

- fordon framför dig **17** som byter körfält och avslöjar stillastående fordon **18** (t.ex. **S**);
- stillastående bilar **19**, när du byter körfält (t.ex. **T**).

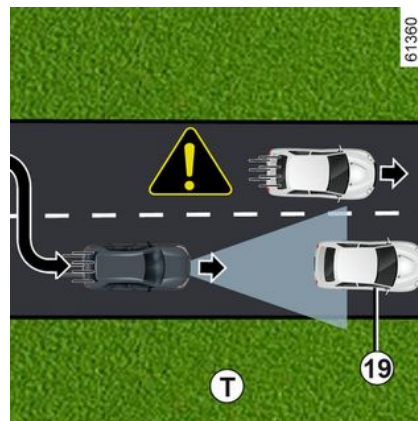

Var alltid redo att agera under alla omständigheter.

Föraren måste alltid ha kontroll över bilen.

Den adaptiva farthållaren Stop and Go utlöser inte ett nödstopp och dess bromskapacitet är begränsad.

STOP AND GO MED ANPASSNINGSBAR FARTHÅLLARE

3

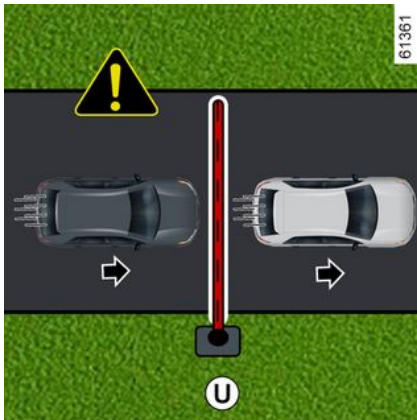

Fasta föremål och små föremål som inte upptäcks

Systemet kan inte känna av:

- fotgängare, cyklar, skotrar osv.
- djur
- fasta föremål (tullbommar, murar etc.) (t.ex. **U**).

Systemet tar inte hänsyn till dessa. De utlöser inga varningar eller reaktioner från systemet.

Detektering av fordon som kör in i körfältet i hög hastighet

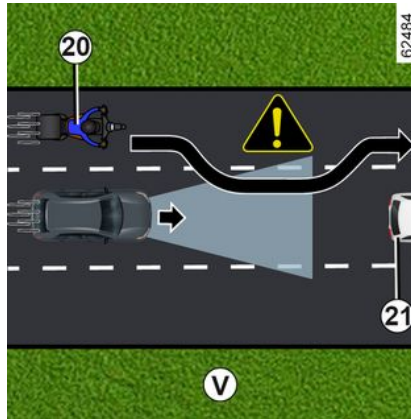

Om ditt fordon blir omkört av ett annat fordon som kör i hög hastighet **20** (motorcykel, bil etc.) och fordonet befinner sig tillfälligt mellan ditt och det framförvarande fordonet **21** **kan systemet utlösa onödig acceleration, bromsning eller inbromsning.**

STOP AND GO MED ANPASSNINGSBAR FARTHÅLLARE

Varningar



Denna funktion fungerar som en körhjälp under körning. Funktionen kan under inga omständigheter befria föraren från ansvaret att följa hastighetsgränserna, hålla säkert avstånd eller att vara uppmärksam.

Föraren måste alltid ha kontroll över bilen.

Förutom hastighetsskyltarna och informationen på vägkartorna från kartfunktionen (bilar utrustade med funktionen "Trafikskyltsavkänning" och ett abonnemang) tar systemet inte hänsyn till annan trafikinformation (trafikljus, övergångsställen etc.). Föraren måste alltid anpassa hastigheten utifrån omgivningen och körförhållandena, oavsett indikationerna från systemet.

Systemet kan aldrig likställas med en hinderdetektor eller ett antikrocksystem.

Använd anpassningsbar farthållaren Stop and Go utanför tätbebyggda områden, på breda vägar med synliga linjer.

Ingrepp/reparationer av systemet

- Vid krock kan radarns och/eller kamerans inställning ändras, vilket kan påverka dess funktion. Inaktivera systemet och rådgör med din märkesrepresentant.
- Ingrepp i området där radarn och/eller kameran är placerad (reparationer, byten, vindrutemodifikationer, lackeringsarbeten osv.) får endast utföras av behörig reparatör.

Endast en märkesrepresentant kan åtgärda fel i systemet.

STOP AND GO MED ANPASSNINGSBAR FARTHÅLLARE



Avstängning av funktionen

Du måste inaktivera funktionen om:

- bilen blir bogserad (bärgad);
- bilen bogserar en släpvagn eller husvagn;
- bilen körs i en tunnel eller nära en metallstruktur
- bilen kommer fram till en vägtull, ett vägarbetsområde eller ett smalt körfält
- bilen körs på en mycket kurvig väg (bergsväg etc.);
- bilen körs uppför eller nedför en mycket brant backe
- Sikten är dålig (lågt stående sol, dimma o.s.v.);
- Bilen körs på en hal vägbana (regn, snö, grus osv.);
- Dåligt väder (regn, snö, sidovindar osv.);
- radarområdet är skadat (stötar etc.);
- området där kameran sitter har skadats (t.ex. på insidan eller utsidan av vindrutan);
- Vindrutan är sprucken eller stenskott.

Om systemet fungerar onormalt ska du inaktivera det och kontakta en märkesrepresentant.

STOP AND GO MED ANPASSNINGSBAR FARTHÅLLARE



Vid störningar i systemet

Vissa omständigheter kan störa eller försämra systemets funktion, såsom:

- vindrutan eller stötfångaren är övertäckt i radarns område (av smuts, is, snö, kondens, nummerskylt etc.);
- en komplex miljö (tunnlar osv.)
- dåliga väderförhållanden (snö, kraftigt regn, hagel, ishalka etc.);
- dålig sikt (mörker, dimma osv.)
- bländning (starkt solljus, mötande bilar osv.)
- smal eller slingrande väg (snäva kurvor etc.);
- en bil med stor hastighetsskillnad;
- användning av mattor som inte är anpassade efter bilen. På förarsidan är det viktigt att golvmattan som är anpassade till bilen sitter fast i sina fästen. Kontrollera därför regelbundet fastsättning. Lägga aldrig flera mattor på varandra. **Risk för pedalerna fastnar.**

I detta fall kan systemet bromsa eller accelerera oavsiktligt.

Många oförutsedda situationer kan påverka systemets funktion. Vissa föremål eller fordon som kan dyka upp i kamerans eller radarns avkänningsområde kan feltolkas av systemet, vilket kan leda till olämplig acceleration eller inbromsning.

Du bör alltid vara uppmärksam på plötsliga händelser som kan inträffa under körning. Håll alltid bilen under kontroll genom att hålla fötterna nära pedalerna och var redo att ingripa.

HJÄLPALTERNATIV VID PARKERING

Avståndskontroll vid parkering

Funktionsprincip

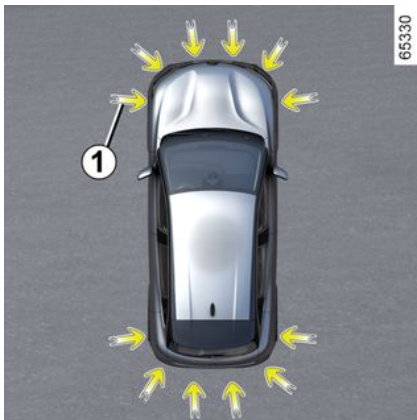

Ultraljudssensorer, indikerade med pilar **1**, är monterade i stötfångarna för att upptäcka hinder nära bilen.

Funktionen varnar föraren via ljudsignaler och en display som representerar området där hindret upptäcktes.

Beroende på utrustningsnivå upptäcker systemet föremål som befinner sig bakom, framför och vid sidan av bilen.

Parkeringsassistanssystemet aktiveras endast när bilen kör i en hastighet under cirka 10 km/h.

Funktionen tar inte hänsyn till bogsering eller bärgning som inte känns igen av systemet.



Denna funktion fungerar som en körhjälp under körning.

Den kan dock aldrig

ersätta förarens vaksamhet eller ansvar vid backning.

Föraren bör alltid vara beredd på plötsliga händelser som kan inträffa under körningen.

Kontrollera alltid att inga små, smala föremål (barn, djur, barnvagn, cykel, sten, stolpe osv.) finns i döda vinkeln vid manövern.



Om du kör så att bilens underrede stöter emot något (t.ex. en trafikdelare, en förhöjd

trottoar eller dylikt) kan bilen skadas (en hjulaxel kan t.ex. deformeras).

För att minska risken för olyckor bör du låta din återförsäljare kontrollera bilen.

Placering av ultraljudssensorerna **1**

Kontrollera att området runt ultraljudssensorerna, som indikeras av pilarna **1**, inte är övertäckta (av smuts, lera, snö, en dåligt monterad/fäst nummerskylt osv.), skadade, modifierade (inklusive lack) eller skyms av något tillbehör som är monterat bak och/eller, beroende på bilmodell, fram eller på sidorna på bilen.

Obs! På bilar utrustade med funktionen "360° Kamera" → **296** visas inte analysen av omgivningen (zonerna **A** och **B**) i "Fågelperspektiv" eller "Sidovy".

HJÄLPALTERNATIV VID PARKERING

Åtgärd

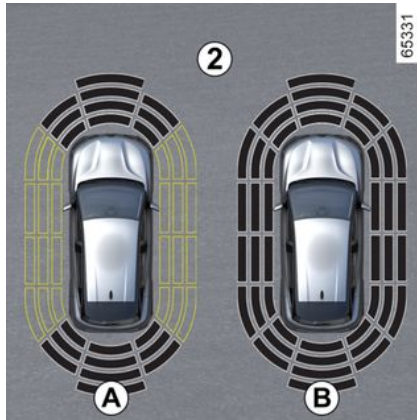

Displayen **2** visar bilens omgivning, vilket kompletterar ljudsignalerna.

Beroende på utrustning kan det vara nödvändigt att köra några meter innan sidodetekteringen aktiveras.

När alla områden är gråmarkerade bevakas bilens alla sidor av systemet:

- Display **A**: Tolkning av bilens omgivning pågår.
- Display **B**: Tolkning av bilens omgivning genomförd.

Avkänning av hinder

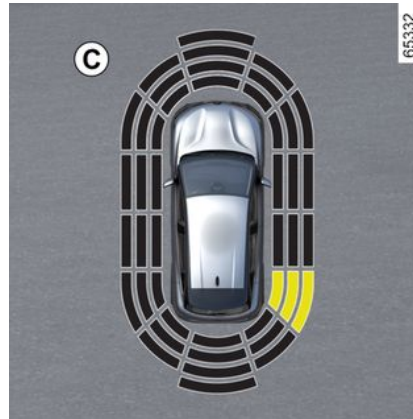

De flesta föremål i närheten, framför, bakom eller vid sidan av bilen, har upptäckts.

Frekvensen på ljudsignalen kommer att öka när bilen närmar sig ett hinder, tills det blir ett fast pip vid cirka 20 cm för ett hinder som detekteras på sidorna och cirka 30 cm för ett hinder som detekteras framåt eller bakåt.

Området där hindret har detekterats visas (display **C**). Beroende på bil visas området i grönt, orange (eller gult beroende på bil) eller rött, beroende på närheten till det detekterade hindret.

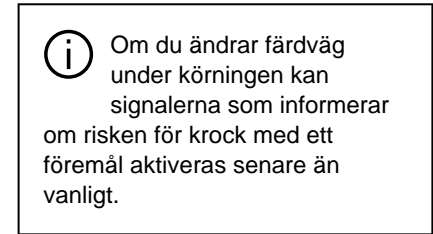

Specialfall med hinder som upptäckts på sidan

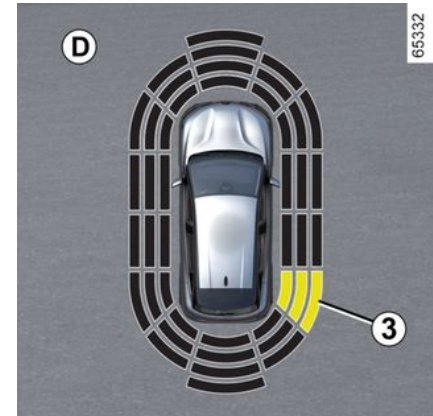

Genom däckens riktning får systemet en uppfattning om bilens färdväg och kan underrätta dig om risken att krocka med ett föremål **3** som befinner sig vid sidan av bilen.

Upptäckt av föremål vid sidan av bilen:

HJÄLPALTERNATIV VID PARKERING

- Om risk för krock föreligger ökar ljudsignalernas frekvens mer och mer ju närmre föremålet bilen kommer, för att sedan övergå i en fast signal. Området där hindret **3** har detekterats visas (display **D**).
- Om ingen risk för krock föreligger hörs ingen ljudsignal då föremålet närmar sig. Beroende på bil visas området där hinder **3** har detekterats insprängt.

 Om du ändrar färdväg under körningen kan signalerna som informerar om risken för krock med ett föremål aktiveras senare än vanligt.

Aktivering/avstängning

Aktivering/inaktivering via multimediaskrmen **4**



Via världen "Fordon" på din multimediaskrän **4** trycker du på "Parkerings assistans"-menyn.

Aktivera eller avaktivera områden som täcks av ultraljudsdetektorerna.

För mer information, se multimediasystemets instruktionsbok.

OBS! Beroende på bil kan den bakre avkänningsområdet inte avaktiveras.

Automatisk inaktivering av parkeringsassistansen

Systemet stängs av:

- När bilens hastighet är högre än ca 10 km/h,
- Beroende på bilmodell, när bilen står stilla i minst fem sekunder och ett

hinder registreras (t.ex. trafikstockningar).

- du är i N- eller -Pläget.
- När ett fel upptäcks.

OBS! Om bilen har en dragkrok som känns igen av systemet, är bara den bakre parkeringsassistansfunktionen inaktiverad.

Inställningar



Av säkerhetsskäl ska du göra inställningarna när bilen står stilla.



Varje gång bilen startas fortsätter funktionen i den aktiveringsstatus som sparades senaste gången bilen kördes.

Justera inställningar från multidisplayen **4**

HJÄLPALTERNATIV VID PARKERING



När bilen står stilla trycker du på menyn "Parkerings assistans" från världen "Fordon" på multimediaskärmen 4.

För mer information, se multimediasystemets instruktionsbok.

Avstängning av ljud i systemet (kan variera från bil till bil)

Aktivera eller inaktivera ljud vid parkeringsassistans.

OBS! Om du stänger av ljudet kommer du endast att varnas av displayen när du närmar dig ett hinder.

Volym för avståndskontroll vid parkering

Justera volymen för parkeringshjälpen med hjälp av volymreglaget.



Varje gång bilen startas fortsätter funktionen i den aktiveringsstatus som sparades senaste gången bilen kördes.

Undantagsfall

Du kan manuellt avaktivera ljudlarm eller, beroende på bil, den berörda skyddszonen i händelse av:

- bogsering eller om släp som inte känns igen av systemet är tillkopplat framför ultraljudssensorerna,
- ultraljudssensorerna är skadade.

Obs! Om ljudet är avaktiverat fortsätter displayerna att varna dig felaktigt.

Funktionsstörning

När systemet upptäcker ett fel: antingen varnas du i cirka tre sekunder av en ljudsignal när backväxeln läggs i, åtföljd av meddelandet "Park-sensorer kontrollera" på instrumentpanelen, eller så avger systemet inget ljud eller någon display när backväxeln läggs i.

Kontrollera att ultraljudssensorerna är rena.

Om felet kvarstår, kontakta en märkesrepresentant.

HJÄLPALTERNATIV VID PARKERING

Råd



När hastigheten är lägre än 10 km/h kan vissa bullerljud (från t. ex. en motorcykel, en lastbil eller en tryckluftsborr) sätta igång ljudsignalerna från parkeringsassistenten.



Ingrepp/reparationer på systemet

– Vid en krock kan radarkamerans inställning ändras, vilket kan påverka dess funktion. Stäng av funktionen och rådgör med din återförsäljare.

– Alla arbeten (reparationer, byten osv.) i området kring radarkameran får enbart utföras av en behörig reparatör.

Endast en märkesrepresentant kan åtgärda fel i systemet.

Vid störningar i systemet

Vissa omständigheter kan störa eller försämra systemets funktion, till exempel:

- Dåliga väderförhållanden (regn, snö, hagel, kraftigt regn, ishalka osv.);
- Vissa typer av bullerljud (motorcykel, lastbil, tryckluftsborr osv.)
- En icke-kompatibel dragkrok är monterad.

Risk för felaktiga och missade varningar

Om systemet betar sig onormalt bör du kontakta en auktoriserad återförsäljare.

HJÄLPALTERNATIV VID PARKERING



Begränsning av systemets funktion

- Området runt radarn ska vara rent och får inte modifieras. Detta för att systemet ska fungera korrekt.
- Systemet kan inte känna av små objekt (motorcyklar, cyklar, fotgängare osv.) som rör sig i närheten av bilen.
- Systemet kan inte identifiera hinder som ligger för nära bilen.
- Systemet kanske inte varnar för bilar eller hinder som håller helt andra hastigheter.
- Om du ändrar färdväg under körningen kan det hända att systemets rapportering av hinder sker med en fördröjning.
- Om bilen kopplas till en släpvagn måste den bakre parkeringsassistenten stängas av.

HJÄLPALTERNATIV VID PARKERING

Backkamera

Åtgärd



När du lägger i backen visar kameran **1**, som sitter baktill på bilen, en bild på området bakom bilen på multidisplayen **2** med tre stömlinjer **3**, **4** eller **5** (fast, rörlig samt släpvagn). Systemet använder flera olika typer av linjer (rörlig för körriktningen och fast för avståndet). När det röda området uppnåtts, ta hjälp av displayen bild för att stanna på exakt plats.



Fasta vägledningslinjer 3

Den fasta mallen omfattar färgmarkeringar **A**, **B** och **C** som anger avståndet bakom bilen:

- **A** (röd) cirka 30 centimeter från bilen
- **B** (gul) cirka 70 centimeter från bilen
- **C** (grön) cirka 150 centimeter från bilen.

Den här mallen förblir fast och anger bilens bana om hjulen är i linje med bilen.

Rörliga stömlinjer 4

Denna visas i blått på multidisplayen **2**. Den visar bilens bana utifrån rattens läge.

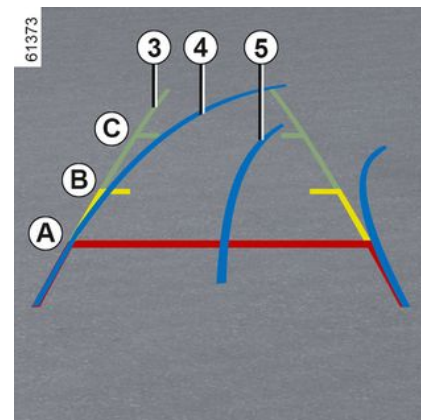

Släpvagnens stömlinjer 5

Denna visas i blått på multidisplayen **2**. Denna visar banan för släpvagnens dragkrok i förhållande till rattens läge. Den gör det möjligt för föraren att placera dragkroken så nära släpvagnens draghuvud som möjligt.

« Släpvagnsvy »

Om en släpvagn är kopplad, tryck på menyen "Kamera" i världen "Fordon" på din multimediaskärm **2** för att aktivera kameran **1** och visa en vy av de bakre omgivningarna under cirka 30 sekunder.

HJÄLPALTERNATIV VID PARKERING

Inställningar



På multimediaskärmen **2** trycker du, när backväxeln är ilagd, på "Inställningar"-knappen för att lägga till eller ta bort vägledningslinjerna eller justera bildinställningarna för kameran (ljusstyrka, kontrast osv.).

För mer information, se multimediasystemets instruktionsbok.

 Se till att kameran inte är täckt (av smuts, lera, snö, kondens osv.).

"Zoom auto"-funktion

Om ett hinder upptäcks bakom bilen växlar funktionen "Zoom auto" den aktuella displayen till en toppvy bakifrån.

Se multimediasystemets instruktionsbok för att aktivera/stänga av funktionen "Zoom auto".

 Displayen visar en omvänd bild, som i en backspegel. Stödlinjerna är en återgivning som visas på ett plant underlag. Den här informationen ska inte tas med i beräkningen när de läggs över ett stående föremål eller ett föremål på marken. Föremålen som visas på displayen kan vara förvrängda. Vid alltför starkt ljus (snö, bil i direkt solsken osv.) kan kamerabilden försämras. Om bagagerummet är öppet eller inte stängt ordentligt visas meddelandet "Bagageluckan öppen".

Funktionsstörning

När backväxeln är ilagd visas, om systemet upptäcker ett driftsfel, en

svart skärm tillfälligt på multimediaskärmen **2**.

Detta kan bero på ett fel på kameran eller skärmen (klarhet, fusen bild, fördröjda kommunikationer osv).

Om den tillfälliga visningen av den svarta skärmen kvarstår, kontakta en auktoriserad återförsäljare.



Funktionen är ett extra hjälpmedel. Det kan alltså aldrig befria föraren från dennes ansvar och skyldighet att visa uppmärksamhet. Föraren bör alltid vara beredd på plötsliga händelser som kan inträffa under körningen. Kontrollera alltid att inga små, smala föremål (barn, djur, barnvagn, cykel, sten, stolpe osv.) finns i döda vinkeln vid manövern.

HJÄLPALTERNATIV VID PARKERING

Skillnad mellan uppskattat och faktiskt avstånd

3

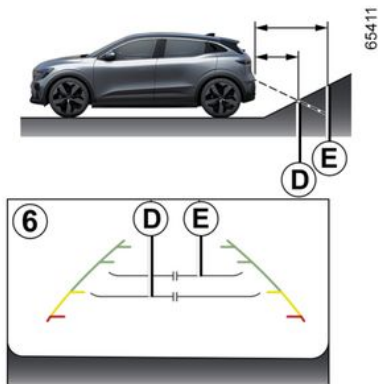

Backning mot en brant uppförsläge

De fasta riktlinjerna **6** får avstånden att se närmare ut än de faktiskt är.

Föremålen som visas på skärmen är längre bort i backen än de verkar.

Om skärmen exempelvis visar ett föremål vid **D**, är det egentligen vid **E**.

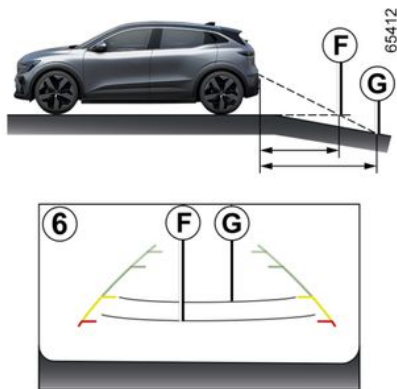

Backning mot en brant nedförsläge

De fasta riktlinjerna **6** får avstånden att se längre bort ut än de faktiskt är.

I en backe är de avbildade föremålen alltså närmare än de verkar.

Om skärmen exempelvis visar ett föremål vid **G**, är det egentligen vid **F**.

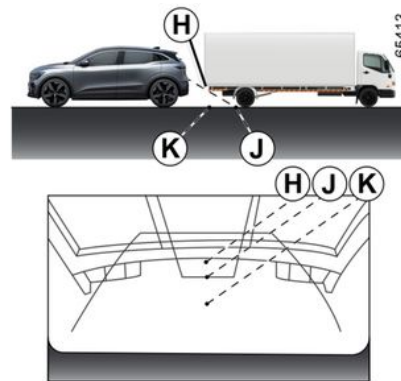

Backning mot ett utstickande föremål

På skärmen verkar positionen **H** vara längre bort än positionen **J**. Positionen **H** är dock på samma avstånd som positionen **K**.

Bilens bana, som anges av de fasta och rörliga vägledningslinjerna, tar inte hänsyn till föremålets höjd. Det finns risk för att bilen kolliderar med föremålet när du backar mot positionen **K**.

HJÄLPALTERNATIV VID PARKERING

Handsfree-parkering

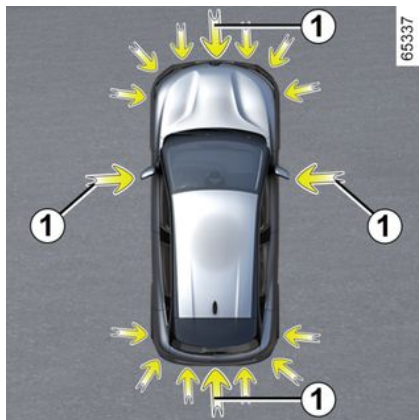

Med hjälp av ultraljudsgivarna (vilket indikeras av pilarna **1**) som är monterade på bilens stötfångare hjälper den här funktionen dig att hitta åtkomliga parkeringsplatser och ger dig assistans under parkeringsmanövern.

Ta bort händerna från ratten, du endast övervakar.

- gaspedalen,
- Bromspedalen
- växelspaken.

Du kan när som helst återta kontrollen genom att vrida på ratten.



Denna funktion fungerar som en körhjälp under körning.

Den kan dock aldrig ersätta förarens vaksamhet eller ansvar vid backning.

Föraren bör alltid vara beredd på plötsliga händelser som kan inträffa under körningen.

Kontrollera alltid att inga små, smala föremål (barn, djur, barnvagn, cykel, sten, stolpe osv.) finns i döda vinkeln vid manövern.



Om du kör så att bilens underrede stöter emot något (t.ex. en trafikdelare, en förhöjd trottoar eller dylikt) kan bilen skadas (en hjulaxel kan t.ex. deformeras).

För att minska risken för olyckor bör du låta din märkesrepresentant kontrollera bilen.

Placering av ultraljudsgivare **1**

Kontrollera att området runt ultraljudsgivarna, som indikeras av pilarna **1**, inte är övertäckta (av smuts, lera, snö, ett dåligt monterat fäste till nummerskylt mm.), skadade, modifierade (inklusive lack) eller skymms av något tillbehör som är monterat bak och/eller, beroende på bilmodell, fram eller på sidorna på bilen.

Aktivering



HJÄLPALTERNATIV VID PARKERING

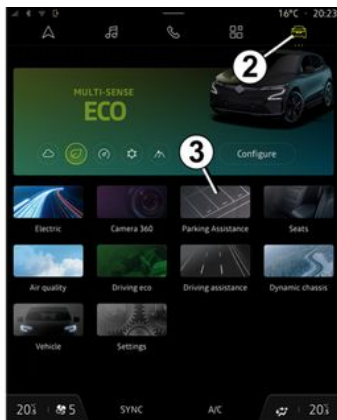

När bilen står stilla eller när du kör under ungefär 30 km/h finns det flera sätt att komma åt funktionen:

- via multimediaskrämen **4**, från världen "Fordon" **2**, tryck på "Handsfree-parkering" menyn **3** för att komma till menyn Parkeringshjälp.
- via widgeten "Handsfree-parkering" (om den har konfigurerats tidigare).
- via knappen "Favoriter" på ratten (om den har konfigurerats tidigare).
- beroende på bilmodell, via genvägen "Handsfree-parkering" i 360-graderskamerans vy.

För mer information, se multimediasystemets instruktionsbok.

Val av manöver

Systemet kan hjälpa dig med tre olika manövrar:

- parkera fordonet i en parallell eller vinkelrät parkeringsficka;
- Att köra ut från en parkeringsficka.

Öppna multimediaskrämen **4** och välj den manöver du vill utföra.

OBS! Då du startar bilen, eller efter att du fickparkerat med systemets hjälp, är det standard att systemet föreslår manövern lämna parkering.

I övriga fall kan standardmanövern ställas in på multidisplayen **4**.

För mer information, se multimediasystemets instruktionsbok.



Systemet startar tillsammans med aktivering av parkeringsassistenten och, för de bilar som är utrustade med detta, backkameran eller 360° kameran som underlättar manövern för föraren → **282**, → **288**, → **296**.

Åtgärd



Denna funktion fungerar som en körhjälp under körning.

Den kan alltså aldrig ersätta förarens uppmärksamhet och ansvar under manövern (föraren ska alltid vara redo att bromsa).



Vid manövrering kan ratten vridas snabbt. Placera inte händerna i ratten och se till att ingenting har fastnat i den.

Parkera fordonet i en parallell eller vinkelrät parkeringsficka

När du kör långsammare än 30 km/h söker systemet efter lediga parkeringsplatser på båda sidor om bilen.

När en ficka har hittats visas den på multimediaskrämen **4**, och anges med bokstaven "P". Kör långsamt tills meddelandet "STOP" visas och en ljudsignal hörs. Om flera fickor upptäcks på vardera sidan om

HJÄLPALTERNATIV VID PARKERING

fordonet måste du välja önskad ficka genom att aktivera körriktningsvisaren. Om fickorna finns på samma sida av fordonet kommer endast den sista fickan som upptäckts av systemet att tas med i beräkningen.

Fickan blir grå på multimediaskärmen **4** och markeras med bokstaven "P".

- Stanna bilen.
- lägg i backen.

Indikeringen  tänds på instrumentpanelen och en ljudsignal hörs.

- Släpp ratten.
- Följ systeminstruktionerna på multidisplayen **4**.

Hastigheten får inte överstiga 7 km/h.

Indikeringen  på instrumentpanelen slocknar och en ljudsignal hörs, vilket betyder att manövern är slutförd.

Köra ut från en parallell parkeringsficka.

- Aktivera funktionen "Handsfree-parkering".
- Välj läget "Lämna parkering";
- Aktivera körriktningsvisaren åt den sida du vill köra ut bilen på.

Om alla villkor är uppfyllda visas ett meddelande på multidisplayen **4** för att starta manövern.

- tryck på "OK" för att starta.

Indikeringen  tänds på instrumentpanelen och en ljudsignal hörs.

- Släpp ratten.
- Utför manövern framåt och bakåt genom att följa instruktionerna på multidisplayen **4** och med varningarna i systemet för parkeringsassistans.

Hastigheten får inte överstiga 7 km/h.

När bilen befinner sig i position för att lämna parkeringsplatsen slocknar

indikeringen  på instrumentpanelen och en ljudsignal, ett pip och ett meddelande visas på multidisplayen **4** för att bekräfta att manövern är slutförd.

Avbryta/återuppta manövern

Manövern avbryts i följande fall:

- Ett föremål är i vägen och gör att manövern inte kan slutföras,
- en passagerardörr eller bagageluckan öppnas.

Varningslampan  försvinner från instrumentpanelen och en ljudsignal

hörs för att informera dig om att manövern har avbrutits. Meddelandet "Parkeringsmanöver stoppad" och orsaken till att manövern avbröts visas på multimediaskärmen **4**.

Se till att:

- du har släppt ratten och
- alla dörrar och bagageluckan är stängda och
- Inga hinder är i vägen och
- motorn är igång.

När varningslampan  blinkar indikerar detta att systemet är redo att återuppta manövern.

Tryck på menyen "Parkerings assistans" för att återuppta manövern.

Varningslampan  visas på instrumentpanelen.

Följ instruktionerna som visas på multimediaskärmen **4**.

Manövern annulleras

Manövern avbryts i följande fall:

- Du tar tag i ratten.
- bilen står stilla under en längre tid
- Parkeringsbromsen är åtdragen

HJÄLPALTERNATIV VID PARKERING

- fordonets hastighet har överskridit ca 7 km/t;
- bilens hjul spinner
- du trycker på start-/stoppknappen för motorn,
- på multidisplayen **4**,
- anvisningarna på multimediaskärmen inte följs
- förarens säkerhetsbälte lossas,
- Förardörren öppnas
- Du har förflyttat bilen fler än tio gånger framåt / bakåt inom samma manöver;
- sensorerna för parkeringsavståndsreglering är smutsiga eller skymda.

Varningsindikeringen  försvinner från instrumentpanelen och en ljudsignal hörs för att varna dig om att manövern har avbrutits. Meddelandet "Parkeringsmanövern avbruten" och orsaken till att manövern avbröts visas på multimediaskärmen **4**.

Funktion ej tillgänglig

Om du väljer en av systemets aktiveringsmetoder och driftvillkoren inte uppfylls visas meddelandet "Handsfree-parkering ej tillgänglig" på instrumentpanelen för att varna dig om att funktionen inte är tillgänglig.

Funktionsstörning

När systemet registrerar ett funktionsfel, visas följande meddelanden på instrumentpanelen:

- "Kontrollera Park Assist" tillsammans

med -varningslampan;

eller

- « Kontrollera Park.-sensorer » ;

eller

- « Kontrollera Parkeringsassist ».

Rengör ultraljudssensorerna. Om problemet kvarstår, kontakta din återförsäljare.

Obs! Om ett fel uppstår med funktionen står inte bilen stilla.

Ta kontroll över bilen direkt igen.

HJÄLPALTERNATIV VID PARKERING

Varningar



Denna funktion fungerar som en körhjälp under körning. Funktionen är under inga omständigheter avsedd att befria föraren från ansvar och skyldighet från att visa uppmärksamhet. Föraren ska hela tiden ha fullständig kontroll över bilen. Se till att manövern utförs i enlighet med gällande, lokala trafikregler.

Föraren bör alltid vara beredd på plötsliga händelser som kan inträffa under körningen. Kontrollera alltid så att inga små, smala eller rörliga hinder (barn, djur, barnvagnar, cyklar, stenar, stolpar o.s.v.) finns i döda vinkeln under manövern.

Ingrepp/reparationer av systemet

- Vid en krock kan givarnas funktion påverkas. Stäng av funktionen och rådgör med din återförsäljare.
- Alla arbeten (reparationer, byten, ändringar av bilens exteriör o.s.v.) i området där givarna är placerade får endast utföras av behörig tekniker.

Endast en märkesrepresentant kan åtgärda fel i systemet.

Vid störningar i systemet

Vissa förhållanden kan störa eller skada systemets funktion, till exempel dåligt väder (snö, hagel, is osv.).

Om systemet fungerar onormalt ska du inaktivera det och kontakta en märkesrepresentant.

Risk för falsklarm.

Begränsningar i systemets funktion

- Systemet upptäcker inte föremål som befinner sig i givarnas döda vinkel.
- Se alltid till att parkeringsplatsen som systemet föreslår fortfarande är tillgänglig och fri från hinder före och under hela manövern.
- Systemet får inte användas när du, eller ett fordon i närheten, drar en släpvagn, bogserar ett annat fordon eller har ett lastsystem tillkopplat.

HJÄLPALTERNATIV VID PARKERING

360-graderskamera

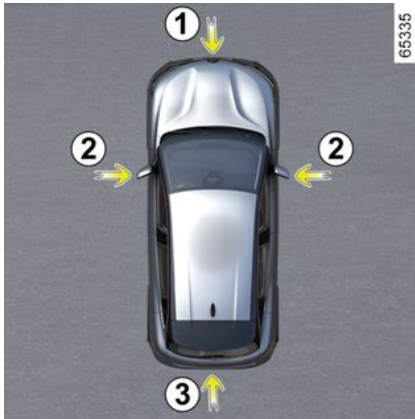

Med hjälp av information från kamerorna **1**, **2** och **3** på stötfångaren fram, backspeglarna och bakluckan, samt från ultraljudsdetektorerna **4** i stötfångarna hjälper funktionen dig med svåra manövrar (t.ex. att parkera) genom att visa bilens omgivning.

Obs! Se till att kamerorna inte är täckta (av smuts, lera, snö, kondens osv.).

Åtgärd

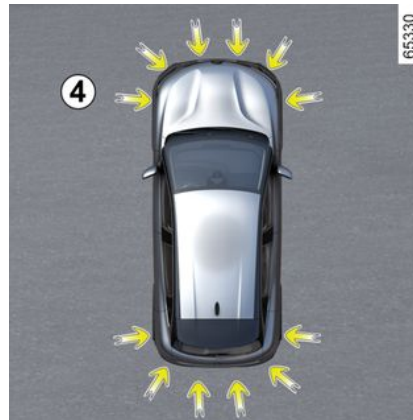

Kamerabilderna överför flera separata vyer till multimediaskärmen **5**.

De gör att du kan se bilens omgivning:

- främre vy (med hjälp av kameran **1**): standardvy framifrån och panoramavy framifrån;
- bakre vy (med kameran **3**): standardvy bakåt och panoramavy framifrån;



- fågelperspektiv (med hjälp av kamerorna **1**, **2** och **3**): standardfågelperspektiv och pop-up-fågelperspektiv (när ett hinder upptäcks);
- sidovy (med kameran **2**): främre sidovy och bakre sidovy;
- 3D-vy;
- släpvy.

Ultraljudsdetektorerna upptäcker hinder fram, bak och på sidorna (beroende på bil).

HJÄLPALTERNATIV VID PARKERING

Främre kamera 1

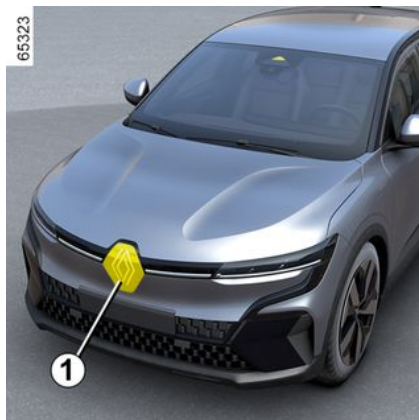

Vyn från den främre kameran visas på multimediaskrämen **5**.



Funktionen är ett extra hjälpmedel. Det kan alltså aldrig befria föraren från dennes ansvar och skyldighet att visa uppmärksamhet. Föraren bör alltid vara beredd på plötsliga händelser som kan inträffa under körningen. Kontrollera alltid att inga små, smala föremål (barn, djur, barnvagn, cykel, sten, stolpe osv.) finns i döda vinkeln vid manövern.

Bakre kamera 3



Vyn från den bakre kameran visas på multimediaskrämen **5**.



För de bakre vyerna visar multimediaskrämen **5** en omvänd bild av den bakre vyn, som i en backspegel.

HJÄLPALTERNATIV VID PARKERING



Främre eller bakre vy: i backe kan föremål som avbildas på multimediaskärmen vara närmare eller längre bort än de verkar.

Ta hänsyn till detta så att du korrekt kan bedöma avståndet innan du utför en manöver.

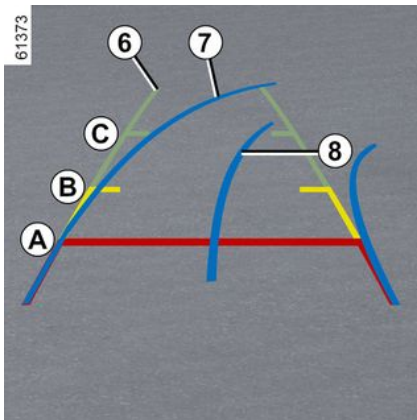

Den "främre" och "bakre" vyn som skickas till multimediaskärmen **5** visas med en, två eller tre vägledningslinjer **6**, **7** och **8**.

Det här systemet används med hjälp av en eller flera mallar (rörlig och släp för körriktning och fast för avståndet).

Fasta riktlinjer 6

Den fasta mallen omfattar färgmarkeringar **A**, **B** och **C** som anger avståndet bakom bilen:

- **A** (röd) cirka 30 centimeter från bilen
- **B** (gul) cirka 70 centimeter från bilen
- **C** (grön) cirka 150 centimeter från bilen.

Rörlig vägledningslinje 7

Denna visas i blått på multimediaskärmen **5**. Den visar bilens bana i främre och bakre vyn utifrån rattens läge.

Släpvagnens vägledningslinje 8

Denna visas i blått på multimediaskärmen **5**. Denna visar banan för släpvagnens dragkrok i förhållande till rattens läge.

Den gör det möjligt för föraren att placera dragkroken så nära släpvagnens draghuvud som möjligt.



Vägledningslinjerna för främre vyn, bakre vyn och sidovyn är en återgivning

som projiceras på ett platt underlag. Den informationen de ger ska inte tas med i beräkningen när de läggs över ett vertikalt föremål eller ett föremål på marken.

Föremålen som visas vid multimediaskärmens kant kan verka förvrängda.

Vid alltför starkt ljus (snö, bil i direkt solsken osv.) kan kamerabilden försämrats.



I den sammanslagna avbildningen för kamerorna:

- upphöjda föremål (trottoarer, fordon osv.) kan se förvrängda ut i fågelperspektivet,
- föremål ovanpå bilen visas inte.

HJÄLPALTERNATIV VID PARKERING

Främre kamera på förarsidan 2

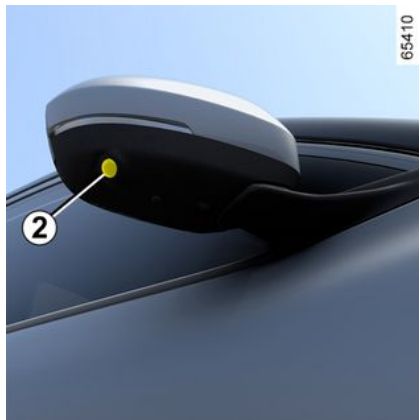

Kameran **2** sitter i backspegeln och skickar en sidovy till multimediaskärmen **5**.

Beroende på bil kan du använda multimediaskärmen för att byta ut fågelperspektivet till sidovyn fram. För mer information, se multimediasystemets instruktionsbok.

Fågelperspektiv

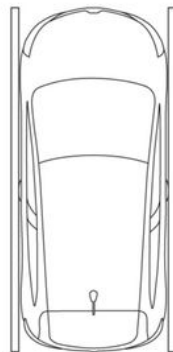

Fågelperspektivet är en kombination av kamerorna **1**, **2** och **3**.

Den visar bilen och dess omgivning ovanifrån.

Detta perspektiv kan användas för att bekräfta bilens läge i förhållande till den närmaste omgivningen (fram, bak och på sidorna).



När du använder fågelperspektivet är föremålen som visas på multimediaskärmen längre bort än de verkar.

Ta hänsyn till detta så att du korrekt kan bedöma avståndet innan du utför en manöver.

3

Sidovyer

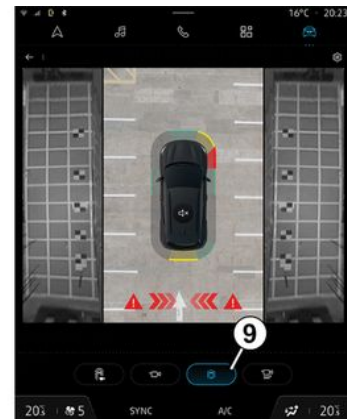

Tryck på den dedikerade knappen **9** på multimediaskärmen för att visa en vy som kombinerar fågelperspektiv och två sidovyer.

HJÄLPALTERNATIV VID PARKERING

Panoramavvy fram eller panoramavvy bak

3

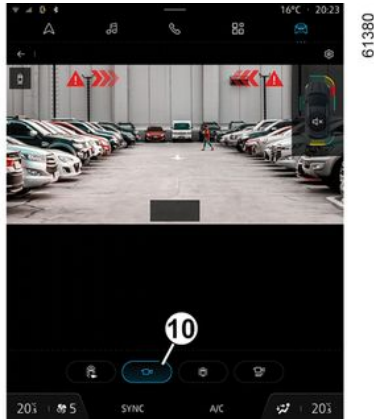

61380

Tryck på den dedikerade knappen på multimediaskrmen **10** för en panoramavvy framifrån.

När backväxeln läggs i ersätts panoramavyn framifrån med panoramavvy bakifrån.

Obs! Den främre och bakre vyn varierar beroende på rattvinkeln för att förbättra förarens sikt.

3D-vy

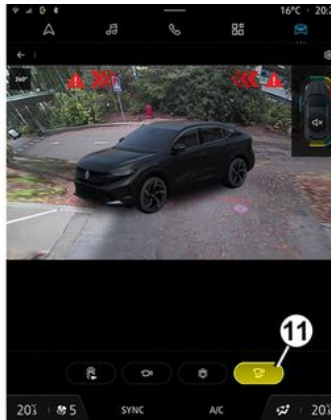

61381

Genom att trycka på den dedikerade knappen **11** på multimediaskrmen får du en 3D-vy som gör att du kan se bilen och dess omgivning i tre dimensioner.

"Släpvy"

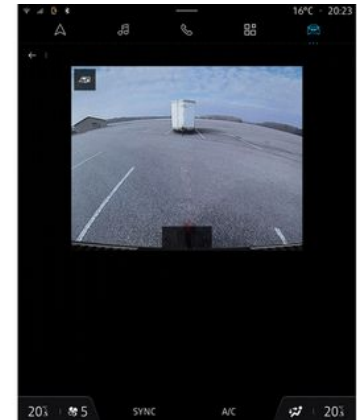

61382

Om en släpvagn är monterad och en framåtgående växel är ilagd trycker du på menyn "360°-kamera" i världen Bil på multimediaskrmen **5** för att aktivera kameran **3** för att överföra en bild av omgivningen i ungefär 30 sekunder.

HJÄLPALTERNATIV VID PARKERING

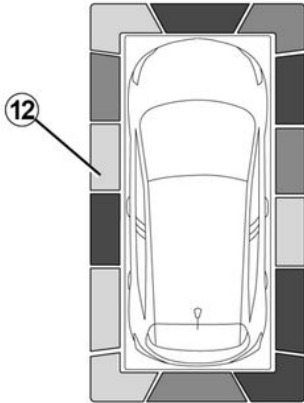

45790

– röd färg: avstånd till hinder mindre än 30 cm.

Linjerna visar dessutom var hindren känns av, vilket visas genom deras läge i förhållande till bilsymbolen.

För mer information → 282.

Funktionen "Auto zoom"



62464

När "360°-kamera"-systemet visas på multimediaskärmen kan du ändra vyerna (t.ex. byta ut den bakre vyn mot panoramavyn bakifrån).

Avkänning av hinder

När systemet är aktiverat och funktionen "Parkeringsassistent" upptäcker ett eller flera hinder runt bilen visas linjerna **12** på de olika vyerna.

Utöver ljudsignalen visar linjerna avståndet till hinder med hjälp av olika färger:

- grön färg: avstånd till hinder ca 50 och 70 cm
- gul färg: avstånd till hinder ca 30 och 50 cm

Aktivering/avstängning



65265

3

Automatiskt läge

När bilen står stilla och motorn är igång aktiveras automatläge när backväxeln läggs i. Den bakre vyn och fågelperspektivet visas på multimediaskärmen **5**.

Vid ett snabbt byte från backläge till en framåtväxel byts den bakre vyn och fågelperspektivet ut mot den främre vyn och fågelperspektivet på multimediaskärmen **5**.

Automatläget är då avstängt:

- efter cirka tre sekunder, när du växlar från backväxeln till läget N eller P

HJÄLPALTERNATIV VID PARKERING

- efter cirka tre minuter, om bilen rör sig framåt eller bakåt (t.ex. genom att utföra en manöver) innan spaken flyttas till läget N eller P
- när bilens hastighet framåt är högre än 10 km/h.

3

Manuellt läge

För att aktivera det manuella läget när bilen står stilla och motorn är igång trycker du på menyen "360°-kamera" i världen "Bil" på din multimediaskärm **5**. Då visas den främre vyn och fågelperspektivet på multimediaskärmen.

Manuellt läge inaktiveras:

- när bilens hastighet framåt uppgår till 10 km/h
- när växelspaken inte har använts på ca tre minuter.



– Använd inte denna funktion när backspeglarna är infällda.

- Se till att bakluckan är ordentligt stängd innan du använder funktionen.
- Placera inte några föremål på eller framför kamerorna.

Skillnad mellan uppskattat och faktiskt avstånd

Körning eller backning mot en brant uppförsbacke

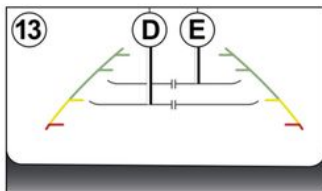

De fasta riktlinjerna **13** får avstånden att se närmare ut än de faktiskt är.

Föremålen som visas på skärmen är längre bort i backen än de verkar.

Om skärmen exempelvis visar ett föremål vid **D**, är det egentligen vid **E**.

Körning eller backning mot en brant nedförsbacke

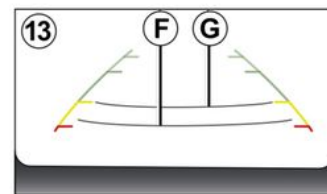
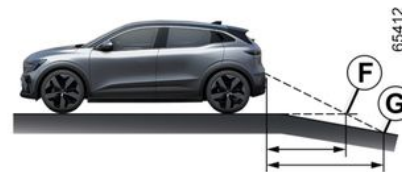

De fasta riktlinjerna **13** får avstånden att se längre bort ut än de faktiskt är.

I en backe är de avbildade föremålen alltså närmare än de verkar.

Om skärmen exempelvis visar ett föremål vid **G**, är det egentligen vid **F**.

HJÄLPALTERNATIV VID PARKERING

Körning eller backning mot ett utstickande föremål

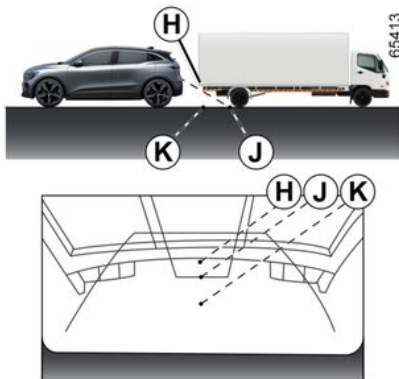

På skärmen verkar positionen **H** vara längre bort än positionen **J**. Positionen **H** är dock på samma avstånd som positionen **K**.

Bilens bana, som anges av de fasta och rörliga vägledningslinjerna, tar inte hänsyn till föremålets höjd. Det finns risk för att bilen kolliderar med föremålet när du backar mot positionen **K**.

Begränsning av systemets funktion

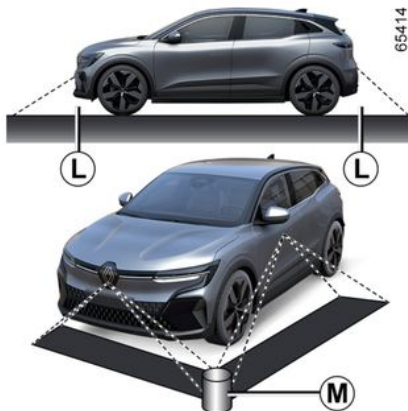

Systemet kan inte visa föremål i vissa områden.

I lägena för främre och bakre vy kan systemet inte visa föremål i området **L**.

I fågelperspektivet kan systemet inte visa stora föremål i området **M** (nära kanten för det visade området).

Inställning av visningen



När "360°-kamera"-systemet visas på multimediaskrmen kan du ändra vyerna (t.ex. byta ut den bakre vyn mot panoramavyn bakifrån).



Av säkerhetsskäl ska du göra inställningarna när bilen står stilla.

Om växelspaken är i R läget är följande vyer tillgängliga:

- skärmen är uppdelad i bakre vyn/ fågelperspektivet,
- eller
- panoramavy bakifrån;

HJÄLPALTERNATIV VID PARKERING

eller

– sidovyer/fågelperspektiv (beroende på bil);

eller

– 3D-vy (beroende på bil).

Vid växling från backväxel till P läget är de tillgängliga vyerna:

– uppdelad skärm mellan bakre vy och fågelperspektiv,

eller

– panoramavy bakifrån (beroende på bil);

eller

– sidovyer/fågelperspektiv (beroende på bil);

eller

– 3D-vy (beroende på bil).

Vid växling från backväxel till D läget är de tillgängliga vyerna:

– uppdelad skärm mellan främre vy och fågelperspektiv,

eller

– panoramavy framifrån;

eller

– sidovyer/fågelperspektiv;

eller

– 3D-vy.

Justera kamerans inställningar

När systemet "360°-kamera" visas på multimediaskärmen trycker du på knappen "Inställningar" för att lägga till eller ta bort vägledningslinjerna eller justera bildinställningarna för kameran (ljusstyrka, kontrast osv.).

För mer information, se multimediasystemets instruktionsbok.

Obs! Av säkerhetsskäl visas vyerna inte i menyn "Inställningar" under körning.

Varning vid utkörning från parkering

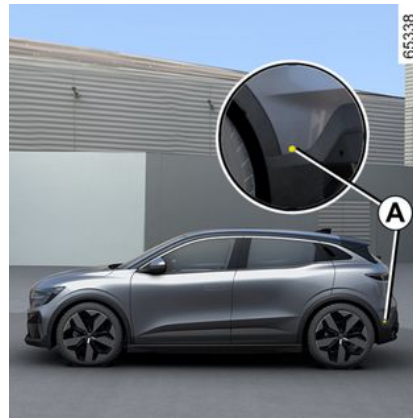

Med hjälp av informationen från radarna på båda sidor av den bakre

stöttångaren (område **A**), uppmärksammar systemet föraren när en bil registreras i området **B**.

Funktionen är aktiverad när:

– backväxeln är ilagd,

och

– Bilen står stilla eller kör i låg hastighet.

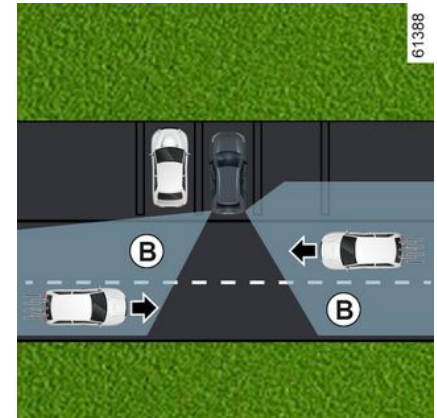

Systemets registreringsförmåga beror på omgivningen (stillastående föremål osv.), stöttångarens skick osv.

HJÄLPALTERNATIV VID PARKERING



Denna funktion fungerar som en körhjälp under körning. Funktionen är under inga

omständigheter avsedd att befria föraren från ansvar och skyldighet från att visa uppmärksamhet. Föraren ska hela tiden ha fullständig kontroll över fordonet.

Särskilda anvisningar



Se till att radarområdet **A** inte är täckt (av klistermärken, lera, snö osv.).

Om en radar skymts visas meddelandet "Sidoradar ingen sikt" på

instrumentpanelen. Rengör området där givarna är placerade

Aktivering/inaktivering via multimediaskrmen 1



Se multimediasystemets instruktionsbok för att aktivera eller stänga av funktionen.

Välj ON eller OFF.

Åtgärd

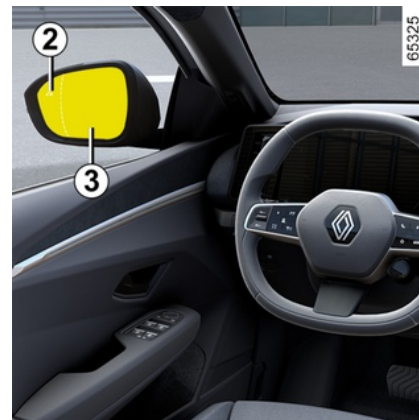

Funktionen varnar om ett fordon befinner sig i området **B** och närmar sig bilen.

När ett fordon upptäcks tänds varningslamporna **2** på båda backspeglarna **3**.

Obs!: Rengör ytterbackspeglarna regelbundet **3** så att varningslamporna **2** syns.

HJÄLPALTERNATIV VID PARKERING

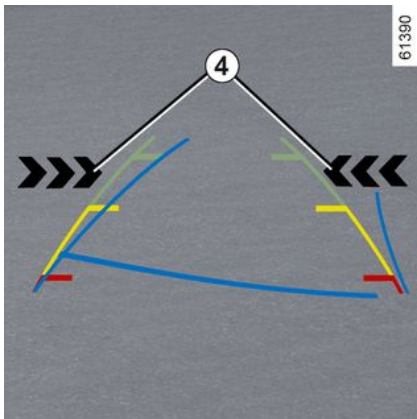

Varningslamporna **4** på multimediasdisplayen visar vilken sida som fordonet har registrerats på.

OBS! Rengör kameran regelbundet så att det inte är övertäckt.

Varningslamporna **2** och **4** åtföljs av en ljudsignal när backväxeln är ilagd och din bil rör sig.

Funktionsstörning

Om bilen är utrustad med en dragkrok som känns igen av systemet och en släpvagn har kopplats på inaktiveras automatiskt varningen vid utkörning från parkering och följande meddelande visas på instrumentpanelen "Förarassistans Ej tillgängl."

Om systemet upptäcker ett fel visas meddelandet "Kontrollera sidoradar" på instrumentpanelen. Frågor, kontakta din återförsäljare.



På grund av givarna bakom stötfångaren är det lämpligt att överlåta alla arbeten på stötfångaren (reparation, byte, lackarbete o.s.v.) till en fackman.



Begränsning av systemets funktion

– För att säkerställa att systemet fungerar korrekt ska området runt radarn hållas rent och inte modifieras.
– Systemet kan inte känna av små objekt (motorcyklar, cyklar, fotgängare osv.) som rör sig mot bilen.

Avstängning av funktionen

Du måste inaktivera funktionen om:

- radarområdet **A** har skadats (bakre stötfångaren);
- Bilen har en dragkrok som inte känns igen av systemet.

HJÄLPALTERNATIV VID PARKERING



Denna funktion fungerar som en körhjälp under körning. Funktionen är under inga

omständigheter avsedd att befria föraren från ansvar och skyldighet från att visa uppmärksamhet. Föraren ska hela tiden ha fullständig kontroll över bilen. Systemet kan aldrig likställas med en hinderdetektor eller ett antikrocksystem.

Ingrepp/reparationer av systemet

- Vid en krock kan radarnas lägen ändras, vilket påverkar funktionen. Stäng av funktionen och rådgör med din återförsäljare.
 - Alla arbeten (reparationer, byten, karossarbete o.s.v.) i området kring radarn får enbart utföras av en behörig tekniker.
- Endast en märkesrepresentant kan åtgärda fel i systemet.



Vid störningar i systemet

Vissa omständigheter kan störa eller försämma systemets funktion, till exempel:

- En komplex omgivning (parkeringsgarage, metallkonstruktioner osv.).
- Dåliga väderförhållanden (snö, kraftigt regn, hagel, ishalka osv.).

Avstängning av funktionen

Du måste inaktivera funktionen om bilen bogseras (bärgning) eller om bilen är utrustad med en dragkrok som inte känns igen av systemet.

Om systemet fungerar onormalt ska du inaktivera det och kontakta en märkesrepresentant.

Säker passagerarutgång

Beskrivning

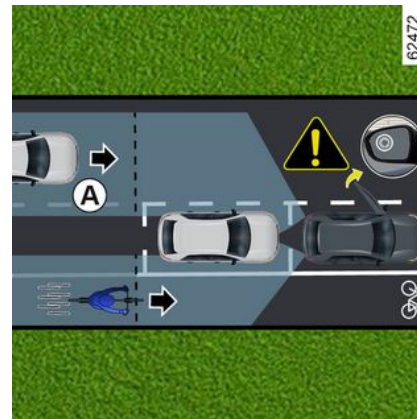

Denna funktion är ett extra körhjälpmedel för att öka säkerheten för passagerarna i bilen.

Syftet med funktionen "Säker passagerarutgång" är att varna föraren och/eller passagerarna för en potentiell fara om de öppnar dörrarna när bilen står stilla.

HJÄLPALTERNATIV VID PARKERING

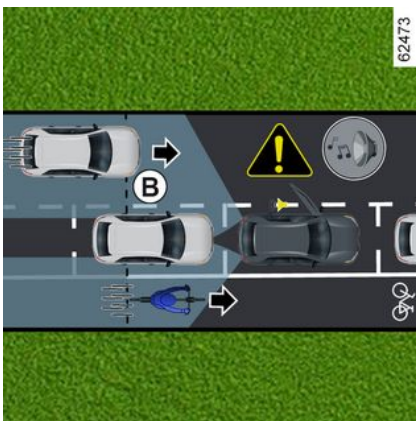

Med hjälp av informationen från givarna som är monterade på vardera sida om stötfångaren bak (område **C**) varnar funktionen föraren i följande fall:

– när en annan bil (eller motorcykel, cykel, fotgängare etc.) befinner sig inom avkänningszonen **A**;

och

– om det finns risk för kollision med en bil (eller motorcykel, cykel, fotgängare etc.) i zonen **B**.

Särskilda anvisningar



Kontrollera att zon **C** runt de båda radarenheterna på den bakre stötfångaren inte hindras (av smuts, lera, snö osv.).

Om någon av radarenheterna är skymd visas meddelandet "Sidoradarenheter utan sikt" på instrumentpanelen. Rengör området där givarna är placerade

Du måste stänga av funktionen om:

- radarzonen **C** har skadats (bakre stötfångaren);
- Bilen har en dragkrok som inte känns igen av systemet.

Åtgärd



När en dörr öppnas och när ett rörligt föremål upptäcks visas varningslampan **1** på ytterbackspeglarna **2** och, beroende på bil, tänds belysningen i framdörren.

Obs!: Rengör ytterbackspeglarna **2** regelbundet så att varningslampan **1** syns.

HJÄLPALTERNATIV VID PARKERING



62511

När det upptäckta föremålet är mycket nära hörs en ljudsignal och varningsmeddelandet "Hinder Upptäckt" **3** på instrumentpanelen.

Obs! Systemet förblir aktivt i under en tid efter att tändningen har slagits av.

Aktivera/inaktivera funktionen från multimediaskärmen 4



65265

Se multimediasytemets instruktionsbok för att aktivera eller stänga av funktionen.



När bilen låses upp återgår funktionen till den senast sparade statusen på multimediaskärmen.

Automatisk inaktivering av systemet

- bilen är i rörelse och inte helt stillastående;
- bilen är låst utifrån;

- det finns rörliga föremål (motorcyklar, cyklar, fotgängare, bilar osv.) som rör sig mot eller nära din bil i en låg hastighet som systemet inte anser vara en risk;
- räckvidden för givarna i den bakre stötfångaren blockeras av föremål, t.ex. andra särskilt breda parkerade fordon som är parkerade mycket nära din bil.

Om bilen har en dragkrok som känns igen av systemet visas ett meddelande "Hjälpfunktioner vid körning är inte tillgängliga" på instrumentpanelen som visar att funktionen inte är aktiverad.

Kontakta din återförsäljare om du vill ha hjälp med val av utrustning som passar till din bil.

Funktionsstörning

När systemet upptäcker ett fel visas meddelandet "Kontrollera sidoradarenheter" på instrumentpanelen. Frågor, kontakta din återförsäljare.

3

HJÄLPALTERNATIV VID PARKERING



Den här funktionen är ett extra körhjälpmedel och det kan hända att den inte upptäcker vissa bilar eller föremål i rörelse i närheten av ditt fordon. Denna funktion ersätter inte på något sätt den vaksamhet och det ansvar som föraren och passagerarna i bilen har, som alltid är ansvariga för att vara särskilt uppmärksamma på trafiksituationen och kontrollera området innan de lämnar bilen.

Vid störningar i systemet

Vissa förhållanden (komplicerad miljö, dåliga väderförhållanden osv.) kan störa eller negativt påverka systemets funktion, med risk för falska larm.

NÖDSAMTAL

Om bilen är utrustad med en nödsamtalsfunktion kan SOS-centralen kostnadsfritt ringas upp automatiskt eller manuellt vid en olycka eller sjukdom, vilket minskar den tid det tar för räddningstjänsten att komma till platsen.

OBS! Nödsamtalsfunktionen fungerar

- i länder som har telematikbaserad räddningstjänst och en infrastruktur som är kompatibel med systemet;
- Beroende på täckningen i området där bilen körs.

Om du använder nödanropsfunktionen för att rapportera en olycka som du har bevittnat ska du stanna bilen på en lämplig plats så att räddningstjänsten kan hitta din bil och därmed platsen för den rapporterade olyckan.

Följ alltid nationell lag.



Använd enbart nödanropsfunktionen vid en olycka som du är inblandad i eller som du har bevittnat samt om du mår dåligt.

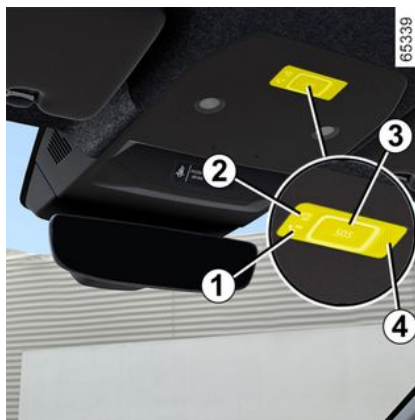

1. Systemvarningslampa:

- Grön: Fungerar (täckning finns).
- Av: Fungerar ej (ingen täckning),
- röd: funktionsfel

– blinkar grönt: pågående samtal.

2. Indikatorlampa för automatiskt läge.

3. "SOS"-knapp.

4. Mikrofon

5. Högtalare.



Ett samtal sker alltid enligt följande:

- SOS-centralen anropas
- uppgifter om händelsen (tillverkarens skylt, tidpunkt för samtalet, senaste platser, fordonets riktning osv.) skickas
- röstkommunikation med SOS-centralen sker
- vid behov anropas räddningstjänsten.

Det finns två nödsamtalslägen:

- Automatiskt
- Manuellt

Automatiskt läge

Om indikatorlampan för automatiskt läge **2** lyser grönt bekräftar det att det automatiska systemet är aktiverat.

NÖDSAMTAL

Nödsamtalet aktiveras automatiskt vid olycka om bilens skyddsutrustningen (bältessträckare, airbag mm.) utlöses.



Vid en olycka rekommenderar vi att du håller dig i närheten av bilen om förhållandena tillåter det så att du snabbt kan besvara eventuella samtal från SOS-centralen.

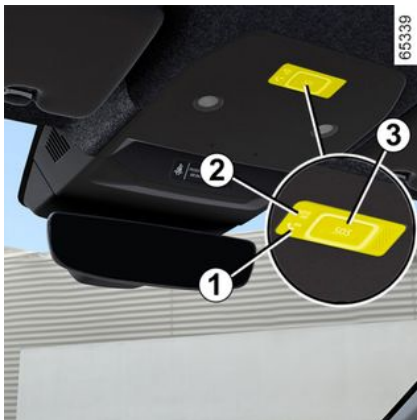

Manuellt läge

Nödsamtalet kan ske:

- trycka på och hålla knappen **3** intryckt i minst tre sekunder, eller
- trycka på knappen **3** fem gånger inom tio sekunder.

Om knappen trycktes in av misstag är det möjligt att avbryta samtalet genom att trycka och hålla in knappen **3** i cirka två sekunder innan samtalet kopplas till callcentret.

Om samtalet redan har upprättats är det enbart SOS-centralen som kan avsluta det.

Funktionsstörning

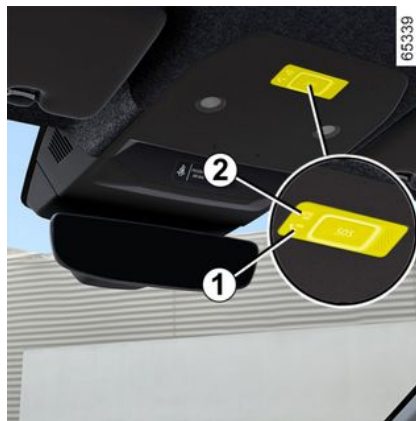

I vissa fall fungerar inte nödsamtalsfunktionen (t.ex. svagt batteri osv.).

Om systemet upptäcker ett funktionsfel lyser varningslampan **1** rött i minst 30 minuter.

I händelse av ett systemfel släcks varningslamporna **1** och **2** permanent.

I de båda fallen ska du rådfråga en märkesrepresentant så snart som möjligt.



Systemet använder sig av ett eget batteri. Batteriets livslängd är cirka fyra år (varningslampan **1** tänds med rött sken för att informera dig). Frågor, kontakta din återförsäljare.

NÖDSAMTAL



Utan nödanropsfunktionen är systemet inte spårbart och kommer inte att

bevakas kontinuerligt. Data raderas automatiskt och kontinuerligt. Systemet lagrar endast bilens tre senaste positioner.

Enligt landets lagstiftning skickas data endast vid nödsamtal. Data som skickas till SOS-centralen behandlas i enlighet med de lagar för skydd av personuppgifter som gäller i det land som du befinner dig i. Systemet lagrar aktivitetsdata i högst 13 timmar. Bilägaren har rätt att få komma åt sina data. De kan begära att data ska rättas, raderas eller läsas.



För att garantera din säkerhet och att systemet fungerar som det ska måste alla ingrepp på batteriet (borttagning, frångkoppling osv.) utföras av en behörig reparatör.

Risk för brännskador orsakade av elstötar.

Se ovillkorligen till att perioderna som anges i underhållsdokumentet för byte av batteriet inte överstigs.

Batteriet är av en specifik typ. Se till att det byts ut mot ett batteri av samma typ.

Kontakta din återförsäljare.

MULTI-SENSE

Beroende på bil kan du med MULTI-SENSE systemet välja mellan flera körlägen som påverkar körningen, kupébelysningen, komforten och körinställningarna:

- Alla lägena är förinställda och kan anpassas (kupébelysningen mm.);
- Läget "Perso" är helt anpassningsbart.

Körlägena inverkar på:

- Servostyrningen.
- Det elektriska stabiliseringssystemet.
- Motorns respons.

De inverkar även på:

- Belysningen i kupén och på instrumentpanelen;
- Visningen på instrumentpanelen och multidisplayen.
- Körhjälpen, beroende på bil.

i Motorinställningarna är specifika för varje körläge och kan inte anpassas, förutom "Perso" läget.

Komma åt menyn

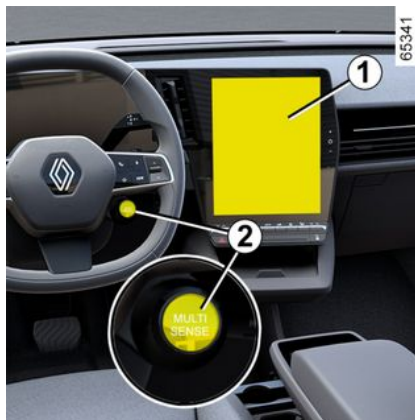

Beroende på bilmodell kan du komma åt "MULTI-SENSE" så här:

- på multimediaskärmen **1**;
- genom att använda reglaget under ratten **2**.

För mer information, se multimediasytemets instruktionsbok.

i Varje gång bilen används bibehålls det senast valda läget.

Eko-läge

"Eco"-läget fokuserar på energibesparing. Motoreffekten och värmenivån kan regleras för att minska förbrukningen → 177.

Sport-läge

Detta läge godkänner ökad motorresponsivitet. Styrningen är fastare.

Komfort-läge

Med hjälp av bilens standardinställningar ger det här läget dig den bästa kompromissen mellan komfort och dynamik.

Anpassat läge

Detta läge möjliggör fullständig konfiguration av körelementen, inklusive motorresponsivitet.

i Du kan återställa läget genom lägesinställningar.

VENTILATIONSMUNSTYCKEN, VÄRME OCH KLIMATANLÄGGNING

Ventilationsmunstycken: luftutgångar

Luftutlopp

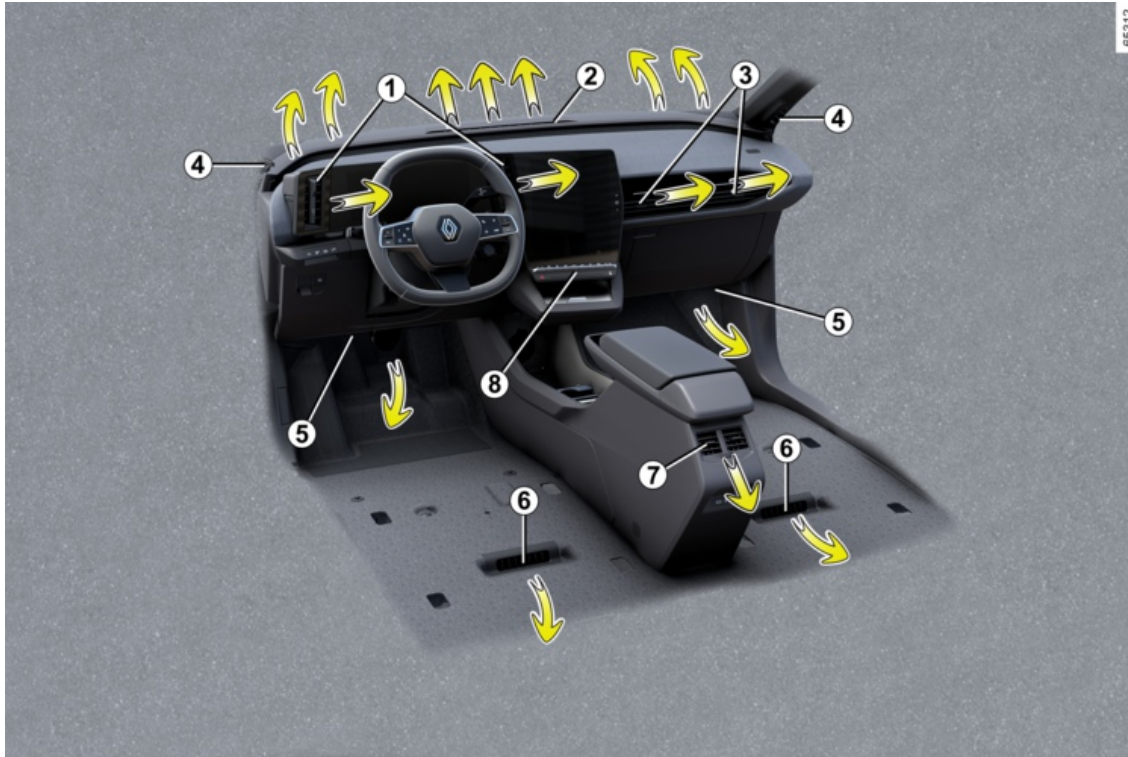

VENTILATIONSMUNSTYCKEN, VÄRME OCH KLIMATANLÄGGNING

1. Ventilationsmunstycken på förarplatsen
2. Defrostermunstycke vindruta
3. Ventilationsmunstycken för passagerare
4. Defrostermunstycke för sidoruta
5. Golvmunstycken fram
6. Golvmunstycken bak
7. Ventilationsmunstycken bak i mitten.
8. Manöverpanel

VENTILATIONSMUNSTYCKEN, VÄRME OCH KLIMATANLÄGGNING

Ventilationsmunstycken 1 på förarplatsen

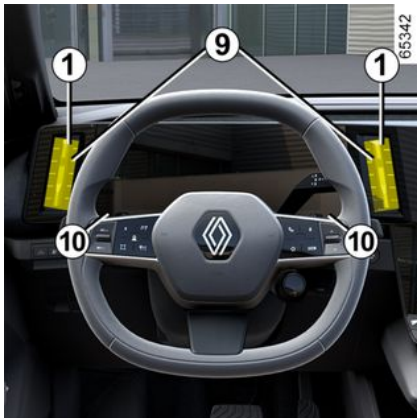

Riktning

För att styra luftflödet vrider du på ventilationsmunstyckena **1** med hjälp av reglagen **9**.

För att stänga: flytta reglaget **10** bort från ratten förbi spärrläget.

För att öppna: flytta reglaget **10** mot ratten.

Ventilationsmunstycken 3 för passagerare

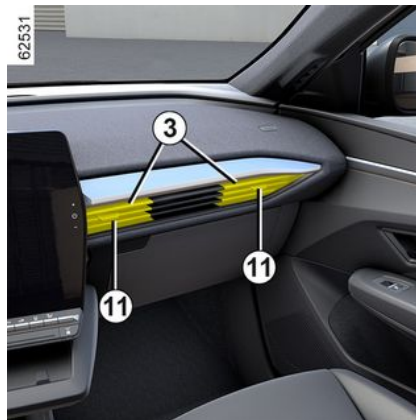

Riktning

För att styra luftflödet vrider du på ventilationsmunstyckena med hjälp av reglagen **11**.

Stänga: flytta reglaget **11** mot frontpanelens utsida, förbi spärrläget.

Öppna: flytta reglaget **11** mot frontpanelens insida.



Fäst inga föremål på ventilationsmunstyckena (t.ex. telefonfäste).

Risk för skada.

Inställning av luftflöde



Om du vill reglera luftflödet från ventilationsmunstyckena **1** och **3** trycker du på eller drar upp reglaget **12** till önskad nivå.

För att avlägsna dålig lukt i bilen, använd endast de system som är avsedda att avhjälpa detta. Frågor, kontakta din återförsäljare.

VENTILATIONSMUNSTYCKEN, VÄRME OCH KLIMATANLÄGGNING



För inte in något i bilens ventilationssystem (t.ex. vid dålig lukt).

Risk för skador eller brand.

Platser bak

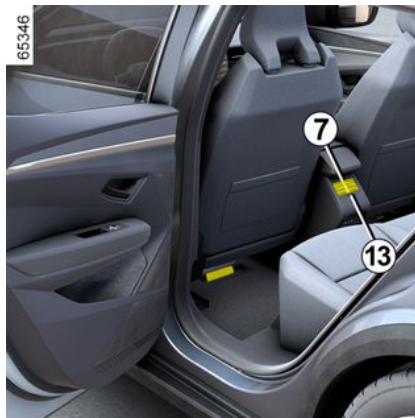

(kan variera från bil till bil)

Riktning

För att reglera luftflödet vrider du på ventilationsmunstyckena **7** med hjälp av reglagen.

Inställning av luftflöde

För att kontrollera luftventilernas flöde **7** vrider du på vredet **13** till önskad öppning:

- åt höger: maximalt luftflöde;
- åt vänster: stängt.



Fäst inga föremål på ventilationsmunstyckena (t.ex. telefonfäste).

Risk för skada.



För inte in något i bilens ventilationssystem (t.ex. vid dålig lukt).

Risk för skador eller brand.

Manuell luftkonditionering

Reglage



4

VENTILATIONSMUNSTYCKEN, VÄRME OCH KLIMATANLÄGGNING

1. Indikator för värmemetemperatur på förarsidan.
2. Indikering för fläkthastighet.
3. Knapp för aktivering av sätesvärmare på förarsidan.
4. Knapp för aktivering av rattvärmare.
5. Reglage för aktivering av sätesvärmare på passagerarsidan.
6. Luffördelning , indikering för kupén.
7. Reglage för system av.
8. Justering av luffördelningen i kupén.
9. Knapp för aktivering av "A/C MAX" funktionen.
10. Luftrecirkulation
11. Knapp för aktivering av klimanläggning.
12. Defroster och imborttagning av bakruta och på vissa bilar även backspeglar.
13. Funktionen "Klar sikt"
14. Anpassning av fläkthastigheten och avstängning av systemet.
15. Justering av lufttemperaturen för föraren.



Vissa knappar har en indikering som visar funktionens status.

Avstängning av systemet

När bilen startas återgår systemet till det senast använda programmet.

Systemet är även funktionellt när bilen är parkerad.

Lyft reglage **14** till önskad ventilationshastighet och tryck sedan på reglage **11** för att aktivera systemet.

Avstängning av anläggningen

Tryck på knappen **7**:

- luftkonditioneringen eller uppvärmningen stängs av automatiskt;
- Fläkthastigheten för kupén är noll.
- förekommer dock ett svagt luffflöde när bilen rullar.

Detta läge bör inte användas ständigt.

Igångsättning eller avstängning av luftkonditioneringen

65433



Med reglage **11** godkänns aktivering (varningslampa på) eller inaktivering (varningslampa av) av luftkonditioneringen.

Systemet kan inte sättas igång om ventilationseffekten är noll.

Med luftkonditioneringen kan du:

- sänka temperaturen i kupén
- minska fuktigheten och snabbt ta bort imma.

Rekommendation: för att optimera bilens räckvidd stäng av klimatanläggningen när yttertemperaturen är behaglig.

VENTILATIONSMUNSTYCKEN, VÄRME OCH KLIMATANLÄGGNING

Justering av fläkthastighet

Tryck på eller lyft reglage **14** för att justera ventilationseffekten till önskad komfortnivå.

Justering av lufttemperaturen

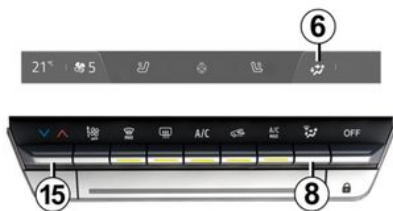

Tryck på knapp **15** och använd sedan fliken på multimediaskärmen för att justera lufttemperaturen. Ju längre in i det röda fältet markören är placerad, desto högre är temperaturen.

Om klimatanläggningen varit igång en längre tid kan en viss kylverkan uppkomma. För att höja temperaturen trycker du på **15** och för sedan fliken uppåt på multimediaskärmen.

Ändring av luftfördelningen i kupén

Tryck på **8** en eller fler gånger för att välja luftfördelning. Den valda luftfördelningen **6** visas på multimediaskärmen.

Lägena är i följande ordning:

Luftflödet strömmar då till defrostermunstyckena, både för vindrutan och sidorutorna fram.

Luftflödet fördelas mellan munstyckena för imborttagning på sidorutorna fram och vindrutan samt golvmunstyckena.

Luftflödet fördelas mellan defrostermunstyckena, både för sidorutorna fram och vindrutan, ventilationsmunstyckena och golvmunstyckena.

Luftflödet strömmar huvudsakligen till instrumentbrädans ventilationsmunstycken.

Luftflödet strömmar till instrumentbrädans ventilationsmunstycken och till golvmunstyckena.



Luftflödet riktas i huvudsak mot golvmunstyckena.

Funktion "Sikt"

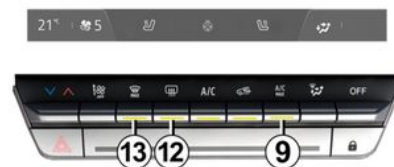

Tryck på knapp **13** så att den inbyggda varningslampan tänds.

Med denna funktion kan du få en snabb imoch isborttagning av vindrutan och de främre sidorutorna. Den medför automatisk aktivering av luftkonditioneringen och uppvärmningen.

För att avsluta funktionen trycker du på knapp **13** igen eller väljer önskad inställning (fördelning, fläkthastighet, återvinning).

65433

65433

4

VENTILATIONSMUNSTYCKEN, VÄRME OCH KLIMATANLÄGGNING

Imma och isborttagning på bakrutan

Tryck på knapp **12** så att den inbyggda varningslampan tänds. Med hjälp av den här funktionen kan du snabbt ta bort is och imma på bakrutan och ytterbackspeglarna (på bilar med sådan funktion).

Om du vill stänga av funktionen

trycker du på knapp **12** igen. Imborttagningen stängs automatiskt av.

"A/C MAX"-funktionen

"A/C MAX"-funktionen gör det möjligt för användaren att känna den maximala effekten av luftkonditioneringssystemet utan några begränsningar eller kompromisser vad gäller akustik, och utan att luften är för kall på händerna och i ansiktet.

Denna funktion innebär automatiska ändringar:

- temperatur programmeras till helt kall;
- fördelning av luft till passagerarna;
- luftflöde på maximal effekt;
- aktivering av luftkonditionering;
- luftrecirkulation.

Tryck på knapp **9** för att aktivera funktionen. Inaktivera ECO -läget för att få ut det mesta av det.



Råd

Det rekommenderas att skrapa bort frost från vindrutan med en skrapa för att minska användningen av is- och imborttagningen, för att minska energiförbrukningen.

- Avstängning av den ingående luftströmmen (t.ex. vid körning i områden med mycket avgaser)
- Snabbt sänka kupétemperaturen.



Im- och isborttagning har alltid prioritet på luftrecirkulationen.

Ingångsättning av luftrecirkulation



Tryck på knapp **10** så att den inbyggda varningslampan tänds. Under dessa förhållanden återanvänds luften från kupén utan tillskott av luft utifrån.

Med luftrecirkulationen kan du:



För lång användning av luftrecirkulation kan medföra dålig luft i kupén och imma på rutorna. Därför bör du snarast återgå till normalt läge (med luft utifrån) genom att på nytt trycka på knapp **10** när luftrecirkulation inte behövs längre.

VENTILATIONSMUNSTYCKEN, VÄRME OCH KLIMATANLÄGGNING

ECO-läge



I menyn MULTI-SENSE, som är tillgänglig på multimediaskrmen **16**, eller genom att trycka på reglaget **17**, kan du aktivera ECO-läget, som påverkar värmenivån och minskar bilens bränsleförbrukning.

En ECO-varningslampa under temperaturdisplayen på multimediaskrmen **16** informerar dig om att ECO-läget är aktiverat.

Automatisk klimatanläggning

Reglage

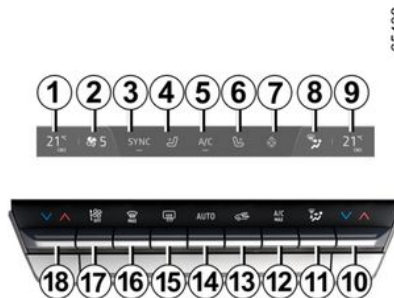

- 1.** Indikator för värmetemperatur på förarsidan.
- 2.** Indikering för fläkthastighet.
- 3.** Reglage för aktivering av "Synkroniserings" SYNC-funktion.
- 4.** Knapp för aktivering av sätesvärmare på förarsidan.
- 5.** Knapp för aktivering av klimanläggning.
- 6.** Reglage för aktivering av sätesvärmare på passagerarsidan.
- 7.** Knapp för aktivering av rattvärmare.
- 8.** Luftfördelning , indikering för kupén.

9. Indikator för värmetemperatur på passagerarsidan.

10. Justering av lufttemperaturen för passageraren.

11. Justering av luftfördelningen i kupén.

12. Knapp för aktivering av "A/C MAX" funktionen.

13. Luftrecirkulation

14. Reglage för aktivering av luftkonditionering i AUTO-läget.

15. Defroster och imborttagning av bakruta och på vissa bilar även backspeglar.

16. Funktionen "Klar sikt"

17. Anpassning av fläkthastigheten och avstängning av systemet.

18. Justering av lufttemperaturen för föraren.

Aktivering av systemet

När bilen startas återgår systemet till det senast använda programmet.

Systemet är även funktionellt när bilen är parkerad.

Tryck på reglaget **14** för att aktivera systemet eller ställ in önskad ventilationshastighet med reglaget **17**.

VENTILATIONSMUNSTYCKEN, VÄRME OCH KLIMATANLÄGGNING

Avstängning av anläggningen

Tryck på reglaget **17** tills det når OFF ».

Igångsättning eller avstängning av luftkonditioneringen

I automatiskt läge hanterar systemet aktiveringen av luftkonditioneringen. Du kan fortfarande aktivera eller inaktivera systemet genom att trycka på reglaget **5**.

Automatiskt läge

Den automatiska klimatanläggningen garanterar (med undantag för extrem användning) en behaglig komfort i kupén och god sikt samt optimerar bränsleförbrukningen.

65438

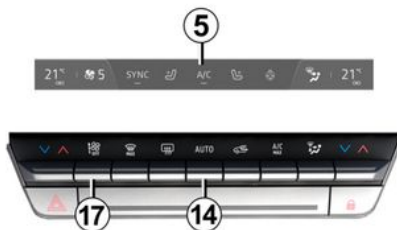

Systemet styr fläkthastigheten, luftfördelningen, luftcirkulationen, start och stopp av luftkonditioneringen och lufttemperaturen.

Detta läge består av tre program:

AUTO : optimerar räckvidden till vald komfortnivå beroende på yttre förhållanden. Tryck på knappen **14**.

SOFT: uppnår önskad komfortnivå diskretare och tystare. Tryck på knapp **14** och tryck sedan nedåt för att aktivera SOFT-läget.

FAST : ökar luftflödet i kupén. Detta läge rekommenderas särskilt för att optimera komforten i baksätet. Tryck på knappen **14** och tryck sedan uppåt för att aktivera FAST-läget.

När klimatanläggningen startar i automatiskt läge återgår systemet till det senast använda programmet.



Alla ingrepp på en annan knapp än AUTO-knappen inaktiverar det automatiska läget.

Ändring av luftfördelningen i kupén

Tryck på **11** en eller fler gånger för att välja luftfördelning. Den valda luftfördelningen **8** visas på

multimediaskärmen. Lägena är i följande ordning:



Luftflödet strömmar då till defrostermunstyckena, både för vindrutan och sidorutorna fram.



Luftflödet fördelas mellan munstyckena för imbertagning på sidorutorna fram och vindrutan samt golvmunstyckena.



Luftflödet fördelas mellan defrostermunstyckena, både för sidorutorna fram och vindrutan, ventilationsmunstyckena och golvmunstyckena.





Luftflödet strömmar huvudsakligen till instrumentbrädans ventilationsmunstycken.

VENTILATIONSMUNSTYCKEN, VÄRME OCH KLIMATANLÄGGNING

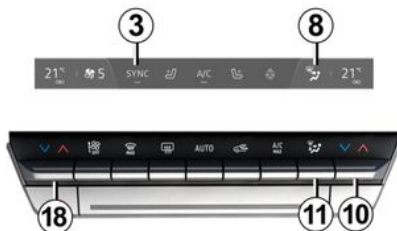
65438



 Luftflödet strömmar till instrumentbrädans ventilationsmunstycken och till golvmunstyckena.

 Luftflödet riktas i huvudsak mot golvmunstyckena.

Justering av lufttemperaturen

Det finns två typer av inställningar:

- oberoende justering av kupén;
- justering med hjälp av SYNC-funktionen för att synkronisera passagerarsidan med förarsidan.

Oberoende justering av kupén

Använd reglage **10** och **18** för att justera vänster och höger sida oberoende av varandra.

Justering med hjälp av SYNC

Tryck på SYNC **3** på din multimediaskärm för att synkronisera temperaturen på passagerarsidan med den på förarsidan.

Om du vill stänga av funktionen, tryck igen på SYNC eller justera temperaturen på passagerarsidan.

Justering av fläkthastighet

I automatläget väljer systemet den lämpligaste fläkthastigheten för att den inställda kupékomforten ska uppnås och bibehållas.

Du kan fortfarande höja eller sänka fläkthastigheten genom att trycka på reglaget **17**.

Funktion "Sikt"

Tryck på knapp **16** så att den inbyggda varningslampan tänds.

Denna funktion tar snabbt bort im- och isbildning på vindrutan och bakrutan, de främre sidorutorna samt ytterbackspeglarna (beroende på bil). Den aktiverar automatiskt klimatanläggningen och avisningsfunktionerna för bakrutan.

Om du vill stänga av funktionen trycker du på knapp **14** eller **16**.



Vissa knappar har en kontrollampa som visar funktionens status.

Imma och isborttagning på bakrutan

65437



Tryck på knapp **15** så att den inbyggda indikeringen tänds. Med den här funktionen kan du snabbt ta bort is och imma på bakrutan och backspeglarna (på bilar som är utrustade med det).

VENTILATIONSMUNSTYCKEN, VÄRME OCH KLIMATANLÄGGNING

Om du vill stänga av funktionen trycker du på knapp **15** igen. Imborttagningen stängs automatiskt av.

"AC MAX" funktion

"A/C MAX" funktionen gör det möjligt för användaren att känna den maximala effekten till klimatanläggningen utan några begränsningar eller kompromisser vad gäller akustik och utan att luften är för kall på händerna och i ansiktet.

65437



Denna funktion innebär automatiska ändringar:

- Temperaturen ställs in till helt kall;
- Fördelning av luft till passagerarna;
- Luftflöde på maximal effekt;

- Aktivera klimatanläggningen;
- Luftrecirkulation.

Tryck på knapp **12** för att aktivera funktionen. Inaktivera ECO-läget för att få ut det mesta av det.

Starta luftrecirkulationen (isolering av kupén)

Denna funktion hanteras automatiskt men du kan även aktivera den manuellt. Igångsättningen bekräftas i detta fall genom att den inbyggda kontrollampen i knappen **13** tänds.



Im- och isborttagning har alltid prioritet på luftrecirkulationen.

Manuell användning

Tryck på knapp **13** så att den inbyggda varningslampan tänds.

För lång användning kan medföra dålig luft i kupén och imma på rutor, eftersom luften i kupén inte förnyas.

Därför bör du snarast återgå till det automatiska läget genom att trycka en gång till på knapp **13** när luftrecirkulation inte längre behövs.

Funktionen "Favoriter"



65252

Beroende på bilmodell kan du trycka på rattreglaget **19** för att aktivera följande funktioner enligt de lagrade användningsinställningarna som du tidigare har definierat:

- Rattvärme
- Eluppvärmda säten
- eluppvärmd bakruta
- uppvärma backspeglar.

Mer information om programmering av den här funktionen finns i instruktionerna för multimediasystemet.

VENTILATIONSMUNSTYCKEN, VÄRME OCH KLIMATANLÄGGNING

ECO-läge

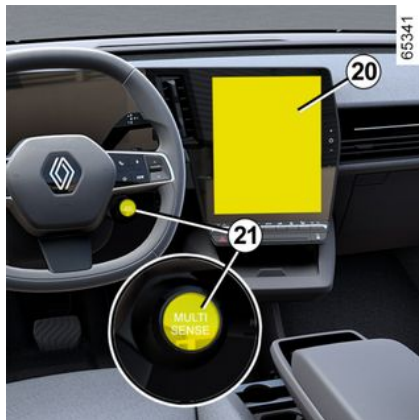

I menyn MULTI-SENSE som är tillgänglig på multimediaskrmen **20** eller genom att trycka på reglaget **21** kan du aktivera ECO-läget, som påverkar värmenivån och minskar bilens bränsleförbrukning.

En ECO-varningslampa under temperaturdisplayen på multimediaskrmen **20** informerar dig om att ECO-läget är aktiverat.

Luftkonditionering: programmering

Luftkonditioneringsprogrammering



Låt bilen stå stilla och ha motorn igång, och välj "Bil" **2** på multimediaskrmen **1**, tryck på menyn "Elbil" **3** och sedan på fliken "Laddning och luftkonditionering" för att öppna inställningarna.

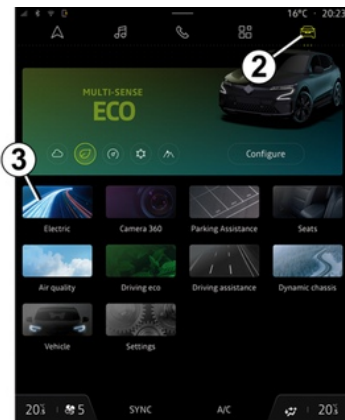

Du kan spara flera komfortprogram genom att aktivera följande inställningar:

- temperaturinställning;
- programmering av den tid då bilen ska vara klar;
- välja de dagar då programmet ska upprepas.

Du kan aktivera/inaktivera de sparade programmen.

Obs! Du kan programmera luftkonditioneringen med en smartphone-app.

För mer information, se multimediasystemets instruktionsbok.

VENTILATIONS-**MUNSTYCKEN**, VÄRME OCH KLIMATANLÄGGNING



Förarens ansvar när bilen parkeras eller stannas

Lämna aldrig bilen med nyckeln i när barn, personer med funktionshinder eller djur finns i bilen, inte ens för en kort stund. Observera att temperaturen inuti kupén stiger mycket snabbt vid varmt och/eller soligt väder.

LIVSFARA ELLER RISK FÖR ALLVARLIGA SKADOR.

Aktivera "Programmering"

Funktionen aktiveras före den programmerade tiden så att bilen når en behaglig temperatur när användaren kommer fram, om:

- Motorhuven är stängd
- drivbatteriets laddningsnivå är över 7.5 %
- Motorn stängs av
- föraren är inte i fordonet.

Varningslampan  visas på instrumentpanelen.

Omedelbar aktivering av luftkonditioneringen

Det går att starta luftkonditioneringen direkt, om:

- Motorhuven är stängd
- drivbatteriets laddningsnivå är över 7.5 %
- motorn stängs av
- föraren är inte i fordonet.

Den omedelbara aktiveringen av luftkonditioneringen skiljer sig från programmeringen:

- den måste startas från din smartphone;
- funktionen för ratt- och sätesvärme aktiveras automatiskt om din bil är utrustad med det;
- funktionen stoppas efter ungefär 10 minuter.

För mer information, se multimediasystemets instruktionsbok.

Avstängning av programmerad luftkonditionering

Luftkonditioneringen stannar automatiskt upp ungefär 10 minuter efter den programmerade tiden.

Funktionen kan dock inaktiveras om:

- motorn är igång
- motorbatteriets laddningsnivå understiger 7 %
- motorhuven är öppen

- du trycker på en av strömställarna på manöverpanelen,
- föraren är i kupén i cirka 20 sekunder.

Obs! Dessa villkor gäller även för omedelbar inaktivering av luftkonditioneringen.

Om bilen parkeras under en längre tid utan att en dörr öppnas med minst ett aktivt föruppvärmningsschema kommer funktionen att inaktiveras från och med den tredje föruppvärmningen som ingår. Funktionen blir tillgänglig när en av bilens dörrar öppnas.

Luftkonditionering: information och användningsråd

Information och användningsråd

Användningsråd

I vissa fall (avstängd luftkonditionering, igångsatt luftrecirkulation, ventilationshastighet noll eller svag osv.) kan det bildas imma på bilens vindruta och övriga rutor.

Vid imma, använd funktionen "**Klar sikt**" för att ta bort imman och därefter välj autoläget för klimatanläggningen för att undvika att imma bildas.

VENTILATIONSMUNSTYCKEN, VÄRME OCH KLIMATANLÄGGNING



För inte in något i bilens ventilationssystem (t.ex. vid dålig luft).

Risk för skador eller brand.



Använd klimatanläggningen regelbundet, även när det är kallt, och låt den vara igång i ca 5 minuter minst en gång i månaden.



Öppna inte kylmediekretsen. Kylmediet kan orsaka skador på ögonen och huden.

Förbrukning

För bilar utrustade med luftkonditionering är det normalt att energiförbrukningen ökar när systemet är igång.

I bilar utrustade med luftkonditionering utan automatläge bör systemet stängas av när det inte behövs längre.

Några råd för att minska bränsleförbrukningen och skydda miljön:

Kör med ventilationsmunstyckena öppna och rutorna stängda. Om bilen har stått stilla på någon varm plats i starkt solsken, tänk då på att öppna dörrarna några minuter innan du startar så att den upphettade luften släpps ut.

Underhåll

För kontrollintervall, se serviceprogrammet.

Funktionsstörning

Ta alltid kontakt med en märkesrepresentant om du konstaterar något funktionsfel.

– Försämrad effekt på is- och im borttagningen eller luftkonditioneringen.

Orsaken kan vara att kupéfiltret är igensatt.

– Ingen kylning.

Kontrollera att reglagen är rätt inställda och säkringarna hela. Stäng annars av motorn.

Vatten under bilen

När klimatanläggningen använts en längre tid är det normalt att vatten droppar under bilen. Det är kondensvatten från kylanläggningen.

Köldmedium



Kylmediekretsen (i vilken vissa komponenter är hermetiskt tätade) kan innehålla fluorerade växthusgaser.

Beroende på bil finns följande information på etiketten **A** som sitter i motorrummet.

Om etiketten **A** finns och var den sitter varierar från bil till bil.

VENTILATIONSMUNSTYCKEN, VÄRME OCH KLIMATANLÄGGNING

 Typ av kylmedium

 (XXX) Typ av olja i luftkonditioneringskretsen

 Lättantändlig produkt

 Se bilens instruktionsbok

 Underhåll

x,xxx kg	(1) Mängd kylmedium som finns i bilen.
GWP xxxxx	(2) Global uppvärmningspotential (koldioxidekvivalent).
CO2 eq x.xxxt	(3) Mängd i vikt och i koldioxidekvivalent.

Ytterligare information

Beroende på etikett och typ av köldmedium:

Kylmedium R-1234yf

- (1) 0,450 kg/1,050 kg
- (2) GWP 4
- (3) 0,002 ton/0,004 ton



Öppna inte kylmediekretsen. Kylmediet kan orsaka skador på ögonen och huden.



Innan du vidtar åtgärder i motorrummet ska du stänga av tändningen
→ 163.

MULTIMEDIAUTRUSTNING



Om den här utrustningen finns och var den sitter beror på bilversion.

1. Multidisplay

2. USB-C-multimediauttagen i övre **A** och nedre **B**-mittkonsolen.
3. Reglage under ratten
4. Röstkommando.
5. USB-C-multimediauttag för passagerarna bak.



För mer information, se multimediasystemets instruktionsbok.

"USB-C"-multimediauttag

USB-C-multimediaportarna **2** och **5** kan användas för att ladda tillbehör med en maximal effekt på 15 watt (5 volt) per port.

OBS! USB-C **2** multimediauttagen möjliggör även dataöverföring.



4



Anslut endast tillbehör med en maximal effekt på 15 watt.

Risk för brand.

MULTIMEDIAUTRUSTNING

Mikrofon 6



(för telefonen och röstvägledningssystemet)



Användning av telefonen

Tänk på att du måste ta hänsyn till den lokala lagstiftning som gäller vid användning av denna typ av apparat.

Induktionsladdningszon 7



→ 337

UTRUSTNING I KUPÉN

Elfönsterhiss

De här systemen fungerar med aktiverad och avstängd tändning tills en främrdörren öppnas (begränsas till ca 3 minuter).



Förarens ansvar

Lämna aldrig bilen med kortet eller nyckeln i när barn, personer med

funktionshinder eller djur finns i bilen, inte ens en kort stund.

Risk finns att de kan skada sig eller andra personer genom att sätta igång motorn eller den elektriska utrustningen som t.ex. fönsterhissarna eller låsa dörrarna.

Om någon kroppsdel har klämts fast, öppna då genast rutan med aktuell knapp.

Risk annars för allvarliga skador.

ELEKTRISKA FÖNSTERHISSAR MED IMPULSFUNKTION



Tryck eller dra lätt i fönsterhissknappen så långt det går: fönstret kommer höjas eller sänkas helt. Om man trycker på knappen igen avbryts åtgärden.

Obs! Bakrutorna öppnas inte helt.

Tryck på kontakten på förarplatsen:

1. för förarsidan
2. för passagerarsidan fram;
3. och 5 för passagerare bak.

Från passagerarsätena trycker du på knappen 6.



Undvik att placera föremål så att de ligger mot en halvöppen ruta – fönsterhissen kan skadas.



Passagerarsäkerhet

Föraren kan inaktivera de bakre fönsterhissarnas funktion genom att trycka på knappen 4. Ett meddelande visas på instrumentpanelen.

UTRUSTNING I KUPÉN

Obs! Om rutan stöter på ett hinder när den stängs (t.ex. en trädkvist) stannar den och sänks sedan ner några centimeter.

Det går inte att använda elfönsterhissens impulsstyrning

Elfönsterhissens impulsstyrning är utrustad med värmeskydd: om du trycker på fönsterhissreglaget mer än 16 gånger i följd aktiveras skyddsläget (rutan låses).

Du kan:

- använda elfönsterreglaget kort och med intervaller på cirka 30 sekunder
- när motorn är igång låses rutan upp efter cirka 20 minuters inaktivitet för elfönsterreglaget.

Fjärrstyrd öppning/stängning av rutorna

När du låser upp dörrarna från utsidan, om du **trycker och håller in kortupplåsningssknappen**, öppnas alla fönster utrustade med ett elektriskt fönster med enknappstryckning automatiskt.

När du låser dörrarna från utsidan, om du **trycker och håller in kortlåsningsknappen**, stängs alla fönster utrustade med ett elektriskt fönster med enknappstryckning automatiskt.

Systemet bör bara startas om föraren har uppsikt över bilen och ingen person befinner sig i kupén.



När du stänger rutorna ska du se till att ingen kroppsdel (arm, hand o.s.v.) sticker ut ur bilen.

Risk annars för allvarliga skador.

Funktionsstörning

Om stängningen inte fungerar går systemet över till manuellt läge: Använd berörd knapp tills rutan är stängd (rutan höjs stegvis) och fortsätt sedan att hålla knappen intryckt (fortfarande på stängningssidan) i en sekund. Sänk sedan ner och höj upp rutan helt för att återställa systemet.

Vid behov, kontakta din auktoriserade återförsäljare.

INNERBELYSNING

Läslampor



(kan variera från bil till bil)

Tryck på läslamporna **1**, **2** eller **3** för att aktivera:

- belysningen är tänd hela tiden,
- Belysningen släcks omedelbart.

Obs!

- Det är inte nödvändigt att trycka på lamporna för att aktivera eller avaktivera belysningen. Du behöver bara vidröra dem;
- du kan inaktivera/aktivera tändningen av läslamporna när dörrarna öppnas med hjälp multimediaskrmen → 132.

UTRUSTNING I KUPÉN



i Om dörrarna låses upp och öppnas tänds takbelysningen och golvbelysningen med tidsfördröjning.

Bagagerumsbelysning



Lampan **4** tänds när bagageutrymmet öppnas.

Solskydd, spegel

Solskydd



Fäll ned solskyddet **5** mot vindrutan eller ta loss det och vänd det mot sidorutan.

Makeup-speglar

Lyft locket **6**.

Belysningen **7** är automatisk.

UTRUSTNING I KUPÉN

Eluttag

Strömuttag 1



Det är avsett för anslutning av tillbehör som har godkänts av vår tekniska avdelning.

Det kan till exempel användas för kompressorn i däckpumpningssetsen → 359.



Anslut endast tillbehör med en maxeffekt på 120 watt (12 V).

När flera tillbehörsuttag används samtidigt får den totala effekten för de anslutna tillbehören inte överstiga 180 watt.

Risk för brand.

FACK, FÖRVARING I KUPÉN

Fack i framdörrar 1



Inga föremål får befinna sig på golvet (på förarplatsen). Vid en häftig inbromsning kan dessa glida in under pedalerna och hindra deras funktion.

Förvaringsfack i mittkonsol eller induktionsladdningsområde 2



Beroende på bil indikerar symbolen 3 att området 2 kan användas för att ladda telefonen utan laddningskabel.

Mer information om den trådlösa laddaren finns i instruktionerna för multimediasystemet.



Beroende på land och abonnemang är induktionsområdet för laddning även placeringsområdet för smartphones utrustade med en digital nyckel → 58.



Det är viktigt att inga föremål (startkort, USB nyckelkort, SD kreditkort, smycken, nycklar, mynt osv.) är placerade i området för induktionsladdning 2 när du laddar din telefon. Ta bort eventuella magnetiska kort och kreditkort från fodralet innan du placerar din telefon i området för induktionsladdning 2.



Om föremål lämnas kvar i området för induktionsladdning 2 kan de överhettas. Vi rekommenderar att de förvaras i områden som är avsedda för ändamålet (förvaringsfack, solskyddsfickan etc.).

FACK, FÖRVARING I KUPÉN

Fack i mittkonsolen 4

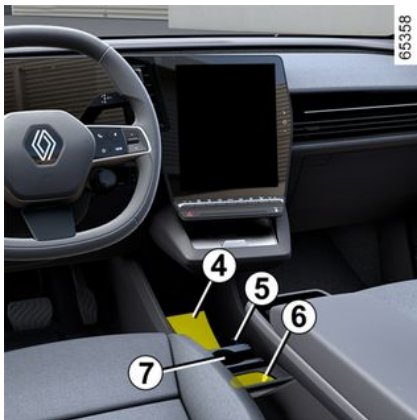

En avdelare **7** kan användas för att justera mittkonsolens fack (olika alternativ tillgängliga beroende på avdelarens position i spåren **5**).

Mugghållare 6

Med två avdelare **7** kan du skapa ett område som rymmer en mugg till.

De två separatorerna kan tas bort för att skapa ett tomt förvaringsutrymme.

Förvaringsfack i mittarmstödet 9



Beroende på bil lyfter du på locket på det skjutbara armstödet genom att trycka på knappen **8**.



Se till att inga hårda, tunga eller spetsiga föremål ligger i öppna fack så att de kan träffa någon i bilen vid kurvtagning, håftig inbromsning eller krock.



När du kör i en kurva, vid fartökning eller bromsning, var försiktig så att innehållet i flaskan eller muggen som sitter i flaskhållaren inte rinner ut.
Risk för brännskador om innehållet är hett.



Kör inte med mittarmstödet **9** i öppet läge, eftersom detta kan påverka funktionen för den centrala airbag och/eller orsaka skada när den utlöses.



Placera inga föremål på mittarmstödet centrala förvaringsfack **9**. Detta kan påverka funktionen för den centrala airbag och/eller orsaka skada när den utlöses.

FACK, FÖRVARING I KUPÉN

Förvaring på solskydd 10



Plats för kvitton, kort etc.

Handskfack



Öppna genom att trycka på handtaget **11**.

Den kan rymma en låda med näsdukar, en vattenflaska osv.

Kurvhandtag 12



Det är till för passageraren att hålla i sig i under körning.
Använd det inte när du stiger i eller ur bilen.

FACK, FÖRVARING I KUPÉN

Fack i baddörrar 13



Förvaringsficka 14



(kan variera från bil till bil)



Se till att inga hårda, tunga eller spetsiga föremål ligger i öppna fack så att de kan träffa någon i bilen vid kurvtagning, häftig inbromsning eller krock.

TRANSPORT AV FÖREMÅL

Förvaringsfack

LASTNING AV BAGAGERUM

Placera alltid de föremål som ska transporteras så att deras största mått vilar mot antingen:

A

65372



– Baksätets ryggstöd, vilket är det vanligaste sättet att lasta (exempel **A**).

B

65373



– framsätens ryggstöd med de bakre ryggstöden nedfällda vid maximal lastning (exempel **B**).

Se till att de föremål som transporteras är jämnt fördelade i lastutrymmet.

Om du ska lägga något föremål på det fram- fällda ryggstödet måste du ta bort nackskydden innan du fäller fram ryggstödet för att kunna trycka ner det så mycket som möjligt mot sittdynan.



65374

4



Placera alltid de tyngsta föremålen direkt på golvet. Använd förankringspunkterna **1** på bagageutrymmets golv, om bilen är utrusta med sådana. Lastningen ska ske så att inga föremål kan kastas framåt vid en häftig inbromsning. Knäpp fast bilbältena bak även om dessa inte används.

TRANSPORT AV FÖREMÅL

Släp

i **Beträffande kultryck, max. släpvnagsvikt med och utan broms: → 388.**

Val och montering av draganordning

Dragkrok (tvärbalk och dragkrok) som inte ursprungligen monterats på bilen: hela dragkroken och fästena får inte överstiga 25 kg. Ingen draganordning får hindra någon belysningskomponent eller nummerskylten när den inte används.

Oavsett måste du alltid följa lagstiftningen i det land du befinner dig i.

Beträffande montering av godkänd draganordning, se i tillverkarens medföljande monteringsanvisning.

Denna monteringsanvisning bör du förvara tillsammans med övriga bildokument.

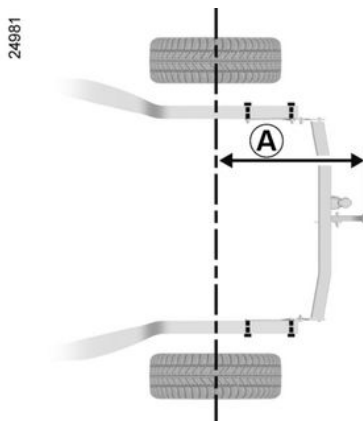

Maximal storlek **A**: 838 mm.

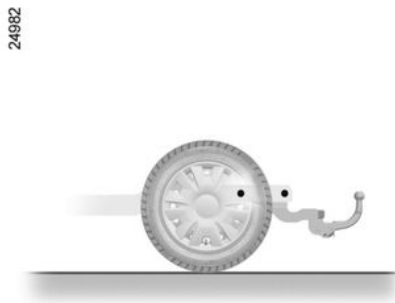

TAKSKENOR

Så här kommer du åt fästpunkterna



Öppna dörrarna för att komma åt fästpunkterna **1**.



Originaltakskenorna, som är godkända av vår serviceverkstad, levereras med skruvar – inga andra skruvar än dessa ska användas för att fästa takräcket på bilen.

TRANSPORT AV FÖREMÅL

Användningsföreskrifter

Öppning och stängning av bakluckan

Innan du använder bagageluckan, kontrollera föremålen och/eller tillbehören (cykelhållare, takbox osv.) på takskenorna: Dessa måste vara korrekt placerade och fästa och får inte blockera bagageluckans rörelser.



Kontakta din återförsäljare om du vill ha hjälp med val av utrustning som passar

till din bil.

Beträffande montering av godkänd draganordning, se tillverkarens medföljande monteringsanvisning.

Denna monteringsanvisning bör du förvara tillsammans med övriga bildokument.

Tillåten last på takräckena

➔ 388.

Spoiler A



Det är **förbjudet** att sätta fast föremål och/eller tillbehör (cykelhållare etc.) på spoilern **A**.



Det är inte tillåtet att montera transportutrustning (cykelhållare, takbox

osv.) så att den ligger an mot spoilern eller bakluckan. Kontakta en märkesrepresentant när du ska montera en fästordning på bilen.

ÅTKOMST TILL MOTORN, NIVÅER

MOTORHUV

Upplåsning av motorhuven



Öppna genom att dra i handtaget **1** till vänster på instrumentbrädan.



Gör inga ingrepp under motorhuven när bilen laddas eller när tändningen är på.



Undvik att trycka på motorhuven, det finns risk för att den stängs ofrivilligt.



Lift motorhuven några centimeter och skjut spaken **2** åt vänster.



Om kylargrillen eller motorhuven har utsatts för skador, låt snarast möjligt kontrollera motorhuvens låssystem hos din återförsäljare.



Elbilens drivsystem använder en spänning på ungefär 400 V.

Systemet kan vara varmt under och efter att tändningen stängts av.

Respektera etiketterna med varningssymbolerna som finns på bilen.

Alla ingrepp eller ändringar av fordonets 400 V elsystem (komponenter, kablar, kontakter, motorbatteri) är strängt förbjudna.

Risk för allvarliga brännskador eller elchocker som kan leda till döden.

Dessutom kan kylfläkten sättas

igång när som helst. 

etiketten i motorrummet påminner om detta.

Risk för allvarliga skador

ÅTKOMST TILL MOTORN, NIVÅER

Öppning av motorhuven



När du har öppnat motorhuven och lossat stödstaget **4** från dess fäste **3** ska du för din säkerhet placera stödstaget i dess i förvaringsområde **5**.

Stängning av motorhuven

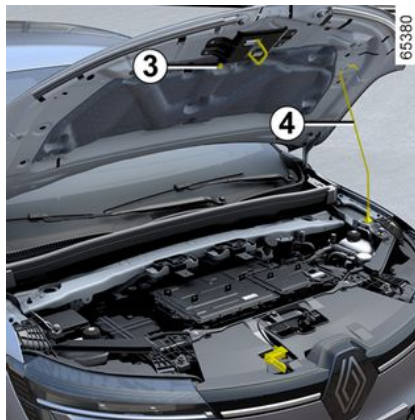

Kontrollera noga innan du stänger motorhuven att du inte har glömt något verktyg eller dylikt i motorrummet.

Stäng motorhuven genom att montera fjäderben **4** i fästet **3** igen. Ta tag i huven i mitten och sänk ner den tills den är cirka 30 cm från stängningsläget och släpp den sedan. Den stängs och låses då av sin egen tyngd.



Vid arbete under motorhuven, se till att reglaget till vindrutetorkarna är i stoppläget.

Risk för allvarliga skador



Kontrollera att huven är ordentligt låst. Se till att ingenting hindrar låsningen (grus, tyg etc.).



Efter åtgärder i motorrummet, se till att du inte glömmet något (trasa, verktyg, etc.) Eftersom det kan skada motorn och orsaka en olycka.

5

ÅTKOMST TILL MOTORN, NIVÅER

Kylvätskenivå

Kylvätskenivå



Beroende på bil kan kylvätskebehållarna vara olika placerade:

– behållare **1** används för att kyla motorn;

eller

– behållare **1** används för att kyla motorn och behållare **2** används för att kyla fordonsbatteriet;

eller

– behållare **2** används för att kyla motorn och fordonsbatteriet.

Nivåkontrollen görs med avstängd motor på plant underlag. För varje

behållare måste nivån **vid kall motor** vara mellan markeringarna "MINI" och "MAXI" på kylvätskebehållarna **1** och **2**.

Fyll på vätska när motorn **är kall** före "MINI"-markeringen är uppnådd.

Obs! För en ny bil i inkörningsfasen: vätskenivån kan vara högre än markeringen "MAXI" på behållaren och sedan sjunka till mellan nivån "MINI" och "MAXI". Detta innebär inte någon risk.



Sjunker nivån onormalt snabbt eller ofta, kontakta din märkesrepresentant.



Ta aldrig av locket på expansionskärlet när motorn är varm.

Stor risk för brännskador.



Elbilens drivsystem använder en spänning på ungefär 400 V.

Systemet kan vara varmt under och efter att tändningen stängts av.

Respektera etiketterna med varningssymbolerna som finns på bilen.

Alla ingrepp eller ändringar av fordonets 400 V elsystem (komponenter, kablar, kontakter, motorbatteri) är strängt förbjudna.

Risk för allvarliga brännskador eller elchocker som kan leda till döden.

Dessutom kan kylfläkten sättas

igång när som helst.



etiketten i motorrummet påminner om detta.

Risk för allvarliga skador

Nivåkontroll

Kontrollera kylvätskenivåerna regelbundet (motorn kan skadas allvarligt om det inte finns tillräckligt med kylvätska).

Använd endast godkänd kylvätska som säkrar:

ÅTKOMST TILL MOTORN, NIVÅER

- Frostskyddet
- Skydd mot rost i kylsystemet.

Bytesintervall

Se serviceprogrammet i underhållshäftet.



Gör inga ingrepp under motorhuven när bilen laddas eller när tändningen är på.



Vid arbete under motorhuven, se till att reglaget till vindrutetorkarna är i stoppläget.

Risk för allvarliga skador

Nivåer, filter

Bromsvätskenivå



Nivåkontrollen görs med avstängd motor på plant underlag. Bromsvätskan ska kontrolleras ofta, särskilt om du märker den minsta försämring av bromsarnas effektivitet.

Bytesintervall

Se serviceprogrammet i underhållshäftet.



Sjunker nivån onormalt snabbt eller ofta, kontakta din märkesrepresentant.

Påfyllning

Varje åtgärd på bromssystemets hydraulkrets måste åtföljas av bromsvätskebyte utfört av en specialist. Använd endast vätska som rekommenderas av vår tekniska avdelning (i förseglad dunk).

Nivå 2

Bromsvätskenivån sjunker normalt vid användning, men den får aldrig underskrida märkningen "MINI".

Om du själv vill kontrollera slitaget på skivor, använd den kontrollblankett som finns hos din märkesrepresentant eller på tillverkarens webbplats.

spolvätskebehållare



5

ÅTKOMST TILL MOTORN, NIVÅER

Påfyllning

Öppna locket **3**, fyll på tills du ser vätskan och stäng locket.

Vätska

Använd enbart spolarvätska som innehåller frostskyddsmedel.

Vi rekommenderar att du kontaktar en godkänd återförsäljare eller en kvalificerad fackman.

Obs! Använd inte hårt vatten (risk för skador på urluftsningpumpen och att kalkavlagringar bildas på pumpen och munstyckena).

5

BATTERI:

Sekundärt 12 V batteri



Det sekundära batteriet är ett 12-voltsbatteri. Det tillhandahåller energi för att driva fordonsutrustning (lampor, vindrutetorkare, rutor, ljudsystem osv.) och vissa säkerhetssystem såsom bromsassistans.

Du ska inte öppna det eller fylla på någon vätska.



Gör inga ingrepp under motorhuvens när bilen laddas eller när tändningen är på.

Underhåll/byte

Laddningsnivån i det sekundära 12 V-batteriet **1** kan sjunka, framförallt om du använder bilen:

- Vid låga temperaturer,
- efter en längre tids användning av elförbrukande funktioner med stillastående motor.



För att garantera din säkerhet och att bilens elektroniska utrustning fungerar korrekt

(belysning, vindrutetorkare, bromsassistans osv.), måste alla ingrepp på sekundärbatteriet på 12 volt (demontering, urkoppling osv.) **ALLTID** utföras av behörig reparatör.

Risk för brännskador orsakade av elstötar.

Du **måste** ovillkorligen se till att perioderna som anges i underhållsdocumentet för byte av batteriet följs.

Batteriet är en specifik typ. Se till att det byts ut mot ett batteri av samma typ.

Kontakta din återförsäljare.



Elbilens drivsystem använder en spänning på ungefär 400 V.

Systemet kan vara varmt under och efter att tändningen stängs av.

Respektera etiketterna med varningsinformation som finns på bilen.

Alla ingrepp eller ändringar av fordonets 400 V elsystem (komponenter, kablar, kontakter, motorbatteri) är strängt förbjudna.

Risk för allvarliga brännskador eller elchocker som kan leda till döden.

Dessutom kan kupéfläkten sättas igång när som helst.

Varningslampan  i motorrummet påminner om detta.

Risk för allvarliga skador

BATTERI:

Dekal A



Följ anvisningarna på batteriet:

2. Öppen eld och rökning är inte tillåtet.
3. Använd skyddsglasögon.
4. Förvara utom räckhåll för barn.
5. Explosionsfarligt material.
6. Se instruktionsboken.
7. Frätande material.

starthjälp

 För att din bil inte ska skadas är det förbjudet att ladda sekundärbatteriet på 12 volt med hjälp av:

- en extern batteriladdare,
- hjälpstartbatteri.

Kontakta din återförsäljare.



Det är förbjudet att koppla loss det sekundära 12 volts-batteriet.

Risk för brännskador orsakade av elstötar.

 Använd inte elbilen för en starthjälp för en annan bil med 12 volts-batteri.

Effekten på 12 volt räcker inte för denna åtgärd.

Risk för skador på bilen.

RENGÖRING

SKÖTSEL AV KAROSS

SKÖTSEL AV KAROSS

En välskött bil gör att du kan bibehålla den längre. Därför rekommenderas en regelbunden skötsel av bilen utvändigt.

Trots att din bil behandlats enligt de allra senaste rostskyddsmetoderna är den ändå ständigt utsatt för diverse skador genom:

Nedfall av korroderande ämnen:

- Luftföroreningar (i städer och fabriksområden).
- saltmättad luft (vid havskust, särskilt vid varmt väder),
- säsongsbetonade klimattförhållanden (salt på vägbanan vintertid, våt vägbanan till följd av regn etc.).

Trafikskador

Slitageffekter

Atmosfäriskt damm, sand, lera och grus som rörs upp av andra bilar.

Vidta vissa försiktighetsåtgärder själv för att skydda dig mot dessa risker.

Det här ska du göra!

Tvätta bilen ofta, **med motorn avstängd**, med de produkter som rekommenderas av vår tekniska avdelning (aldrig med frätande

produkter). Skölj noggrant i förväg med en högtryckstvätt:

- Växtnedfall och industriföroreningar
- Lera som bildar fuktiga klumpar under hjulhusen och på underredet.
- **Fågelspillning som reagerar kemiskt med lacken och snabbt förorsakar att lacken missfärgas och till och med kan flagna av.**

Bilen **måste** tvättas direkt så att fläckarna försvinner eftersom missfärgningen inte går att polera bort.

- Vägsalt i hjulhusen och underredet eller efter körning i områden med kemiskt avfall.

Ta regelbundet bort skräp från växter (vätska, löv, m.m.) från bilen.

Håll avstånd till framförkörande bil på grusiga vägar för att undvika att skada lacken.

Låt åtgärda lackskador genast för att de inte ska angripas av rost.

Låt kontrollera och förbättra rostskyddet regelbundet samt låt utföra rekommenderade efterbehandlingsåtgärder vid föreskriven tid. Se garanti och servicehäftet.

Respektera den lokala lagstiftningen beträffande biltvätt (tvätta t.ex. inte bilen på allmän plats).

När du tvättar bilen med en högtryckstvätt ska du vidta följande försiktighetsåtgärder:

- Se till att din bils lack, området eller komponenten som du vill rengöra är kompatibel med denna typ av tvätt;
- Trycket som avges av anordningen måste vara mindre än 100 bar;
- Vid tvätt ska du placera sprutmunstycket minst 15 cm från bilen och kontrollera att vattenflödet är mindre än 15 l/min;
- Fortsätt inte att tvätta samma område, påverkade punkter eller tätningarna (risk för skador på lacken, tätningar som lossnar etc.).

Om mekaniska komponenter, gångjärn osv. har rengjorts måste de skyddas på nytt genom att sprayas med produkter som är godkända av vår tekniska avdelning.



Vi har valt ut speciella produkter för underhåll och skötsel som du finner hos din återförsäljare.

Det här ska du inte göra!

Tvätta bilen i starkt solsken eller vid minusgrader.

RENGÖRING

Skrapa bort smuts eller lera utan att först blöta det.

Låta smuts samlas under en längre tid.

Låta rost utvecklas efter småskador.

Om lösningsmedel som inte rekommenderats av vår tekniska avdelning används för att ta bort fläckar kan lacken skadas.

Köra i snö och lera utan att tvätta bilen, särskilt vid hjulhusen och underredet.



Avfettning eller rengöring med högtryckstvätt eller med produkter som inte är godkända av vår tekniska avdelning:

- mekaniska komponenter (t.ex.: motorrum)
- hjulen (till exempel delar i bromssystemet såsom bromsok)
- underredet
- Delar med gångjärn (t.ex. inuti dörrarna)
- Lackade, yttre plastdetaljer (t.ex. stötfångare).

Försumlighet kan leda till oxidering eller nedsatt funktion.

Tvätta bilen i en automatvätt

Ställ tillbaka torkarreglaget till parkeringsläget → 157.

Kontrollera att den yttre utrustningen sitter fast ordentligt, extraljus och backspeglar, och tejpa fast torkarbladen.

Ta bort radions antenspröt om bilen har ett sådant.

Kom ihåg att ta bort tejen och sätta tillbaka antennen när tvätten är klar.



Tvättning av bilen

Tvätta aldrig motorrummet, ladduttaget eller drivbatteriet med en högtryckstvätt.

Risk för skada på elkretsen.

Tvätta aldrig bilen under laddningen.

Risk för elchocker som kan leda till döden.

Rengör strålkastare, givare och kameror.

Använd en mjuk duk eller en bomullsduk

Om detta inte räcker, fukta trasan med tvålvatten, skölj alltid med en mjuk trasa eller bomullstuss.

Avsluta med att torka försiktigt med en mjuk och torr duk.

Använd inte rengöringsprodukter som innehåller alkohol eller tillbehör (t.ex.: en skrapa).

Rengöring av självhäftande dekaler, dekorativa filmer osv.

Det här ska du göra!

Använd en mjuk duk eller en bomullsduk

Fukta den något med tvålvatten och torka sedan alltid av med en mjuk trasa eller en bomullstuss.

Avsluta med att torka försiktigt med en mjuk och torr duk.

Det här ska du inte göra!

Använd alkoholbaserade rengöringsprodukter.

Använd redskap (t.ex. en skrapa).

För hård gnuggning.



Tvätta bilen med högtryckstvätt.

RENGÖRING

SKÖTSEL AV KLÄDSEL OCH INRE DETALJER

SKÖTSEL AV KLÄDSEL OCH INRE DETALJER

En välskött bil gör att du kan bibehålla den längre. Därför rekommenderas en regelbunden skötsel av bilens inredning.

En fläck skall alltid behandlas snabbt.

Oavsett typen av fläck, använd **kall (eller ljummen) tvålvattenlösning baserad på naturtvål**.

Vi avråder bestämt från användning av rengöringsmedel (diskmedel, pulverprodukter, alkoholbaserade produkter).

Använd en mjuk trasa.

Skölj och torka upp överskottet.

Multimediaskärm

Underhåll av skärmen kan bero på typen av multimediautrustning. För mer information, se multimediasystemets instruktionsbok.

Instrumentglas

(t.ex. instrumentpanel, klocka, display för yttertemperatur osv.)

Använd en mjuk duk eller en bomullsduk

Om det inte räcker för att rengöra dem ordentligt, använd en mjuk trasa eller bomullstuss lätt fuktad med tvålvatten och torka sedan av med en annan mjuk, fuktad trasa eller bomullstuss.

Avsluta med att polera **försiktigt** med en mycket mjuk torr trasa.

Använd inte produkter som innehåller alkohol och/eller spruta inte vätska på området.

SÄKERHETSÅLTEN

De måste vara ordentligt spända.

Använd antingen de produkter som rekommenderas av våra serviceverkstäder (de finns hos din märkesrepresentant) eller en svamp fuktad med tvålvatten och eftertorka med en torr trasa.

Vi avråder bestämt från användning av lösningsmedel.

Textilier (säten, dörrarnas beklädnad)

Damma **regelbundet** av textilierna.

Blöt fläck

Använd tvålvattenlösning.

Sug upp eller badda lätt (gnugga aldrig) med en mjuk trasa. Skölj och sug upp överskottet.

Fast eller klibbig fläck

Avlägsna **omedelbart** och försiktigt överskottet av det fasta eller klibbiga materialet med hjälp av en spatel (arbeta från kanterna mot mitten för att förhindra att fläcken smetas ut).

Vid flytande fläck, rengör enligt anvisningarna.

Speciellt för karameller och tuggummi

Placera en isbit på fläcken för att kristallisera den. Fortsätt därefter på samma sätt som vid en fast fläck.



Om du vill ha fler rekommendationer om skötsel av inredningen och/eller om du inte uppnår ett tillfredsställande resultat, kontakta en auktoriserad återförsäljare.

Demontering/återmontering av originalmonterade borttagbara utrustningar i bilen

Om borttagbara utrustningar måste tas bort för en rengöring av kupén (till exempel skyddsmattor), se till att de sätts tillbaka rätt och på rätt sida (förarens skyddsmatta skall monteras på förarsidan). Fäst dem med de delar som tillhandahålls med utrustningen (till exempel förarens skyddsmatta

RENGÖRING

skall alltid fästas med de förinstallerade fästningarna).

När bilen står stilla kontrollerar du att inget kan skapa problem under körningen (hinder när pedalerna trycks ner, klacken fastnar i skyddsmattan osv.).

Det här ska du inte göra!

Placera inte doftgranar osv. vid ventilationsmunstyckena eftersom dessa kan skada instrumentpanelens klädsel.



Användning av högtryckstvätt eller spruttvätt inne i kupén:

Om man inte är försiktig kan detta skada bland annat de elektriska eller elektroniska delarna i bilen.

DÄCK

Däck

Däckskötsel

Däcken utgör den enda kontakten mellan bilen och vägen. Det är därför högst väsentligt att sköta däcken väl samt att kontrollera deras kondition.

Du måste se till att dina däck uppfyller de lokala bestämmelserna i vägtrafikförordningen.



Däcken måste vara av god kvalitet och mönsterdjupet måste vara tillräckligt. De däck som den här bilen är utrustad med är försedda med slitagevarnare **1** som består av **upphöjningar i botten på däckmönstret**.

När däckmönstret har slitits så mycket att slitagevarnarna blir **synliga 2**: **Är det absolut nödvändigt att byta däckerna eftersom mönsterdjupet då är max 1,6 mm, vilket ger dåligt väggrepp på vått underlag.**

Körning med överlast, långvarig körning i hög fart vid höga yttertemperaturer och körning på dåliga vägar bidrar till försämring av bilens däckutrustning och påverkar säkerheten.



Småolyckor vid körning, som stötar mot trottoaren, kan skada däckerna och fälgarna och

påverka frameller bakvagnsinställningen. Om det händer bör du låta kontrollera inställningen hos en märkesrepresentant.

Ringtryck

Kontrollera däcktrycket. Däcktrycket ska kontrolleras minst en gång i månaden och inför varje längre resa (se etiketten på förardörrens kant)

→ 357



Ett felaktigt däcktryck medför onormalt högt däcksitage samt överhettning. Detta kan påverka säkerheten markant och ha följande effekter:

- Dålig väghållning;
- risk för explosion, förhöjd bränsleförbrukning osv.

Däcktrycket ska justeras med hänsyn till lasten och hastigheten. Justera däcktrycket enligt användningsvillkoren (se etiketten på förardörrens kant).

Trycken ska kontrolleras när däcken är kalla: ta inte hänsyn till de höga tryck som uppkommer i varmt väder eller när bilen körs i hög fart.

Om däcktrycket inte kan kontrolleras på **kalla däck måste de angivna trycken ökas med 0,2–0,3 bar (eller 3 PSI)**.

Däcktrycket får inte sänkas när däckerna är varma, exempelvis efter långvarig körning i hög fart.

DÄCK



Varning! En ventilplugg som saknas eller har skruvats i dåligt kan försämra däckens täthet och förorsaka minskat tryck. Använd alltid ventilhattar som är exakt likadana som originalhattarna och se till att de är ordentligt iskruvade.



Det är inte tillåtet att växla framhjulen på 18 och 20 tum (däck och/ eller fälgar) med bakhjulen.



Var mån om din säkerhet och följ gällande lag. För en bra väghållning ska dessutom, när byte av däck sker, utrustas med däck av samma typ, dimension, beteckning och helst samma fabrikat.

De måste ha minst samma last- och hastighetsbeteckning som originaldäcken och överensstämma med rekommendationerna från din auktoriserad återförsäljare.

Om dessa anvisningar inte följs kan din säkerhet och bilens trafikduglighet påverkas.

Det finns risk för att du förlorar vägkontrollen över bilen.

Vinterkörning

Kedjor

Av säkerhetsskäl ska snökedjor inte monteras på bakaxelns hjul.

Om du monterar däck av större storlek än originaldäcken kan det bli **omöjligt att använda snökedjor.**

Enkelriktade däck



Bil utrustad med varningssystem för däcktrycksförlust eller däcktrycksövervakningssystem (beroende på bil)

Om det är för lite luft i ett eller flera av däcken (punktering osv.)



tänds varningsindikeringen på instrumentpanelen → **186** eller → **181**.

DÄCK

Rotationsriktningen för däcket måste följas. Följ alltid denna anvisning.

Om rotationsriktningen för däcket monteras i motsatt rotationsriktning efter en punktering – kör försiktigt, särskilt på vått underlag, eftersom däckspecifikationerna inte kommer att vara uppfyllda.



Om du önskar använda **specifik utrustning**, vänd dig till en märkesrepresentant.

Snödäck eller odubbade friktionsdäck

Du bör montera vinterdäck på **alla fyra hjulen** för att få bästa möjliga väggrepp.

OBS! Dessa däck har ibland en rotationsriktning och en indikering av maxhastigheten som kan vara lägre än bilens maxhastighet.



Snökedjor kan bara användas om din bil **har hjul av samma storlek** som originalhjulen.

Kedjor kan monteras men kedjorna måste vara specifika för bilen. Vi rekommenderar att du kontaktar en märkesrepresentant.

Dubbade vinterdäck

Dubbdäck får endast användas under en begränsad period som lagstiftats i det land du befinner dig. Följ de hastighetsbestämmelser, som gäller i det land du befinner dig.

Om du använder dubbdäck ska dessa monteras på alla fyra hjulen.

Obs! Om du använder vinterdäck, odubbade friktionsdäck eller dubbdäck minskar bilens återstående körsträcka väsentligt.



Kontakta alltid din återförsäljare som kan ge råd om vilken utrustning som är bäst lämpad för din bil.

Däcktryck för hjul

Dekal A



Du kan läsa den om du öppnar dörren. Däcktrycken ska kontrolleras när däckerna är kalla.

Om däcktrycken inte kan kontrolleras på **kalla däck ska de angivna tryckvärdena ökas med 0,2 till 0,3 bar (eller 3 PSI)**. Däcktrycket får inte sänkas när däckerna är varma, exempelvis efter långvarig körning i hög fart.

Däckstrycket ska motsvara den aktuella användningen av bilen (tom, lastad fordon, körning på motorväg o.s.v.). Observera däcktrycket. Kontrollera däcktrycket minst en gång i

DÄCK

månaden och alltid före en längre resa.

Beroende på bilmodell ska referensvärdet för däcktryck återställas efter varje pumpning eller justering av däcktrycket → 186 or Övervakningssystem för däcktryck.

35989

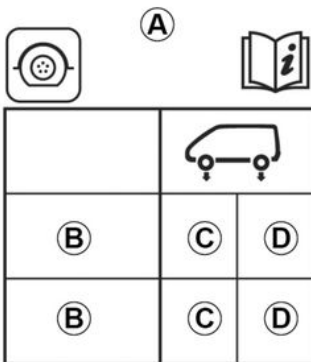

- B.** : Mått på bilens däck.
C. : däcktryck för framhjul.
D. : däcktryck för bakhjul.



Bil utrustad med varningssystem för däcktrycksförlust eller däcktrycksövervakningssystem (beroende på bil)

Om det är för lite luft i ett eller flera av däcken (punktering osv.)



tänds varningsindikeringen på instrumentpanelen → 186 eller → 181.



Däcksäkerhet och montering av kedjor:

Information om underhåll av däcken och, beroende på bil, användning av kedjor → 355.



Körning med fullastad bil (Totalvikt) och släp
Maxhastigheten får inte överstiga **100 km/h** och däcktrycket ska ökas med **0,2 bar** → 388.
Risk för däckexplosioner.



Var mån om din säkerhet och följ gällande lag.

För en bra väghållning ska dessutom, när byte av däck sker, utrustas med däck av samma typ, dimension, beteckning och helst samma fabrikat.

De måste ha minst samma last- och hastighetsbeteckning som original däcken och överensstämma med rekommendationerna från din godkända återförsäljare.

Om dessa anvisningar inte följs kan din säkerhet och bilens trafikduglighet påverkas.

Det finns risk för att du förlorar vägkontrollen över bilen.

DÄCK

SATS FÖR DÄCKPUMPNING

SATS FÖR DÄCKPUMPNING



Däckreparationssatsen lagar skador på slitbanan **A** som har orsakats av föremål som är mindre än 6 mm. Den kan inte användas för alla typer av punkteringar, till exempel för skador som är större än 6 mm eller skador på däckets sida **B**. Förvissa dig också om att fälgen är i gott skick. Ta inte bort det föremål som förorsakat punkteringen om det fortfarande sitter kvar i däck.



Använd aldrig däckpumpningssatsen om däck har skadats efter det att du har kört med ett punkterat däck. Kontrollera alltid däckens sidor omsorgsfullt innan du gör något ingrepp. Att köra med dåligt pumpade, platta eller punkterade däck kan innebära en säkerhetsrisk och däck kan kanske inte gå att laga. **Denna reparation är endast provisorisk.** Ett punkterat däck ska alltid undersökas (och om möjligt repareras) av en specialist så fort som möjligt. Om du har reparerat ett däck med denna sats, bör du tala om det för däckspecialisten. Under körningen kan du känna av vibrationer på grund av produkten som sprutats in i däck.

DÄCK



Satsen är endast godkänd för pumpning av däck till bilar som är utrustade med denna

sats.

Den får under inga omständigheter användas till pumpning av däck på en annan bil eller något annat uppblåsbart föremål (simring, båt etc.).

Var försiktig så att inte produkten stänker på huden när du handskas med

reparationsvätskan. Om du ändå skulle få vätska på huden, skölj rikligt.

Se till så att reparationssetsen är oåtkomlig för barn.

Kasta inte den tomma flaskan i naturen. Lämna in den till din återförsäljare eller till en återvinningsstation.

Flaskan har en märketikett med sista förbrukningsdag. Kontrollera regelbundet om produkten har blivit för gammal.

Kontakta din återförsäljare för att byta ut pumpslangen och flaskan med reparationsprodukten.



Vid punktering använd satsen i bagagerummet.



Bil utrustad med varningssystem för däcktrycksförlust eller däcktrycksövervakningssystem (beroende på bil)

Om det är lite lite luft i ett eller flera av däcken (punktering osv.)



tänds varningsindikeringen på instrumentpanelen → 186 eller → 181.

Med motorn i gång och parkeringsbromsen åtdragen:

- koppla från alla tillbehör som är anslutna till bilens tillbehörsuttag
- På bilar utrustade med dragkrok, koppla från släpvagnens elkontakt om det behövs;
- **Se informationen om luftpumpens kompressor** som finns i bilens bagagerum och följ bruksanvisningen
- Pumpa däcket till rekommenderat tryck → 355.
- pumpa inte längre än högst 15 minuter och avsluta med att läsa av trycket (på manometern 2)

Obs! Medan flaskan töms (ca 30 sekunder) visar manometern 2 ett tryckvärde på upp till 6 bar. Därefter sjunker det.

– Justera trycket: om det ska ökas fortsätter du uppblåsningen med satsen. Om det ska minskas, tryck på knappen 1.

Om rekommenderat tryck på 1,8 bar inte har uppnåtts efter 15 minuter är det inte möjligt att reparera. Kör inte bilen. Vänd dig till din återförsäljare.

DÄCK



Innan du använder satsen, ställ bilen så att den är tillräckligt långt från övrig trafik, sätt igång varningsblinkersen, dra åt parkeringsbromsen, låt alla passagerare gå ur bilen och se till att de håller sig på avstånd från trafiken.



Vid parkering på vägrenen måste du varna andra trafikanter med en varningstriangel eller på annat sätt i enlighet med lokala lagar och förordningar i det land du befinner dig.



När däckets rätt mängd luft ska satsen tas bort: Skruva loss behållarens pumpanslutning **3** för att undvika stänk. Förvara behållaren i plastförpackningen för att undvika läckage.

- Placera märketiketten med köranvisningar (som finns under flaskan) på en plats på instrumentbrädan som är väl synlig för föraren.
- Lägg undan satsen.
- Efter första däckpumpningen läcker det fortfarande ut luft. Du måste köra en kort sträcka för att täppa till hålet.
- Starta omedelbart bilen och kör i mellan 20 till 60 km/h så att produkten fördelas jämnt i däckets. Efter tre

kilometers körning stannar du och kontrollerar trycket.

- Om trycket är högre än 1,3 bar men lägre än det föreskrivna trycket (se etiketten som sitter på förardörrens öppning) justera trycket. Kontakta annars din återförsäljare: Det går inte att utföra reparationen.

Användningsföreskrifter för satsen

Satsen får inte användas mer än femton minuter i följd.

Flaskan måste bytas ut efter första användningen även om det fortfarande finns vätska kvar i den.



Inga föremål får placeras under förarens fötter eftersom dessa vid en häftig inbromsning kan hamna under pedalerna och hindra pedalernas funktion.

DÄCK



Varning! En ventilplugg som saknas eller har skruvats i dåligt kan försämra däckens täthet och förorsaka minskat tryck. Använd alltid ventilhattar som är exakt likadana som originalhattarna och se till att de är ordentligt iskruvade.



När du har genomfört en reparation med satsen får du inte köra längre än 200 km.

Dessutom måste du sänka hastigheten och aldrig köra fortare än 80 km/h. Etiketten som du bör fästa på en väl synlig plats på instrumentbrädan hjälper dig att komma ihåg detta. Beroende på land eller gällande lagstiftning kan ett däck som lagats med pumpnings-satsen behöva bytas ut.

Verktyg

Verktygssats

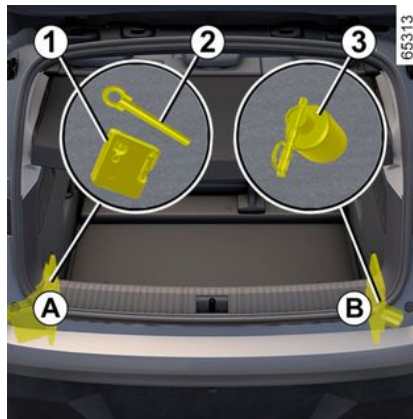

Vilka verktyg som finns i verktygssatsen beror på bilen.

Verktygssatserna **A** och **B** finns i bagageutrymmets sidoförvaringsfack.

Öppna luckorna till sidofacken för att komma åt verktygen.

Verktygssatsen **A** innehåller luftpumpningskompressorn **1** → **359** och bogseröglan **2** → **363**.

Verktygssatsen **B** innehåller en flaska med antipunkteringsprodukt **3**.

Kontrollera att verktygen är korrekt placerade efter användning.



Låt aldrig några verktyg ligga löst i bilen eftersom de kan slungas i väg vid inbromsning och utgöra en fara. Efter användning, se noga till att sätta fast verktygen i fästena och sätta dem på sin plats för att minimera risken för skador.



Om du tar bort den mittre hjulkapseln kan den skadas eller förstöras.

STARTHJÄLP

Bogsering: Starthjälp

starthjälp

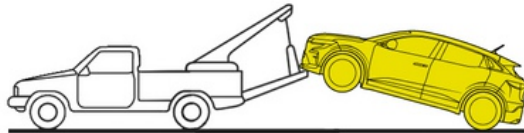

6:1645

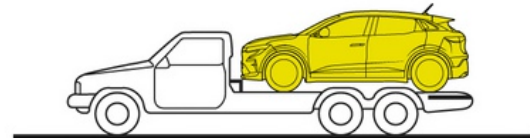
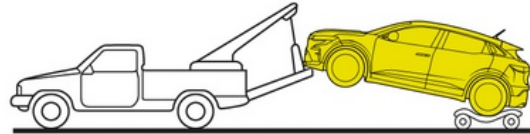

STARTHJÄLP

Före bogsering, inklusive på lastbil med flak, placera växelreglaget i läge N och lossa parkeringsbromsen.

Det är viktigt att man respekterar villkoren för bogsering i det land man färdas.

Om du kör den bil som bogserar, överskrid inte den maximala hastigheten för bogsering som gäller → 388.

Följ följande anvisningar efter ett driftstopp för att bogsera bilen med hjälp av en bogseringspunkt:

- med kortet i kupén, tryck på motorns startknapp,
- Ställ växelreglaget i N → 166 läget: parkeringsbromsen är lossad;
- tryck på motorns startknapp i mer än två sekunder. Tillbehörsfunktionerna fungerar: Du kan använda bilens belysningsfunktioner (varningsblinkers, bromsljus, etc.). Vid bogsering i mörker ska den bogserade bilen ha ljuset på.
- när du är klar med bogseringen trycker du på motorstartknappen i mer än två sekunder (risk för att ladda ur batteriet).

Val av bogsering

Det är strängt förbjudet att bogsera fordonet med framhjulen på marken.



Låt aldrig några verktyg ligga löst i bilen eftersom de kan slungas i väg vid inbromsning och utgöra en fara.

Så här kommer du åt bogserpunkterna.

Använd endast bogserpunkterna fram **2** och bak **5** (aldrig drivaxelrören eller någon annan del på bilen). Bogserpunkterna får endast användas för bogsering. De får aldrig användas för att lyfta bilen, varken direkt eller indirekt.

Obs! Var noga med att skydda dragpunktsområdet med en trasa när du använder en platt skruvmejsel eller liknande verktyg.

Skruva fast bogseröglan 3 så hårt det går för hand.

Du får endast använda bogseröglan **3**.



Se till att bogseröglan är korrekt fastskruvad. **Risk för att bogseringsobjektet lossnar.**



När motorn är avstängd fungerar inte servostyrningen och bromsservon.

Standardversion

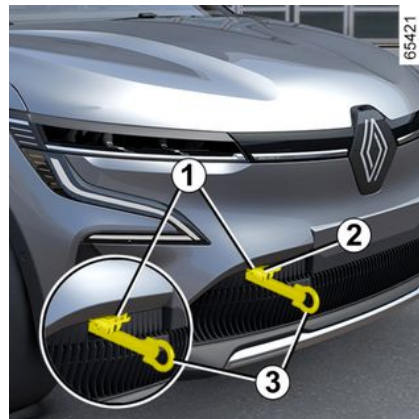

Bogseringspunkt fram

Tryck på den övre delen av luckan **1** för att luta den.

STARTHJÄLP



- Använd en stel bogserstång. Om du använder ett rep eller en vajer (förutsatt att landets lagstiftning tillåter det), måste den bogserade bilen kunna bromsa.
- En bil med försämrad körförmåga får inte bogseras igång.
- Undvik ryck vid acceleration och inbromsning eftersom detta kan skada bilen.
- Hastigheten bör inte under några omständigheter överskrida **25 km/h**.

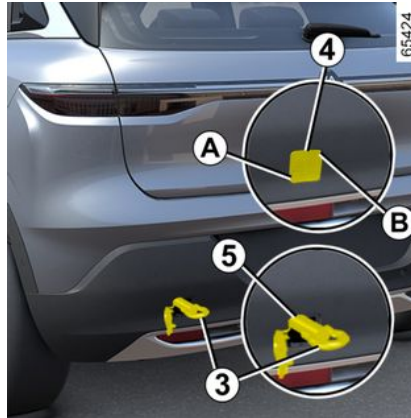

Bogseringspunkt bak

Tryck på zonen **A** och behåll trycket medan du drar i zonen **B** (med en skruvmejsel med platt blad eller liknande verktyg) för att öppna klaffen **4**.

Sportversion

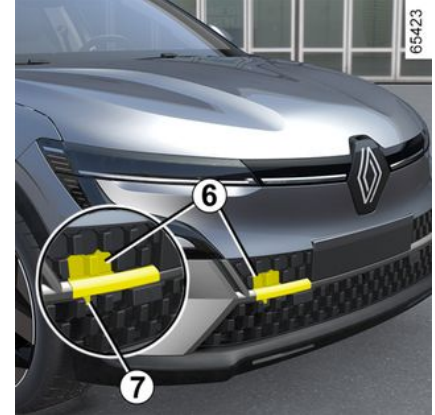

Bogseringspunkt fram

För in ett finger genom ett hål i det främre stötfångargallret och tryck på klämman **7** uppåt för att lossa delen **6**.

STARTHJÄLP

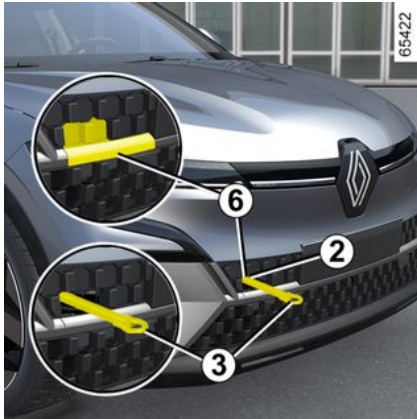

Dra i delen **6** för att ta bort den och komma åt den främre bogserpunkten **2**. Del **6** är fäst för att förhindra att den går förlorad.

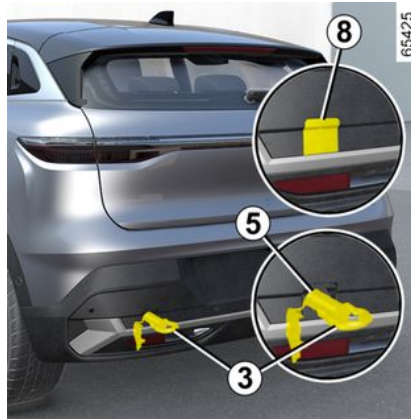

Bogseringspunkt bak

Sätt in en platt skruvmejsel eller liknande verktyg i det medföljande urtaget och dra sedan för att öppna luckan **8**.

STRÅLKASTARE: BYTE AV LAMPOR

Ytterbelysning: Lampbyte

Strålkastare

Halvljus/helljus med LED 1



Frågor, kontakta din återförsäljare.

LED-varselljus/parkeringsljus/ färdriktningsvisare 2

Frågor, kontakta din återförsäljare.



Alla åtgärder på (eller modifiering av) det elektriska systemet måste utföras av en auktoriserad återförsäljare, eftersom en felaktig anslutning kan skada den elektriska utrustningen (kablage, komponenter och i synnerhet generatorn). Dessutom har din återförsäljare alla delar som krävs för montering av dessa enheter.

Bakljus och blinkers

Tredje LED-bromsljus 1

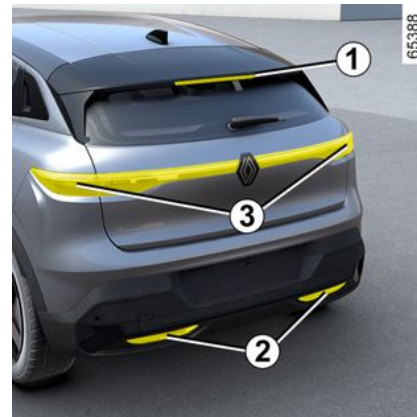

Frågor, kontakta din återförsäljare.

LED-backljus och dimbakljus 2

Frågor, kontakta din återförsäljare.

LED-färdriktningsvisare/bromsljus och parkeringsljus 3

Frågor, kontakta din återförsäljare.

STRÅLKASTARE: BYTE AV LAMPOR

LED-nummerskyaltsbelysning 4

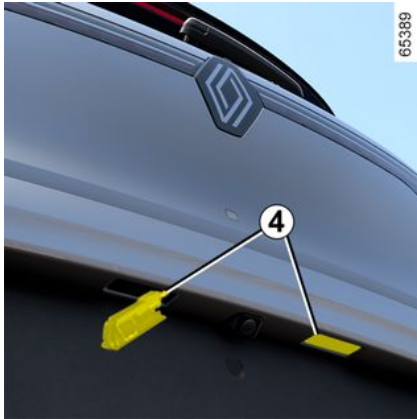

Frågor, kontakta din återförsäljare.

Sidoblinkljus 5

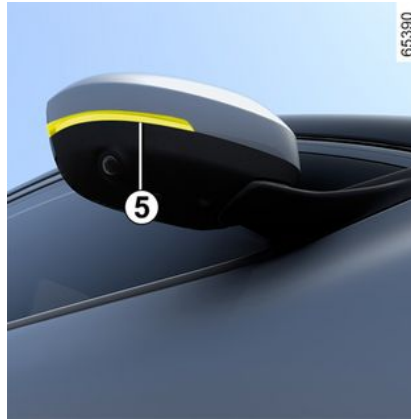

Frågor, kontakta din återförsäljare.

Innerbelysning: lampbyte

Läslampor 1 och 2



Frågor, kontakta din återförsäljare.

STRÅLKASTARE: BYTE AV LAMPOR

Belysning för makeup-speglar 3



Frågor, kontakta din återförsäljare.

Bagagerumsbelysning 4



Frågor, kontakta din återförsäljare.

TORKARBLAD: BYTE

Byte av vindrutetorkarblad 2



När du ska byta vindrutetorkarna måste du först placera dem i serviceläge **B**.

Tändning på, motor av:

- För spaken **1** två gånger i följd till läge **A** (enstaka torkning): torkarbladen stannar i serviceläget **B** en bit från motorhuvén;
- Tryck in knappen **4** och ta bort torkarbladet uppåt.

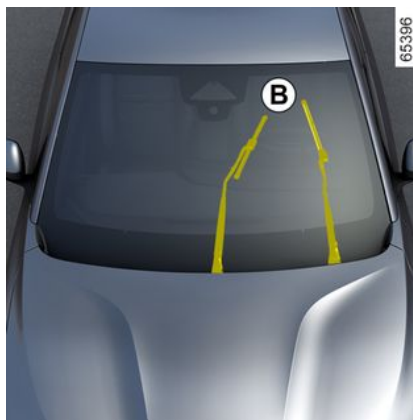

Ditsättning

Sätt dit torkarbladet **2**, genom att föra in det i spåret på torkarmen **3**. Tryck sedan fast det tills du hör ett klick. Kontrollera att bladet sitter fast ordentligt.

För att återställa bladen till viloläget, kontrollera att bladen är nerfällna på vindrutan och ställ sedan spaken **1** i läge **A** (enstaka torkning): vindrutetorkarna kommer återgå mot motorhuvén när tändningen aktiveras.

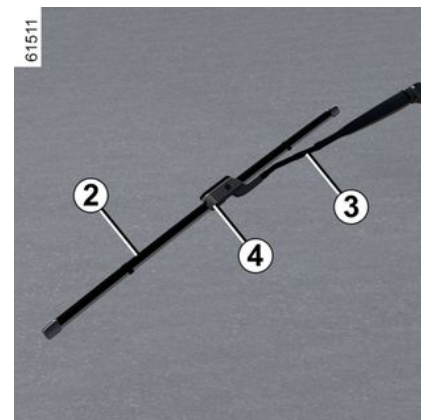

 Kontrollera torkarbladens skick. Deras livslängd beror på dig:

- Rengör torkarbladen och vindrutan regelbundet med tvålatten.
- Använd inte torkarna när vindrutan är torr.
- Fäll upp dem från vindrutan när de inte har använts under en längre tid.

TORKARBLAD: BYTE

Bakrutetorkare 5

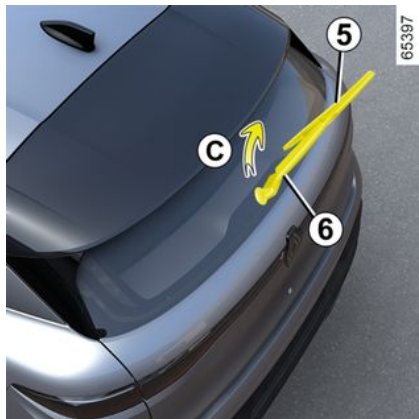

Spaken i avstängt läge (avaktiverad):

- lyft torkarmen **6**.
- rotera bakrutetorkarbladet **5** (rörelse **C**) tills det lossnar;
- ta loss bakrutetorkarbladet **5** genom att dra i det.

Ditsättning

Sätt dit torkarbladet i omvänd ordning mot vid borttagningen. Kontrollera att bladet sitter fast ordentligt.



Kontrollera torkarbladens skick. Deras livslängd beror på dig:

- Rengör torkarbladen och vindrutan regelbundet med tvålatten.
- Använd inte torkarna när vindrutan är torr.
- Fäll upp dem från vindrutan när de inte har använts under en längre tid.



– Kontrollera vintertid att torkarbladen inte har frusit fast innan

torkarmotorn sätts igång, eftersom det annars finns risk för att torkarmotorn skadas (överhettning).

- Kontrollera torkarbladens skick.

Bladen ska bytas ut när deras verkningsgrad försämrats, ungefär en gång/år.

När du byter torkarbladet och har tagit bort det, var försiktig så att torkarmen inte slår i vindrutan, då kan glaset skadas



Kontrollera att reglaget står i stoppläget (inaktiverat läge) innan du byter torkarbladet

bak.

Risk för allvarliga skador

SÄKRINGAR

Säkringsdosa

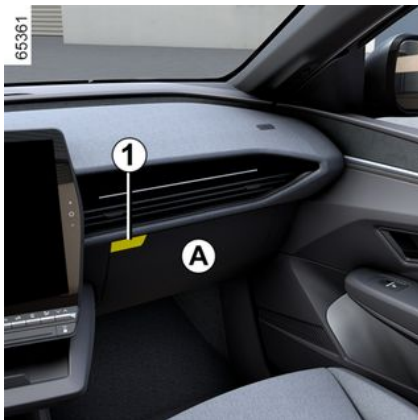

Vid fel på elsystemet kontrollera att säkringarna är hela.

Säkringarna kan nås bakom handskfacket **A**. Öppna handskfacket **A** med öppningsknappen **1**.

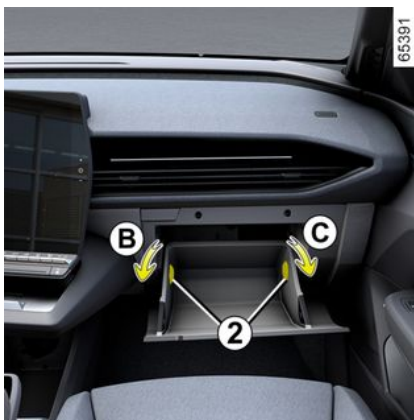

När den är öppen vrider du stoppen **2** ett kvarts varv (rörelser **B** och **C**) för att ta bort dem.

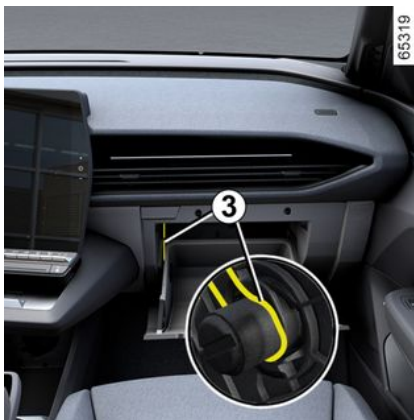

Lossa **3**-kabeln för att frigöra handskfackets lucka så att du kommer åt säkringsdosan.



Flytta handskfacksluckan **A** nedåt så långt som möjligt.

Du får då direkt tillgång till säkringsdosa **4**.

SÄKRINGAR

Säkringsdosa *D*



Lossa luckan **5**.

Klämman **6**

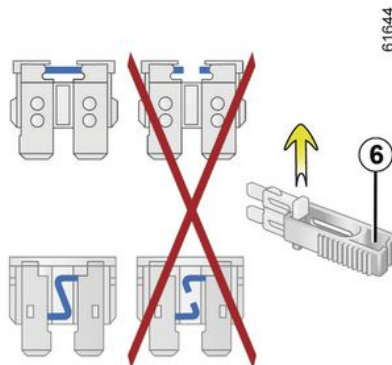

Ta loss säkringen med hjälp av klämman **6** som sitter på säkringspanelen.

Ta bort säkringen från klämman genom att skjuta på den i sidled.

Använd inte de lediga säkringsplatserna.



Kontrollera säkringen i fråga och **byt ut den vid behov**

(reservsäkringen

måste vara likadan som originalsäkringen .

En säkring med för stor strömstyrka kan orsaka överhettning i elsystemet (risk för brand) vid onormal förbrukning.



Enligt lagstiftningen eller av säkerhetsskäl:

Skaffa för säkerhets skull en sats godkända reservlampor och säkringar hos din märkesrepresentant.

Säkringarnas skyddsområde

Vilka säkringar som finns beror på bilmodell och utrustningsnivå.

SÄKRINGAR

Bilar utrustade med en märketikett som visar säkringarnas läge



Beroende på bil kan du använda märketiketten som visar säkringarnas läge i

förvaringsfacket för att identifiera säkringarna.

Säkringsfacket **D**: dekalen som visar säkringarnas läge sitter på luckans baksida **5**.

Vissa säkringar bör endast bytas av en behörig reparatör. Dessa säkringar finns inte med på dekalen.

Rör endast de säkringar som finns med på dekalen.

Symbol	Skyddsområde
	Uttag släp
	Multimediauttag, multimediaskärm
	Cigarettändare, eluttag fram och bak andra raden

Bilar som inte är utrustade med en dekal som visar säkringarnas läge

Symbol	Skyddsområde
	Färdriktningsvisare, varningsblikker
	Bromslyjus
	Bakrutetorkare
	ELEKTRISKA FÖNSTERHISSAR MED IMPULSFUNKTION

SÄKRINGAR

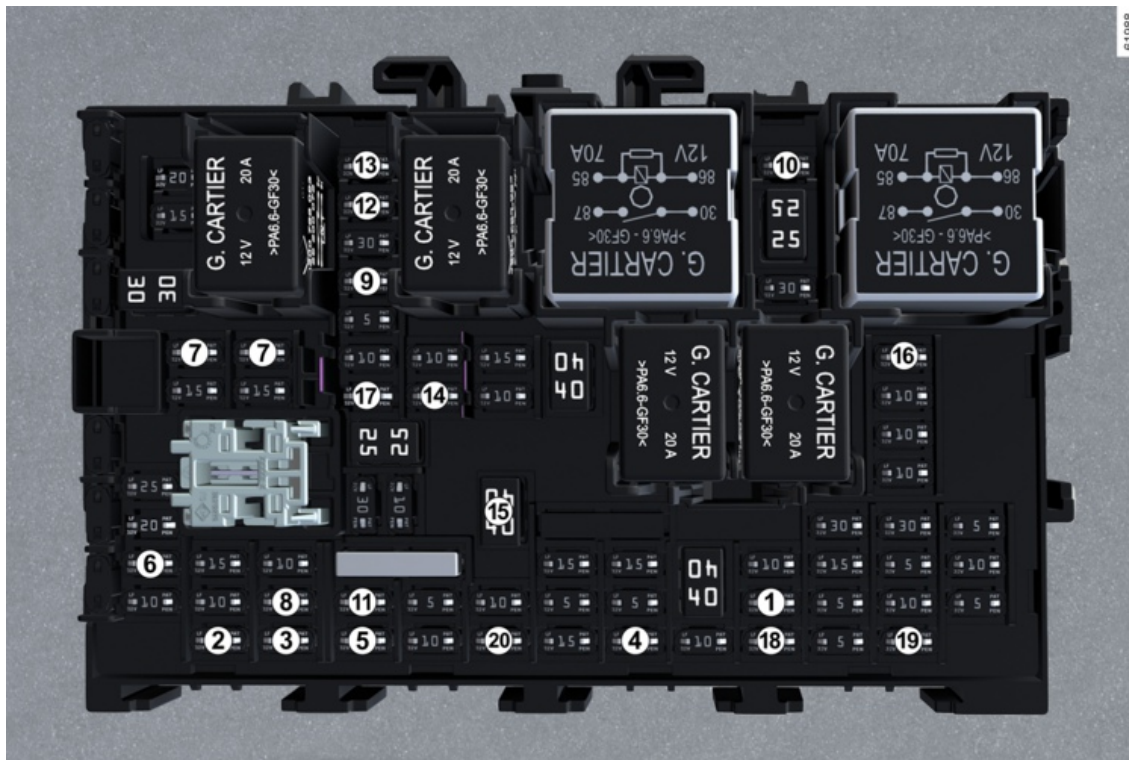

SÄKRINGAR

Nummer	Skyddsområde
1	ESP/ABR-styrenhet för bromskontakt
2	Motor för bakre elfönsterhiss, höger
3	Motorn i förarfönsterhissen
4	INNERBELYSNING
5	Motor för bakre elfönsterhiss, vänster
6	Uttag för dragkrok/ tillbehörsuttag i bagageutrymmet
7	Styrenhet för framsätets positionsminne och reglage för justering av framsätet
8	Motor för elfönsterhiss på passagerarsidan
9	Elektrisk elbackspegel.
10	Kommunikationsmodul för dragkrokens uttag
11	Uttag för multimediatillbehör/ radar på vänster och höger sida/SRVM
12	Öppningsreglage på utsidan, höger fram

Nummer	Skyddsområde
13	Öppningsreglage på utsidan, vänster fram
14	Bakrutedefroster/uppvärm interferensfilter för bakrutan
15	Infällbart elektriskt handtag
16	Tillbehörsuttag första raden
17	Radio
18	Omgivningsbelysning
19	Utrustning för tillbehör
20	Regn- och ljussensor



Elektriska eller elektroniska tillbehör

Innan du monterar den här typen av tillbehör (särskilt sändande/mottagande enheter: frekvensband, effektnivå, antennplacering), kontrollera att den går att använda i bilen. Vänd dig till din återförsäljare.

Innan du ansluter ett tillbehör till ett uttag, kontrollera att du inte överskrider den högsta godkända effekten för uttaget → **331 → 336. Risk för brand.**

Allt arbete på bilens elsystem får endast utföras av en kvalificerad fackman. Varje felaktig anslutning och / eller montering av elektriska / elektroniska tillbehör som inte är godkända av tillverkaren kan orsaka:

- Skada på elektrisk och / eller elektronisk utrustning;
- Skada på de komponenter som är anslutna till den;
- Insamling och användning av fordonsdata;
- Ett intrång i integriteten (ändring, radering eller obefogad tillgång till uppgifter);
- Återkallande av godkännandet för ibruktagande.

Risk för allvarliga olyckor. Risk för integritetsintrång.

Om du i framtiden har elektrisk utrustning, se till att du får information om amperetal och läge för motsvarande säkring.

Använda diagnosuttaget

Användning av elektroniska tillbehör i diagnosuttaget kan orsaka allvarliga störningar på fordonets elektroniska system och/ eller orsaka integritetsintrång (ändring, radering eller obefogad tillgång till personuppgifter). För din säkerhet rekommenderar vi att du endast använder elektriska tillbehör som är godkända av tillverkaren. Kontakta en godkänd återförsäljare för mer information. **Risk för allvarliga olyckor. Risk för integritetsintrång.**

Framtida installation av tillbehör

Om du vill montera andra tillbehör på din bil, rådfråga din återförsäljare. För att bilen ska fungera ordentligt och för att undvika säkerhetsrisker, bör du använda tillbehör som är anpassade till bilen och godkända av tillverkaren.

Om du använder rattlås, fäst det endast i bromspedalen.

Hinder för körning

På förarsidan är det viktigt att golvmattan som är anpassade till bilen sitter fast i sina fästen. Kontrollera därför regelbundet fastsättning. Lägg aldrig flera mattor på varandra. **Risk för pedalerna fastnar.**

FUNKTIONSSSTÖRNING

Här ger vi några tips för att du snabbt, i vissa fall dock endast provisoriskt, ska kunna avhjälpa eventuellt uppkomna fel. För säkerhets skull bör du snarast efter vidtagen åtgärd och kontakta din återförsäljare.

FEL	ORSAK	ÅTGÄRD
Det går inte att ladda fordonsbatteriet.	Yttertemperaturen är under cirka -26 °C.	Ladda bilen på en varm plats. Vid behov ➔ 363.
Varningslampan för laddningsluckan blinkar röd.	Det finns ingen ström i den väggmonterade enheten eller så har kabeln anslutits fel i vägguttaget.	Kontrollera anläggningen (jordningskopplare, timern, osv.). Kontrollera kopplingarna (laddningsuttag osv.) ➔ 20.
	Kabeln är felaktig.	Kontakta en märkesrepresentant för byte av kabeln.
Det går inte att ladda fordonsbatteriet. Varningslampan för laddningsluckan blinkar blå.	Laddningskabeln är inte ordentligt fastlåst i bilen.	Koppla in laddningskabeln korrekt i bilen ➔ 20.

FEL	ORSAK	ÅTGÄRD
Kortet fungerar inte, varken för låsning eller upplåsning av dörrarna.	Kortets batteri håller på att ta slut.	Byt batteriet eller låt någon byta det. Du kommer fortfarande att kunna låsa/låsa upp och starta bilen ➔ 63 och ➔ 163.
	Enheter med samma frekvens som fjärrkontrollen används (t.ex. mobiltelefon).	Stäng av enheterna eller använd den inbyggda nyckeln ➔ 63.
	Bilen befinner sig i ett område med stark magnetisk strålning. Det sekundära 12 volts-batteriet är urladdat.	Använd nyckeln som är inbyggd i kortet ➔ 63.

FUNKTIONSSTÖRNING

FEL	ORSAK	ÅTGÄRD
	Inaktiverad synkronisering av kortet.	Lås upp förardörren genom att sätta i nyckeln som är inbyggd i kortet i dörrlåset → 63 , placera sedan kortet i området → 163 och tryck på knappen "START" för att synkronisera kortet.
Meddelandet "Placera kortet nära START-knappen" visas på instrumentpanelen.	Kortbatteriet är slut eller kortet är inte synkroniserat.	Kontrollera kortets batteristatus eller placera kortet i området → 163 .

FEL	ORSAK	ÅTGÄRD
Styrningen är trög.	Överhettning i servostyrningen.	Kör försiktigt i låg hastighet. Tänk på hur stor kraft som behövs för att vrida hjulen med ratten.
	Fel i den elektriska servomotorn. Fel i assistanssystemet.	Kontakta en märkesrepresentant.

Elsystem	ORSAK	ÅTGÄRD
Vibrationer.	Otillräckligt med luft i däcken, felinställda eller skadade däck.	Kontrollera däcktrycken. Om det inte är orsaken, be din återförsäljare kontrollera deras skick.
Vindrutetorkare ur funktion.	Torkarblad sitter fast.	Ta loss torkarbladen innan torkarmotorn startas.
	Säkring för torkaren är bränd.	Kontakta en märkesrepresentant.
	Säkring bakrutetorkare bränd (intervalläge, fast stopp).	Byt ut säkringen eller se till att få den utbytt → 372 .
	Motorn ur funktion.	Kontakta en märkesrepresentant.
Torkaren stannar inte.	Felaktigt reglage.	Kontakta en märkesrepresentant.

FUNKTIONSSTÖRNING

Elsystem	ORSAK	ÅTGÄRD
Körriktningsvisaren blinkar för snabbt.	Defekt glödlampa.	Kontakta en märkesrepresentant.
Körriktningsvisare ur funktion.	En sida: Defekt glödlampa.	Kontakta en märkesrepresentant.
	Båda sidor: – bränd säkring – Fel på elsystemet eller reglaget.	Byt ut säkringen eller se till att få den utbytt → 372. Byt ut: Kontakta din märkesrepresentant.

Elsystem	ORSAK	ÅTGÄRD
Strålkastarna fungerar inte.	En sida: – Defekt glödlampa; – fränkopplad ledning eller felplacerad kontakt.	Kontakta en märkesrepresentant. Kontakta en märkesrepresentant.
	Båda sidor: Trasig säkring.	Byt ut säkringen eller se till att få den utbytt → 372.
Strålkastarna slocknar inte.	Felaktigt reglage.	Kontakta en märkesrepresentant.
Kondensspår i strålkastarna eller bakljusen.	Kondensspår kan vara ett naturligt fenomen förorsakat av temperaturväxlingar och fukt. I det här fallet kommer spåren att gradvis försvinna när strålkastarna används.	

Stoppad	ORSAK	ÅTGÄRD
Luftkonditioneringen och fläkten slås på när tändningen slås av eller när bilen laddas.	Detta är inte nödvändigtvis ett fel, AC-kompressorn och fläkten slås på för att reglera temperaturen i systemet när ytttemperaturen är låg.	

FUNKTIONSSTÖRNING

Stoppad	ORSAK	ÅTGÄRD
	AC-kompressorn och fläkten slås på i mer än 30 minuter när tändningen slås av.	Kontakta en märkesrepresentant.
Den programmerbara luftkonditioneringen fungerar inte.	Ett av driftsvillkoren uppfylls inte (fordonsbatteriet är inte laddat).	→ 327.
Luftkonditioneringen och värmefunktionerna i kupén stängs av utan att användaren gör något, även om batteriet är tillräckligt laddat.	Detta är inte nödvändigtvis ett fel, systemet stängs av som standard för att bevara batteriets autonomi eller optimera laddningen.	För att gå in i läget för förlängd livslängd trycker du på Start-knappen utan att trycka på bromspedalen. Luftkonditioneringen stannar ändå efter några minuter. Du kan alltid återaktivera systemet genom att trycka på luftkonditioneringsreglagen → 319 → 323.
	Elektriskt fel.	Kontakta en märkesrepresentant.

INFORMATION OM BILEN

Bilens identifieringsskyltar

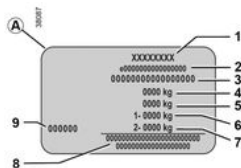
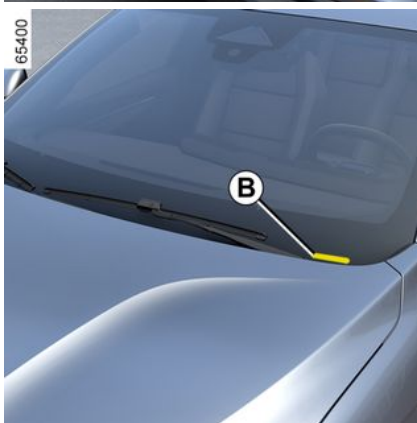

De uppgifter som förekommer på tillverkarskylten ska anges vid all korrespondens samt vid beställning av reservdelar.

Om den här informationen finns och var den sitter beror på bilen:

Identifieringsskylt A

1. Tillverkarens namn.
2. Registreringsnummer eller godkännandenummer.
3. Identifikationsnummer.

B. Beroende på bilmodell kan den här informationen även finnas på märkningen .

4. MMAC (Totalvikt).
5. MTR (Maximal tågvikt: lastad bil med släp).
6. MMTA (Maximalt tillåten totalvikt) för framaxel.
7. MMTA för bakaxel.
8. Område reserverat för ytterligare information.
9. Lackreferens (färgkod).

Teknisk information för räddningstjänst

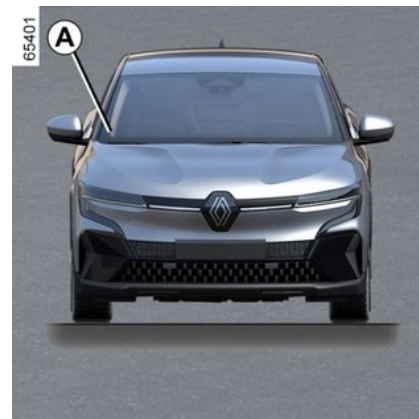

QR-koden på etiketten **A** gör det möjligt för räddningspersonal att använda en surfplatta eller smartphone för att omedelbart få tillgång till teknisk information som är användbar för att kunna arbeta på bilen vid en olycka.

Se till att etiketten **A** alltid är synlig och finns på både vindrutan och bakrutan.

Alla typer av ändringar eller skador skulle förhindra tillgång till informationen.

INFORMATION OM BILEN

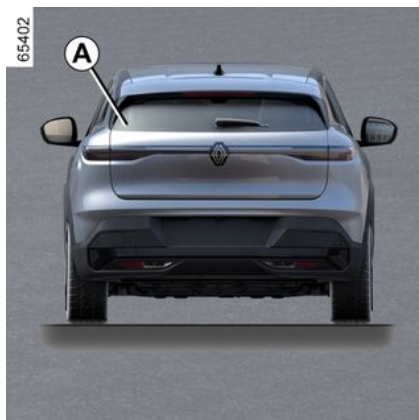

Identifiering av motor, motorspecifikationer

Identifiering av motor

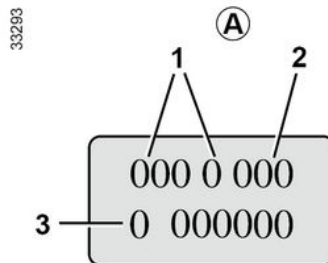

MOTORSPECIFIKATIONER

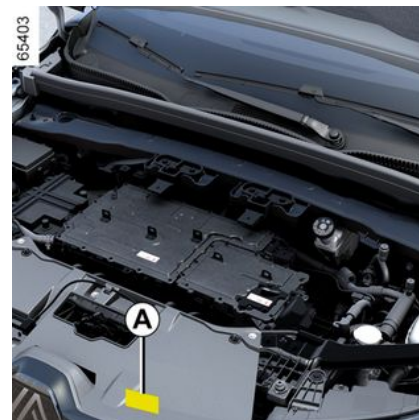

Motortyp: 6AM

De uppgifter som finns på motorskylten eller etiketten A ska anges vid all korrespondens och beställning av reservdelar.

(varierande placering beroende på motortyp)

1. Motortyp.
2. Motorns indexnummer.
3. Motorns serienummer.

INFORMATION OM BILEN

Information om lyft



7 Ditt fordon är utrustat med fyra särskilda lyftpunkter **1** som är placerade under fordonet.



För din säkerhet rekommenderar vi att du kontaktar en godkänd återförsäljare när du byter hjul. **Risk för skador på bilen och i synnerhet på det elektriska bilbatteriet vid felaktig placering av lyftutrustningen.**

Lyftpunkterna är kompatibla med användning av en domkraft utrustad med en platt platta och en diameter mellan **80 mm** och **140 mm**.

Domkraften som används måste uppfylla landets aktuella standarder och föreskrifter. Domkraftens lyftkapacitet måste vara högre än bilens högsta tillåtna vikt på den aktuella axeln ➔ **382**.

Domkraften får endast användas för att lyfta bilen för att byta hjul. Det måste utföras

- med parkeringsbromsen aktiverad,
- med bilen olastad
- på jämnt, halkfritt och fast underlag.

Innan bilen lyfts upp måste domkraftens platta placeras korrekt mot lyftpunkten **1**.

Placera domkraften horisontellt. Lyft huvudet **måste** vara placerat i höjd med plåtförstärkningen **1** så nära det berörda hjulet som möjligt, vilket visas med en pil **2**.



För att undvika risk för personskador eller skador på fordonet får domkraften endast vevas in tills hjulet som ska bytas är högst tre centimeter från marken.

Risk för allvarliga skador Risk för skador på bilen.



Av säkerhetsskäl får bilens lyftpunkter endast användas för att byta hjulen. De får under inga omständigheter användas:

- För att utföra reparationer
- För åtkomst till bilens underrede.

Risk för allvarliga skador Risk för skador på bilen.

INFORMATION OM BILEN

Mått (meter)

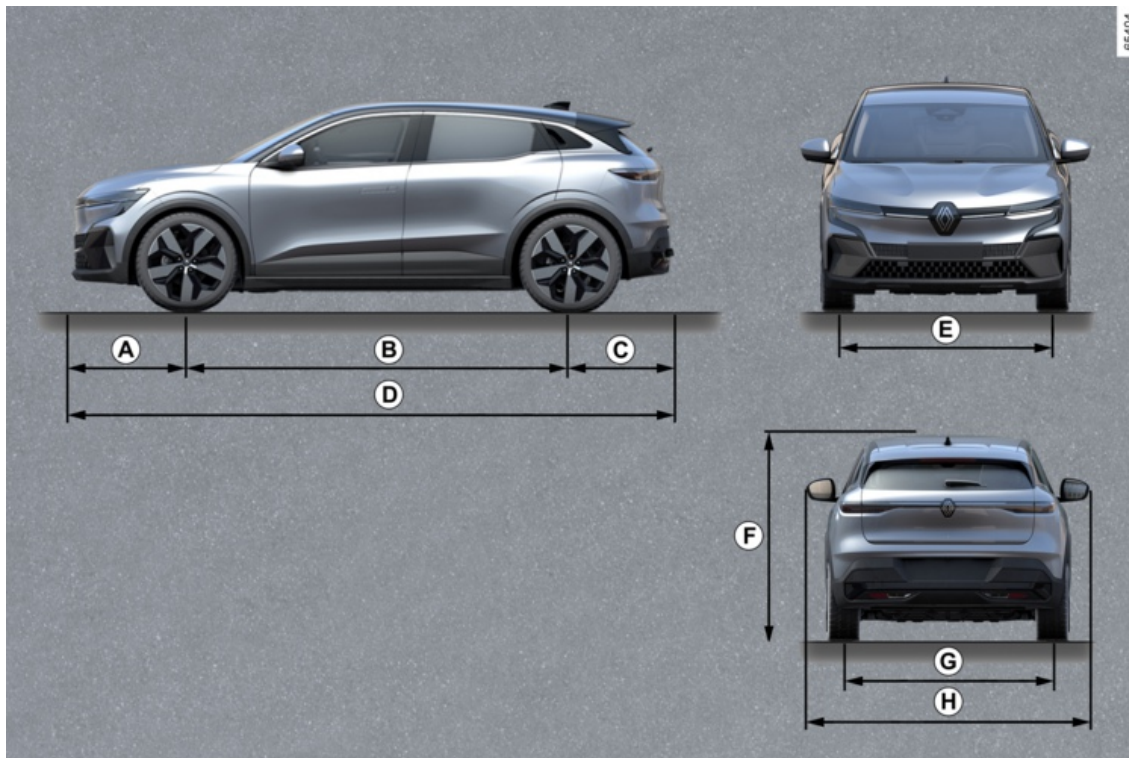

7

INFORMATION OM BILEN

	Längd
A	0,800
B	2,685
C	0,715
D	4,200
E	1,555 till 1,565
F	1,505 olastad
G	1,545 till 1,555
H	1,768 till 1,782 2,055 med ytterbackspeglar utfällda 1,860 med ytterbackspeglar infällda

INFORMATION OM BILEN

Vikter (i kg)

7

INFORMATION OM BILEN

(i kg)

De angivna vikterna gäller för basversion utan tillval. De varierar beroende på bilens utrustningsnivå. Fråga din återförsäljare.	
Maximal nyttovikt (MMAC) Maximal tillåten vikt (MMTA) Bilens maximaltågvikt (MTR)	Vikter som anges på tillverkarens skylt ➔ 382
Max tillåten släpvagnsvikt med broms *	Fastställs via beräkning: MTR - MMAC
Max. tillåten släpvagnsvikt utan broms *	500 kg
Kultryck dragkrok *	75 kg
Tillåten taklast	80 kg (inklusive fästeanordning)
* Släpvagnsvikt (bogsering av husvagn, båt etc). Bogsering är förbjuden då beräkningen MTR - MMAC är lika med noll eller då MTR är lika med noll (eller inte finns angiven) på tillverkarens skylt. – Det är viktigt att respektera de släpvagnsvikter som bestämts av den lokala lagstiftningen och vägtrafikförordningen. För montering av godkänd draganordning, rådgör med din återförsäljare. – För en bil med släp får totalvikten (bil + släp) aldrig överskridas . Däremot är följande möjligt: – bakre MMTA överskrids med upp till 15 %. – Överskridande av MMAC med upp till 10 % eller 100 kg (det första som uppnås). I inget av fallen får maxhastigheten för bilen och släpet överskrida 100 km/h och däcktrycket ska ökas med 0,2 bar (3 PSI).	

ORIGINALUTRUSTNING OCH RESERVDELAR

Reservdelarna tillverkas efter mycket noggranna specifikationer och testas regelbundet. Görs ändringar eller sker utbyte av originaldelar mot delar av annat ursprung, löper fordonsägaren risk att fordonet inte längre uppfyller de krav som säkerhets-, avgasreningsoch bullernormerna uppställer i enlighet med vägtrafikförordningen.

Dessutom upphör garantin att gälla då ändringar som inte överensstämmer med fabriken specifikationer görs på bilen eller om montering sker av reservdelar som inte tillverkats eller godkänts av fabriken. De reparationer som utförs av din märkesrepresentant med originalreservdelar omfattas dessutom av de garantier som finns beskrivna på reparationsorderns baksida.

UNDERHÅLLSSCHEMA

VIN:

Datum:	Kilometer:	Fakturanr:	Kommentarer/övrigt
Typ av åtgärd: Service <input type="checkbox"/> <input type="checkbox"/>		Stämpel	
Rostskyddskontroll: OK <input type="checkbox"/> Inte OK* <input type="checkbox"/>			
Datum:	Kilometer:	Fakturanr:	Kommentarer/övrigt
Typ av åtgärd: Service <input type="checkbox"/> <input type="checkbox"/>		Stämpel	
Rostskyddskontroll: OK <input type="checkbox"/> Inte OK* <input type="checkbox"/>			
Datum:	Kilometer:	Fakturanr:	Kommentarer/övrigt
Typ av åtgärd: Service <input type="checkbox"/> <input type="checkbox"/>		Stämpel	
Rostskyddskontroll: OK <input type="checkbox"/> Inte OK* <input type="checkbox"/>			

* Se relevant sida

UNDERHÅLLSSCHEMA

VIN:

Datum:	Kilometer:	Fakturanr:	Kommentarer/övrigt
Typ av åtgärd: Service <input type="checkbox"/> <input type="checkbox"/>	Stämpel		
Rostskyddskontroll: OK <input type="checkbox"/> Inte OK* <input type="checkbox"/>			
Datum:	Kilometer:	Fakturanr:	Kommentarer/övrigt
Typ av åtgärd: Service <input type="checkbox"/> <input type="checkbox"/>	Stämpel		
Rostskyddskontroll: OK <input type="checkbox"/> Inte OK* <input type="checkbox"/>			
Datum:	Kilometer:	Fakturanr:	Kommentarer/övrigt
Typ av åtgärd: Service <input type="checkbox"/> <input type="checkbox"/>	Stämpel		
Rostskyddskontroll: OK <input type="checkbox"/> Inte OK* <input type="checkbox"/>			

* Se relevant sida

UNDERHÅLLSSCHEMA

VIN:

Datum:	Kilometer:	Fakturanr:	Kommentarer/övrigt
Typ av åtgärd: Service <input type="checkbox"/> <input type="checkbox"/>	Stämpel		
Rostskyddskontroll: OK <input type="checkbox"/> Inte OK* <input type="checkbox"/>			
Datum:	Kilometer:	Fakturanr:	Kommentarer/övrigt
Typ av åtgärd: Service <input type="checkbox"/> <input type="checkbox"/>	Stämpel		
Rostskyddskontroll: OK <input type="checkbox"/> Inte OK* <input type="checkbox"/>			
Datum:	Kilometer:	Fakturanr:	Kommentarer/övrigt
Typ av åtgärd: Service <input type="checkbox"/> <input type="checkbox"/>	Stämpel		
Rostskyddskontroll: OK <input type="checkbox"/> Inte OK* <input type="checkbox"/>			

* Se relevant sida

UNDERHÅLLSSCHEMA

VIN:

Datum:	Kilometer:	Fakturanr:	Kommentarer/övrigt
Typ av åtgärd: Service <input type="checkbox"/> <input type="checkbox"/>	Stämpel		
Rostskyddskontroll: OK <input type="checkbox"/> Inte OK* <input type="checkbox"/>			
Datum:	Kilometer:	Fakturanr:	Kommentarer/övrigt
Typ av åtgärd: Service <input type="checkbox"/> <input type="checkbox"/>	Stämpel		
Rostskyddskontroll: OK <input type="checkbox"/> Inte OK* <input type="checkbox"/>			
Datum:	Kilometer:	Fakturanr:	Kommentarer/övrigt
Typ av åtgärd: Service <input type="checkbox"/> <input type="checkbox"/>	Stämpel		
Rostskyddskontroll: OK <input type="checkbox"/> Inte OK* <input type="checkbox"/>			

* Se relevant sida

UNDERHÅLLSSCHEMA

VIN:

Datum:	Kilometer:	Fakturanr:	Kommentarer/övrigt
Typ av åtgärd: Service <input type="checkbox"/> <input type="checkbox"/>	Stämpel		
Rostskyddskontroll: OK <input type="checkbox"/> Inte OK* <input type="checkbox"/>			
Datum:	Kilometer:	Fakturanr:	Kommentarer/övrigt
Typ av åtgärd: Service <input type="checkbox"/> <input type="checkbox"/>	Stämpel		
Rostskyddskontroll: OK <input type="checkbox"/> Inte OK* <input type="checkbox"/>			
Datum:	Kilometer:	Fakturanr:	Kommentarer/övrigt
Typ av åtgärd: Service <input type="checkbox"/> <input type="checkbox"/>	Stämpel		
Rostskyddskontroll: OK <input type="checkbox"/> Inte OK* <input type="checkbox"/>			

* Se relevant sida

UNDERHÅLLSSCHEMA

VIN:

Datum:	Kilometer:	Fakturanr:	Kommentarer/övrigt
Typ av åtgärd: Service <input type="checkbox"/> <input type="checkbox"/>	Stämpel		
Rostskyddskontroll: OK <input type="checkbox"/> Inte OK* <input type="checkbox"/>			
Datum:	Kilometer:	Fakturanr:	Kommentarer/övrigt
Typ av åtgärd: Service <input type="checkbox"/> <input type="checkbox"/>	Stämpel		
Rostskyddskontroll: OK <input type="checkbox"/> Inte OK* <input type="checkbox"/>			
Datum:	Kilometer:	Fakturanr:	Kommentarer/övrigt
Typ av åtgärd: Service <input type="checkbox"/> <input type="checkbox"/>	Stämpel		
Rostskyddskontroll: OK <input type="checkbox"/> Inte OK* <input type="checkbox"/>			

* Se relevant sida

ROSTSKYDDSKONTROLL

Om det krävs en reparation för att garantin ska gälla anges den nedan.

VIN:

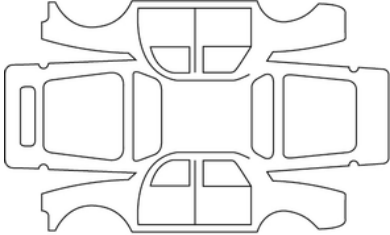
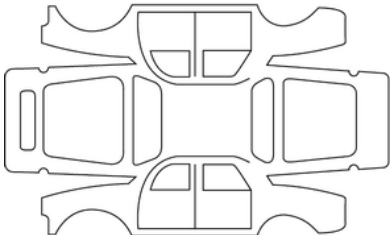
Reparationsdatum:		Stämpel
Rostreparationer att utföra:		
Reparationsdatum:		Stämpel
Reparation som ska utföras:		

ROSTSKYDDSKONTROLL

Om det krävs en reparation för att garantin ska gälla anges den nedan.

VIN:

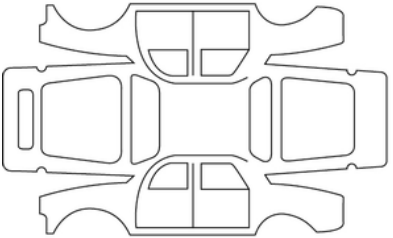
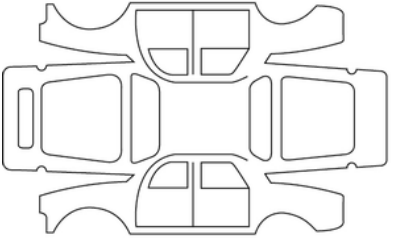
Reparationsdatum:		Stämpel
Rostreparationer att utföra:		
Reparationsdatum:		Stämpel
Reparation som ska utföras:		

7

ROSTSKYDDSKONTROLL

Om det krävs en reparation för att garantin ska gälla anges den nedan.

VIN:

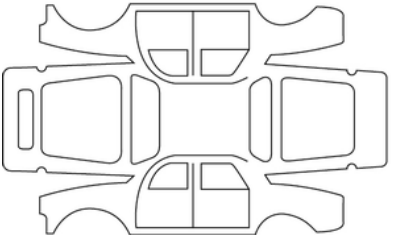
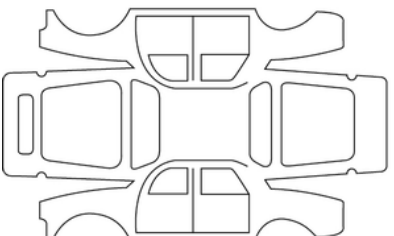
Reparationsdatum:		Stämpel
Rostreparationer att utföra:		
Reparationsdatum:		Stämpel
Reparation som ska utföras:		

ROSTSKYDDSKONTROLL

Om det krävs en reparation för att garantin ska gälla anges den nedan.

VIN:

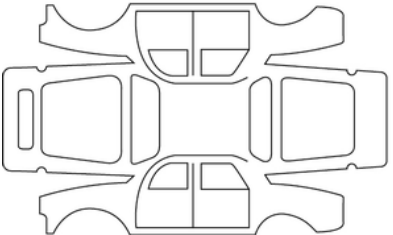
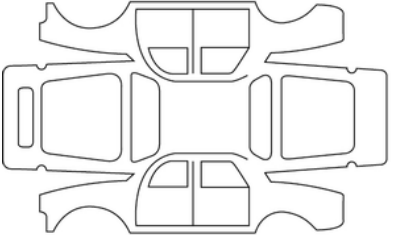
Reparationsdatum:		Stämpel
Rostreparationer att utföra:		
Reparationsdatum:		Stämpel
Reparation som ska utföras:		

7

ROSTSKYDDSKONTROLL

Om det krävs en reparation för att garantin ska gälla anges den nedan.

VIN:

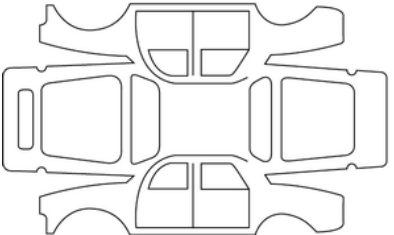
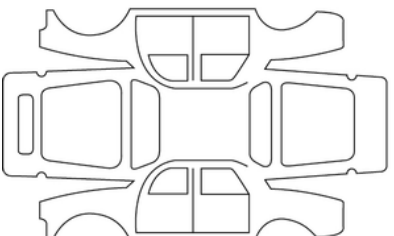
Reparationsdatum:		Stämpel
Rostreparationer att utföra:		
Reparationsdatum:		Stämpel
Reparation som ska utföras:		

ROSTSKYDDSKONTROLL

Om det krävs en reparation för att garantin ska gälla anges den nedan.

VIN:

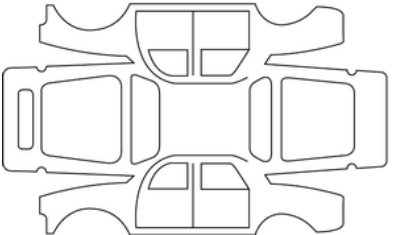
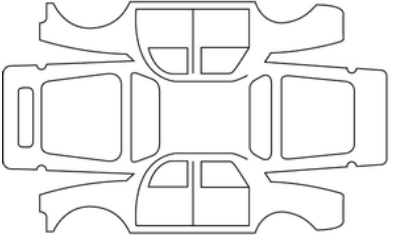
Reparationsdatum:		Stämpel
Rostreparationer att utföra:		
Reparationsdatum:		Stämpel
Reparation som ska utföras:		

7

ROSTSKYDDSKONTROLL

Om det krävs en reparation för att garantin ska gälla anges den nedan.

VIN:

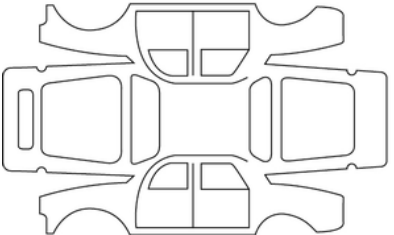
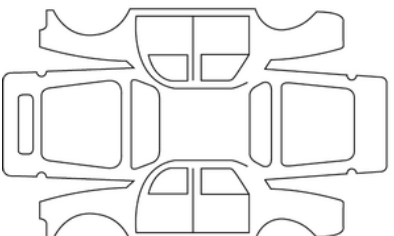
Reparationsdatum:		Stämpel
Rostreparationer att utföra:		
Reparationsdatum:		Stämpel
Reparation som ska utföras:		

ALFABETISKT INDEX

Symboler

"Handsfree"-kort: Användning, [52](#)

"Handsfree"-kort: Batteri, [56](#)

12 V batteri, [20](#), [349](#)

12 V batteri: Underhåll, [349](#)

360-graderskamera, [296](#)

400 V elkrets, [20](#)

A

ABS, [191](#)

AC, [327](#)

Active driver assist, [237](#), [237](#)

Adaptiv farthållare, [265](#)

Airbag, [83](#), [88](#)

Airbag: airbag, [83](#)

Airbag : Avstängning av krockkudde på passagerarsida fram, [112](#)

Airbag : Inkoppling av krockkudden på passagerarsida fram, [112](#)

Airbags : Barnsäkerhet, [112](#)

Aktiv panikinbromsning vid backning, [251](#)

Antispinnkontroll, [191](#)

Assistans: Körhjälpmedel, [265](#)

Avståndskontroll vid parkering, [288](#)

Avståndsvarning, [219](#), [219](#)

B

Backkamera, [144](#), [288](#), [288](#)

Backspeglar, [142](#)

Bagagerum, [66](#)

Barn, [92](#)

Barn (säkerhet), [333](#)

Barnsäkerhet, [56](#), [92](#), [92](#), [114](#), [333](#)

Barnsäkerhetsanordning, [92](#)

Barnsäkerhetssystem, [92](#), [114](#)

Barnsäten, [92](#), [98](#)

Batteri:, [349](#)

Belysning, [152](#)

Belysning och dimljus, [148](#)

Bilens räckvidd, [177](#), [179](#)

Bilinställningar, [132](#)

Bogsering: Starthjälp, [363](#)

Bogseröglor, [363](#)

Byte av vindrutetorkarblad, [370](#)

Bältessträckare, [83](#)

Bältessträckare fram, [83](#)

Bältessträckare till bilbälten, [83](#)

C

Centrallåsning av dörrar, [56](#)

D

Digital nyckel, [58](#)

Display, [129](#)

Driftstopp och bogsering, [363](#)

Drivbatteri, [20](#)

Drivbatteriets räckvidd, [177](#)

Däck, [181](#), [186](#), [355](#), [355](#)

ALFABETISKT INDEX

Däck: slitage, [181](#)
Däckpumpning, [186](#)
Däcktryck för hjul, [186](#), [357](#)
Döda vinkeln: Varning, [215](#)
Dödavinkelvarning, [215](#)
Dörrar, [61](#), [65](#)
Dörrar/bagagelucka, [52](#), [56](#)
Dörrar/luckor, [52](#), [61](#), [65](#)

E

ECO körning, [177](#), [177](#)
Effektbesparing, [177](#), [179](#)
Effektförbrukning, [129](#), [179](#)
Ekokörning, [177](#)
Elbil: Presentation, [20](#)
Elektrisk parkeringsbroms, [172](#), [174](#)
Elektrisk strålkastarinställning i höjded, [152](#)
Elektroniskt stabiliseringssystem: ESC, [191](#)
Elfordon: fordonsortiment, [179](#)
Elfordon: körning, [179](#)
Elfönsterhiss, [333](#)
Eluttag, [336](#)
Ersättnings- och reservdelar, [390](#)
ESC : elektroniskt stabiliseringssystem, [191](#)
Extra säkerhetsanordningar, [83](#)

F

Fartbegränsare, [254](#)

Farthållare, [254](#), [260](#), [265](#)
Farthållare - fartbegränsare, [254](#), [260](#)
Fastspänningsanordningar för barn, [92](#), [114](#)
Felsökning: bogsering av fordonet, [363](#)
Filcentrering, [237](#)
Filhållningsvarning, [196](#), [201](#)
Fordonsvikt, [388](#)
Framsäten: inställning, [70](#), [79](#)
Funktionsfel: Kortbatterier, [50](#)
Funktionsstörning, [265](#), [304](#)
Färddator, [122](#)
Färd med barn, [92](#), [114](#)
Förarplats, [117](#)
Förebyggande av filbyte, [201](#)
Förvaringsutrymme/fack: kupé, [337](#)

G

Gardiner, solskydd, [335](#)

H

Halvljusstrålkastare, [367](#)
Handsfree-parkering, [291](#)
Helljus:, [367](#)

I

Identifiering av motor, [383](#)
igenkänning av vägskyltar, [232](#), [232](#)
Indikeringar på instrumentpanelen, [174](#)

ALFABETISKT INDEX

INNERBELYSNING, [334](#)

Innerbelysning: lampbyte, [368](#)

Instrumentpanel, [174](#), [186](#)

Inställningar, [132](#)

Inställningar: konfigurationsmeny, [132](#)

Inställningar för bilen, [132](#)

Inställning av framstolarna, [70](#)

Integrerat reglage för handsfreetelefon, [331](#)

Invändig klädsel: underhåll, [353](#), [353](#)

K

Karosseri (underhåll), [351](#)

Klimatanläggning, [315](#)

Klimatanläggning: Information och användningsråd, [328](#)

Klimatanläggning manuell, [319](#)

Kompletterande fastspänningsanordningar till säkerhetsbältena, [83](#),
[88](#)

Kompletterande fastspänningsanordningar utöver säkerhetsbältena
bak, [83](#), [88](#)

Kompletterande krockskyddssystem på sidorna, [89](#)

KOMPLETTERANDE KROCKSKYDDSSYSTEM TILL

SÄKERHETSBJÄLTEN FRAM, [83](#)

Konfigureringsmeny, [132](#)

Kontrolllampor på instrumentpanelen, [186](#)

Kontroll och varningsindikeringar, [215](#)

Kort: Användning, [56](#)

Kort: Blockerat låsläge, [56](#)

Kort: Handsfree, [50](#), [52](#)

Kort: Låsning/upplåsning av dörrar och bagagelucka, [50](#), [56](#)

Kort: Motorn startar inte i handsfreetläge, [50](#)

Kort: Nödnyckel, [50](#)

Kort RENAULT: Användning, [52](#)

Kylvätskenivå, [346](#)

Körhjälp, [196](#), [201](#), [215](#), [219](#), [232](#), [291](#), [296](#)

Körhjälpmedel, [196](#), [201](#), [215](#), [219](#), [232](#), [237](#), [251](#), [265](#), [291](#), [296](#),
[304](#)

Körning, [163](#), [174](#), [179](#), [181](#), [186](#), [191](#), [196](#), [201](#), [215](#), [219](#), [254](#), [260](#),
[265](#), [291](#), [296](#)

Körriktningsvisare, [367](#), [367](#), [367](#)

Körställning: inställningar, [79](#)

L

Lackering: underhåll, [351](#)

Laddkabel, [44](#)

Laddningsuttag, [20](#)

Lampbyte, [367](#), [367](#)

Lampor: byta lampor, [367](#)

Lampor: Byte, [367](#), [367](#)

Lampor: inställning, [152](#)

Ledljusfunktion, [152](#)

Ljud- och ljussignaler, [156](#)

Ljudsignal för fotgängare, [20](#)

Låsning av dörrarna, [52](#), [56](#)

låsning och upplåsning av dörrar och luckor, [56](#), [63](#)

Låsningfria bromsar: ABS, [191](#)

ALFABETISKT INDEX

M

Meddelanden på instrumentpanelen, [174](#), [186](#)
Meny för personliga inställningar till bilen, [132](#)
Miljö, [176](#)
Montering av barnsätet, [98](#)
MOTORHUV, [344](#)
MOTORSPECIFIKATIONER, [383](#)
Multidisplay, [219](#), [296](#), [304](#)
Multifunktionsskärm, [215](#)
Multimedia (utrustning), [331](#)
Multimediautrustning, [331](#)
Multi-Sense, [314](#)

N

Nackstöd, [77](#)
Nackstöd bak, [77](#)
Nackstöd fram, [70](#)
Navigering, [331](#)
Navigeringssystem, [331](#)
Nivåer., [344](#), [347](#)
Nivåer: kylvätska, [346](#)
Nödbromsning, [191](#)
Nödinbromsning, [191](#)

P

Parkering: parkeringsassistans, [304](#)
Parkeringsassistans, [282](#)
Parkeringsassistans: Parkeringshjälp, [291](#)

Parkeringsbroms, [172](#), [174](#)
Passagerarsäkerhet: framsätesspassagerare airbag, [112](#)
Platser bak, [77](#)
Praktiska råd, [179](#)
Programmering för laddning, [44](#)
På framsätessplatserna, [70](#)

R

Radio, [331](#)
Ratt: inställning, [140](#)
Reglage för dörrarna / bagageluckan, [52](#)
Rengöring: fordonets interiör, [353](#)
Råd vid körning, [177](#), [177](#), [179](#)
Räckvidd, [177](#)

S

SATS FÖR DÄCKPUMPNING, [186](#), [359](#), [359](#)
Start, [163](#)
START AV MOTOR, [163](#), [163](#), [163](#)
STOPPA MOTORN, [163](#)
STOPP AV MOTOR, [174](#)
Strålkastare: inställning, [152](#)
Strålkastarinställning, [152](#)
Stänga/öppna bagageutrymmet, [52](#)
Stänga/öppna dörrar, [52](#)
Stänga/öppna takluckan, [52](#)
Stänga dörrarna, [61](#)
System för igenkänning av passagerare, [114](#), [114](#)

ALFABETISKT INDEX

Så här tar du dig in i bilen, [52](#), [56](#)

SÄKERHETSBJÄLTEN, [79](#), [83](#)

Säker passagerarutgång, [307](#)

Säkert avstånd, [265](#)

Säkringar, [372](#)

Säten: framsäten med elektriska reglage, [72](#)

Säten: inställning, [72](#)

Säten: uppvärmda, [72](#)

T

Takrails, [342](#)

Telefon, [331](#)

Torkarblad: Byte, [370](#)

Torkare, [157](#), [157](#), [160](#)

Tvätt, [351](#)

Tändningslås, [174](#)

U

Underhåll: filter, [347](#)

Underhåll: invändig klädsel, [353](#), [353](#)

Underhåll: karosseri, [351](#), [351](#)

V

Varning: Utkörning från parkering, [304](#)

Varning för att påkalla förarens uppmärksamhet, [230](#)

Varning för hög hastighet, [232](#)

Varningssystem för däcktrycksförlust, [186](#)

Varselljus, [367](#)

Ventilationsmunstycken, [315](#)

Verktyg, [362](#)

Värme, [315](#)

Växelspak, [166](#)

Y

Ytterbelysning, [367](#)

A

Åtkomst till motorrum, [344](#)

O

Öppning av dörrar, [61](#)

Övervakningssystem för däcktryck, [181](#)



RENAULT S.A.S. SOCIÉTÉ PAR ACTIONS SIMPLIFIÉE AU CAPITAL DE 533 941 113 € / 122-122 BIS, AVENUE DU GENERAL LECLERC
92100 BOULOGNE-BILLANCOURT R.C.S. NANTERRE 780 129 987 — SIRET 780 129 987 03591 / renaultgroup.com

NU 1402-7 - 77 11 416 645 - 07/2024 - Edition suédoise



7711416645

